

МИНИСТЕРСТВО ОБОРОНЫ РЕСПУБЛИКИ УЗБЕКИСТАН



ОБЩЕВОИНСКИЕ  
**УСТАВЫ**  
ВООРУЖЕННЫХ СИЛ  
РЕСПУБЛИКИ УЗБЕКИСТАН

---

---

УСТАВ ВНУТРЕННЕЙ СЛУЖБЫ

ДИСЦИПЛИНАРНЫЙ УСТАВ

УСТАВ ГАРНИЗОННОЙ И  
КАРАУЛЬНОЙ СЛУЖБ

СТРОЕВОЙ УСТАВ

ТАШКЕНТ – "УЗБЕКИСТОН" – 1996

## ГОСУДАРСТВЕННЫЙ ГИМН РЕСПУБЛИКИ УЗБЕКИСТАН

*Музыка Мутала (Мутаваккила) Бурханова  
Слова Абдуллы Арипова*

**Серқуёш, ҳур ўлкам, элга бахт, нажот,  
Сен ўзинг дўстларга йўлдош, меҳрибон!  
Яшнагай то абад илму фан, ижод,  
Шуҳратинг порласин токи бор жаҳон!**

**Нақорат:**

**Олтин бу водийлар — жон Ўзбекистон,  
Аждодлар мардона руҳи сенга ёр!  
Улуғ халқ қудрати жўш урган замон,  
Оламни маҳлиё айлаган диёр!**

**Бағри кенг ўзбекнинг ўчмас ниймони,  
Эркин, ёш авлодлар сенга зўр қанот!  
Истиқлол машғали, тинчлик посбони,  
Ҳақсевар, она юрт, мангу бўл обод!**

**Нақорат:**

**Олтин бу водийлар — жон Ўзбекистон,  
Аждодлар мардона руҳи сенга ёр!  
Улуғ халқ қудрати жўш урган замон,  
Оламни маҳлиё айлаган диёр!**

**УСТАВ**  
**ВНУТРЕННЕЙ СЛУЖБЫ**  
**ВООРУЖЕННЫХ СИЛ**  
**РЕСПУБЛИКИ УЗБЕКИСТАН**

*Утвержден Указом Президента  
Республики Узбекистан  
от 9 октября 1996 года*





---

*Настоящий Устав определяет общие права и обязанности военнослужащих Вооруженных Сил и взаимоотношения между ними, обязанности основных должностных лиц бригады и ее подразделений, а также правила внутреннего порядка.*

*Уставом внутренней службы руководствуются все военнослужащие воинских частей, штабов, управлений, учреждений, предприятий, организаций и военно-учебных заведений\* Вооруженных Сил Республики Узбекистан. Положения Устава, в том числе и обязанности должностных лиц бригады, в равной степени относятся к военнослужащим всех воинских частей и подразделений. Обязанности должностных лиц, не указанных в Уставе, определяются соответствующими положениями, наставлениями и руководствами.*

*Действие Устава распространяется на военнослужащих пограничных войск и войск Службы национальной безопасности, внутренних войск Министерства внутренних дел, других соответствующих министерств и ведомств Республики Узбекистан.*

*В военное время в полевых условиях и в мирное время на учениях и занятиях по обучению военнослужащих действиям в бою внутренняя служба определяется боевыми уставами, наставлениями по обеспечению боевых действий, а также настоящим Уставом.*

---

\* В дальнейшем для краткости именуются "воинские части".

---

## ВОЕННАЯ ПРИСЯГА\*

*Я, (фамилия, имя, отчество), вступая в ряды Вооруженных Сил Республики Узбекистан, торжественно клянусь на верность ее народу и Президенту.*

*Клянусь свято соблюдать Конституцию и законы Республики Узбекистан, беспрекословно выполнять воинские уставы, приказы командиров и начальников, строго соблюдать воинскую дисциплину, быть честным, храбрым и бдительным воином.*

*Клянусь перед памятью предков до последнего дыхания быть верным сыном своей Родины, стойко переносить все тяготы и лишения воинской службы, сохранять государственную и военную тайну.*

*Клянусь во имя светлого будущего родного Узбекистана быть достойным защитником его государственных интересов и независимости.*

*Если же я нарушу эту торжественную клятву, то пусть меня постигнет суровая кара законов и презрение народа.*

---

\* Утверждена Постановлением Верховного Совета Республики Узбекистан от 3 июля 1992 года.

---

## ОБЩИЕ ПОЛОЖЕНИЯ

1. Повседневная жизнь и деятельность военнослужащих в воинской части осуществляется в соответствии с требованиями внутренней службы.

Внутренняя служба предназначена для поддержания в воинской части внутреннего порядка и воинской дисциплины, обеспечивающих ее постоянную боевую готовность, учебу личного состава, организованное выполнение им других задач в повседневной деятельности и сохранение здоровья военнослужащих. Она организуется в соответствии с положениями настоящего Устава при неукоснительном соблюдении законодательства Республики Узбекистан.

2. Внутренняя служба требует организованных действий военнослужащих независимо от их желаний.

Выполнение требований внутренней службы развивает у военнослужащих чувство ответственности, самостоятельность, аккуратность и добросовестность. Взаимопонимание, доброжелательность и готовность помочь друг другу ведут к укреплению войскового товарищества и сплочению воинских коллективов, позволяют не только выполнять задачи в повседневной деятельности, но и выдерживать тяжелые испытания в боевой обстановке.

3. Требования внутренней службы обязан знать и добросовестно выполнять каждый военнослужащий.

В начале прохождения военной службы военнослужащий нуждается в особом внимании. Строгий контроль со стороны командиров (начальников) и их личный пример помогают военнослужащему быстрее уяснить требования внутренней службы.

4. Руководство внутренней службой в воинской части осуществляет командир воинской части, а в расположении подразделения — командир подразделения. При размещении в одном помещении нескольких подразделений, командиры которых не имеют общего непосредственного начальника, приказом командира воинской части руководство внутренней службой возлагается на командира одного из этих подразделений. Непосредственным организатором внутренней службы в воинской части является начальник штаба, а в расположении роты — старшина роты.

Ответственность за состояние внутренней службы в подчиненных войсках возлагается на всех прямых начальников. Они обязаны оказывать подчиненным воинским частям и подразделениям помощь в организации и обеспечении выполнения требований внутренней службы и систематически проверять ее состояние.

---

## ЧАСТЬ I

# ВОЕННОСЛУЖАЩИЕ ВООРУЖЕННЫХ СИЛ И ВЗАИМООТНОШЕНИЯ МЕЖДУ НИМИ

### *Глава I*

## ПРАВА, ОБЯЗАННОСТИ И ОТВЕТСТВЕННОСТЬ ВОЕННОСЛУЖАЩИХ

### Общие положения

5. Защита Республики Узбекистан от вооруженной агрессии является конституционной обязанностью ее граждан.

Военная служба — особый вид государственной службы по выполнению гражданами Республики Узбекистан всеобщей воинской обязанности и службы по контракту в Вооруженных Силах и других воинских формированиях Республики Узбекистан.

Каждому военнослужащему присваиваются соответствующие воинские звания, которые подразделяются на войсковые и корабельные (приложение 4).

6. Военнослужащие пользуются установленными для граждан Республики Узбекистан правами и свободами с ограничениями, определяемыми условиями военной службы, и с учетом действующего законодательства. На них возлагаются конституционные, другие общегражданские обязанности, а также общие должностные и специальные обязанности.

7. В соответствии с законодательством Республики Узбекистан содержание и объем прав, обязанностей и ответственности военнослужащих зависит от того, находятся они при исполнении обязанностей военной службы (служебных обязанностей) или нет.

Под исполнением военнослужащими обязанностей военной службы понимается: участие в боевых действиях, исполнение должностных обязанностей; несение боевого дежурства (боевой службы); нахождение на территории воинской части в течение установленного распорядком дня служебного времени или если это вызвано служебной необходимостью; нахождение в служебной командировке или на лечении; следование к месту службы, лечения или обратно; прохождение военных сборов; нахождение в плену (кроме случаев добровольной сдачи в плен), в положении заложника или интернированного; безвестное отсутствие — до признания военнослужащего безвестно пропавшим или объявления умершим в установленном законом порядке; защита жизни, здоровья, чести и достоинства личности; оказание помощи правоохранительным органам в обеспечении законности и правопорядка; иные действия военнослужащего, признанные судом совершенными в интересах общества и государства.

Не признаются исполняющими обязанности военной службы военнослужащие, добровольно приведшие себя в состояние наркотического или токсического опьянения; совершающие предусмотренные уголовным законодательством общественно опасные деяния; совершающие самоубийство или покушение на самоубийство, если указанные действия не были вызваны болезненным состоянием или доведением до самоубийства; при нахождении вне расположения воинской части на отдыхе, в увольнении или отпуске, а также при самовольном нахождении вне расположения воинской части или установленного за пределами воинской части места службы, за исключением случаев нахождения в плену, в положении заложника или интернированного, иных действий, признанных судом совершенными в интересах общества и государства.

При необходимости военнослужащий по приказу командира (начальника) обязан приступить к исполнению обязанностей военной службы в любое время.

Военнослужащие при исполнении обязанностей военной службы являются представителями государственной власти и находятся под защитой государства.

### Права военнослужащих

8. Права военнослужащих и порядок их реализации с учетом особенностей военной службы определяются законодательством Республики Узбекистан.

Никто не вправе ограничивать военнослужащих в правах, гарантированных Конституцией Республики Узбекистан и законодательством.

9. Использование военнослужащими своих прав не должно наносить ущерба правам и законным интересам общества, государства, военной службе, правам других военнослужащих и иных граждан.

10. Государство гарантирует социальную и правовую защиту военнослужащих, осуществляет меры по созданию им достаточного и достойного жизненного уровня, улучшению условий службы и быта.

Обеспечение и охрана прав военнослужащих возлагаются на органы государственной власти и местного самоуправления, суды, правоохранительные органы, органы военного управления и командиров (начальников).

До приведения к Военной присяге военнослужащий не может назначаться на воинские должности, привлекаться к выполнению боевых задач (к участию в боевых действиях, несению боевого дежурства, боевой службы, караульной службы); за военнослужащим не могут закрепляться вооружение и военная техника, на него не могут налагаться дисциплинарные взыскания в виде ареста.

Командиры (начальники), виновные в невыполнении обязанностей по реализации прав и законных интересов военнослужащих, несут за это установленную законодательством ответственность.

11. Военнослужащие при исполнении обязанностей военной службы, а при необходимости и во внеслужебное время, имеют право на хранение, ношение, применение и использование оружия.

Правила хранения и порядок применения военнослужащим оружия определяются настоящим Уставом.

Военнослужащие в качестве крайней меры имеют право применять оружие лично или составом подразделения:

— для отражения группового или вооруженного нападения на охраняемые военные и государственные объекты, а также на расположения воинских частей и подразделений, здания и сооружения воинских частей, воинские эшелоны, колонны машин и единичные транспортные средства и караулы, если иными способами и средствами их защитить невозможно;

— для пресечения попытки насильственного завладения оружием и военной техникой, если иными способами и средствами их защитить невозможно;

— для защиты военнослужащих и гражданских лиц от нападения, угрожающего их жизни или здоровью, если иными способами и средствами защитить их невозможно;

— для задержания лица, совершившего преступление, либо застигнутого при совершении тяжкого и опасного преступления, оказывающего вооруженное сопротивление, а также вооруженного лица, отказывающегося выполнить законные требования о сдаче оружия, если иными способами и средствами подавить сопротивление, задержать преступника или изъять оружие невозможно.

Военнослужащие, входящие в состав караула, имеют право применять оружие в случаях и порядке, определенных Уставом гарнизонной и караульной служб Вооруженных Сил Республики Узбекистан.

Командир (начальник), кроме того, имеет право применить оружие лично или приказать применить оружие для восстановления дисциплины и порядка в случае открытого неповиновения подчиненного, когда действия неповинующегося явно направлены на измену Родине или срыв выполнения боевой задачи в боевых условиях.

12. Применению оружия должно предшествовать предупреждение о намерении его применить. Без предупреждения оружие может применяться при внезапном или вооруженном нападении, нападении с использованием боевой техники, транспортных средств, летательных аппаратов, морских и речных судов, при побегах из-под стражи с оружием либо с использованием транспорт-

ных средств, а также при побеге из транспортных средств во время их движения, ночью или в других условиях ограниченной видимости.

Военнослужащие имеют право использовать оружие для подачи сигнала тревоги или вызова помощи, а также против животного, угрожающего жизни или здоровью людей.

При применении и использовании оружия военнослужащий обязан принять все возможные меры для обеспечения безопасности окружающих граждан, а в случае необходимости оказать неотложную медицинскую помощь пострадавшим.

Запрещается применять оружие в отношении женщин и несовершеннолетних, за исключением случаев совершения ими вооруженного нападения, оказания вооруженного сопротивления либо группового нападения, угрожающего жизни военнослужащего и других граждан, если иными способами и средствами отразить такое нападение или сопротивление невозможно.

О каждом случае применения или использования оружия военнослужащий докладывает командиру (начальнику).

### Общие обязанности военнослужащих

13. Военнослужащий Вооруженных Сил Республики Узбекистан в служебной деятельности руководствуется требованиями законов, воинских уставов и не должен быть связан с деятельностью общественных, иных организаций и объединений, преследующих политические цели.

Военнослужащий обязан:

— быть верным Военной присяге, беззаветно служить своему народу, мужественно, умело, не щадя своей крови и самой жизни, защищать государственный суверенитет и территориальную целостность Республики Узбекистан, выполнять воинский долг;

— строго соблюдать Конституцию и законы своего государства, выполнять требования воинских уставов;

— стойко переносить трудности военной службы, связанные с выполнением задач по защите Республики Узбекистан;

— постоянно овладевать военными профессиональными знаниями, совершенствовать свою выучку и воинское мастерство;

— знать и содержать в постоянной готовности к применению вверенные ему вооружение и военную технику, беречь военное имущество;

— быть честным, дисциплинированным, храбрым, при выполнении воинского долга проявлять разумную инициативу;

— беспрекословно повиноваться командирам (начальникам) и защищать их в бою, оберегать Боевое Знамя воинской части;

— дорожить войсковым товариществом, не шадя своей жизни, выручать товарищей из опасности, помогать им словом и делом, уважать честь и достоинство каждого, не допускать в отношении себя и других военнослужащих грубости и издевательств, удерживать их от недостойных поступков;

— соблюдать правила воинской вежливости поведения и выполнения воинского приветствия, всегда быть по форме, чисто и аккуратно одетым;

14. Военнослужащий должен с достоинством нести высокое звание защитника Республики Узбекистан, дорожить честью и боевой славой Вооруженных Сил, своей воинской части и честью своего воинского звания.

15. Военнослужащий обязан проявлять патриотизм, дорожить интернациональной дружбой народов, способствовать укреплению братства между нациями и народностями.

При обучении и воспитании военнослужащих должно проявляться уважение к их национальным чувствам, обычаям и традициям.

16. Военнослужащие обязаны оказывать уважение друг другу, содействовать командирам (начальникам) и старшим в поддержании порядка и дисциплины.

О всем случившемся с военнослужащим, влияющем на исполнение его обязанностей, и сделанных ему замечаниях он обязан докладывать своему непосредственному начальнику.

В случае нарушения определенных воинскими уставами правил взаимоотношений между военнослужащими он должен немедленно принять меры к наведению порядка и также доложить своему непосредственному начальнику.

17. Военнослужащий должен соблюдать требования безопасности военной службы, меры предупреждения заболеваний, травм и поражений, повседневно повышать физическую закалку и тренированность, воздерживаться от вредных привычек (курения и употребления алкоголя).

18. По служебным вопросам военнослужащий должен обращаться к своему непосредственному начальнику и с его разрешения — к следующему по команде начальнику.

По личным вопросам военнослужащий также должен обращаться к непосредственному начальнику, а в случае острой необходимости — к старшему начальнику.

При внесении предложения, заявления и подачи жалобы военнослужащий руководствуется положениями Дисциплинарного устава Вооруженных Сил Республики Узбекистан.

19. Военнослужащий обязан знать и неукоснительно соблюдать международные правила ведения военных действий, обращения с ранеными, больными, лицами, потерпевшими кораблекру-



шение, и гражданским населением в районе боевых действий, а также с военнопленными.

20. Военнослужащий в ходе боевых действий, даже находясь в отрыве от своей воинской части (подразделения) и в полном окружении, обязан оказывать решительное сопротивление противнику, избегая захвата в плен. Он обязан до конца выполнить в бою свой воинский долг.

Если же военнослужащий, исчерпав все средства и способы сопротивления или не имея возможности оказать сопротивление, будет захвачен в плен, он должен искать и использовать любую возможность для освобождения себя и своих товарищей из плена и возвращения в свои войска. Военнослужащий, захваченный противником в плен, при допросе имеет право сообщить только свою фамилию, имя, отчество, воинское звание, дату рождения и личный номер. Он обязан поддерживать достоинство воина, свято хранить военную и государственную тайну, проявлять стойкость и мужество, помогать другим военнослужащим, находящимся в плену, удерживать их от пособничества врагу, отвергать попытки противника использовать военнослужащего для нанесения ущерба Вооруженным Силам Республики Узбекистан.

За военнослужащими, захваченными в плен, а также за интернированными в нейтральных странах, сохраняется статус военнослужащих. Военное командование и другие уполномоченные на то государственные органы обязаны принимать меры в соответствии с нормами международного права по защите прав указанных военнослужащих и возвращения их на Родину.

### Должностные и специальные обязанности военнослужащих

21. Каждый военнослужащий имеет должностные обязанности, которые определяют объем и пределы практического выполнения порученных ему согласно занимаемой должности функций и задач. Должностные обязанности используются только в интересах службы.

Эти обязанности определяются воинскими уставами, а также соответствующими руководствами, наставлениями, положениями, инструкциями или письменными приказами прямых начальников применительно к требованиям настоящего Устава.

22. Военнослужащие при нахождении на боевом дежурстве (боевой службе), в суточном и гарнизонном нарядах, а также привлекаемые для ликвидации последствий стихийных бедствий и в других чрезвычайных обстоятельствах выполняют специальные обязанности. Эти обязанности и порядок их выполнения устанавливаются законодательными актами, общевоинскими уставами Вооруженных Сил Республики Узбекистан и другими пра-

вовыми актами, разрабатываемыми на их основе, и носят, как правило, временный характер.

Для исполнения специальных обязанностей военнослужащие могут наделяться дополнительными правами, которые определяются законодательными актами и общевойсковыми уставами Вооруженных Сил Республики Узбекистан.

### **Ответственность военнослужащих**

**23.** Все военнослужащие, независимо от воинского звания и должности, равны перед законом и несут ответственность, установленную для граждан Республики Узбекистан, с учетом особенностей своего правового положения.

**24.** Дисциплинарную ответственность военнослужащие несут за проступки, связанные с нарушением воинской дисциплины, норм морали и воинской чести, на основании и в порядке, установленном Дисциплинарным уставом Вооруженных Сил Республики Узбекистан.

**25.** Административную ответственность военнослужащие несут за административные правонарушения по Дисциплинарному уставу. За нарушение правил дорожного движения, правил охоты, рыболовства и охраны рыбных запасов, таможенных правил эти лица несут ответственность на общих основаниях. К указанным лицам не может быть применен административный арест, а к военнослужащим срочной службы — штраф.

**26.** Гражданско-правовую ответственность военнослужащие несут за неисполнение или ненадлежащее исполнение предусмотренных гражданским законодательством обязательств, за ущерб, причиненный государству, юридическим лицам, гражданам, и в других случаях, предусмотренных законом.

**27.** Материальную ответственность военнослужащие несут за материальный ущерб, причиненный государству при исполнении обязанностей военной службы, в соответствии с Положением о материальной ответственности военнослужащих.

**28.** Уголовную ответственность военнослужащие несут за совершенные преступления в соответствии с Уголовным кодексом Республики Узбекистан.

**29.** За совершенные правонарушения военнослужащие привлекаются, как правило, к одному виду ответственности.

Военнослужащие, подвергнутые дисциплинарному взысканию в связи с совершением правонарушения, не освобождаются от уголовной ответственности за это правонарушение.

В случае совершения правонарушения, связанного с причинением материального ущерба, военнослужащие возмещают ущерб независимо от привлечения к иным видам юридической ответственности или применения мер общественного воздействия.

Меры общественного воздействия могут быть применены к военнослужащим за проступки, связанные с нарушением ими воинской дисциплины и общественного порядка.

При привлечении к ответственности недопустимо ущемление чести и достоинства военнослужащих.

## Глава 2

### ВЗАИМООТНОШЕНИЯ МЕЖДУ ВОЕННОСЛУЖАЩИМИ

#### Единоначалие.

#### Командиры (начальники) и подчиненные.

#### Старшие и младшие

**30.** Единоначалие является одним из принципов строительства Вооруженных Сил Республики Узбекистан, руководства ими и взаимоотношений между военнослужащими. Оно заключается в наделении командира (начальника) всей полнотой распорядительной власти по отношению к подчиненным и возложении на него персональной ответственности перед государством за все стороны жизни и деятельности воинской части, подразделения и каждого военнослужащего.

Единоначалие выражается в праве командира (начальника), исходя из всесторонней оценки обстановки, единолично принимать решения, отдавать приказы в строгом соответствии с требованиями законов и воинских уставов и обеспечивать их выполнение.

Обсуждение приказа недопустимо, а неповиновение или другое неисполнение приказа является воинским преступлением.

**31.** По своему служебному положению и воинскому званию одни военнослужащие по отношению к другим могут быть начальниками или подчиненными.

Начальник имеет право отдавать подчиненному приказы и требовать их исполнения. Начальник должен быть для подчиненного примером тактичности и выдержанности и не должен допускать как фамильярности, так и предвзятости. За действия, унижающие человеческое достоинство подчиненного, начальник несет ответственность.

Подчиненный обязан беспрекословно выполнять приказы начальника. Выполнив приказ, он может подать жалобу, если считает, что по отношению к нему поступили неправильно.

Лица гражданского персонала Вооруженных Сил Республики Узбекистан являются начальниками для подчиненных в соответствии с занимаемой штатной должностью.

**32.** Начальники, которым военнослужащие подчинены по службе, хотя бы и временно, являются прямыми начальниками.

Ближайший к подчиненному прямой начальник называется непосредственным начальником.

33. По своему воинскому званию начальниками являются состоящие на военной службе:

— маршалы Республики Узбекистан и генералы армии — для старших и младших офицеров, прапорщиков, мичманов, сержантов, старшин, солдат и матросов;

— генералы, полковники и капитаны 1 ранга — для младших офицеров, прапорщиков, мичманов, сержантов, старшин, солдат и матросов;

— старшие офицеры в воинских званиях подполковник, капитан 2 ранга, майор, капитан 3 ранга — для прапорщиков, мичманов, сержантов, старшин, солдат и матросов;

— младшие офицеры — для сержантов, старшин, солдат и матросов;

— прапорщики и мичманы — для сержантов, старшин, солдат и матросов одной с ними воинской части;

— сержанты и старшины — для солдат и матросов одной с ними воинской части.

34. Военнослужащие, которые по своему служебному положению и воинскому званию (ст. 32, 33) не являются по отношению к другим военнослужащим их начальниками или подчиненными, могут быть старшими или младшими.

Старшинство определяется воинскими званиями военнослужащих.

Старшие по воинскому званию в случае нарушения младшими воинской дисциплины, общественного порядка, правил поведения, ношения военной формы одежды и выполнения воинского приветствия должны требовать от них устранения этих нарушений. Младшие по званию обязаны беспрекословно выполнять эти требования старших.

35. При совместном выполнении обязанностей военнослужащими, не подчиненными друг другу, когда их служебные взаимоотношения не определены командиром (начальником), старший из них по должности, а при равных должностях — старший по воинскому званию, является начальником.

**Приказ (приказание),  
порядок его отдачи и выполнения.  
Инициатива военнослужащих**

36. **Приказ** — распоряжение командира (начальника), обращенное к подчиненным и требующее обязательного выполнения определенных действий, соблюдения тех или иных правил или устанавливающее какой-нибудь порядок, положение.

Приказ может быть отдан письменно, устно или по техническим средствам связи одному или группе военнослужащих. Письменный приказ является основным распорядительным служебным документом (правовым актом) военного управления, издаваемым на правах единоначалия командирами воинских частей (начальниками учреждений). Устные приказы отдаются всеми командирами (начальниками).

37. Приказание — распорядительный служебный документ, издаваемый начальником штаба от имени командира воинской части (начальника учреждения) или военным комендантом гарнизона от имени начальника гарнизона.

38. Командир (начальник) перед отдачей приказа обязан всесторонне оценить обстановку и предусмотреть меры по обеспечению его выполнения. Он несет ответственность за отданный приказ и его последствия, за соответствие приказа законодательству, а также за злоупотребление властью и превышение власти или служебных полномочий в отдаваемом приказе и за непринятие мер по его выполнению. Приказ должен быть сформулирован ясно, не допускать двоякого толкования и не вызывать сомнения у подчиненного. Приказ (приказание) должен соответствовать требованиям законов и воинских уставов.

39. Приказы отдаются в порядке подчиненности. При крайней необходимости старший начальник может отдать приказ подчиненному, минуя его непосредственного начальника. В таком случае он сообщает об этом непосредственному начальнику подчиненного или приказывает подчиненному самому доложить своему непосредственному начальнику.

40. Приказ командира (начальника) должен быть выполнен беспрекословно, точно и в срок. Военнослужащий, получив приказ, отвечает: "Есть" — и затем выполняет его.

При необходимости убедиться в правильном понимании отданного им приказа командир (начальник) может потребовать краткого его повторения, а военнослужащий, получивший приказ, — обратиться к командиру (начальнику) с просьбой повторить его.

О выполнении полученного приказа военнослужащий обязан доложить начальнику, отдавшему приказ, и своему непосредственному начальнику.

Военнослужащему не могут отдаваться приказы и распоряжения, ставиться задачи, не имеющие отношения к военной службе или направленные на нарушения закона.

41. Если военнослужащий, выполняющий приказ, получит от другого начальника, старшего по служебному положению, новый приказ, который помешает выполнить первый, он докладывает об этом начальнику, отдавшему второй приказ, и, в случае его подтверждения, выполняет последний.

Отдавший новый приказ сообщает об этом начальнику, отдавшему первый приказ.

42. Военнослужащий в целях успешного выполнения поставленной ему задачи обязан проявлять разумную инициативу. Она особенно необходима, когда полученный приказ не соответствует резко изменившейся обстановке, а условия таковы, что своевременно получить новый приказ нет возможности.

### Воинское приветствие

43. Воинское приветствие является воплощением товарищеской сплоченности военнослужащих, свидетельством взаимного уважения и проявлением общей культуры.

Все военнослужащие обязаны при встрече (обгоне) приветствовать друг друга, строго соблюдая правила, установленные Строевым уставом Вооруженных Сил Республики Узбекистан.

Подчиненные и младшие по воинскому званию приветствуют первыми, а при равном положении первым приветствует тот, кто считает себя более вежливым и воспитанным.

44. Военнослужащие обязаны, кроме того, приветствовать:

- могилу Неизвестного солдата;
- братские могилы воинов, павших в боях за свободу и независимость Родины;
- Боевое Знамя воинской части, а также Военно-морской флаг с прибытием на военный корабль и при убытии с него;
- похоронные процессии, сопровождаемые воинскими подразделениями.

45. Воинские части и подразделения при нахождении в строю приветствуют по команде:

— Президента Республики Узбекистан, Председателя Олий Мажлиса Республики Узбекистан и Министра обороны Республики Узбекистан;

— Председателя Верховного Совета Республики Каракалпакстан и Председателя Совета Министров Республики Каракалпакстан, на территории которых находится данная воинская часть;

— маршалов Республики Узбекистан, генералов армии, генерал-полковников и всех прямых начальников, а также лиц, назначенных для руководства проведением инспектирования (проверки) воинской части (подразделения).

Для приветствия в строю на месте указанных выше лиц старший начальник подает команду "Смирно, равнение на-ПРАВО (на-ЛЕВО, на-СРЕДИНУ)", встречает их и докладывает.

Например: "Товарищ генерал-майор. 110-я мотострелковая бригада на общебригадную вечернюю поверку построена. Командир бригады полковник Салиев." При построении воинской части с Бое-

вым Знаменем (на параде, строевом смотре, во время приведения к Военной присяге и т.п.) в докладе указывается полное наименование воинской части с перечислением присвоенных ей почетных наименований и орденов.

При приветствии в строю в движении начальник подаст только команду.

46. Воинские части и подразделения приветствуют также по команде:

- могилу Неизвестного солдата;
- братские могилы воинов, павших в боях за свободу и независимость Родины;
- Боевое Знамя воинской части;
- похоронные процессии, сопровождаемые воинскими подразделениями;
- друг друга при встрече.

47. Воинское приветствие войсками, находящимися в строю на месте, Президента Республики Узбекистан и Министра обороны Республики Узбекистан сопровождается исполнением оркестром "Встречного марша" и Государственного гимна.

При приветствии воинской частью прямых начальников от командира своей части и выше, а также лиц, назначенных для руководства проведением инспектирования (проверки), оркестр исполняет только "Встречный марш".

48. При нахождении вне строя, как во время занятий, так и в свободное от занятий время, военнослужащие воинских частей и подразделений приветствуют начальников по команде "Смирно" или "Встать. Смирно."

В штабах и учреждениях приветствуются по команде только прямые начальники и лица, назначенные для руководства проведением инспектирования (проверки).

На занятиях вне строя, а также на совещаниях, на которых присутствуют только офицеры, для воинского приветствия командиров (начальников) подается команда "Товарищи офицеры".

Команду "Смирно", "Встать. Смирно" или "Товарищи офицеры" подает старший из присутствующих командиров (начальников) или военнослужащий, первый увидевший командира (начальника). По этой команде все присутствующие встают, поворачиваются в сторону прибывшего командира (начальника) и принимают строевую стойку, а офицеры, прапорщики и мичманы при надетом головном уборе, кроме того, прикладывают к нему руку.

Старший из присутствующих командиров (начальников) подходит к прибывшему и докладывает ему.

Прибывший командир (начальник), приняв доклад, подает команду "Вольно" или "Товарищи офицеры", а докладывавший по-

вторяет эту команду, после чего все присутствующие принимают положение "вольно".

Офицеры, прапорщики и мичманы при надетом головном уборе опускают руку и в дальнейшем действуют по указанию прибывшего командира (начальника).

**49.** Подача команды "Смирно" или "Встать. Смирно" и доклад командиру (начальнику) осуществляется лишь при первом его посещении воинской части или подразделения в данный день.

В присутствии старшего командира (начальника) команда для воинского приветствия младшему не подается и доклад не проводится.

При проведении классных занятий команда "Смирно", "Встать. Смирно" или "Товарищи офицеры" подается перед каждым занятием и по его окончании.

Команда "Смирно", "Встать. Смирно" или "Товарищи офицеры" перед докладом командиру (начальнику) подается в том случае, если при этом присутствуют другие военнослужащие, при их отсутствии — командиру (начальнику) только докладывается.

**50.** При исполнении Государственного гимна военнослужащие, находящиеся в строю, принимают строевую стойку без команды, а командиры подразделений от взвода и выше, кроме того, прикладывают руку к головному убору.

Военнослужащие, находящиеся вне строя, при исполнении Государственного гимна принимают строевую стойку, а при надетом головном уборе — прикладывают к нему руку.

**51.** Команда для приветствия воинскими частями и подразделениями не подается :

— при подъеме воинской части или подразделения по тревоге, на марше, а также на тактических занятиях и учениях;

— на пунктах управления, узлах связи и местах несения боевого дежурства (боевой службы);

— на огневом рубеже и огневой (стартовой) позиции во время проведения стрельб (пусков);

— на аэродромах во время проведения полетов;

— во время выполнения строительных, хозяйственных работ или работ с учебной целью, а также во время занятий и работ в мастерских, парках, ангарах, лабораториях;

— в ходе спортивных состязаний и игр;

— при приеме пищи и после сигнала "Отбой" до сигнала "Подъем";

— в помещениях для больных.

В перечисленных случаях начальник или старший прибывшему начальнику только докладывает.

Например: "Товарищ майор. 2-я мотострелковая рота выполняет второе упражнение учебных стрельб. Командир роты капитан Нишанов".



Подразделения, участвующие в похоронной процессии, воинское приветствие не выполняют.

52. На торжественных собраниях, конференциях, проводящихся в воинской части, а также на спектаклях, концертах и в кино команда для воинского приветствия не подается и командиру (начальнику) не докладывается.

На общих собраниях личного состава для воинского приветствия подается команда "Смирно" или "Встать. Смирно" и докладывается командиру (начальнику).

Например: "Товарищ подполковник, личный состав батальона на общее собрание прибыл. Начальник штаба батальона майор Ганиев".

53. При обращении начальника или старшего к отдельным военнослужащим они, за исключением больных, принимают строевую стойку и называют свою должность, воинское звание и фамилию. При рукопожатии старший подает руку первым. Если старший без перчаток, младший перед рукопожатием снимает перчатку с правой руки.

54. На приветствие начальника или старшего ("Здравствуйте, товарищи") все военнослужащие, находящиеся в строю или вне строя, отвечают: "Здравия желаем"; если начальник или старший прощается ("До свидания, товарищи"), то военнослужащие отвечают: "До свидания". В конце ответа добавляется слово "товарищ" и воинское звание без указания рода войск и службы.

Например: "Здравия желаем, товарищ младший сержант", "До свидания, товарищ старшина", "Здравия желаем, товарищ мичман", "До свидания, товарищ лейтенант" и т.п.

55. Если командир (начальник) в порядке службы поздравляет военнослужащего или благодарит его, то военнослужащий отвечает командиру (начальнику): "Служу Республике Узбекистан".

Если командир (начальник) поздравляет воинскую часть (подразделение), то она отвечает протяжным троскратным "Ура", а если командир (начальник) благодарит, то воинская часть (подразделение) отвечает: "Служим Республике Узбекистан".

### **Порядок представления командирам (начальникам) и лицам, прибывшим для инспектирования(проверки)**

56. Прибывшему в воинскую часть старшему командиру (начальнику) представляется только командир части. Другие лица представляются лишь при непосредственном обращении к ним старшего командира (начальника), называя свою воинскую должность, воинское звание и фамилию.

57. Военнослужащие представляются своим непосредственным начальникам:

- при назначении на воинскую должность;
- при сдаче воинской должности;
- при присвоении воинского звания;
- при награждении орденом или медалью;
- при убытии в командировку, на лечение или в отпуск и по возвращении.

Представляясь своему непосредственному начальнику, военнослужащие называют свою воинскую должность, воинское звание, фамилию и причину представления.

Например: "Товарищ майор. Командир 1-й мотострелковой роты капитан Аминов. Представляюсь по случаю присвоения мне воинского звания капитан".

58. Офицеры и прапорщики, вновь назначенные в воинскую часть, представляются командиру воинской части и затем его заместителям, а по получении назначения в роту — командиру батальона, командиру роты и их заместителям.

Командир воинской части представляет вновь прибывших офицеров офицерскому составу воинской части на ближайшем совещании офицеров или построснии части.

59. При инспектировании (проверке) воинской части ее командир представляется прибывшему лицу, назначенному для руководства проведением инспектирования (проверки), если он состоит в воинском звании, равном с командиром части, или по званию старше его; если инспектирующий (проверяющий) по званию младше командира воинской части, то он представляется командиру воинской части.

Перед началом инспектирования (проверки) командир воинской части представляет инспектирующему (проверяющему) командиров инспектируемых (проверяемых) подразделений.

60. При посещении инспектирующим (проверяющим) подразделения командиры этих подразделений встречают его и докладывают ему.

Если инспектирующий (проверяющий) прибывает в подразделение вместе с командиром воинской части, то командир подразделения докладывает инспектирующему (проверяющему) в том случае, если последний состоит в равном воинском звании с командиром воинской части или по званию старше его.

Если во время инспектирования (проверки) прибывает старший командир (начальник), то докладывает ему командир воинской части (подразделения), а инспектирующий (проверяющий) представляется.

61. При посещении воинской части Президентом Республики Узбекистан, Председателем Олий Мажлиса Республики Узбекистан, Министром обороны Республики Узбекистан и его заместителями, командир воинской части встречает, докладывает и

сопровождает этих лиц, а при прибытии по приглашению в воинскую часть ветеранов, заслуженных деятелей науки, культуры и искусства, представителей иностранных государств и других почетных посетителей командир воинской части встречает их, представляет им и сопровождает, не докладывая.

В память о посещении воинской части почетными посетителями им представляется для соответствующей записи Книга почетных посетителей (приложение 5).

**62.** При прибытии в воинскую часть (подразделение) военнослужащих для выполнения отдельных служебных поручений старших командиров (начальников) командир воинской части (подразделения) представляется лишь старшим по воинскому званию. В остальных случаях прибывшие представляются командиру воинской части (подразделения) и докладывают о цели своего прибытия.

**63.** Все указания инспектирующих (проверяющих) или военнослужащих, выполняющих отдельные служебные поручения старших командиров (начальников), передаются через командира воинской части. Названные лица обязаны сообщить командиру воинской части (подразделения) о результатах инспектирования (проверки) или выполнения возложенного на них служебного поручения.

При проведении опроса военнослужащих воинской части (подразделения) инспектирующие (проверяющие) руководствуются требованиями приложения 9.

### **О воинской вежливости и поведении военнослужащих**

**64.** Военнослужащие должны постоянно служить примером высокой культуры, скромности и выдержанности, свято блюсти воинскую честь, защищать свое достоинство и уважать достоинство других. Они должны помнить, что по их поведению судят не только о них, но и о чести Вооруженных Сил в целом.

Взаимоотношения между военнослужащими строятся на основе взаимного уважения. По вопросам службы они должны обращаться друг к другу на "Вы". При личном обращении воинское звание называется без указания рода войск или службы.

Начальники и старшие, обращаясь по службе к подчиненным и младшим, называют их по воинскому званию и фамилии или только по воинскому званию, добавляя в последнем случае перед званием слово "товарищ".

Например: "Рядовой Ганиев (Ганиева)", "Товарищ солдат", "Сержант Азизов (Азизова)", "Товарищ сержант", "Мичман Юнусов (Юнусова)" и т.п.

Курсантов военно-учебных заведений, не имеющих воинских званий сержантского и старшинского состава, прапорщиков и мичманов, а также курсантов учебных воинских частей (подразделений) при обращении к ним называть: "Курсант Аминов", "Товарищ курсант".

Подчиненные и младшие, обращаясь по службе к начальникам и старшим, называют их по воинскому званию, добавляя перед званием слово "товарищ".

Например: "Товарищ старший лейтенант", "Товарищ капитан I ранга".

Во внеслужебное время и вне строя военнослужащие, по обоюдному согласию, могут обращаться друг к другу не только по воинскому званию, но и по имени и отчеству, а также другими общепринятыми уважительными формами.

Искажение воинских званий, употребление нецензурных слов, кличек и прозвищ, грубость и фамильярное обращение несовместимы с понятием воинской чести и достоинством военнослужащих.

65. Вне строя, отдавая или получая приказ, военнослужащие обязаны принять строевую стойку, а при надетом головном уборе — приложить к нему руку и опустить ее.

Докладывая или принимая доклад, военнослужащий опускает руку от головного убора по окончании доклада. Если перед докладом подавалась команда "Смирно", то докладывающий по команде начальника "Вольно" повторяет ее и опускает руку от головного убора.

66. При обращении к другому военнослужащему в присутствии командира (начальника) или старшего у него необходимо спросить на это разрешение.

Например: "Товарищ полковник. Разрешите обратиться к капитану Турсунову".

67. В общественных местах, а также в трамвае, троллейбусе, автобусе, вагоне метро и пригородных поездах при отсутствии свободных мест военнослужащий обязан предложить свое место начальнику (старшему).

Если при встрече нельзя свободно разойтись с начальником (старшим), то подчиненный (младший) обязан уступить дорогу и, приветствуя, пропустить его, при необходимости обогнать начальника (старшего) подчиненный (младший) должен спросить на то разрешение.

Военнослужащие должны соблюдать вежливость по отношению к гражданскому населению, проявлять особое внимание к пожилым людям, женщинам и детям, способствовать защите чести и достоинства граждан, а также оказывать им помощь при несчастных случаях, пожарах и стихийных бедствиях.

68. Военнослужащим запрещается держать руки в карманах одежды, сидеть или курить в присутствии начальника (старшего) без его разрешения, а также курить на улицах на ходу и в местах, не отведенных для этой цели.

69. Трезвый образ жизни должен быть повседневной нормой поведения всех военнослужащих. Появление в нетрезвом виде, позорящем честь и достоинство военнослужащего на службе, является грубым дисциплинарным проступком.

70. Для военнослужащих Вооруженных Сил Республики Узбекистан устанавливаются необходимые виды формы одежды. Военная форма одежды и знаки различия утверждаются Президентом Республики Узбекистан. Право ношения военной формы одежды имеют все военнослужащие, а также граждане, пребывающие в запасе или находящиеся в отставке, уволенные с военной службы с правом ношения военной формы одежды.

Военная форма одежды носится строго в соответствии с правилами, утвержденными Министром обороны Республики Узбекистан.

Вне расположения воинской части — на отдыхе, в увольнении или в отпуске — военнослужащим разрешается не носить военную форму одежды.

71. Правила воинской вежливости, поведения и выполнения воинского приветствия обязательны также для граждан, пребывающих в запасе и находящихся в отставке, при ношении ими военной формы одежды. Они должны строго соблюдать установленные правила ношения военной формы одежды.

### Глава 3

## ОБЯЗАННОСТИ КОМАНДИРОВ (НАЧАЛЬНИКОВ) И ОСНОВНЫХ ДОЛЖНОСТНЫХ ЛИЦ БРИГАДЫ

### Общие обязанности командиров (начальников)

72. Командир является единоначальником, в мирное и военное время отвечает: за постоянную боевую и мобилизационную готовность вверенной ему воинской части (подразделения); за успешное выполнение воинской частью (подразделением) боевых задач; за боевую подготовку, воспитание, воинскую дисциплину, морально-психологическое состояние личного состава и безопасность военной службы; за внутренний порядок; за состояние и сохранность вооружения, военной техники и других материальных средств; за техническое, материальное, медицинское, финансовое, социально-правовое и бытовое обеспечение.

Командир обязан твердо и последовательно проводить в жизнь политику государства в области обороны, постоянно совершен-

ствовать личную профессиональную подготовку и методы управления воинской частью (подразделением), умело проводить работу с кадрами, руководить научной, изобретательской и рационализаторской работой.

**73. Командир (начальник)** обязан поддерживать постоянную боевую и мобилизационную готовность вверенной воинской части (подразделения):

- планировать мероприятия по поддержанию и совершенствованию боевой и мобилизационной готовности и добиваться их выполнения, своевременно вносить в планы необходимые изменения и уточнения;

- добиваться полной обеспеченности вооружением, военной техникой и другими материальными средствами, организовывать их правильную эксплуатацию;

- повышать полевую выучку, проводить занятия и тренировки в действиях по приведению подразделений в различные степени боевой готовности, добиваться знания и выполнения личным составом своих обязанностей;

- всесторонне знать действительное состояние вверенной воинской части (подразделения), постоянно иметь точные сведения о ее списочном и наличном составе, а также о наличии и состоянии вооружения, военной техники и других материальных средств;

- принимать меры по обеспечению сохранения военной и государственной тайны.

**74. Командир (начальник)** обязан непосредственно руководить боевой подготовкой подчиненных:

- планировать и своевременно ставить задачи по организации боевой подготовки;

- постоянно совершенствовать профессиональные знания, методическое мастерство и педагогическую культуру подчиненных командиров;

- лично проводить учения и занятия, добиваясь полного охвата личного состава боевой учебой; организовывать и контролировать подготовку классов специалистов;

- осуществлять контроль и оказывать подчиненным необходимую помощь в ходе боевой подготовки, внедрять в боевую учебу состязательность, все новое, передовое, способствующее повышению эффективности обучения и воспитания подчиненных, проводить мероприятия по созданию условий обучения, максимально приближенных к боевой действительности, совершенствовать учебно-материальную базу;

**75. Командир (начальник)** на основе задач, решаемых в Вооруженных Силах, обязан постоянно воспитывать подчиненных и поддерживать их высокое морально-психологическое состояние:

- формировать и поддерживать у них моральную и психологическую готовность к защите Родины, гордость и ответственность

за принадлежность к Вооруженным Силам Республики Узбекистан, развивать у военнослужащих качества, необходимые для выполнения воинского долга, сознание святости и нерушимости Военной присяги, отвагу, выдержку, находчивость, бдительность, чувство войскового товарищества и взаимовыручки, активно использовать в этих целях личный пример воспитанности, ревностного отношения к службе, а также воинские ритуалы (приложения 1, 3, 6 — 10);

— совершенствовать культуру межнационального общения, заботиться о сплочении воинского коллектива и укреплении дружбы между воинами различных национальностей, учитывать и уважать их национальные чувства, традиции и обычаи;

— проявлять чуткость и внимательность к подчиненным, не допускать во взаимоотношениях бестактности и грубости, сочетать высокую требовательность и принципиальность с уважением их личного достоинства, принимать меры к решению бытовых вопросов военнослужащих и членов их семей, создавать условия для развития технического и других видов творчества, культурного роста и отдыха, укрепления здоровья и физического развития. Формировать правовую культуру личного состава и повышать уровень правовых знаний.

**76.** Командир (начальник) обязан постоянно поддерживать крепкую воинскую дисциплину личного состава, руководствуясь положениями Дисциплинарного устава Вооруженных Сил Республики Узбекистан.

При производстве дознания, органом которого является командир воинской части, он руководствуется уголовным и уголовно-процессуальным законодательством Республики Узбекистан.

**77.** Командир (начальник) обязан принимать меры по предотвращению гибели и травматизма личного состава, устанавливать необходимые требования безопасности на боевом дежурстве (боевой службе), при работе с вооружением и военной техникой, при совершении марша, при проведении учений, боевых стрельб (пусков), полетов, специальных занятий или работ, при несении караульной и внутренней служб, своевременно доводить эти требования безопасности до подчиненных и требовать строгого их выполнения.

Перед началом занятий, работ или других мероприятий служебной деятельности командир обязан лично убедиться, что для этого созданы и обеспечены безопасные условия, подчиненные усвоили доведенные до них требования безопасности и обладают достаточными практическими навыками в их выполнении.

Меры, принимаемые командиром (начальником) по предотвращению гибели и травматизма личного состава, не должны приводить к срыву в выполнении боевой задачи.

**78.** Командир (начальник) обязан обеспечить твердый внутренний порядок в подчиненной части (подразделении):

— направлять деятельность штаба и подчиненных командиров (начальников) на организацию глубокого изучения всеми военнослужащими требований воинских уставов;

— организовывать правильное размещение подразделений в военном городке и военнослужащих в помещениях;

— предусматривать целесообразное распределение времени в повседневной деятельности воинской части;

— проводить всестороннюю подготовку личного состава к несению службы суточного наряда; организовывать контроль за несением внутренней службы, лично участвовать в проверке караулов, а также разрабатывать рекомендации по улучшению состояния службы суточного наряда;

— устанавливать и требовать соблюдения порядка посещения военнослужащих, их увольнения из расположения воинской части и пропускного режима;

— организовывать и поддерживать внутренний порядок в парке, на полигоне и в других местах, где временно находятся подразделения.

**79.** Командир (начальник) обязан поддерживать в исправном состоянии и сохранности вооружение, военную технику и другие материальные средства, организовывать техническое, материальное, медицинское, финансовое, социально-правовое и бытовое обеспечение:

— организовывать прием и ввод в строй поступающих в воинскую часть (подразделение) вооружения и военной техники, лично проверять готовность личного состава к их приему и эксплуатации;

— планировать эксплуатацию вооружения и военной техники;

— организовывать и осуществлять контроль за техническим состоянием и эксплуатацией вооружения и военной техники, проводить мероприятия по предупреждению происшествий и аварий;

— организовывать учет и хранение вооружения и военной техники; своевременно истребовать и организовывать получение, хранение и учет материальных средств, их подвоз и выдачу подчиненным, предотвращать утраты, недостачи, порчу и хищения военного имущества, привлекать виновных лиц к ответственности;

— обеспечивать полноту доведения до личного состава денежного и других видов довольствия, экономно и целесообразно расходовать материальные и денежные средства, соблюдать штатную и финансовую дисциплину;

— принимать меры по сохранению и укреплению здоровья военнослужащих, совершенствованию медицинского обеспечения личного состава; направлять военнослужащих с отклонением в психическом развитии на психиатрическое освидетельствование, а при необходимости, по заключению врача-психиатра, и на лечение;

— обеспечивать социальную и правовую защиту военнослужащих и членов их семей, при необходимости ходатайствовать за них перед старшими начальниками;



— постоянно заботиться об улучшении торгово-бытового обслуживания подчиненных, соблюдать при этом принципы социальной справедливости и гласности;

— организовывать войсковое хозяйство и руководить им лично, через штаб, своих заместителей, начальников родов войск и служб;

— принимать меры по охране окружающей среды в районе деятельности воинской части (подразделения), целевому и рациональному использованию закрепленных земельных участков.

**80.** Командир (начальник) обязан совершенствовать личную профессиональную подготовку и методы управления воинской частью (подразделением):

— повышать свои военные, педагогические и правовые знания; знать вооружение, военную технику, порядок их боевого применения (эксплуатации), ремонта и эвакуации;

— твердо знать законы, относящиеся к своей служебной деятельности, положения воинских уставов, действовать в строгом соответствии с ними и требовать от подчиненных их соблюдения;

— вырабатывать в себе и в своих подчиненных деловитость, научный подход к решению поставленных задач, критическое отношение к результатам своей работы, учитывать в работе предложения подчиненных;

— уметь распределять работу и обязанности между подчиненными, осуществлять контроль исполнения приказов; вырабатывать целеустремленность, личную ответственность, чувство предвидения и предусмотрительность, поддерживать неразрывную связь с личным составом;

— действовать в пределах предоставленных ему прав самостоятельно, в тесной связи с органами государственной власти и местного самоуправления, общественными объединениями, коллективами предприятий, ветеранами войны и Вооруженных Сил, поддерживая и приумножая традиции воинской части (подразделения). С этой целью проводятся собрания, воинские ритуалы, спортивные праздники и другие мероприятия с приглашением на них трудящихся, представителей общественности и членов семей военнослужащих;

— всемерно укреплять единоначалие, направлять усилия личного состава на активное и творческое выполнение поставленных задач;

— организовывать состязания среди личного состава и подчиненных подразделений, руководить ими в целях мобилизации военнослужащих на успешное выполнение задач, решаемых воинской частью (подразделением);

— систематически подводить с подчиненными итоги боевой подготовки, состояния воинской дисциплины, поддержания внутрен-

него порядка и определять меры по их улучшению; регулярно рассматривать эти и другие вопросы жизни и быта на общих собраниях военнослужащих, учитывать выработанные на них предложения при решении в воинской части (подразделении) соответствующих задач.

**81. Командир (начальник) обязан умело работать с кадрами:**

— всесторонне изучать личный состав путем личного общения с ним, знать деловые и морально-психологические качества подчиненных, повседневно заниматься их воспитанием;

— осуществлять подбор, расстановку и аттестование офицеров, прапорщиков и мичманов, привлекая к этому своих заместителей, начальников родов войск и служб, учитывая выводы постоянно действующей аттестационной комиссии;

— руководить отбором кандидатов для приема на военную службу по контракту и для поступления в военно-учебные заведения;

— обеспечивать гласность намеченных перемещений военнослужащих, создавать кадровый резерв и условия для преемственности руководства путем сочетания опытных и молодых кадров;

— лично проводить беседы со своими подчиненными; поощрять подчиненных за подвиги и проявленную разумную инициативу, усердие и отличие в службе и строго взыскивать с нерадивых.

Кроме того, командир воинской части должен не реже двух раз в месяц в установленном распорядком дня время принимать по личным вопросам военнослужащих и членов их семей, а командир подразделения — своих подчиненных во время, свободное от боевого дежурства, выполнения обязанностей в суточном наряде и занятий.

**82. Командир (начальник) обязан руководить научной, изобретательской и рационализаторской работой:**

— определять задачи, организовывать и контролировать выполнение планов научной, изобретательской и рационализаторской работы, обеспечивать их выполнение в материально-техническом отношении;

— направлять творчество военнослужащих на решение проблем, возникающих при выполнении задач, стоящих перед воинской частью (подразделением);

— принимать личное участие в научной, изобретательской и рационализаторской работе, изучать, обобщать и распространять передовой опыт, организовывать проведение конференций, совещаний, смотров и выставок и участвовать в их работе;

— поощрять военнослужащих, добившихся лучших творческих результатов.

**83. Командир (начальник) при решении вопросов, связанных с трудовой деятельностью гражданского персонала, обязан строго руководствоваться действующим законодательством о труде, изданными приказами и директивами Министра обороны.**

Он отвечает за правильную организацию труда гражданского персонала, создание условий для роста производительности труда,

обеспечение трудовой и производственной дисциплины, соблюдение правил охраны труда, улучшение условий труда и быта.

84. В случае временного убытия командир (начальник) для выполнения своих обязанностей оставляет заместителя. При отсутствии штатного заместителя и если заместитель не был указан командиром (начальником), командование принимает старший по должности, а при равных должностях — старший по воинскому званию. Вступивший в командование докладывает об этом старшему командиру (начальнику).

85. Вновь назначенный командир воинской части вступает в командование на основании предписания или приказа старшего командира (начальника). О вступлении в командование командир воинской части объявляет в приказе и докладывает старшему командиру (начальнику).

Вновь назначенный командир воинской части (подразделения) представляется личному составу воинской части (подразделения) старшим командиром (начальником).

86. Вновь назначенные командиры воинских частей, подразделений, начиная от командира роты и выше, при приеме должности производят опрос военнослужащих воинской части, подразделения в целях выявления их заявлений и жалоб и последующего их разрешения (приложение 9).

87. Срок приема и сдачи дел и должности командиров бригады и отдельного батальона устанавливается не более 10 дней, заместителей командира бригады по вооружению и по тылу — не более 20 дней, командира батальона и командира роты — не более 5 дней, начальников служб — не более 15 дней. Другим должностным лицам срок приема и сдачи дел определяется старшим командиром (начальником).

Окончанием приема и сдачи дел и должности считается утверждение старшим командиром (начальником) соответствующего акта.

88. Командир воинской части прием и сдачу дел и должности производит лично в присутствии представителя от старшего командира (начальника).

Кроме того, для приема и сдачи дел и должности приказом старшего командира (начальника) назначается комиссия, которая проверяет общее состояние воинской части, отдельно наличие и состояние вооружения, военной техники, боеприпасов и их учет, а также отдельно войсковое и финансовое хозяйство воинской части и составляет акты.

В акте о приеме и сдаче дел и должности указываются: списочный и наличный состав воинской части; состояние боевой и мобилизационной готовности, боевой подготовки, учебно-материальной базы; морально-психологическое состояние личного состава и состояние воинской дисциплины.

В акте о приеме и сдаче вооружения, военной техники и боеприпасов указывается: количество, которое числится по документам, фактическое наличие; качественное и техническое состояние вооружения, военной техники и боеприпасов; условия их содержания и хранения.

В акте о приеме и сдаче войскового и финансового хозяйства указываются: квартирно-бытовые условия, наличие и состояние зданий, сооружений, инвентаря и оборудования; наличие, состояние, законность расходования, учет и порядок хранения горючего, продовольствия, вещевого, технического имущества и других материальных средств как текущего довольствия, так и неприкосновенного запаса, а также денежных средств.

Акты подписываются принимающим и сдающим командирами, а также членами комиссии и представляются на утверждение старшему командиру (начальнику).

**89.** Командир подразделения прием и сдачу дел и должности производит лично на основании приказа по воинской части.

О приеме (сдаче) дел и должности командир подразделения докладывает письменно по команде командиру воинской части.

Принимающий должность вместе с докладом представляет акт о приеме подразделения, в котором указываются: списочный и наличный состав подразделения; состояние боевой готовности, боевой подготовки; морально-психологическое состояние личного состава и состояние воинской дисциплины; наличие и состояние вооружения, военной техники и других материальных средств; состояние жилищных и бытовых условий военнослужащих.

Акт составляется и подписывается принимающим и сдающим должность.

#### ОБЯЗАННОСТИ ДОЛЖНОСТНЫХ ЛИЦ, СОЛДАТ И МАТРОСОВ

##### Командир бригады

**90.** Командир бригады, являясь командиром основной тактической единицы Вооруженных Сил, в мирное и военное время отвечает: за боевую и мобилизационную готовность бригады; за успешное выполнение боевых задач бригады; за боевую подготовку, воспитание, воинскую дисциплину и морально-психологическое состояние личного состава и безопасность военной службы; за внутренний порядок; за состояние и сохранность вооружения, военной техники и других материальных средств бригады; за техническое, материальное, медицинское, финансовое, социально-правовое и бытовое обеспечение бригады. Командир бригады является прямым начальником всего личного состава бригады.

**91.** Командир бригады обязан:

- руководить боевой подготовкой и воспитанием личного состава бригады, умело управлять бригадой;
- проводить учения с батальонами, вести подготовку штаба бригады, проводить занятия с командирами батальонов, рот, не входящих в состав батальонов, их заместителями и начальниками родов войск и служб бригады, а также занятия с подразделениями бригады;
- руководить разработкой и выполнением планов боевой и мобилизационной готовности, боевой подготовки бригады;
- организовывать и осуществлять мероприятия по защите личного состава, вооружения, военной техники и других материальных средств бригады от ядерного, химического и бактериологического оружия с учетом особенностей гражданской обороны;
- знать деловые и морально-психологические качества каждого офицера, прапорщика (мичмана) и старшины подразделения, постоянно проводить с офицерами работу по воинскому воспитанию и совершенствованию профессиональной подготовки;
- утверждать в воинских коллективах гласность, социальную справедливость, взаимное доверие между военнослужащими, создавать в подразделениях обстановку нетерпимости к недостаткам, равнодушию и пассивности;
- руководить распределением по подразделениям вновь прибывшего пополнения и приводить его к Военной присяге в порядке, указанном в приложении 1;
- руководить подбором и расстановкой кадров, определять кандидатов для присма на военную службу и поступления в военно-учебные заведения;
- утверждать график отпусков военнослужащих;
- устанавливать распорядок дня и регламент служебного времени, требовать поддержания внутреннего порядка, определять форму одежды с учетом выполняемых задач и расписания занятий;
- организовывать охрану расположения бригады, контроль караульной и внутренней служб, лично проверять их несение, а также содержание арестованных на гауптвахте;
- принимать меры по предупреждению преступлений и происшествий, а в случае их совершения докладывать старшему командиру (начальнику), уведомлять военного прокурора, возбуждать уголовное дело либо назначать административное расследование; лично участвовать в расследовании катастроф и других происшествий, связанных с гибелью людей или повлекших иные тяжкие последствия, а также в расследовании случаев нарушения определенных воинскими уставами правил взаимоотношений между военнослужащими;
- анализировать состояние боевой подготовки, воинской дисциплины и внутреннего порядка, не реже одного раза в месяц подводить итоги и определять меры по их улучшению;

— принимать меры по поддержанию установленных запасов, сохранению, содержанию в исправном состоянии и правильному использованию вооружения, военной техники и других материальных средств, периодически проверять их наличие, состояние и боевую готовность; проводить не реже двух раз в год смотр вооружения и военной техники, результаты смотра объявлять в приказе по бригаде;

— осуществлять контроль за выполнением требований безопасности при работе с вооружением, техникой и боеприпасами, при проведении занятий, стрельб, учений и работ;

— принимать меры по улучшению быта военнослужащих, сохранению и укреплению их здоровья, рассматривать и утверждать раскладку продуктов на неделю, организовывать еженедельный контроль за качеством и полнотой выдачи пищи, еженедельно лично проверять качество приготовленной пищи;

— руководить финансовой и хозяйственной деятельностью бригады, обеспечивая законное и экономное расходование материальных и денежных средств;

— следить за содержанием и правильной эксплуатацией казарменно-жилищного фонда, других зданий и сооружений, территории бригады, а также за состоянием противопожарной защиты в бригаде;

— принимать меры по охране окружающей среды и рациональному использованию природных ресурсов в районе расположения бригады при проведении учений, других мероприятий боевой подготовки и повседневной деятельности;

— приводить лично и с привлечением должностных лиц, внутриверочных комиссий и представителей общественности плановые и внезапные проверки наличия военного имущества по службам, а также денежных сумм и ценностей; при обнаружении материального ущерба, причиненного государству, назначать административное расследование и своевременно принимать решение о привлечении виновных лиц к ответственности.

**92.** Командир бригады перед началом каждого периода обучения отдаст письменный приказ с определением порядка выполнения тех положений настоящего Устава и Устава гарнизонной и караульной служб Вооруженных Сил Республики Узбекистан, право регламентировать которые ему предоставлено (приложение 11).

Кроме того, командир бригады ежедневно отдаст письменные приказы по строевой части, а по мере необходимости — по боевой подготовке и другим вопросам. Приказы подписываются командиром бригады и начальником штаба.

### **Заместитель командира бригады**

**93.** Заместитель командира бригады в мирное и военное время отвечает: за боевую и мобилизационную готовность бригады и ус-

пешное выполнение бригадой боевых задач; за боевую подготовку; за поддержание воинской дисциплины и внутреннего порядка; за создание учебно-материальной базы, постоянное ее совершенствование и содержание в исправном состоянии; за подготовку классных специалистов в бригаде; за спортивную, изобретательскую и рационализаторскую работу. Он подчиняется командиру бригады, является его первым заместителем и прямым начальником всего личного состава бригады. В отсутствие командира бригады он выполняет его прямые обязанности.

В воинских частях, где должность заместителя командира бригады не предусмотрена штатом, его обязанности выполняет начальник штаба бригады.

**94.** Заместитель командира бригады является непосредственным организатором боевой подготовки. Он обязан:

- участвовать в разработке и выполнении планов боевой и мобилизационной готовности, боевой подготовки бригады;
- проводить занятия с офицерами и прапорщиками, а также учения и занятия с подразделениями бригады;
- руководить физической подготовкой и спортивной работой в бригаде;
- организовывать и лично проводить мероприятия по подготовке классных специалистов в бригаде;
- проверять организацию и состояние боевой подготовки в подразделениях бригады, оказывать помощь командирам подразделений в устранении выявленных недостатков в организации и проведении занятий;
- знать деловые и морально-психологические качества каждого офицера, прапорщика и старшины подразделения, постоянно проводить с офицерами работу по воинскому воспитанию и совершенствованию профессиональной подготовки;
- осуществлять отбор кандидатов для приема на военную службу, а также кандидатов для поступления в военно-учебные заведения;
- руководить работами по оборудованию и совершенствованию объектов учебно-материальной базы, следить за своевременным обеспечением подразделений бригады материальными средствами, учебными и наглядными пособиями, предназначенными для боевой подготовки, их учетом и содержанием;
- проверять выполнение требований безопасности, норм и правил охраны окружающей среды при проведении занятий, стрельб и учений;
- руководить научной, методической работой, а также комиссий по изобретательству и рационализации в бригаде;
- проверять не реже одного раза в неделю подготовку суточного наряда и несение им службы, а также соблюдение внутреннего порядка в бригаде и его подразделениях.

### **Заместитель командира бригады по работе с личным составом**

**95.** Заместитель командира бригады по работе с личным составом в мирное и военное время отвечает: за воспитание, воинскую дисциплину, морально-психологическое состояние и общественно-политическую подготовку личного состава; за действенность работы по социально-правовой защите военнослужащих, членов их семей и гражданского персонала; за социально-правовое, информационное, психологическое и культурно-досуговое обеспечение в бригаде. Он подчиняется командиру бригады и является прямым начальником всего личного состава бригады.

**96.** Заместитель командира бригады по работе с личным составом обязан:

- участвовать в разработке и обеспечении выполнения планов боевой и мобилизационной готовности, боевой подготовки бригады;

- организовывать и проводить воспитательную работу с личным составом с учетом национальных и психологических особенностей, уровня образования и отношения к религии каждого военнослужащего; формировать у них верность Родине, воинскому долгу и Военной присяге, высокие боевые и морально-психологические качества;

- осуществлять проведение конкретных мероприятий по укреплению воинской дисциплины и правопорядка, профилактике правонарушений среди личного состава, сплочению воинских коллективов; по обеспечению условий безопасности военной службы;

- знать деловые, морально-психологические качества каждого офицера, прапорщика и старшины подразделений бригады;

- участвовать в работе по изучению военных кадров, повышению их военно-профессиональной квалификации;

- изучать настроения, общественное мнение и психологическое состояние военнослужащих, составлять общую социально-психологическую характеристику личного состава бригады, реализовывать меры по поддержанию здорового нравственного климата в воинских коллективах;

- организовывать и проводить работу по обеспечению социальной справедливости в отношении военнослужащих, членов их семей, гражданского персонала, знать их нужды и запросы, принимать меры к своевременному разрешению обоснованных жалоб и предложений;

- проводить информирование военнослужащих, гражданского персонала о событиях в мире и в Республике Узбекистан, о жизни и учебно-боевой деятельности армии; организовывать общественно-политическую подготовку личного состава; обучать командиров подразделений проведению воспитательной работы;



— организовывать социально-психологическое обеспечение учебного процесса, боевого дежурства (боевой службы), караульной и внутренней служб;

— поддерживать связи с местными органами государственной власти и управления, общественными объединениями граждан в целях решения социальных проблем, воспитания личного состава, организации военно-профессиональной ориентации молодежи и пропаганды военной службы;

— создавать условия для духовного и культурного развития военнослужащих, организовывать досуг личного состава;

— контролировать правильность использования технических средств культурно-досугового имущества в процессе воспитательной работы, своевременность доставки и вручения личному составу периодических изданий и почтовых отправок;

— своевременно докладывать командиру бригады о воинской дисциплине и морально-психологическом состоянии личного состава.

### **Начальник штаба бригады**

**97.** Начальник штаба бригады в мирное и военное время отвечает: за организацию и поддержание управления подразделениями бригады; за боевую и мобилизационную готовность бригады и успешное выполнение бригадой боевых задач; за планирование боевой подготовки; за подготовку штаба и подразделений, обеспечивающих управление бригадой; за организацию караульной и внутренней служб в бригаде; за воспитание, воинскую дисциплину и морально-психологическое состояние личного состава штаба и непосредственно подчиненных ему подразделений, обеспечение их вооружением и военной техникой; за состояние учета личного состава, вооружения, техники и боеприпасов бригады. Начальник штаба бригады подчиняется командиру бригады, является его первым заместителем и прямым начальником всего личного состава бригады.

При проведении в жизнь решений командира бригады начальник штаба имеет право отдавать приказания подчиненным командиру бригады лицам от его имени. О всех наиболее важных отданных приказах начальник штаба докладывает командиру бригады.

**98.** Начальник штаба бригады обязан:

— организовывать работу штаба и повседневно руководить ею, согласовывать работу начальников родов войск и служб;

— постоянно знать истинное положение и состояние подразделений бригады, а также контролировать ход выполнения поставленных им задач;

— проводить занятия с офицерами штаба бригады, руководить подготовкой штабов батальонов и подразделений, обеспечивающих управление бригадой;

— разрабатывать и проводить в жизнь план боевой и мобилизационной готовности бригады и мероприятия по защите бригады от ядерного, химического и биологического оружия, руководить мобилизационной работой в бригаде;

— разрабатывать план боевой подготовки бригады, план проверки состояния подразделений и служб должностными лицами, непосредственно подчиненными командиру бригады, и офицерами штаба, график отпусков военнослужащих бригады, контролировать их выполнение;

— знать деловые и морально-психологические качества каждого офицера, прапорщика, а также всех сержантов штаба и непосредственно подчиненных ему подразделений, постоянно проводить с офицерами работу по воинскому воспитанию и совершенствованию профессиональной подготовки;

— распределять по подразделениям прибывающее в бригаду пополнение;

— организовывать связь в бригаде, проверять состояние и боевую готовность средств связи, разрабатывать мероприятия по скрытому управлению и осуществлять контроль за их выполнением, внедрять средства автоматизации управления;

— организовывать своевременное и правильное доведение всех приказов командира бригады и старших командиров (начальников) до подразделений и служб, а также проверку их выполнения; лично передавать важнейшие приказы и проверять их выполнение;

— организовывать правильное хранение и содержание Боевого Знамени бригады и орденов, а также почетных знамен, знаков, вымпелов и документов к ним;

— организовывать и не реже одного раза в неделю проверять подготовку и несение караульной и внутренней служб в бригаде, а также содержание арестованных (заключенных под стражу) на гауптвахте;

— инструктировать перед заступлением в наряд дежурного по бригаде, его помощника, дежурного по контрольно-пропускному пункту и дежурного по штабу бригады, а также командиров подразделений (начальников команд), убывающих в командировки, и проверять обеспеченность этих подразделений (команд) всем необходимым;

— постоянно знать наличие людей, наличие и состояние вооружения, военной техники и других материальных средств, а также повседневно руководить ведением их учета в бригаде;

— вести учет боевой подготовки, а также преступлений, происшествий и дисциплинарных проступков;

— вести исторический формуляр бригады;

— организовывать и не реже двух раз в год проводить проверку наличия и состояния вооружения, военной техники и других ма-

териальных средств, а также порядка их хранения в непосредственно подчиненных ему подразделениях, контролировать качество занятий с военнослужащими по соблюдению безопасности на занятиях и работах;

— своевременно представлять в вышестоящий штаб необходимые донесения.

**Заместитель командира бригады по вооружению  
(инженерно-авиационной службе) — начальник  
технической части**

**99.** Заместитель командира бригады по вооружению (инженерно-авиационной службе) — начальник технической части в мирное и военное время отвечает: за техническое обеспечение бригады; за техническое состояние, правильную эксплуатацию, ремонт и эвакуацию вооружения и военной техники по подчиненным службам, содержание боеприпасов и обеспечение ими подразделений (кроме авиационных); за сохранность оружия и боеприпасов на складах, а также за состояние специальных сооружений технических позиций, подчиненных складов, парков (стоянок самолетов, вертолетов) и организацию внутренней службы в них; за техническую подготовку личного состава бригады; за боевую и мобилизационную готовность непосредственно подчиненных подразделений и служб, за боевую подготовку, воспитание, воинскую дисциплину и морально-психологическое состояние их личного состава. Он подчиняется командиру бригады и является прямым начальником всего личного состава бригады.

**100.** Заместитель командира бригады по вооружению (инженерно-авиационной службе) — начальник технической части обязан:

— участвовать в разработке планов боевой и мобилизационной готовности, боевой подготовки и организовывать их выполнение по своей специальности;

— руководить боевой подготовкой и деятельностью подчиненных ему подразделений и служб;

— знать деловые и морально-психологические качества каждого офицера, прапорщика и сержанта непосредственно подчиненных ему подразделений и служб, постоянно проводить с ними работу по воинскому воспитанию и совершенствованию профессиональной подготовки;

— руководить технической подготовкой личного состава бригады, проводить занятия с офицерами и прапорщиками бригады по вождению, изучению вооружения, техники и боеприпасов, организации и осуществлению технического обеспечения, а также мероприятия по подготовке классов специалистов технических специальностей;

— организовывать эксплуатацию, ремонт и эвакуацию вооружения и военной техники, обеспечивая постоянную их исправность;

— систематически проверять знание личным составом правил эксплуатации, ремонта и эвакуации вооружения и военной техники;

— следить за правильным применением и экономным расходом горючего, смазочных материалов и специальных жидкостей в подразделениях;

— проверять не реже двух раз в год техническое состояние вооружения, военной техники и других материальных средств и два раза в год организовывать проверку стрелкового оружия, при этом для стрелкового оружия текущего довольствия проводится планомерная проверка; результаты проверок отражать в актах и приказах по бригаде;

— руководить работами по оборудованию специальных сооружений на технических позициях, парков, подчиненных складов, их оснащению природоохранными сооружениями и техническими средствами охраны, выполнению противопожарных мероприятий;

— организовывать и контролировать несение внутренней службы в парках; инструктировать перед заступлением в наряд дежурного по парку;

— своевременно истребовать запасные части, парковое оборудование и другое военно-техническое имущество, организовывать их получение, хранение, выдачу в подразделения бригады и правильное использование;

— разрабатывать и проводить мероприятия по предупреждению происшествий с вооружением и военной техникой, анализировать их причины; проводить мероприятия по обеспечению требований безопасности при подготовке и эксплуатации вооружения и военной техники;

— ежемесячно докладывать командиру бригады о результатах использования лимита расхода боеприпасов и моторесурсов;

— знать устройство и правила эксплуатации вооружения и военной техники бригады, их наличие и техническое состояние; организовывать и контролировать ведение установленного учета и отчетности;

— руководить работами по оборудованию и совершенствованию танкодрома и автодрома, по ремонту и обслуживанию учебно-тренировочных средств, а также совершенствованию и сбережению учебно-материальной базы технической подготовки.

В воинской части, где заместитель командира по вооружению штатом не предусмотрен, его обязанности выполняет начальник автомобильной службы или начальник одной из технических служб воинской части. Он подчиняется командиру воинской части и яв-

ляется прямым начальником личного состава непосредственно подчиненных ему подразделений и служб.

### **Заместитель командира бригады по тылу**

**101.** Заместитель командира бригады по тылу в мирное и военное время отвечает: за материальное и техническое обеспечение подразделений бригады по подчиненным службам; за подвоз всех видов материальных средств и воды; за состояние подчиненных складов; за торгово-бытовое обеспечение личного состава бригады; за содержание казарменно-жилищного фонда; за боевую и мобилизационную готовность непосредственно подчиненных ему подразделений и служб, укомплектование их вооружением и военной техникой, за боевую подготовку, воспитание, воинскую дисциплину и морально-психологическое состояние их личного состава; за противопожарную защиту в бригаде; за соблюдение правил охраны окружающей среды. Он подчиняется командиру бригады и является прямым начальником всего личного состава бригады.

**102.** Заместитель командира бригады по тылу обязан:

- участвовать в разработке планов боевой и мобилизационной готовности, боевой подготовки бригады и организовывать их выполнение по своей специальности;

- знать деловые и морально-психологические качества каждого офицера, прапорщика и сержанта непосредственно подчиненных ему подразделений и служб, постоянно проводить с ними работу по воинскому воспитанию и совершенствованию профессиональной подготовки;

- проводить занятия с офицерами, прапорщиками бригады по организации тылового обеспечения, а со старшинами подразделений — по ведению войскового хозяйства;

- организовывать своевременное обеспечение подразделений бригады материальными средствами по подчиненным службам и доброкачественное питание личного состава, контролировать доведение положенных норм материальных средств до каждого военнослужащего;

- проверять не реже двух раз в год наличие и состояние материальных средств на складах и в подразделениях бригады с оформлением актов проверки, организовывать ежегодное проведение инвентаризации всего имущества и техники по службам;

- осуществлять контроль за качеством, правильностью применения и экономным расходованием горючего, смазочных материалов и специальных жидкостей и выполнением требований безопасности при обращении с ними, а также ежемесячно докладывать командиру бригады результаты использования лимитов их расхода;

- знать наличие и состояние военной техники в подчиненных подразделениях и службах, обеспечивать правильную ее эксплуатацию, своевременное обслуживание, ремонт и эвакуацию;

- инструктировать перед заступлением в наряд дежурного по столовой;
- организовывать подвоз подразделениям бригады всех видов материальных средств, водоснабжение, а также механизацию погрузочно-разгрузочных работ; планировать работу автомобильного транспорта подвоза и осуществлять контроль за правильностью и эффективностью его использования;
- организовывать своевременную выгрузку и вывоз материальных средств, доставленных железнодорожным (воздушным и водным) транспортом;
- руководить работами по оборудованию и совершенствованию учебно-материальной базы тыла бригады, подчиненных складов и их оснащением техническими средствами охраны;
- организовывать правильную эксплуатацию и своевременный ремонт всех жилых и нежилых зданий, водопроводно-канализационных сетей и сооружений, казарменного инвентаря и мебели, заблаговременную подготовку казарменно-жилищного фонда к зиме, содержание в порядке территории, отведенной под расквартирование бригады, подъездных автомобильных дорог, а также противопожарную защиту в бригаде (приложение 17), оснащать объекты бригады средствами пожарной сигнализации; разрабатывать и проверять выполнение мероприятий по охране окружающей среды и рациональному использованию природных ресурсов;
- руководить подсобным хозяйством бригады;
- проявлять постоянную заботу о внешнем виде личного состава бригады, организовывать своевременную выдачу обмундирования, его подгонку и ремонт;
- организовывать банно-прачечное обслуживание подразделений бригады;
- разрабатывать мероприятия по экономической работе и организовывать их проведение;
- обеспечивать безопасность при выполнении ремонтно-строительных и хозяйственных работ и при эксплуатации техники по подчиненным службам;
- организовывать и контролировать ведение установленных учета и отчетности.

**Начальник оперативного отделения — заместитель  
начальника штаба бригады**

**103.** Начальник оперативного отделения — заместитель начальника штаба бригады в мирное и военное время отвечает: за организацию и поддержание постоянной боевой готовности бригады, состояние боевого дежурства и боевой службы: за планирование и организацию боевой подготовки в частях (подразделениях) бригады и подготовку штаба бригады; за состояние и готовность к рабо-

те стационарных и подвижных пунктов управления бригады: за своевременное доведение задач до частей (подразделений) и контроль их исполнения.

Начальник оперативного отделения подчиняется начальнику штаба бригады и в его отсутствие выполняет его обязанности. Он является прямым начальником всего личного состава штаба бригады и имеет право привлекать начальников родов войск и служб бригады для разработки документов, а также требовать от них и командиров частей (подразделений) представления необходимых сведений, докладов и документов.

Он обязан:

- руководить работой оперативного отделения, согласовывать работу других отделений и служб штаба и управления бригады;

- разрабатывать документы по поддержанию боевой готовности бригады, организовывать боевое дежурство и боевую службу в управлении бригады и в подчиненных ей частях и подразделениях; участвовать в разработке документов по мобилизационной готовности;

- разрабатывать план боевой готовности бригады на период обучения, контролировать его выполнение и вести учет, лично проводить занятия в частях (подразделениях) по боевой готовности и по командирской подготовке офицеров управления бригады;

- организовывать боевое дежурство (боевую службу), караульную и внутреннюю службы в бригаде и осуществлять контроль подготовки личного состава и ее несения;

- разрабатывать документы скрытого управления войсками, противодействия иностранным техническим средствам разведки;

- поддерживать в постоянной готовности к работе стационарные и подвижные пункты управления бригады, внедрять новые технические средства управления и связи;

- организовывать сбор и сообщение данных о состоянии частей (подразделений) бригады и не реже одного раза в месяц докладывать их и свои предложения начальнику штаба и командиру бригады для подведения итогов и постановки задач;

- оформлять приказами и приказаниями наиболее важные указания командира и начальника штаба бригады, контролировать доведение их до подчиненных и исполнение;

- разрабатывать и своевременно представлять в вышестоящий штаб донесения.

### **Начальник артиллерии бригады**

**104.** Начальник артиллерии бригады в мирное и военное время отвечает: за боевое применение всех артиллерийских подразделений бригады; за подготовку личного состава бригады по своей специальности; за боевую и мобилизационную готовность бригадных

артиллерийских подразделений, за боевую подготовку, воспитание, воинскую дисциплину и морально-психологическое состояние их личного состава; за укомплектование артиллерийских подразделений бригады вооружением и военной техникой, их правильную эксплуатацию и ремонт в непосредственно подчиненных ему подразделениях, а также за состояние учебно-материальной базы по своей специальности. Он подчиняется командиру бригады и является прямым начальником личного состава бригадных артиллерийских подразделений.

**105.** Начальник артиллерии бригады обязан:

— участвовать в разработке планов боевой и мобилизационной готовности, боевой подготовки бригады и организовывать их выполнение по своей специальности;

— руководить боевой подготовкой бригадных артиллерийских подразделений, а также подготовкой батальонных артиллерийских подразделений по своей специальности;

— вести подготовку офицеров и прапорщиков бригады по боевому применению артиллерии, а также проводить учения и занятия с артиллерийскими подразделениями бригады по своей специальности;

— знать деловые и морально-психологические качества каждого офицера, прапорщика и сержанта артиллерийских подразделений бригады до командира орудия (расчета, отделения) включительно, постоянно проводить с ними индивидуальную работу по воинскому воспитанию;

— руководить оборудованием учебно-материальной базы по своей специальности;

— осуществлять контроль за выполнением требований пожарной безопасности при хранении и обслуживании вооружения и боеприпасов в бригадных артиллерийских подразделениях;

— проверять не реже двух раз в год в артиллерийских подразделениях бригады техническое состояние, комплектность и учет вооружения, боеприпасов и порядок их хранения;

— своевременно доводить до подчиненных требования безопасности при проведении стрельб, учений, занятий и работ с техникой, приборами и боеприпасами и добиваться их выполнения.

### **Начальник противовоздушной обороны бригады**

**106.** Начальник противовоздушной обороны бригады — в мирное и военное время отвечает: за боевое применение всех средств противовоздушной обороны бригады; за укомплектование подразделений противовоздушной обороны вооружением и военной техникой; за подготовку личного состава бригады и состояние учебно-материальной базы по своей специальности. Он подчиняется командиру бригады и является прямым начальником бригадных подразделений противовоздушной обороны.



**107. Начальник противовоздушной обороны бригады обязан:**

- участвовать в разработке планов боевой и мобилизационной готовности, боевой подготовки бригады и организовывать их выполнение по своей специальности;
- руководить подготовкой подразделений бригады по своей специальности;
- вести подготовку офицеров и прапорщиков бригады по вопросам противовоздушной обороны;
- руководить оборудованием учебно-материальной базы по своей специальности.

**Начальник службы бригады**

**108.** Начальник службы бригады в мирное и военное время отвечает: за соответствующий вид боевого (технического, тылового) обеспечения бригады; за подготовку подразделений бригады по своей специальности; за обеспечение бригады вооружением, военной техникой и другими материальными средствами по своей службе, правильное их использование и содержание в порядке и исправности; за боевую и мобилизационную готовность и состояние подчиненных подразделений и службы; за боевую подготовку, воспитание, воинскую дисциплину и морально-психологическое состояние их личного состава; за соблюдение правил охраны окружающей среды подчиненным подразделением на объектах службы, их противопожарное и санитарное состояние; за состояние учебно-материальной базы по своей специальности.

**109.** Начальник службы бригады обязан:

- участвовать в разработке планов боевой и мобилизационной готовности, боевой подготовки и организовывать их выполнение по своей специальности;
- руководить деятельностью службы и боевой подготовкой подчиненных ему подразделений и службы, поддерживать в них внутренний порядок;
- знать деловые и морально-психологические качества каждого офицера, прапорщика и сержанта непосредственно подчиненных подразделений и службы, проводить с ними индивидуальную работу по воинскому воспитанию;
- проводить занятия с офицерами, прапорщиками и подразделениями бригады по своей специальности, осуществлять мероприятия по подготовке соответствующих классов специалистов;
- знать наличие, состояние, а также устройство и правила эксплуатации (использования) вооружения, военной техники и других материальных средств по своей службе; своевременно проводить мероприятия по метрологическому обеспечению вооружения и военной техники, оборудования и имущества подчиненных подразделений и службы; осуществлять контроль и принимать меры

по оборудованию и организации надежной охраны подчиненного склада, вооружения и техники подразделения на стоянке;

— следить за исправным состоянием вооружения, военной техники и других материальных средств по своей службе в подразделениях и на складе бригады, организовывать их правильную эксплуатацию (использование) и обеспечивать выполнение требований безопасности при этом;

— осуществлять контроль за экономным расходом и правильным применением горючего и смазочных материалов на вооружении и военной технике службы;

— вести установленные учет и отчетность, ежемесячно проводить сверки учетных данных с подразделениями и складом бригады; своевременно представлять заявки на вооружение, военную технику и другие материальные средства по своей службе, осуществлять их получение, хранение, выдачу в подразделения и своевременно обновлять (освежать) неприкосновенный запас;

— организовывать ремонт вооружения и военной техники (имущества) по своей службе в бригаде, контролировать качество и сроки его проведения, своевременно проводить сдачу в ремонт вооружения и военной техники (имущества), которые не могут быть отремонтированы своими силами;

— осматривать поступающие в бригаду и отправляемые из бригады вооружение и военную технику по своей службе;

— проводить мероприятия по предупреждению происшествий с вооружением, военной техникой и другими материальными средствами по своей службе, выявлять причины этих происшествий и проводить мероприятия по их устранению; осуществлять контроль за выполнением требований пожарной безопасности в подчиненных подразделениях и службе, руководить в них мероприятиями по охране окружающей среды;

— участвовать в рационализаторской и изобретательской работе, организовывать ее в подчиненных подразделениях и службе;

— проверять несение боевого дежурства и службы суточным нарядом в соответствии с графиком, утвержденным командиром бригады;

— руководить оборудованием учебно-материальной базы по своей специальности.

**110.** Начальник службы бригады по своей специальности имеет право:

— давать указания и рекомендации командирам подразделений по боевой подготовке личного состава и по эксплуатации (использованию) и обслуживанию вооружения, военной техники и других материальных средств;

— проводить проверки наличия и состояния вооружения, военной техники и других материальных средств;

— прекращать эксплуатацию вооружения и техники при обнаружении недостатков, которые могут привести к происшествиям

или их выводу из строя, а также при невыполнении требований безопасности. О всех обнаруженных недостатках и мерах, принятых для их устранения, начальник службы обязан немедленно докладывать своему непосредственному начальнику.

### **Начальник разведки бригады**

**111.** Начальник разведки бригады подчиняется начальнику штаба бригады и является прямым начальником личного состава разведывательного подразделения бригады. В дополнение к изложенному в ст. 108 — 110 он обязан:

— знать группировку противостоящих вооруженных сил на вероятном направлении действия бригады, ее боевой и численный состав, организационно-штатную структуру соединений, частей и подразделений, их вооружение и военную технику, тактику действий;

— собирать, анализировать и обобщать сведения о противнике и местности и своевременно докладывать их командиру бригады;

— проверять не реже двух раз в год в подразделениях и складах бригады состояние разведывательного вооружения и военной техники.

### **Начальник связи бригады**

**112.** Начальник связи бригады подчиняется начальнику штаба бригады и является прямым начальником личного состава подразделения связи бригады. В дополнение к изложенному в ст. 108 — 110 он отвечает за своевременную организацию, обеспечение связи в бригаде и выполнение требований по ее безопасности и обязан:

— обеспечивать организацию и поддержание непрерывной связи в бригаде;

— разрабатывать документы по связи и мероприятия по обеспечению ее безопасности, контролировать их выполнение личным составом бригады;

— организовывать отправку из бригады и доставку в бригаду и подразделения почтовых отправлений;

— проверять не реже двух раз в год наличие и техническое состояние средств связи и автоматизированной системы управления в подразделениях и на складе бригады.

### **Начальник отделения организационно-мобилизационного и комплектования бригады**

**113.** Начальник отделения организационно-мобилизационного и комплектования бригады в мирное и военное время отвечает за проведение организационно-штатных мероприятий, ведение моби-

лизационной работы, комплектование бригады сержантами и солдатами, ведение учета личного состава и техники, частей (подразделений), организацию работы личного состава отделения. Он является прямым начальником всего личного состава отделения и подчиняется начальнику штаба бригады.

Он обязан:

- организовывать выполнение и осуществлять контроль за своевременным проведением организационно-штатных мероприятий в бригаде и подчиненных подразделениях;

- организовывать и осуществлять контроль за проведением мобилизационной работы в управлении бригады;

- осуществлять контроль за мобилизационной подготовкой в подчиненных подразделениях;

- осуществлять сбор и изучение данных об укомплектованности подчиненных подразделений личным составом, а в военное время — и обеспеченности вооружением, техникой и другими материальными средствами; готовить необходимые предложения и расчеты по распределению поступающего пополнения и основных видов вооружения и техники;

- вести учет боевого и численного состава бригады.

- организовывать формирование новых частей и подразделений и осуществлять контроль за выполнением в них организационных мероприятий;

- вести учет потерь личного состава, вооружения, военной техники, военнопленных;

- готовить и своевременно представлять в вышестоящий штаб донесения о выполнении организационно-штатных и мобилизационных мероприятий, а также по учету личного состава (в военное время — личного состава, вооружения, военной техники и материальных средств).

### **Начальник топографической службы бригады**

114. Начальник топографической службы бригады подчиняется начальнику штаба бригады. В дополнение к изложенному в ст. 108 — 110 он отвечает за топогеодезическое обеспечение бригады и обязан:

- организовывать топогеодезическое обеспечение боевой готовности и боевой подготовки бригады и ее подразделений;

- создавать запасы топографических и специальных карт и каталогов координат геодезических пунктов и доводить их до частей (подразделений);

- подготавливать топографические материалы и справочные данные о местности, необходимые при принятии решений и управления войсками;

- организовывать контроль точности топогеодезической привязки боевых порядков ракетных войск и артиллерии;

— осуществлять организационно-методическое руководство топографической подготовкой войск.

### **Начальник инженерной службы бригады**

**115.** Начальник инженерной службы бригады подчиняется командиру бригады и является прямым начальником инженерно-саперного подразделения бригады. В дополнение к изложенному в ст. 108 — 110 он обязан:

- участвовать в разработке мероприятий по защите бригады от ядерного, химического и биологического оружия противника;
- проводить не реже двух раз в год проверку наличия и технического состояния средств инженерного вооружения в подразделениях и на складе бригады; ежегодно проводить их инвентаризацию.

### **Начальник химической службы бригады**

**116.** Начальник химической службы бригады подчиняется командиру бригады и является прямым начальником личного состава подразделения химической защиты бригады. В дополнение к изложенному в ст. 108—110 он отвечает за выполнение мероприятий по радиационной безопасности в бригаде и обязан:

- осуществлять подготовку химических инструкторов;
- участвовать в разработке мероприятий по защите бригады от оружия массового поражения, проводить мероприятия по обеспечению радиационной безопасности, знать метеорологическую обстановку в приземном слое в районе дислокации и боевых действий бригады;
- проводить не реже двух раз в год проверку наличия и технического состояния вооружения химических войск и средств защиты в подразделениях и на складе бригады.

### **Начальник медицинской службы бригады**

**117.** Начальник медицинской службы бригады подчиняется командиру бригады и является прямым начальником личного состава медицинской службы бригады. В дополнение к изложенному в ст. 108 — 110 он обязан:

- участвовать в разработке мероприятий по защите бригады от оружия массового поражения, а также мероприятий в случае аварий на потенциально опасных объектах, расположенных в районе дислокации бригады;
- проводить лечебно-профилактические и возложенные на медицинскую службу противоэпидемические мероприятия; изучать состояние условий, обеспечивающих безопасность учебно-боевой деятельности личного состава и следить за выполнением установ-

ленных санитарных норм его размещения, питания, водоснабжения, банно-прачечного обслуживания;

— организовывать медицинское обследование личного состава, участвовать в амбулаторном приеме, осматривать больных, находящихся в медицинском пункте бригады и направляемых в лечебные учреждения; знать состояние больных, помещенных в медицинский пункт бригады и контролировать их лечение; знать состояние больных, помещенных в другие лечебные учреждения, периодически навещать их;

— организовывать медицинское обеспечение личного состава бригады на занятиях по боевой подготовке, а также при проведении спортивных мероприятий;

— осуществлять медицинский контроль за физической подготовкой личного состава бригады и совместно с начальником физической подготовки и спорта разрабатывать мероприятия по укреплению здоровья и физическому развитию личного состава;

— организовывать военно-медицинскую подготовку личного состава; во взаимодействии с заместителем командира бригады по работе с личным составом осуществлять пропаганду медицинских знаний и здорового образа жизни среди военнослужащих и членов их семей;

— участвовать в разработке режима питания и составлении раскладок продуктов; осуществлять систематический медицинский контроль за качеством питания личного состава и доброкачественностью воды;

— вести постоянное медицинское наблюдение за лицами с хроническими заболеваниями, рекомендации по укреплению их здоровья сообщать командирам подразделений и контролировать их выполнение; представлять командиру бригады медицинские заключения на солдат и сержантов, нуждающихся в диетическом и дополнительном питании;

— выявлять совместно с командирами и их заместителями по работе с личным составом военнослужащих с отклонениями в физическом и психическом развитии, склонных к алкоголизму, токсикомании и употреблению наркотиков, принимать меры по их лечению;

— контролировать санитарное состояние района расположения бригады, столовых, жилых помещений и хозяйственных служб; осуществлять контроль за помывкой личного состава в бане, своевременной сменой ему нательного и постельного белья, полотенец, носков и портянок;

— анализировать заболеваемость личного состава бригады, данные анализа с предложениями по предупреждению заболеваемости и улучшению санитарного состояния докладывать ежемесячно командиру бригады; об инфекционных заболеваниях или происшествиях, которые могут отразиться на эпидемическом состоянии

бригады, и о каждом случае госпитализации военнослужащих вследствие травм докладывать командиру бригады немедленно;

— организовывать учет и хранение медикаментов, в первую очередь ядовитых и наркотических веществ и препаратов, не допускать использования медицинского имущества не по назначению.

### **Начальник финансовой службы бригады**

**118.** Начальник финансовой службы бригады подчиняется командиру бригады. В дополнение к изложенному в ст. 108 — 110 он отвечает за финансовое обеспечение бригады, состояние ее финансового хозяйства и обязан:

— организовывать и вести финансовое хозяйство бригады; обеспечивать планирование, истребование денежных средств, достоверность финансового учета и отчетности; совместно с заместителями командира бригады и начальниками служб составлять и представлять на утверждение командиру бригады смету расходов денежных средств на предстоящий период; своевременно удовлетворять личный состав денежным довольствием;

— осуществлять контроль за расходованием денежных средств, соблюдением финансовой дисциплины должностными лицами бригады, за своевременностью и полнотой возмещения ущерба, причиненного государству утратами, недостачами, хищениями, незаконным расходованием материальных и денежных средств; проверить подотчетных лиц бригады;

— обеспечивать сохранность денежных документов, вверенных денежных средств и ценностей; ежедневно сверять наличие денежных сумм и ценностей с данными учета.

### **Начальник физической подготовки и спорта бригады**

**119.** Начальник физической подготовки и спорта бригады подчиняется заместителю командира бригады. В дополнение к изложенному в ст. 108 — 110 он отвечает за организацию физической подготовки и спорта и обязан:

— повседневно контролировать физическую подготовку и спортивные мероприятия в подразделениях и следить за физическим развитием личного состава бригады;

— оказывать командирам подразделений бригады помощь в организации и методике проведения занятий по физической подготовке и спорту;

— осуществлять подготовку нештатных спортивных организаторов подразделения, направлять и контролировать их работу;

— разрабатывать план спортивной работы бригады, организовывать и проводить спортивные состязания, спортивные праздни-

ки и другие спортивные мероприятия, отбирать кандидатов в спортивные команды бригады и руководить их тренировкой;

— разрабатывать совместно с начальником медицинской службы бригады мероприятия по улучшению физического развития и состояния здоровья личного состава бригады, по предупреждению травматизма на занятиях по физической подготовке и спорту и участвовать в их проведении;

— оформлять документацию для присвоения военнослужащим бригады спортивных званий, разрядов, судейских категорий и награждения их спортивными нагрудными знаками; вести учет результатов физической подготовки и спорта в бригаде.

### **Начальник отделения кадров бригады**

**120.** Начальник отделения кадров бригады в мирное и военное время отвечает за качественное и своевременное комплектование подразделений бригады офицерами и прапорщиками, за их учет и соответствие занимаемым ими должностям. Он подчиняется командиру бригады.

Он обязан:

— планировать работу отделения, обучать и воспитывать подчиненных ему военнослужащих, организовывать обобщение, распространение и внедрение передового опыта работы с кадрами;

— всесторонне изучать офицерские кадры на практической работе, лично знать моральные и деловые качества офицеров, занимающих руководящие должности;

— систематически анализировать количественный и качественный состав кадров, докладывать командиру бригады о состоянии работы с военными кадрами и вносить предложения по ее улучшению; планировать и осуществлять мероприятия по восполнению некомплекта офицерского состава;

— готовить и рассматривать представления и другие документы по назначению на должности или перемещению офицеров, прапорщиков и военнослужащих, призванных по контракту;

— разрабатывать перспективный план подбора и расстановки офицерских кадров бригады;

— организовывать и проводить работу по аттестованию офицерского состава;

— организовывать и проводить работу по определению на действительную военную службу офицеров запаса в добровольном порядке;

— готовить предложения и материалы на присвоение воинских званий офицерского состава;

— разрабатывать документы по комплектованию воинских частей офицерскими кадрами на военное время и предложения по персональному предназначению их на должности по штатам военного времени; обеспечивать постоянную готовность отделения к работе в военное время;



- организовывать и вести строгий учет офицерского состава, прапорщиков, военнослужащих, призванных по контракту, бригады;
- представлять сведения по кадрам в установленном порядке в вышестоящий кадровый орган;
- осуществлять контроль за работой с кадрами в частях и подразделениях бригады, соблюдением законности при решении вопросов прохождения военной службы офицерами, прапорщиками и военнослужащими, призванными по контракту;
- рассматривать поступающие ходатайства, письма и принимать по ним необходимые меры, принимать посетителей.

### **Начальник метрологической службы бригады**

**121.** Начальник метрологической службы бригады подчиняется начальнику штаба бригады и является прямым начальником личного состава метрологического подразделения бригады. В дополнение к изложенному в ст. 108 — 110 он обязан:

- организовывать совместно с начальниками других служб бригады метрологическое обеспечение, непосредственно руководить проведением наиболее сложных и ответственных измерений;
- участвовать в работе комиссий бригады по приему и вводу в эксплуатацию вооружения и военной техники;
- проверять не реже двух раз в год наличие и состояние, правильность применения и хранения средств измерений, объем и полноту проведения метрологического обслуживания вооружения и военной техники;
- анализировать состояние метрологического обеспечения вооружения и военной техники, организовывать профилактические мероприятия по предупреждению причин снижения эффективности эксплуатации вооружения и военной техники.

### **Начальник службы ракетно-артиллерийского вооружения бригады**

**122.** Начальник службы ракетно-артиллерийского вооружения бригады подчиняется заместителю командира бригады по вооружению и является прямым начальником личного состава службы ракетно-артиллерийского вооружения бригады. В дополнение к изложенному в ст. 108—110 он отвечает за сохранность оружия и боеприпасов на складах бригады и обязан:

- организовывать работу по ремонту и регламенту ракетно-артиллерийского вооружения и осмотру боеприпасов бригады, обеспечивать исполнителей материалами, специальным инструментом и оборудованием;
- систематически проверять в подразделениях подготовку вооружения и боеприпасов к стрельбе и при необходимости оказывать помощь командирам; вести учет расхода и случаев отказов ракет, бое-

припасов на стрельбах; после стрельбы организовывать прием от подразделений стреляных гильз, неисправных боеприпасов, а также подрыв неразорвавшихся ракет, снарядов, мин и гранат;

— не допускать содержания в подразделениях бригады нетабельного вооружения, боеприпасов и военно-технического имущества; выявлять причины аварий и поломок вооружения, принимать меры по их предупреждению;

— организовывать правильное хранение вооружения, боеприпасов и военно-технического имущества на артиллерийском складе бригады, осуществлять контроль за их наличием и хранением в подразделениях бригады, не реже двух раз в год проверять их техническое состояние и проводить проверку стрелкового оружия, при этом для стрелкового оружия текущего довольствия проводить плановую проверку, результаты проверки оформлять актом;

— обеспечивать выполнение требований безопасности при эксплуатации и ремонте вооружения и боеприпасов;

— докладывать ежемесячно заместителю командира бригады по вооружению о выполнении планов ремонта и технического обслуживания всего ракетно-артиллерийского вооружения бригады, и лимите расхода боеприпасов.

### **Начальник бронетанковой службы бригады**

123. Начальник бронетанковой службы бригады подчиняется заместителю командира бригады по вооружению и является прямым начальником личного состава бронетанковой службы бригады. В дополнение к изложенному в ст. 108 — 110 он обязан:

— разрабатывать и осуществлять мероприятия по приведению бронетанкового вооружения и военной техники в боевую готовность и выводу их из парков в установленные сроки;

— планировать эксплуатацию бронетанкового вооружения и военной техники и не реже двух раз в год проверять их техническое состояние;

— участвовать в руководстве работами по совершенствованию оборудования парка, проверять внутреннюю службу в парке и добиваться устранения выявленных недостатков;

— вести учет повреждений бронетанкового вооружения и военной техники в бригаде;

— обеспечивать выполнение требований безопасности при обслуживании, эксплуатации, ремонте и эвакуации бронетанкового вооружения и военной техники, а также проведение противопожарных мероприятий в парке и на машинах.

### **Начальник автомобильной службы бригады**

124. Начальник автомобильной службы бригады подчиняется заместителю командира бригады по вооружению и является пря-

мым начальником личного состава автомобильной службы бригады. В дополнение к изложенному в ст. 108 — 110 он обязан:

- разрабатывать и осуществлять мероприятия по приведению автомобильной техники в боевую готовность и выводу ее из парков в установленные сроки;

- принимать меры по правильному и экономному расходованию моторесурсов и продлению сроков службы автомобильной техники, не реже двух раз в год проверять ее техническое состояние;

- планировать эксплуатацию автомобильной техники, готовить наряды на ежедневное ее использование, осуществлять контроль за своевременным выходом машин в рейс в исправном состоянии и возвращением их в парк;

- участвовать в руководстве работами по совершенствованию оборудования парка, проверять внутреннюю службу в парке и добиваться устранения выявленных недостатков;

- проводить анализ происшествий с автомобильной техникой, выявлять причины их возникновения, разрабатывать и проводить мероприятия по их предупреждению;

- обеспечивать выполнение требований безопасности при эксплуатации, обслуживании, ремонте и эвакуации автомобильной техники, а также проведение противопожарных мероприятий в парке и на машинах.

### **Начальник службы горючего и смазочных материалов бригады**

**125.** Начальник службы горючего и смазочных материалов бригады подчиняется заместителю командира бригады по тылу и является прямым начальником личного состава службы горючего. В дополнение к изложенному в ст. 108 — 110 он отвечает за экономное расходование горючего, смазочных материалов и специальных жидкостей, а также за выполнение требований безопасности при обращении с ними и обязан:

- контролировать расход горючего и смазочных материалов и проводить мероприятия по их экономному расходованию в подразделениях бригады;

- проверять не реже одного раза в месяц наличие и качество горючего, специальных жидкостей в подразделениях и на складе бригады, а также наличие и состояние технических средств службы;

- организовывать правильную эксплуатацию технических средств службы, работу по приему, хранению и выдаче подразделениям горючего, смазочных материалов, специальных жидкостей и технических средств, а также работу пунктов заправки, обеспечивая при этом проведение противопожарных мероприятий и выполнение требований безопасности;

- организовывать сбор и сдачу отработанных масел.

### Начальник продовольственной службы бригады

**126.** Начальник продовольственной службы бригады подчиняется заместителю командира бригады по тылу и является прямым начальником личного состава продовольственной службы. В дополнение к изложенному в ст. 108—110 он отвечает за организацию доброкачественного и своевременного питания личного состава, санитарное состояние объектов службы и обязан:

— обеспечивать доброкачественное питание (в том числе диетическое и лечебное) и доведение положенных норм пайка до каждого военнослужащего; не реже одного раза в месяц проводить с поварами контрольно-показательную варку пищи;

— составлять совместно с начальником медицинской службы бригады, начальником столовой и инструктором-поваром раскладку продуктов;

— проверять не реже одного раза в месяц наличие и качественное состояние продовольствия, техники и имущества службы в подразделениях, на складе и других объектах службы в бригаде;

— руководить работой столовой, продовольственного склада и подсобного хозяйства, проводить в отсутствие заместителя командира бригады по тылу инструктаж дежурного по столовой;

— проводить сезонные заготовки картофеля и овощей, переработку и закладку их на хранение, а также заготовку льда, сена и соломы для нужд бригады;

— обеспечивать соблюдение санитарно-гигиенических требований при хранении и обработке продуктов, приготовлении и приеме пищи, в содержании продовольственного склада, помещений столовой и столово-кухонной посуды, а также технологического, холодильного, механического оборудования и выполнение требований безопасности при их эксплуатации;

— организовывать работы по созданию сооружений для сбора и утилизации пищевых отходов, принимать меры по своевременному сбору отходов в столовой и доставке их в подсобное хозяйство воинской части.

### Начальник вещевой службы бригады

**127.** Начальник вещевой службы бригады подчиняется заместителю командира бригады по тылу и является прямым начальником личного состава вещевой службы бригады. В дополнение к изложенному в ст. 108 — 110 он отвечает за обеспечение бригады вещевым и санитарно-хозяйственным имуществом по нормам снабжения, за банно-прачечное обслуживание бригады и индивидуальную подгонку обмундирования, обуви личному составу и обязан:

— своевременно истребовать и организовывать получение, хранение и выдачу подразделениям бригады вещевого и санитарно-

хозяйственного имущества, а также хранение и выдачу в подразделение табельного культурно-досугового имущества; организовывать индивидуальную подгонку обмундирования и обуви при выдаче их в подразделения;

— проверять не реже одного раза в два месяца согласно учетным данным бригады наличие и состояние вещевого и хозяйственного имущества в подразделениях и на складах бригады, а также условия его хранения и сбережения;

— проводить занятия со старшинами подразделений по хранению, сбережению, ремонту вещевого имущества и ведению его учета;

— обеспечивать своевременную выдачу (пошив) обмундирования офицерам, прапорщикам, военнослужащим, проходящим военную службу по контракту, и военнослужащим-женщинам; контролировать качество пошива предметов обмундирования;

— обеспечивать комнаты бытового обслуживания подразделений необходимым инвентарем и инструментом для стрижки волос, производства текущего ремонта обмундирования и обуви;

— организовывать еженедельную помывку в бане личного состава подразделений, обеспечивать его в дни помывки моющими средствами, банными полотенцами, сменой нательного и постельного белья, полотенец, носков и портянок; инструктировать дежурного по бане;

— организовывать своевременную стирку нательного и постельного белья, полотенец, носков и портянок;

— обеспечивать выполнение требований безопасности при эксплуатации технических средств и выполнение санитарных требований на объектах вещевого службы.

### **Офицер по культурно-досуговой работе — начальник клуба бригады**

**128.** Офицер по культурно-досуговой работе — начальник клуба бригады отвечает за содержание и организацию работы клуба и библиотеки, правильное использование и сбережение технических средств пропаганды, культурно-досугового имущества и книжного фонда, сохранность оборудования клуба и библиотеки, соблюдение в них правил эксплуатации и требований пожарной безопасности. Он подчиняется заместителю командира бригады по работе с личным составом.

Офицер по культурно-досуговой работе — начальник клуба бригады обязан:

— организовывать культурно-досуговую работу клуба и библиотеки в соответствии с задачами боевой подготовки бригады;

— участвовать в проведении культурно-досуговой работы в подразделениях и организации досуга личного состава;

— обеспечивать необходимые условия для самостоятельного творчества военнослужащих и членов их семей, формирования у них высоких эстетических вкусов;

— руководить работой библиотеки, следить за правильным комплектованием и использованием книжного фонда;

— осуществлять коллективную подписку на газеты и журналы;

— участвовать в оформлении наглядной агитации на территории бригады, закрепленных за ним объектах учебно-материальной базы, а также в подразделениях;

— проверять не реже одного раза в квартал состояние технических средств пропаганды и культурно-досугового имущества, выделенных в подразделения, и обеспечивать своевременный их ремонт;

— обеспечивать соблюдение правил технической эксплуатации имущества и требований пожарной безопасности в клубе.

**Командир полка (отдельного батальона),  
заместители командира полка (отдельного батальона)  
и начальники служб**

129. Командир полка (отдельного батальона) в мирное и военное время выполняет свои обязанности применительно к ст. 90 — 92.

130. Заместители командира полка (отдельного батальона) и начальники служб в своей практической работе руководствуются обязанностями применительно к указанным для соответствующих должностных лиц бригады.

**Командир батальона**

131. Командир батальона\* в мирное и военное время отвечает: за боевую и мобилизационную готовность батальона и успешное выполнение им боевых задач; за боевую подготовку, воспитание, воинскую дисциплину и морально-психологическое состояние личного состава; за поддержание внутреннего порядка в батальоне; за сохранность и состояние вооружения, военной техники и других материальных средств батальона. Командир батальона подчиняется командиру бригады и является прямым начальником всего личного состава батальона.

132. Командир батальона является основным организатором боевой подготовки и воинского воспитания. Командир батальона обязан:

— руководить боевой подготовкой и воспитанием личного состава батальона, умело управлять батальоном;

— проводить занятия со штабом и офицерами, прапорщиками, а также учения и занятия с подразделениями батальона;

\* Положениями ст. 131-132 руководствуются командиры дивизионов и отрядов.

- руководить разработкой и выполнением плана боевой подготовки батальона;
- знать деловые и морально-психологические качества каждого офицера, прапорщика и сержанта батальона, постоянно проводить с ними индивидуальную работу по воинскому воспитанию и совершенствованию профессиональной подготовки;
- утверждать в воинских коллективах гласность, социальную справедливость, взаимное доверие между военнослужащими, создавать в подразделениях обстановку нетерпимости к недостаткам, равнодушию и пассивности;
- осуществлять отбор кандидатов для приема на военную службу, а также для поступления в военно-учебные заведения;
- проверять правильность подбора солдат, сержантов и прапорщиков при назначении на должности;
- поддерживать внутренний порядок, организовывать охрану расположения батальона и проверять несение караульной и внутренней служб личным составом батальона;
- подводить ежемесячно итоги состояния боевой подготовки, воинской дисциплины, внутренней и караульной служб;
- знать находящиеся в подразделениях батальона вооружение, военную технику и боеприпасы; организовывать правильную их эксплуатацию и не реже одного раза в три месяца лично проверять их наличие, состояние и учет;
- проводить мероприятия по предупреждению катастроф, аварий, поломок военной техники, а также осуществлять контроль за выполнением требований безопасности при работе с вооружением, военной техникой и боеприпасами, при проведении занятий, стрельб, учений и работ;
- следить за содержанием и правильной эксплуатацией всех зданий и помещений, отведенных для батальона, за содержанием в чистоте участка территории, закрепленного за батальоном, в том числе участка территории парка, а также за проведением противопожарных мероприятий в батальоне;
- руководить хозяйством батальона.

### **Заместитель командира батальона**

**133.** Заместитель командира батальона в мирное и военное время отвечает: за боевую подготовку батальона; за поддержание воинской дисциплины и внутреннего порядка; за содержание учебно-материальной базы в исправном состоянии, ее совершенствование и правильное использование при обучении; за подготовку классов специалистов в батальоне; за спортивно-массовую работу. Он подчиняется командиру батальона и является прямым начальником всего личного состава батальона. В отсутствие командира батальона он выполняет его обязанности.

**134. Заместитель командира батальона обязан:**

- участвовать в разработке и выполнении плана боевой подготовки батальона;
- проводить занятия по командирской подготовке с офицерами, прапорщиками и сержантами, а также учения и занятия с подразделениями батальона;
- руководить физической подготовкой и проводить спортивно-массовые мероприятия в батальоне;
- проверять организацию и ход боевой подготовки в подразделениях батальона, устранять выявленные недостатки и оказывать помощь командирам подразделений в организации и проведении занятий;
- знать деловые и морально-психологические качества каждого офицера, прапорщика и сержанта батальона, постоянно проводить с ними индивидуальную работу по воинскому воспитанию и совершенствованию профессиональной подготовки;
- организовывать и лично проводить мероприятия по подготовке классов специалистов в батальоне;
- поддерживать учебно-материальную базу батальона в исправном состоянии и следить за правильным ее использованием в обучении;
- контролировать содержание и сбережение вооружения, военной техники и других материальных средств в подразделениях батальона, принимать участие в их осмотре;
- поддерживать внутренний порядок, воинскую дисциплину в подразделениях батальона, контролировать подготовку и несение службы суточным нарядом;
- руководить изобретательской и рационализаторской работой в батальоне.

**Заместитель командира батальона  
по работе с личным составом**

**135.** Заместитель командира батальона по работе с личным составом в мирное и военное время отвечает за воспитание, воинскую дисциплину, морально-психологическое состояние и общественно-политическую подготовку личного состава. Он подчиняется командиру батальона и является прямым начальником всего личного состава батальона.

**136.** Заместитель командира батальона по работе с личным составом обязан:

- участвовать в разработке и обеспечении выполнения планов боевой и мобилизационной готовности, боевой подготовки батальона;
- организовывать и проводить воспитательную работу с личным составом подразделения с учетом национальных и психоло-



гических особенностей, уровня образования и отношения к религии каждого военнослужащего; воспитывать у них высокие боевые и морально-психологические качества, верность Родине, воинскому долгу и Военной присяге,

- организовывать и проводить мероприятия по укреплению воинской дисциплины, профилактике правонарушений, сплочению воинских коллективов, обеспечению условий безопасности воинской службы;

- знать деловые и морально-психологические качества каждого офицера, прапорщика, сержанта подразделений батальона, общественное мнение, настроение личного состава, принимать практические меры по налаживанию межличностных отношений, по предупреждению негативных явлений в подразделениях;

- организовывать и проводить объективное информирование личного состава, занятия с военнослужащими по планам общественно-политической подготовки;

- обучать и оказывать методическую помощь офицерам, прапорщикам и сержантам подразделений в организации воспитательной работы с подчиненными;

- организовывать и проводить морально-психологическое обеспечение учебного процесса, боевого дежурства (боевой службы), караульной и внутренней служб, руководить работой коммандиров общественно-политической информации;

- организовывать взаимодействие с общественными организациями военнослужащих и членов их семей;

- обеспечивать соблюдение принципов социальной справедливости в отношении военнослужащих, знать нужды и запросы военнослужащих, членов их семей, гражданского персонала, принимать меры по разрешению их жалоб и заявлений;

- заботиться об удовлетворении духовных потребностей личного состава, организовывать его культурный досуг, принимать меры к обеспечению личного состава периодическими изданиями и почтовыми отправлениями, организовывать правильное использование и сбережение технических средств и имущества, необходимых для проведения воспитательной работы;

- вести учет преступлений, происшествий и дисциплинарных проступков;

- докладывать своевременно командиру батальона о воинской дисциплине и морально-психологическом состоянии личного состава.

### **Начальник штаба батальона**

**137.** Начальник штаба батальона в мирное и военное время отвечает: за организацию и поддержание управления подразделениями батальона; за боевую и мобилизационную готовность батальона и успешное выполнение батальоном боевых задач; за планирование

и учет боевой подготовки; за подготовку, воспитание, воинскую дисциплину и морально-психологическое состояние непосредственно подчиненного ему личного состава; за состояние учета личного состава, вооружения, военной техники и боеприпасов батальона. Он подчиняется командиру батальона, является его заместителем и прямым начальником всего личного состава батальона. При проведении в жизнь решений командира батальона начальник штаба имеет право отдавать приказание подчиненным командиру батальона лицам от его имени. О всех наиболее важных отданных приказаниях начальник штаба докладывает командиру батальона.

138. Начальник штаба батальона обязан:

— разрабатывать на основе плана бригады и указаний командира батальона план боевой подготовки батальона и контролировать его выполнение;

— постоянно знать истинное положение и состояние подразделений батальона, а также ход выполнения поставленных им задач;

— проводить занятия с личным составом батальона и руководить подготовкой непосредственно подчиненных ему подразделений;

— знать деловые и морально-психологические качества каждого офицера, прапорщика и сержанта батальона, постоянно проводить с ними индивидуальную работу по воинскому воспитанию и совершенствованию профессиональной подготовки;

— распределять по подразделениям прибывающее в батальон пополнение;

— организовывать связь в батальоне, проверять состояние и боевую готовность средств связи, разрабатывать мероприятия по скрытому управлению и осуществлять контроль за их выполнением;

— обеспечивать своевременное и правильное доведение всех приказов командира батальона и старших начальников, проверять их выполнение;

— организовывать несение внутренней службы в батальоне, проверять подготовку лиц, назначенных в суточный наряд, и несение ими службы;

— вести учет боевой подготовки, а также преступлений, происшествий и дисциплинарных проступков;

— знать наличие людей в подразделениях батальона, вести учет служебного времени военнослужащих, проходящих военную службу по контракту, времени привлечения их к исполнению обязанностей военной службы сверх установленной продолжительности ежедневного служебного времени, а также предоставления им дополнительных дней отдыха (времени отдыха);

— проверять не реже одного раза в три месяца в подразделениях состояние и учет вооружения, военной техники, боеприпасов,

снаряжения, уставов, наставлений, учебных пособий и других материальных средств, а учет личного состава — ежемесячно; контролировать качество занятий с военнослужащими по требованиям безопасности и их соблюдение на занятиях и работах;

— подготавливать и своевременно направлять в штаб бригады сведения о количестве дополнительных дней отдыха военнослужащих, проходящих военную службу по контракту, присоединяемых к их основному отпуску, и другие необходимые донесения.

**Заместитель командира батальона по вооружению  
(технической части, начальник автомобильной службы  
батальона, техник батальона)**

**139.** Заместитель командира батальона по вооружению (технической части, начальник автомобильной службы батальона, техник батальона) в мирное и военное время отвечает: за техническое обеспечение батальона; за техническое состояние вооружения, военной техники и боеприпасов, за их правильную эксплуатацию, ремонт и эвакуацию; за техническую подготовку личного состава батальона; за боевую подготовку, воспитание, воинскую дисциплину и морально-психологическое состояние подчиненного ему подразделения. Он подчиняется командиру батальона и является прямым начальником всего личного состава батальона.

Начальник автомобильной службы (техник батальона) является прямым начальником личного состава непосредственно подчиненных ему подразделений.

**140.** Заместитель командира батальона по вооружению (технической части, начальник автомобильной службы батальона, техник батальона) обязан:

— участвовать в разработке плана боевой подготовки батальона и организовывать его выполнение по своей специальности;

— руководить подготовкой и деятельностью подчиненного ему подразделения;

— знать деловые и морально-психологические качества военнослужащих непосредственно подчиненного ему подразделения, постоянно проводить с ними индивидуальную работу по воинскому воспитанию и совершенствованию профессиональной подготовки;

— руководить технической подготовкой личного состава батальона; проводить занятия с офицерами и прапорщиками батальона по вождению, изучению вооружения и военной техники, организации и осуществлению технического обеспечения, а также мероприятия по подготовке классов специалистов технических специальностей;

— организовывать правильную эксплуатацию, ремонт, обслуживание и эвакуацию вооружения и военной техники, а также учебно-тренировочных средств батальона, руководить работами по их техническому обслуживанию и ремонту; принимать меры по совершенствованию учебно-материальной базы по технической подготовке;

— следить за правильным применением и экономным расходом горючего, смазочных материалов и специальных жидкостей в подразделениях;

— знать устройство, порядок и правила эксплуатации и ремонта вооружения и военной техники батальона, их наличие, техническое состояние и местонахождение; не реже одного раза в три месяца проверять наличие и техническое состояние вооружения, военной техники и других материальных средств батальона и не менее двух раз в год проводить пономерную проверку стрелкового оружия в подразделениях;

— проводить работу по устройству и оборудованию помещений и участков территории парка, закрепленных за батальоном, а также обеспечивать поддержание внутреннего порядка в них;

— руководить подготовкой вооружения и военной техники к применению и эксплуатации в полевых условиях, принимать меры по обеспечению их оборудованием и средствами для повышения проходимости;

— принимать меры по предупреждению происшествий с вооружением и военной техникой, анализировать их причины, немедленно докладывать о них и принятых мерах командиру батальона;

— обеспечивать выполнение требований безопасности при эксплуатации, ремонте, обслуживании и эвакуации вооружения и военной техники, а также выполнение противопожарных мероприятий в парке;

— вести установленные учет и отчетность.

#### **Заместитель командира батальона по тылу (снабжению)**

**141.** Заместитель командира батальона по тылу (снабжению) в мирное время отвечает: за материальное и техническое обеспечение батальона по службам тыла; за содержание казарменно-жилищного фонда, закрепленного за батальоном; за боевую и мобилизационную готовность непосредственно подчиненных ему подразделений; за боевую подготовку, воспитание, воинскую дисциплину и морально-психологическое состояние их личного состава. Он подчиняется командиру батальона, является прямым начальником всего личного состава батальона, за исключением лиц, непосредственно подчиненных командиру батальона. Для этих лиц

обязательны к исполнению его указания по тыловому обеспечению.

**142.** Заместитель командира батальона по тылу (снабжению) обязан:

— участвовать в разработке плана боевой подготовки батальона и организовывать его выполнение по своей специальности;

— руководить деятельностью и боевой подготовкой подчиненных подразделений;

— знать деловые и морально-психологические качества каждого военнослужащего непосредственно подчиненных ему подразделений, постоянно проводить работу с ними по воинскому воспитанию и совершенствованию профессиональной подготовки;

— проводить занятия с личным составом тыла батальона по организации тылового обеспечения и ведению ротного хозяйства с командирами и старшинами рот;

— организовывать своевременное обеспечение подразделений батальона материальными средствами, а личного состава — доброкачественным питанием, контролировать доведение положенных норм материальных средств до каждого военнослужащего;

— проверять не реже одного раза в три месяца наличие и состояние запасов материальных средств в подразделениях, принимать участие в инвентаризации имущества служб тыла в подразделениях батальона;

— осуществлять контроль за правильностью применения, экономным расходом горючего, смазочных материалов и специальных жидкостей, выполнением требований безопасности при обращении с ними;

— знать наличие и состояние техники служб тыла в подразделениях батальона, обеспечивать правильную ее эксплуатацию, ремонт, обслуживание и эвакуацию;

— принимать участие в организации подвоза подразделениям батальона всех видов материальных средств, воды, механизации погрузочно-разгрузочных работ, а также в планировании работы автомобильного транспорта подвоза;

— организовывать правильную эксплуатацию и своевременный ремонт всех жилых и нежилых зданий и сооружений, казарменного инвентаря и мебели; следить за поддержанием порядка на территории, закрепленной за батальоном; проверять выполнение требований пожарной безопасности и мероприятий по охране окружающей среды и рациональному использованию природных ресурсов;

— проявлять постоянную заботу о внешнем виде личного состава батальона, организовывать своевременное получение обмундирования, правильное его использование и ремонт;

— организовывать банно-прачечное обслуживание личного состава подразделений батальона;

- проводить мероприятия по экономической работе в подразделениях батальона;
- обеспечивать соблюдение требований безопасности при выполнении ремонтных и хозяйственных работ, а также при обслуживании и эксплуатации техники тыла;
- организовывать и контролировать ведение установленных по службам тыла учета и отчетности в подразделениях батальона.

### Командир роты

143. Командир роты в мирное и военное время отвечает: за боевую готовность роты и успешное выполнение боевых задач ротой; за боевую подготовку, воспитание, воинскую дисциплину и морально-психологическое состояние личного состава; за поддержание внутреннего порядка в роте; за сохранность и состояние вооружения, военной техники и другого имущества роты; за ведение ротного хозяйства. Командир роты подчиняется командиру батальона и является прямым начальником всего личного состава роты.

144. Командир роты является непосредственным организатором обучения и повседневного воспитания личного состава роты. Он обязан:

- организовывать в роте боевую подготовку, составлять расписание занятий на неделю, проводить занятия с офицерами, прапорщиками и сержантами, а также с личным составом роты; при выполнении боевых задач умело управлять ротой;
- проверять знания и практические навыки солдат, сержантов, прапорщиков и офицеров роты;
- знать воинское звание, фамилию, национальность, срок службы, занимаемую должность или специальность, семейное положение, деловые и морально-психологические качества каждого военнослужащего роты, постоянно проводить с ними индивидуальную работу по воинскому воспитанию;
- осуществлять отбор кандидатов для приема на военную службу, а также для поступления в военно-учебные заведения;
- представлять солдат и сержантов к присвоению очередных воинских званий, выдвигать достойных для замещения вакантных должностей;
- организовывать размещение личного состава, поддерживать внутренний порядок, воинскую дисциплину в роте; следить за внешним видом и выправкой подчиненных ему военнослужащих, за выполнением ими правил ношения военной формы одежды, за правильной подгонкой снаряжения, обмундирования и обуви;
- организовывать подготовку личного состава суточного наряда, назначаемого от роты, и контролировать несение им службы;

- еженедельно подводить итоги состояния боевой подготовки, воинской дисциплины и внутреннего порядка;
- периодически присутствовать на подъеме и вечерней поверке в роте;
- знать материальную часть, правила эксплуатации вооружения и военной техники роты;
- организовывать своевременное получение, правильную эксплуатацию и ремонт вооружения, военной техники и других материальных средств роты; проверять не реже одного раза в месяц их наличие, состояние и учет; результаты осмотра (проверки) вооружения, военной техники и боеприпасов заносить в книгу осмотра (проверки) вооружения, военной техники и боеприпасов (приложение 13);
- проверять подготовку вооружения и военной техники роты перед каждым выходом на учения или занятия, а также их наличие по возвращении с занятий и учений; принимать меры по предупреждению катастроф, аварий и поломок вооружения и военной техники; обеспечивать выполнение личным составом требований безопасности при проведении занятий, стрельб, учений и работ;
- своевременно обеспечивать военнослужащих срочной службы роты положенным довольствием, заботиться о быте своих подчиненных и вникать в их нужды, следить за соблюдением ими правил личной гигиены;
- следить за содержанием и правильной эксплуатацией всех помещений, отведенных для роты, за поддержанием в чистоте участка территории, закрепленного за ротой, а также за проведением противопожарных мероприятий в роте;
- вести учет личного состава роты, всегда точно знать его численность по списку, налицо и в расходе, наличие, состояние вооружения, военной техники и других материальных средств; сличать один раз в месяц данные ротного учета личного состава, а также материальных средств с учетными данными бригады;
- руководить ротным хозяйством.

### **Заместитель командира роты**

**145.** Заместитель командира роты в мирное и военное время отвечает: за боевую подготовку роты; за поддержание воинской дисциплины и внутреннего порядка; за содержание в исправности объектов учебно-материальной базы, учебных приборов и оборудования; за подготовку классных специалистов в роте; за спортивно-массовую работу в роте. Он подчиняется командиру роты и является прямым начальником всего личного состава роты.

**146.** Заместитель командира роты обязан:

- участвовать в составлении расписания занятий на неделю и вести учет боевой подготовки роты;

- проводить занятия с прапорщиками, сержантами, а также с личным составом роты;
- оказывать помощь командирам взводов в организации и проведении занятий по боевой подготовке и устранять выявленные недостатки;
- проводить спортивно-массовую работу, организовывать изобретательскую и рационализаторскую работу в роте;
- всесторонне знать личный состав роты, постоянно проводить индивидуальную работу по воинскому воспитанию подчиненных;
- знать вооружение и военную технику роты (материальную часть, правила эксплуатации) и лично проверять их наличие и боевую готовность;
- участвовать в подготовке вооружения и военной техники к занятиям и учениям, принимать меры по предупреждению катастроф, аварий и поломок;
- организовывать и лично проводить мероприятия по подготовке классных специалистов в роте;
- организовывать правильное использование и хранение учебных пособий, приборов, оборудования и объектов учебно-материальной базы, имеющихся в роте или закрепленных за ней;
- поддерживать воинскую дисциплину и внутренний порядок в роте;
- участвовать в подготовке суточного наряда и проверять несение им службы;
- следить за содержанием в чистоте участка территории, закрепленного за ротой, и за выполнением личным составом роты требований пожарной безопасности;
- требовать от личного состава роты соблюдения правил ношения военной формы одежды;
- присутствовать периодически на подъеме и вечерней поверке в роте.

### **Заместитель командира роты по работе с личным составом**

**147.** Заместитель командира роты по работе с личным составом в мирное и военное время отвечает за воспитание, воинскую дисциплину и морально-психологическое состояние личного состава. Он подчиняется командиру роты и является прямым начальником всего личного состава.

**148.** Заместитель командира роты по работе с личным составом обязан:

- участвовать в составлении расписания занятий, планировать и проводить воспитательную работу с личным составом подразделения с учетом национальных и психологических особенностей,



уровня образования и отношения к религии каждого военнослужащего; формировать у военнослужащих верность Родине, воинскому долгу и Военной присяге, высокие боевые и морально-психологические качества воина-гражданина;

— проводить мероприятия по укреплению воинской дисциплины и предупреждению правонарушений, обеспечению условий безопасности военной службы;

— знать каждого военнослужащего роты, их индивидуальные особенности, деловые и морально-психологические качества, проводить с ними индивидуальную работу; принимать меры по сплочению воинского коллектива;

— осуществлять оперативное информирование личного состава; организовывать и лично проводить занятия с военнослужащими по планам общественно-политической подготовки;

— проводить морально-психологическое обеспечение учебного процесса, боевого дежурства, караульной и внутренней служб;

— знать нужды и запросы личного состава, принимать меры по разрешению жалоб и заявлений военнослужащих, поддерживать связь с их родными и близкими;

— заботиться об удовлетворении духовных потребностей личного состава, организовывать его досуг, художественную самодеятельность роты; принимать меры к обеспечению личного состава периодическими изданиями и почтовыми отправлениями; организовывать работу в комнате информирования и досуга, правильное использование и сбережение технических средств и имущества, необходимого для проведения воспитательной работы;

— периодически присутствовать на подъеме и вечерней поверке в роте;

— докладывать своевременно командиру роты о воинской дисциплине и морально-психологическом состоянии личного состава.

### **Заместитель командира роты по вооружению (технической части, старший техник, техник роты)**

**149.** Заместитель командира роты по вооружению (технической части, старший техник, техник роты) в мирное и военное время отвечает за техническую исправность вооружения и военной техники, за правильную их эксплуатацию и ремонт, а также за техническую подготовку личного состава роты. Он подчиняется командиру роты и является прямым начальником всего личного состава роты, за исключением лиц, непосредственно подчиненных командиру роты. Для этих лиц обязательны к исполнению его указания по техническому обеспечению. Старший техник (техник) роты является прямым начальником для сержантов и солдат роты.

**150.** Заместитель командира роты по вооружению (технической части, старший техник, техник роты) обязан:

- участвовать в составлении расписания занятий на неделю;
- организовывать технически правильную эксплуатацию вооружения и военной техники роты, принимать меры по содержанию их в порядке и исправности;
- знать деловые и морально-психологические качества механиков-водителей (водителей) боевых и других машин роты и вести работу по повышению их квалификации;
- проводить занятия с личным составом по технической подготовке, основам и правилам вождения машин; проводить подготовку классных специалистов технических специальностей;
- знать устройство, порядок и правила эксплуатации и ремонта вооружения и военной техники роты, их наличие и техническое состояние; лично руководить работами по техническому обслуживанию вооружения и военной техники и их ремонту, проводимому силами экипажей (водителей);
- проверять состояние машин, выпускаемых из парка, и допускать к эксплуатации только технически исправные машины, делая отметку об этом в путевом листе;
- проверять не реже одного раза в месяц техническое состояние вооружения и военной техники роты и проводить пономерную проверку стрелкового оружия;
- подготавливать машины к выходу роты на каждое учение или занятие и проверять их состояние по возвращении;
- принимать меры по предупреждению происшествий и повреждений вооружения, военной техники, немедленно докладывать об их причинах и принятых мерах командиру роты; при организации работ и занятий на вооружении и военной технике доводить до личного состава требования безопасности и добиваться их выполнения, а также следить за выполнением требований безопасности при эксплуатации, ремонте, обслуживании и эвакуации машин;
- следить за экономным расходом горючего и смазочных материалов, запасных частей и другого технического имущества;
- своевременно представлять заявки на необходимое техническое имущество, организовывать правильную его эксплуатацию;
- осуществлять пожарные мероприятия в парке и на машинах роты;
- вести установленные учет и отчетность.

### **Командир взвода (группы)**

**151.** Командир взвода (группы) в мирное и военное время отвечает: за боевую готовность взвода (группы) и успешное выполнение им боевых задач; за боевую подготовку, воспитание,

воинскую дисциплину и морально-психологическое состояние личного состава; за поддержание внутреннего порядка во взводе (группе); за сохранность и состояние вооружения, военной техники и другого имущества взвода (группы). Он подчиняется командиру роты и является прямым начальником всего личного состава взвода (группы).

**152.** Командир взвода (группы) лично обучает и воспитывает подчиненных. Он обязан:

- проводить занятия с личным составом взвода (группы) по боевой подготовке и следить за правильным обучением солдат командирами отделений, а при выполнении боевых задач умело командовать взводом (группой);

- знать фамилию, имя, отчество и год рождения, национальность, род занятий до военной службы, семейное положение, успехи и недостатки каждого военнослужащего в боевой подготовке, их деловые и морально-психологические качества; постоянно проводить с ними индивидуальную работу по воинскому воспитанию; вести именной список личного состава взвода (группы);

- заботиться о быте подчиненных и вникать в их нужды; не реже одного раза в неделю присутствовать на подъеме и вечерней проверке во взводе (группе);

- требовать и строго следить за соблюдением воинской дисциплины личным составом взвода (группы), за его внешним видом, выполнением правил ношения военной формы одежды, правильной подгонкой снаряжения, обмундирования, обуви и за соблюдением правил личной гигиены;

- постоянно совершенствовать физическую тренированность личного состава, систематически проводить с ним занятия по физической подготовке;

- знать материальную часть, правила эксплуатации вооружения и военной техники, имеющихся во взводе (группе), и лично проверять их боевую готовность;

- следить за правильной эксплуатацией вооружения, военной техники и других материальных средств и не реже одного раза в две недели лично проводить их осмотр и проверку наличия;

- проверять подготовку вооружения и военной техники к выходу на каждое учение или занятие, а также их наличие и состояние по возвращении с учения или занятия;

- обеспечивать выполнение требований безопасности на занятиях, стрельбах, учениях и при работе с вооружением и военной техникой;

- вести учет боевой подготовки взвода (группы);

- докладывать командиру роты о нуждах подчиненных, а также о поощрениях и наложенных на них дисциплинарных взысканиях.

## Старшина роты

153. Старшина роты в мирное и военное время отвечает: за соблюдение правил несения службы солдатами и сержантами; за воинскую дисциплину и поддержание внутреннего порядка в роте; за сохранность вооружения, военной техники и другого имущества роты, а также личных вещей военнослужащих, находящихся в кладовой. Он подчиняется командиру роты, является непосредственным организатором внутреннего порядка в расположении роты и прямым начальником сержантов и солдат роты.

В отсутствие офицеров роты старшина роты выполняет обязанности командира роты.

154. Старшина роты обязан:

— обеспечивать всем необходимым занятия по боевой подготовке роты, а также проводить занятия по указанию командира роты;

— знать фамилию, имя, отчество, национальность, срок службы, занимаемую должность, личные качества, семейное положение солдат и сержантов роты и проявлять заботу о них;

— следить за внешним видом солдат и сержантов роты, производить им индивидуальную подгонку обмундирования и обуви;

— требовать от солдат и сержантов роты соблюдения воинской дисциплины, распорядка дня, немедленно докладывать командиру роты о нарушениях воинской дисциплины, а также о примененных поощрениях и наложенных им на солдат и сержантов роты дисциплинарных взысканиях;

— распределять между взводами наряды на службу и на работу, лично вести очередность нарядов на сержантов и проверять правильность ведения нарядов во взводах;

— проверять подготовку суточного наряда роты, осматривать его перед разводом, инструктировать и своевременно отправлять на развод; следить за точным исполнением обязанностей дежурным и дневальным по роте;

— выдавать боеприпасы для караулов и пистолеты солдатам и сержантам с разрешения командира роты, а дежурному подразделению — по приказу дежурного по бригаде, лично принимать их и осматривать после сдачи;

— руководить проведением утреннего осмотра и проводить вечернюю поверку;

— водить роту в столовую или отправлять ее под командой одного из заместителей командиров взводов;

— осматривать и отправлять каждую команду, назначенную от роты; лично водить роту в баню и представлять ее на медицинский осмотр;

— представлять дежурному по бригаде через дежурного по роте сведения об отсутствующих на вечерней поверке, а при наличии

самовольно отлучившихся — их воинские звания, фамилии, имена и отчества;

— при увольнении из расположения бригады выдавать увольнительные записки солдатам и сержантам срочной службы и проверять, по форме ли они одеты и знают ли правила поведения в общественных местах;

— своевременно получать и осматривать поступающее в роту оружие и другие материальные средства, строго следить за их наличием, правильной эксплуатацией и своевременно отправлять в ремонт; заботиться о наличии починочного материала для ремонта вещевого имущества личным составом роты;

— организовывать хранение и учет получаемых воинских уставов, наставлений и учебных пособий, а также выдачу их во временное пользование и контролировать их хранение во взводах;

— организовывать содержание в чистоте и порядке всех помещений роты, а также участка территории, закрепленного за ротой, и руководить их общей уборкой;

— следить за выполнением правил топки печей, правильным содержанием средств пожаротушения и соблюдением солдатами и сержантами роты требований пожарной безопасности;

— подавать заявку через дежурного по роте дежурному по столовой об оставлении пищи лицам, находящимся в наряде или отсутствующим по служебным делам;

— принимать по описи деньги и ценные вещи от арестованных солдат и сержантов перед отправлением на гауптвахту;

— ежемесячно сверять книги учета военного имущества роты с книгами учета служб бригады и вести установленные учет и отчетность;

— при убытии из расположения роты оставлять за себя одного из заместителей командиров взводов.

### **Заместитель командира взвода**

**155.** Заместитель командира взвода в мирное и военное время отвечает: за обучение, воспитание и воинскую дисциплину личного состава; за внутренний порядок во взводе; за несение службы личным составом; за внешний вид каждого солдата и сержанта. Он подчиняется командиру взвода, а по вопросам поддержания внутреннего порядка — и старшине роты и является прямым начальником солдат и сержантов взвода.

**156.** Заместитель командира взвода обязан:

— обучать, воспитывать солдат и сержантов взвода и лично проводить занятия по указанию командира взвода;

— знать фамилию, имя, отчество, год рождения, национальность, личные качества, род занятий до военной службы, семей-

ное положение, успехи и недостатки в боевой подготовке каждого подчиненного;

- следить за соблюдением воинской дисциплины и несением службы командирами отделений и всем личным составом взвода;
- содержать в исправности вооружение, военную технику и другие материальные средства взвода, следить за их наличием;
- заботиться о чистоте помещения, устанавливать очередность его уборки между отделениями; требовать от подчиненных исправного и опрятного содержания постельных принадлежностей, обмундирования и обуви; следить за своевременным производством текущего ремонта вещевого имущества личным составом взвода;
- проводить утренний осмотр личного состава взвода;
- заботиться о подчиненных и вникать в их нужды;
- назначать солдат в наряды на службу и на работу, вести листы нарядов взвода (приложение 13), учет личного состава, вооружения и других материальных средств взвода;
- постоянно знать, где находятся и что делают подчиненные;
- докладывать командиру взвода о всех просьбах подчиненных, поощрениях, проступках и наложенных дисциплинарных взысканиях;
- оставаясь за командира взвода или старшину роты, исполнять их обязанности.

### Командир отделения

157. Командир отделения в мирное и военное время отвечает: за успешное выполнение отделением боевых задач; за обучение, воспитание, воинскую дисциплину и морально-психологическое состояние, строевую выправку и внешний вид подчиненных; за правильное использование и сбережение вооружения, военной техники, снаряжения, обмундирования, обуви и за содержание их в порядке и исправности. Он подчиняется командиру взвода и его заместителю и является непосредственным начальником личного состава отделения.

158. Командир отделения обязан:

- обучать и воспитывать солдат отделения, а при выполнении боевых задач — умело командовать отделением;
- знать фамилию, имя, отчество, год рождения, национальность, личные качества, род занятий до военной службы, семейное положение, успехи и недостатки в боевой подготовке каждого подчиненного;
- следить за соблюдением распорядка дня, чистотой и внутренним порядком в отделении, требовать соблюдения подчиненными воинской дисциплины;
- знать материальную часть, правила эксплуатации оружия, военной техники и другого имущества отделения, следить за их

наличием, ежедневно осматривать и содержать в порядке и исправности;

— прививать солдатам отделения уважение к службе, а также бережное отношение к своему оружию и военной технике;

— вырабатывать у солдат отделения строевую выправку и физическую выносливость;

— заботиться о подчиненных и вникать в их нужды; следить за опрятностью, исправностью обмундирования и обуви подчиненных, правильной подгонкой снаряжения, соблюдением ими правил личной и общественной гигиены, ношения военной формы одежды;

— ежедневно следить за чистотой обуви, обмундирования и просушкой портянок, носков, а также за своевременной починкой обуви и обмундирования;

— следить, чтобы после стрельб и занятий у подчиненных не оставалось боевых и холостых патронов, гранат, запалов и взрывчатых веществ;

— докладывать заместителю командира взвода (старшине команды) о всех заболевших, о жалобах и просьбах подчиненных, об их проступках и принятых мерах по их предупреждению, о поощрениях и наложенных на них дисциплинарных взысканиях, а также о случаях утери или неисправности вооружения и других материальных средств;

— постоянно знать, где находятся и что делают подчиненные.

### Обязанности солдата (матроса)

**159.** Солдат (матрос) в мирное и военное время отвечает за точное и своевременное выполнение возложенных на него обязанностей и поставленных ему задач, а также за исправное состояние своего оружия, вверенной ему военной техники и сохранность выданного ему имущества. Он подчиняется командиру отделения.

**160.** Солдат (матрос) обязан:

— глубоко осознать свой долг воина Вооруженных Сил, образцово выполнять обязанности военной службы; овладевать всем, чему обучают командиры (начальники);

— знать должности, воинские звания и фамилии своих прямых начальников до командира бригады включительно;

— оказывать уважение командирам (начальникам) и старшим, уважать честь и достоинство товарищей по службе, соблюдать правила воинской вежливости, поведения и воинского приветствия;

— повседневно закалывать себя, совершенствовать свою физическую подготовку, соблюдать правила личной и общественной гигиены;

— постоянно быть по форме и аккуратно одетым;

— в совершенстве знать и иметь всегда исправное, вычищенное, готовое к бою оружие и военную технику;

— бережно носить одежду и обувь, своевременно и аккуратно их чинить, ежедневно чистить и хранить, где указано;

— строго выполнять требования безопасности при обращении с оружием, работе с техникой и в других случаях, а также требования пожарной безопасности;

— при необходимости отлучиться в пределах расположения бригады спросить на это разрешение у командира отделения, а после возвращения доложить ему о прибытии;

— при нахождении вне расположения бригады вести себя с достоинством и честью, не допускать нарушения общественного порядка и недостойных поступков по отношению к гражданскому населению.



---

## ЧАСТЬ II

# ВНУТРЕННИЙ ПОРЯДОК

### Общие положения

**161.** Внутренний порядок — это строгое соблюдение определенных воинскими уставами правил размещения, повседневной деятельности, быта военнослужащих в воинской части (подразделении) и несения службы суточным нарядом.

Внутренний порядок достигается:

— глубоким пониманием, сознательным и точным выполнением всеми военнослужащими обязанностей, определенных законами и воинскими уставами;

— целенаправленной воспитательной работой, сочетанием высокой требовательности командиров (начальников) с постоянной заботой о подчиненных и сохранении их здоровья;

— четкой организацией боевой подготовки;

— образцовым несением боевого дежурства и службы суточным нарядом;

— точным выполнением распорядка дня и регламента служебного времени;

— выполнением правил эксплуатации (использования) вооружения, военной техники и других материальных средств; созданием в местах расположения военнослужащих условий для их повседневной деятельности, жизни и быта, отвечающих требованиям воинских уставов;

— соблюдением требований пожарной безопасности, а также принятием мер по охране окружающей среды в районе деятельности воинской части.

## Г л а в а 4

### РАЗМЕЩЕНИЕ ВОЕННОСЛУЖАЩИХ

#### Общие положения

**162.** Все помещения и территорию бригады распределяет между подразделениями командир бригады. При расположении в военном городке нескольких воинских частей помещения и территорию между ними распределяет начальник гарнизона.

163. Военнослужащие срочной службы, кроме матросов и старшин, находящихся на кораблях, размещаются в казармах.

164. Для размещения каждой роты должны быть предусмотрены следующие помещения:

- спальное помещение;
- комната общественно-политической информации;
- канцелярия роты;
- комната для хранения оружия;
- комната (место) для чистки оружия;
- комната (место) для спортивных занятий;
- комната бытового обслуживания;
- кладовая для хранения имущества роты и личных вещей военнослужащих;
- комната (место) для курения и чистки обуви;
- сушилка для обмундирования и обуви;
- комната для умывания;
- душевая;
- туалет.

В расположении каждого батальона отводятся комнаты: для командира батальона, его заместителей, штаба батальона, для подготовки к занятиям, совещаний и отдыха офицеров. Для проведения занятий в бригаде оборудуются необходимые классы. В каждой части оборудуется комната боевой славы (истории) и ведется Книга почта воинской чести.

165. Военнослужащие, проходящие военную службу по контракту, размещаются: семейные — вне расположения бригады, а несемейные — в общежитиях или в отдельных помещениях (комнатах) казармы в расположении бригады, а также на квартирах вне расположения бригады.

При этом для военнослужащих-женщин оборудуются отдельные общежития (спальные помещения), комнаты для подготовки к занятиям, совещаний и досуга, душ и туалеты, а также комнаты бытового обслуживания и комнаты для умывания.

Прапорщики и мичманы, занимающие должность старшины роты (с семьями или несемейные), размещаются в расположении бригады или вблизи нее.

Сержанты срочной службы, занимающие должность старшины роты или другие должности, подлежащие укомплектованию офицерами и прапорщиками, могут располагаться в отдельном помещении казармы.

166. Курсанты военно-учебных заведений размещаются в казармах в порядке, установленном для солдат и сержантов срочной службы.

167. Запрещается кому бы то ни было проживать в столовых, на хлебозаводах, в медицинских пунктах, котельных, производственных и складских помещениях, клубах, парках и ангарах, а также в учебных и служебных помещениях казармы.

168. Размещение военнослужащих срочной службы в спальнях помещений производится из расчета не менее 12 куб.м объема воздуха на одного человека.

Кровати в спальнях помещениях располагаются в последовательности, соответствующей штатно-должностному списку роты, и устанавливаются так, чтобы около каждой из них или около двух сдвинутых вместе оставались места для прикроватных тумбочек, а между рядами кроватей было свободное место, необходимое для построения личного состава; кровати следует располагать не ближе 50 см от наружных стен с соблюдением равенства. Кровати должны быть однообразные (стандартные).

Расположение кроватей в спальнях помещениях может быть в один или в два яруса.

169. Для военнослужащих, зачисленных за совершенные ими подвиги в списки роты навечно или почетными солдатами (матросами), в спальном помещении на видном месте устанавливается кровать, которая постоянно содержится в образцовом состоянии. Над кроватью в рамке вывешивается портрет героя и описание его подвига.

170. В прикроватной тумбочке хранятся: в верхнем ящике — туалетные и бритвенные принадлежности, носовые платки, подворотнички и другие мелкие предметы личного пользования. В тумбочке могут храниться книги, уставы, фотоальбомы, тетради и другие письменные принадлежности, а также принадлежности для чистки одежды и обуви.

171. Постели военнослужащих, размещенных в казарме, должны состоять из одеял, простынь, подушек с наволочками и матрацев. Постели должны быть однообразно заправлены. Запрещается садиться и ложиться на постель в обмундировании (кроме дежурного по роте при отдыхе) и в обуви.

172. Шинели, полевые утепленные куртки и брюки, полушубки, головные уборы, укомплектованные вещевые мешки хранятся в специальных шкафах, установленных в помещениях казармы, а стальные шлемы, средства индивидуальной защиты, кроме противогазов, — и на стеллажах; парадно-выходное обмундирование, спортивная форма и рабочая одежда — в шкафах кладовой для хранения имущества роты и личных вещей военнослужащих. Специальная одежда хранится в шкафах вне спальнях помещений. При наличии соответствующих условий обмундирование, спортивная форма и личные вещи военнослужащих могут храниться в индивидуальных шкафах (ячейках).

Места для хранения всех видов обмундирования закрепляются за военнослужащими и обозначаются ярлычками с указанием на них воинского звания, фамилии и инициалов военнослужащего.

Повседневное обмундирование и поясной ремень перед сном аккуратно и однообразно укладываются на табурете, обувь ставит-

ся в ногах у кровати. Одежда, белье и обувь при необходимости просушиваются в сушилках.

Порядок хранения и пользования фотоаппаратами, магнитофонами, радиоприемниками и другой бытовой радиоэлектронной техникой для военнослужащих срочной службы определяется командиром бригады.

**173.** Стрелковое оружие и боеприпасы, в том числе учебные, в подразделениях хранятся в отдельной комнате с металлическими решетками на окнах, находящейся под постоянной охраной лиц суточного наряда. Дверь комнаты должна быть оборудована электрозвуковой сигнализацией с выводом к дежурному по бригаде, иметь смотровое окно и открываться внутрь помещения (сдвигаться в сторону). Допускается установка металлической решетчатой двери или раздвижной стены.

Пулеметы, автоматы, карабины, винтовки и ручные гранатометы, а также штык-ножи (штыки) должны храниться в пирамидах, а пистолеты и боеприпасы — в металлических закрывающихся на замок шкафах или ящиках. В пирамидах хранятся также пехотные лопаты и противогазы.

Учебное оружие и учебные боеприпасы должны храниться отдельно от боевых. При отсутствии отдельной пирамиды разрешается хранить учебное оружие вместе с боевым, при этом место его хранения обозначается надписью: "Учебное оружие". Учебные пистолеты хранятся вместе с боевыми пистолетами солдат и сержантов подразделения. Спортивное оружие хранится вместе с боевым. Место его хранения обозначается надписью: "Спортивное оружие". Выдача учебного и спортивного оружия и учебных патронов производится также, как и выдача боевого оружия и боеприпасов.

**174.** Пирамиды с оружием, шкафы и ящики с пистолетами и боеприпасами, а также комната для хранения оружия должны закрываться на замки и печатываться мастичными печатями: пирамиды и комната — печатью дежурного по роте; шкафы и ящики с пистолетами и боеприпасами — печатью старшины роты. Ключи от комнаты для хранения оружия и пирамид должны постоянно находиться у дежурного по роте, а ключи от шкафов, ящиков с пистолетами и боеприпасами — у старшины роты. Передавать ключи запрещается.

Запасные ключи хранятся у командира роты в опечатанном тубусе (пенале) в закрываемом на замок металлическом ящике (шкапулке).

В комнате для хранения оружия вывешивается опись имущества, в которую заносится количество пирамид, шкафов, ящиков, стендов, плакатов и другого имущества, хранящегося в этой комнате. В описи указываются номера шкафов и какой печатью они опечатаны.

На каждой пирамиде (шкафу, ящике) крепятся ярлычки с указанием подразделения, воинского звания, фамилии и инициалов ответственного лица, номера пирамиды (шкафа, ящика) и номера печати, которой она опечатывается.

В пирамиде (шкафу, ящике) вывешивается опись с указанием вида и количества хранящегося в ней оружия и имущества. У каждого гнезда пирамиды (шкафа) должен быть наклеен ярлычок с указанием вида и номера оружия и номера противогаза, а также воинского звания, фамилии и инициалов лица, за которым они закреплены.

Все описи, находящиеся в комнате для хранения оружия, в пирамидах, шкафах, ящиках, подписываются командиром роты.

В случае хранения в одной комнате оружия и боеприпасов нескольких подразделений приказом по бригаде назначается ответственный за порядок размещения, хранения и сохранность оружия и боеприпасов, который и подписывает опись имущества комнаты.

175. Личное оружие офицеров и прапорщиков батальона (штаба и служб бригады), патроны к нему и измерители доз радиоактивного облучения хранятся в металлическом, закрываемом на замок шкафу при одной из рот (при штабе бригады). При этом патроны должны находиться в отдельном металлическом, закрываемом на замок ящике, печатаемом офицером (прапорщиком), отвечающим за их хранение. Патроны, выдаваемые офицерам и прапорщикам для несения службы в суточном наряде, могут храниться в шкафу вне ящика. Шкаф опечатывается старшиной роты (дежурным по бригаде). Шкаф с личным оружием офицеров и прапорщиков, патронами и измерителями доз радиоактивного облучения, находящийся у дежурного по бригаде, кроме того, должен иметь электротрзвую сигнализацию к начальнику караула со скрытым выводом.

Ключи от шкафа с личным оружием офицеров и прапорщиков батальона и ящиков с патронами хранятся у старшины роты, а офицеров и прапорщиков штаба и служб бригады — у дежурного по бригаде. Порядок выдачи и приема пистолетов и патронов к ним устанавливается командиром бригады.

176. Патроны для караулов и дежурного подразделения должны находиться в металлических, закрываемых на замок и опечатанных ящиках, ключи и печати от которых хранятся у старшины роты. В каждом ящике должна быть опись наличия боеприпасов. Ящики с патронами устанавливаются вблизи пирамид с оружием.

В воинских частях, где караулы назначаются от нескольких подразделений, патроны для караулов разрешается хранить в комнате дежурного по воинской части.

Подразделения, которые несут службу с нештатным оружием, боеприпасы получают со склада одновременно с оружием.

177. Комната (место) для спортивных занятий оборудуется спортивными тренажерами, гимнастическими снарядами, гириями, гантелями и другим спортивным инвентарем.

178. В роте оборудуется душевая из расчета один кран (душевая сетка) на 15 — 20 человек, устанавливаются умывальники — один кран (сосок) на 5 — 7 человек и не менее двух ножных ванн с проточной водой, а также оборудуется место для стирки обмундирования военнослужащими.

При мастерских, парках, хлебопекарнях, хлебозаводах и столовых, кроме того, должен быть оборудован теплый душ, а при умывальниках должны быть мыло и полотенца.

При отсутствии водопровода в отапливаемых помещениях устанавливаются наливные умывальники; вода в них должна быть круглосуточно. Перед наполнением умывальников свежей водой оставшаяся вода сливается, умывальники очищаются, грязная вода выносятся и выливается в отведенные для этого места.

Для чистки обмундирования и обуви отводятся отдельные, специально оборудованные помещения или места.

Курение разрешается в специально отведенных и оборудованных комнатах или местах.

179. Комната бытового обслуживания оборудуется столами для утюжки обмундирования, плакатами с правилами ношения военной формы одежды военнослужащих, ремонта одежды и обуви, зеркалами и обеспечивается стульями (табуретами), необходимым количеством утюгов, а также инвентарем, инструментом для стрижки волос, производства текущего ремонта обмундирования и обуви, фурнитурой и ремонтными материалами.

180. Прибывший на пополнение в бригаду личный состав в течение 14 суток размещается в отдельном помещении. В этот период производится углубленное медицинское обследование, делаются прививки, производится выдача обмундирования, обуви по установленным нормам и их подгонка; с личным составом пополнения проводятся занятия по совершенствованию военной подготовки, полученной до призыва на военную службу.

181. Приказом бригаде из личного состава, прибывающего на пополнение, формируется отдельное подразделение, назначаются командир подразделения, его заместитель по работе с личным составом, выделяется необходимое число офицеров, прапорщиков, сержантов и солдат в качестве командиров и инструкторов.

Распределение прибывшего пополнения по подразделениям бригады производится в порядке, указанном в приложении 7.

182. Собственные вещи призванных (белье, обувь, одежда) приводятся в порядок, упаковываются и отправляются воинской частью бесплатными воинскими посылками по указанным адресам.

### Содержание помещений

**183.** Все здания и помещения, а также территория бригады должны всегда содержаться в чистоте и порядке. Каждый начальник отвечает за правильное использование зданий и помещений, за сохранность мебели, инвентаря и оборудования.

Все помещения и фасады зданий должны быть окрашены красками установленных колеров.

**184.** Все комнаты должны быть пронумерованы. На наружной стороне входной двери каждой комнаты вывешивается табличка с указанием ее номера и назначения (приложение 14), а внутри каждой комнаты — опись находящегося в ней имущества (мебели, инвентаря и оборудования).

Мебель, инвентарь и все оборудование помещения нумеруются с нелицевой стороны и заносятся в книгу учета, которая хранится в канцелярии роты.

**185.** Мебель, инвентарь и оборудование являются принадлежностью помещения и без разрешения командира бригады не могут переноситься из одного подразделения в другое. Переносить мебель, инвентарь и оборудование из одного военного городка в другой запрещается.

**186.** В спальнях помещениях или в других помещениях для личного состава на видном месте должны быть вывешены на специальных щитах распорядок дня, расписание занятий, листы нарядов, схема размещения личного состава, опись имущества и необходимые инструкции.

**187.** Вывешиваемые в комнатах (помещениях) портреты и картины должны быть в рамках, а плакаты и другие наглядные пособия — на рейках. Во всех помещениях разрешается иметь цветы, а на окна вешать аккуратные однотонные занавески.

Стекла в окнах нижних этажей, выходящих на городские улицы, на необходимую высоту должны быть матовые или покрашены белой краской.

При необходимости входные двери в казарму могут оборудоваться смотровым глазком, надежным внутренним запором и звуковой сигнализацией с выводом к дневальному по подразделению. На окнах нижних этажей в этом случае устанавливаются решетки с внутренними запорами.

**188.** Во всех жилых помещениях, имеющих водопровод, для питья воды оборудуются фонтанчики, а в помещениях, где нет водопровода, устанавливаются закрытые на замок бачки с питьевой водой, которые также оборудуются фонтанчиками. Бачки ежедневно под наблюдением дежурного по роте прополаскиваются и наполняются свежей питьевой водой, один раз в неделю производится их дезинфекция. Ключи от бачков хранятся у дежурного по роте.

189. Все помещения обеспечиваются достаточным количеством урн для мусора, а места для курения — урнами с водой (обеззараживающей жидкостью).

У наружных входов в помещения должны быть приспособления для очистки обуви от грязи и урны для мусора.

190. Ежедневная уборка помещений производится очередными уборщиками под непосредственным руководством дежурного по роте. От занятий очередные уборщики не освобождаются.

Очередные уборщики обязаны вынести мусор из-под кроватей и прикроватных тумбочек, подмести в проходах между рядами кроватей, при необходимости протереть пол влажной тряпкой, вынести мусор в установленное место, убрать пыль с окон, дверей, шкафов, ящиков и других предметов, с вечера наполнить умывальники водой, очистить урны, а в местах курения, кроме того, налить в них воду (обеззараживающую жидкость).

Поддержание чистоты в помещениях во время занятий возлагается на дневальных.

191. Кроме ежедневной уборки один раз в неделю производится общая уборка всех помещений под руководством старшины роты. Во время общей уборки постельные принадлежности (матрацы, подушки, одеяла) могут выноситься во двор для проветривания. Перед натиркой полов мастикой они очищаются от грязи и протираются влажными тряпками.

Если полы не натираются мастикой, то мытье их производится не менее одного раза в неделю. Мытье полов разливом воды запрещается.

192. В столовых, хлебопекарнях и на хлебозаводах все оборудование и инвентарь маркируются, содержатся в чистоте и порядке; посуда после приема пищи должна быть вычищена, вымыта, ошпарена кипятком и просушена. Храниться посуда на стеллажах или в специальных шкафах.

193. Зимой слуховые окна зданий должны быть закрыты, а летом открыты, но защищены специальными решетками.

На чердаках, в местах, удаленных от дымоходов, могут храниться только зимние оконные переплеты.

Чердаки, сушилки, подвалы запираются, ключи от них хранятся у дежурного того подразделения, на которое возложена ответственность за содержание этих помещений.

194. Туалеты оборудуются из расчета одна закрывающаяся кабина с унитазом (очком) и один писсуар на 10 — 12 человек. Туалеты должны содержаться в чистоте, ежедневно дезинфицироваться и иметь хорошую вентиляцию и освещение. Инвентарь для их уборки содержится в специально отведенном для этого месте (шкафу). Наблюдение за содержанием туалетов возлагается на старшин подразделений, санитарных инструкторов и дежурных по ротам.



Наружные туалеты устраиваются с водонепроницаемыми выгребными ямами на расстоянии 40 — 100 м от жилых помещений, столовых и хлебопекарен (хлебозаводов). В северных районах это расстояние может быть меньше.

Дорожки к наружным туалетам в ночное время освещаются. При необходимости (на ночь) в холодное время года в специально отведенных помещениях оборудуются писсуары.

Выгребные ямы туалетов своевременно очищаются и дезинфицируются.

**195.** Без разрешения квартирно-эксплуатационных и пожарных органов запрещается перепланирование помещений, перенос и разборка существующих и возведение новых построек, прокладка внутренних электросетей, линий связи, сигнализации и вводов телевизионных антенн, а также установка временных и устройство новых печей.

Ремонт оборудования и сетей энергоснабжения, газоснабжения и центрального отопления производится силами квартирно-эксплуатационной службы или лицами, имеющими специальную подготовку и разрешение на его выполнение.

Ходить строем в ногу в казарменном помещении запрещается.

**196.** Район расположения бригады, территория военного городка и прилегающие к нему улицы должны быть озеленены и содержаться в чистоте и порядке, а в темное время — освещены. Территория военного городка огораживается.

Для уборки район расположения бригады распределяется по участкам между подразделениями. Мусор ежедневно собирается в закрывающиеся крышью контейнеры и вывозится. Контейнеры устанавливаются на площадку с твердым покрытием. Не реже одного раза в неделю контейнеры очищаются и дезинфицируются.

Уборка территории военного городка производится силами суточного наряда и выделенными в послеобеденное время командами. В парково-хозяйственный день для уборки района расположения бригады выделяются команды или подразделения.

### Отопление помещений

**197.** Начало и конец отопительного периода объявляются приказом начальника гарнизона. При печном отоплении порядок и время отопления помещений, приема и выдачи топлива устанавливает командир бригады.

Все котельные, системы центрального отопления, печи и дымоходы должны быть до начала отопительного периода проверены, а неисправные — отремонтированы. Очистка дымоходов производится в установленные сроки.

**198.** Зимой в жилых помещениях поддерживается температура воздуха не ниже +18°C, а в медицинских учреждениях — не ниже

+20°C, в остальных помещениях — согласно установленным нормам. Термометры вывешиваются в помещениях на внутренних стенах, вдали от печей и нагревательных приборов, на высоте 1,5 м от пола.

199. Топка печей должна оканчиваться не позднее 20 часов. В учебных и служебных помещениях топка печей производится утром и должна быть закончена за час до начала занятий (работ). В помещениях при температуре ниже норм, установленных в ст.198, топка печей с разрешения командира бригады может быть продолжена.

200. На время отопительного периода приказом по бригаде для топки печей назначаются из числа солдат истопники, которые должны быть предварительно обучены правилам топки и требованиям пожарной безопасности. Истопники от занятий не освобождаются. На отопительный период они освобождаются от несения всех нарядов.

Наблюдение за топкой печей в подразделениях возлагается на старшину роты и дежурного по роте, а в штабе бригады — на дежурного по штабу бригады.

При инструктаже лиц суточного наряда особое внимание обращается на необходимость контроля за соблюдением ими правил топки печей в жилых и служебных помещениях.

201. Запрещается пользование неисправными печами, применять для растопки горючие жидкости, оставлять топящиеся печи без надзора, просушивать топливо в печах или у печей и хранить его в жилых помещениях, коридорах и на лестницах.

202. По окончании отопительного периода все печи и дымоходы должны быть вычищены и осмотрены старшиной роты совместно с начальником квартирно-эксплуатационной службы бригады, после чего дверцы печей пломбируются или опечатываются.

### Проветривание помещений

203. Проветривание помещений в казармах производится дневальным и под наблюдением дежурного по роте: в спальнях комнатах — перед сном и после сна, в классах — перед занятиями и в перерывах между ними.

204. Оконные форточки (фрамуги) в холодное время, а окна в летнее время открываются, когда люди находятся вне помещений. Если люди из помещений не выходят, форточки (фрамуги) или окна открываются только с одной стороны помещений. Открытые форточки и оконные рамы закрепляются на крючки.

В летнее время окна столовых, медицинских пунктов, туалетов оборудуются мелкоячеистыми сетками для защиты от насекомых.

Имеющиеся вентиляционные устройства должны содержаться в исправном состоянии. Приточно-вытяжная вентиляция приводится в действие во время, установленное командиром бригады.

### Освещение помещений

**205.** Порядок освещения определяет командир бригады. Казарменное освещение разделяется на полное и дежурное (неяркий темно-синий цвет).

В спальных помещениях в часы сна оставляется дежурное освещение.

При керосиновом освещении дежурные лампы горят полным светом. У входа в казармы, в комнатах для хранения оружия, коридорах, на лестницах и в туалетах с наступлением темноты и до рассвета поддерживается полное освещение. Наблюдение за режимом освещения возлагается на дежурных и дневальных.

**206.** На случай аварий или временного выключения электрического освещения по другим причинам у дежурных по ротам и другим подразделениям должны быть резервные источники освещения, места хранения которых определяет командир бригады.

### Размещение в населенных пунктах

**207.** Размещение подразделений бригады в населенных пунктах осуществляется по согласованию с представителями органов государственной власти и местного самоуправления в административных зданиях, а при отсутствии их — в пригодных для жилья домах или помещениях.

После размещения самовольно переходить из дома в дом запрещается.

**208.** Населенные пункты, предназначенные для временного размещения, по приказу командира бригады предварительно обследуются в санитарно-эпидемиологическом отношении. Размещение в населенных пунктах, неблагополучных в санитарно-эпидемиологическом отношении, запрещается.

**209.** Перед занятием помещений, навесов и площадок командир подразделения осматривает их, после чего размещает личный состав, вооружение и военную технику.

Взводы размещаются по возможности сосредоточенно.

Офицеры и прапорщики размещаются в отдельных помещениях вблизи расположения подчиненных им подразделений.

Вооружение и военная техника размещаются по подразделениям, вне строений, на укрытых (замаскированных) площадках или под навесами.

**210.** Для каждой роты указывается граница ее расположения, в пределах которой ей отводятся помещения и участки местности для проведения занятий, а также назначается пункт сбора по тревоге.

**211.** Для размещения складов отводятся отдельные помещения, отвечающие требованиям пожарной безопасности.

Кухни, хлебопекарни и бани, если для них не выделены отдельные помещения, устраиваются на таком расстоянии от жилых помещений и других строений, чтобы они не могли вызвать пожара.

212. При временном размещении подразделений в населенном пункте немедленно устраиваются туалеты; на своевременное устройство и содержание их в порядке должно быть обращено особое внимание.

213. Вода для питья и приготовления пищи берется только из выделенных пунктов (источников) водоснабжения; принимаются меры, предупреждающие их загрязнение, к ним выставляется круглосуточная охрана.

214. В каждом помещении назначается старший, который отвечает за поведение военнослужащих, за внутренний порядок и сохранность находящегося в помещении имущества, за чистоту территории, прилегающей к помещению, а также за соблюдение требований пожарной безопасности.

Всем военнослужащим запрещается пользоваться имуществом владельцев помещения без их разрешения.

215. При временном размещении в населенном пункте оружие и боеприпасы хранятся в сухом, удаленном от дверей, печей, обогревательных приборов месте и постоянно охраняются суточным нарядом. Обмундирование и снаряжение размещаются в приспособленных для этого местах. Личные вещи и белье хранятся в вещевых мешках.

216. Во всем остальном, что касается внутреннего порядка и увольнения военнослужащих срочной службы из расположения бригады, должны соблюдаться правила установленные для казарменного расположения.

### Противопожарная защита

217. Все военнослужащие обязаны знать и выполнять требования пожарной безопасности (приложение 17) и уметь обращаться со средствами пожаротушения.

В случае возникновения пожара каждый военнослужащий обязан немедленно принять меры к вызову военной команды противопожарной защиты и спасательных работ\* (штатного пожарного расчета) или нештатной пожарной команды и тушению пожара всеми имеющимися средствами, а также к спасению людей, вооружения, военной техники и других материальных средств.

218. В бригаде разрабатывается план противопожарной защиты, который утверждается командиром бригады и доводится до всего личного состава.

---

\* В дальнейшем именуется "пожарная команда".

Выписка из плана, включающая требования пожарной безопасности в бригаде, расчет сил и средств, привлекаемых для тушения пожара, и порядок эвакуации личного состава, вооружения, военной техники и других материальных средств должна находиться у дежурного по бригаде.

**219.** За организацию и состояние противопожарной защиты в бригаде отвечает заместитель командира бригады по тылу.

Он обязан:

- организовывать изучение личным составом требований пожарной безопасности и обучение их действиям при тушении пожаров;

- обеспечивать на всех объектах наличие нормативных запасов воды, молниезащитных устройств и средств пожаротушения;

- не реже одного раза в три месяца проверять организацию и состояние противопожарной защиты бригады и проводить учебные пожарные тревоги;

- обеспечивать своевременное выполнение требований пожарной безопасности;

- организовывать телефонную связь с ближайшей городской (гарнизонной) пожарной командой.

**220.** Командир бригады и начальник полигона отвечают за выполнение требований пожарной безопасности на полях, закрепленных за бригадой, полигоном, а также во всех местах при проведении занятий, стрельб, учений и других мероприятий боевой подготовки.

**221.** Командиры подразделений, начальники служб, мастерских, цехов, клубов, лабораторий и других объектов отвечают за выполнение требований пожарной безопасности в подчиненных им подразделениях, службах, на объектах и за содержание средств пожаротушения в исправном состоянии.

**222.** Непосредственно противопожарной защитой в бригаде руководит начальник службы противопожарной защиты и спасательных работ, а там, где штатом он не предусмотрен, его обязанности возлагаются на одного из офицеров по совместительству.

**223.** В бригаде, не имеющей штатной пожарной команды, создается нештатная пожарная команда численностью от 5 до 15 человек.

В состав нештатной пожарной команды назначаются солдаты и сержанты, как правило, из одного подразделения.

От команды выделяется пожарный наряд, который несет службу на пожарных постах круглосуточно или в течение определенного времени согласно табелю постам, утвержденному командиром бригады.

Личный состав пожарной команды освобождается от несения других нарядов.

**224.** Начальник службы противопожарной защиты и спасательных работ одновременно является начальником пожарной коман-

ды и подчиняется заместителю командира бригады по тылу. Он отвечает за постоянную готовность пожарной команды, средств пожаротушения и обучение всего личного состава бригады требованиям пожарной безопасности.

**225.** Начальник службы противопожарной защиты и спасательных работ обязан:

- знать особенности состояния пожарной безопасности объектов бригады, участвовать в разработке плана противопожарной защиты и требований пожарной безопасности;

- лично проводить занятия с офицерами, прапорщиками и старшинами подразделений бригады по противопожарной подготовке, эксплуатации средств пожаротушения, вести разъяснительную работу по выполнению требований пожарной безопасности среди личного состава, а также специальную подготовку пожарной команды и инструктировать пожарный наряд;

- проводить проверку противопожарного состояния всех объектов и осуществлять повседневный контроль за выполнением личным составом установленных требований пожарной безопасности и несением службы пожарным нарядом;

- следить за исправностью и правильной эксплуатацией всех средств пожаротушения, пожарной сигнализации, источников пожарного водоснабжения и принимать меры по поддержанию их в постоянной готовности к действию;

- вести учет технического состояния средств пожаротушения;

- запрещать пользоваться неисправными и опасными в пожарном отношении установками, приборами отопления, освещения и т.п.;

- своевременно докладывать заместителю командира бригады по тылу о недостатках в противопожарном состоянии объектов, а о всех случаях возгораний, пожаров и о принятых мерах — немедленно;

- руководить тушением пожара.

### Охрана окружающей среды

**226.** Каждый военнослужащий обязан беречь природу и охранять ее богатства в ходе всей своей повседневной деятельности. Для этого он должен знать основные источники загрязнения, имеющиеся в бригаде (подразделении), и строго выполнять предусмотренные правилами и инструкциями мероприятия по предотвращению загрязнения водных ресурсов, атмосферного воздуха, земель, сохранению животного и растительного мира.

Военнослужащие, допускаящие в результате действий или бездействия загрязнение окружающей среды, привлекаются к ответственности.

Для предотвращения отрицательного воздействия войск на окружающую среду в бригаде назначается постоянно действующая

комиссия и разрабатывается план мероприятий по охране окружающей среды, который доводится до всего личного состава.

**227.** Командир бригады отвечает за организацию и состояние охраны окружающей среды. Он обязан:

- организовать изучение и выполнение личным составом правил охраны окружающей среды в районе расположения бригады;
- обеспечить своевременное выполнение плана мероприятий по охране окружающей среды.

Непосредственно выполнением мероприятий по охране окружающей среды в бригаде руководит заместитель командира бригады по тылу.

**228.** Командир бригады и начальник полигона отвечают за осуществление необходимых мер по предотвращению отрицательного воздействия на окружающую среду при подготовке и проведении учений и других мероприятий боевой подготовки на полигоне.

## Глава 5

### РАСПРЕДЕЛЕНИЕ ВРЕМЕНИ И ПОВСЕДНЕВНЫЙ ПОРЯДОК

#### Общие положения

**229.** Распределение времени в воинской части осуществляется так, чтобы обеспечивалась ее постоянная боевая готовность и создавались условия для проведения организованной боевой учебы личного состава, поддержания порядка, воинской дисциплины и воспитания военнослужащих, повышения их культурного уровня, всестороннего бытового обслуживания, своевременного отдыха и приема пищи.

Общая продолжительность еженедельного служебного времени офицеров, прапорщиков, мичманов, военнослужащих, проходящих военную службу по контракту, и военнослужащих-женщин должна, как правило, соответствовать продолжительности рабочего времени, установленной законодательством. Продолжительность служебного времени военнослужащих срочной службы определяется распорядком дня воинской части.

Офицерам, прапорщикам и военнослужащим, проходящим службу по контракту, привлекаемым к исполнению обязанностей военной службы в выходные и праздничные дни, отдых предоставляется в другие дни недели решением командира части (подразделения) с учетом интересов службы. Продолжительность отдыха не должна превышать времени, проведенного на службе в выходные и праздничные дни.

**230.** Распределение времени в воинской части в течение суток, а по некоторым положениям — в течение недели, осуществляется распорядком дня и регламентом служебного времени.

Распорядок дня воинской части определяет по времени выполнение основных мероприятий повседневной деятельности, учебы и быта личного состава подразделений и штаба воинской части.

Распорядок дня устанавливает командир воинской части или соединения с учетом вида Вооруженных Сил и рода войск, задач, стоящих перед воинской частью, времени года, местных и климатических условий. Они разрабатываются на период обучения и могут уточняться командиром воинской части (соединения) на время боевых стрельб, полевых выходов, проведения учений, маневров, несения боевого дежурства (боевой службы), службы в суточном наряде, карауле и других мероприятий с учетом особенностей их выполнения.

Распорядок дня воинской части находится в документации суточного наряда, а регламент служебного времени военнослужащих, проходящих военную службу по контракту — в штабе воинской части и канцеляриях подразделений.

231. В распорядке дня должно быть предусмотрено время для проведения утренней физической зарядки, утреннего и вечернего туалета, утреннего осмотра, учебных занятий и подготовки к ним, смены специальной (рабочей) одежды, чистки обуви и мытья рук перед приемом пищи, приема пищи, ухода за оружием и военной техникой, воспитательной и спортивно-массовой работы, информирования личного состава, прослушивание радио и просмотра телепрограмм, приема больных в медицинском пункте, личных потребностей военнослужащих (не менее 1 часа), вечерней прогулки, проверки и 8 часов для сна.

Промежутки между приемами пищи не должны превышать 7 часов.

После обеда в течение 30 минут не должны проводиться занятия или работы.

Собрания, заседания, а также спектакли, кинофильмы и другие общественные мероприятия должны заканчиваться до вечерней прогулки.

232. Распорядком дня, кроме того, предусматривается время прибытия на службу и убытия с нее офицеров, прапорщиков и мичманов, военнослужащих, проходящих военную службу по контракту, время перерыва для приема пищи (обеда), самостоятельной подготовки (не менее 4 часов в неделю), ежедневной подготовки к проведению занятий и время на физическую подготовку (общей продолжительностью не менее 3 часов в неделю).

Круглосуточное дежурство в воинской части и подразделении офицеров, прапорщиков и мичманов, не входящих в суточный наряд, может быть введено только в исключительных случаях командиром части.



233. Каждую неделю в бригаде проводится парково-хозяйственный день в целях обслуживания вооружения, военной техники и других материальных средств, дооборудования и благоустройства парков и объектов учебно-материальной базы, приведения в порядок военных городков и производства других работ. В этот же день обычно производится общая уборка всех помещений, а также помывка личного состава в бане.

Кроме того, в целях поддержания вооружения и военной техники в постоянной боевой готовности в бригаде проводятся парковые дни с привлечением всего личного состава.

Парково-хозяйственные и парковые дни проводятся по планам, разрабатываемым штабом бригады совместно с заместителями командира бригады по вооружению и по тылу и утверждаемым командиром бригады. Выписки из планов доводятся до подразделений.

Для руководства работами в парково-хозяйственные дни, в первую очередь для обслуживания вооружения, военной техники и боеприпасов, в порядке очередности назначается минимальное число офицеров и прапорщиков. Им предоставляется в течение недели день отдыха.

234. Воскресные и праздничные дни являются днями отдыха для всего личного состава, кроме несущего боевое дежурство (боевую службу) и службу в суточном наряде. В эти дни, а также в свободное от занятий время с личным составом проводятся культурно-досуговая работа, спортивные состязания и игры.

Накануне дней отдыха концерты, кинофильмы и другие мероприятия для военнослужащих срочной службы разрешается оканчивать на 1 час позднее обычного, подъем в дни отдыха производить позднее обычного, в час, установленный командиром воинской части.

В дни отдыха утренняя физическая зарядка не проводится.

### **Подъем, утренний осмотр и вечерняя поверка**

235. Утром, за 10 минут до сигнала "Подъем", дежурный по роте производит подъем заместителей командиров взводов и старшины роты, а в установленное время (по сигналу "Подъем") — общий подъем роты.

236. После подъема проводятся утренняя физическая зарядка, уборка помещений и территории, заправка постелей, утренний туалет и утренний осмотр.

237. Для утреннего осмотра по команде дежурного по роте "Рота, для утреннего осмотра — становись" заместители командиров взводов (командиры отделений) выстраивают свои подразделения в назначенном месте; прикомандированные выстраиваются на левом фланге. Дежурный по роте, построив роту, докладывает старши-

не о готовности роты к осмотру. По команде старшины роты заместители командиров взводов и командиры отделений производят утренний осмотр.

238. Военнослужащие, проходящие военную службу по контракту, присутствуют на утреннем осмотре периодически.

На утренних осмотрах проверяется наличие людей, их внешний вид и соблюдение ими правил личной гигиены.

Нуждающихся в медицинской помощи дежурный по роте записывает в книгу записи больных (приложение 13) для направления в медицинский пункт.

В ходе утреннего осмотра командиры отделений приказывают устранить обнаруженные недостатки, проверяют их устранение и докладывают о результатах осмотра заместителям командиров взводов, а последние — старшине роты.

Состояние ног, носков (портянок) и нательного белья проверяется периодически, обычно перед сном.

239. Вечером, перед поверкой, во время, предусмотренное расписанием дня, под руководством старшины роты или одного из заместителей командиров взводов проводится вечерняя прогулка. Во время вечерней прогулки личный состав исполняет строевые песни в составе подразделений.

После прогулки по команде дежурного по роте **"Рота, на вечернюю поверку — становись"** заместители командиров взводов (командиры отделений) выстраивают свои подразделения для поверки. Дежурный по роте, построив роту, докладывает старшине и ти лицу, его замещающему, о построении роты на вечернюю поверку.

Старшина роты или лицо, его замещающее, приступает к поверке. В начале поверки он называет воинские звания, фамилии военнослужащих, зачисленных за совершенные ими подвиги в списки роты навечно или почетными солдатами. При назывании фамилий указанных военнослужащих заместитель командира первого взвода докладывает: **"Такой-то** (воинское звание и фамилия) **пал смертью храбрых в бою за свободу и независимость Родины"**.

После этого старшина роты поверяет личный состав роты по именному списку. Услышав свою фамилию, каждый отвечает: **"Я"**. За отсутствующих отвечают командиры отделений, например: **"В карауле"**, **"В отпуске"**.

По окончании поверки старшина роты подает команду **"Вольно"**, объявляет приказы и приказания, которые должны быть известны всем военнослужащим, наряд на следующий день и производит (уточняет) боевой расчет на случай тревоги и пожара, заместители командиров взводов назначают очередных уборщиков на следующий день. В установленный час подается сигнал

**”Отбой”**, включается дежурное освещение и устанавливается полная тишина.

**240.** При нахождении в роте командира роты или одного из офицеров роты во время утреннего осмотра и вечерней поверки старшина роты докладывает ему о результатах осмотра (поверки).

**241.** Периодически по плану бригады проводятся общие батальонные или бригадные вечерние поверки. Место для проведения вечерней поверки должно быть освещено.

На общих батальонных (бригадных) поверках обязан присутствовать весь личный состав батальона (бригады).

Поверку всего личного состава по именному списку производят командиры рот и о результатах поверки докладывают командиру батальона.

На общей бригадной поверке командиры батальонов и отдельных подразделений бригады докладывают о результатах поверки командиру бригады.

По окончании общей батальонной (бригадной) поверки командир батальона (бригады) подает команду “Смирно” и приказывает играть “Зарю”. При проведении общей бригадной вечерней поверки по окончании “Зари” оркестр исполняет Государственный гимн Республики Узбекистан. Затем подразделения проходят под оркестр. При отсутствии в батальоне (бригаде) оркестра используются технические средства воспроизведения звукозаписи. С началом игры “Зари” командиры подразделений от взвода и выше прикладывают руку к головному убору и опускают ее по команде “Вольно”, подаваемой командиром батальона (бригады) по окончании игры оркестра.

### Учебные занятия

**242.** Боевая подготовка является основным содержанием повседневной деятельности военнослужащих в мирное время. Занятия и учения в целях овладения военнослужащими приемами действий в современном бою должны проводиться без послабления и упрощений.

На учебных занятиях и учениях обязан присутствовать весь личный состав бригады. От занятий освобождаются только лица, находящиеся в суточном наряде и в наряде на работах, предусмотренных приказом по бригаде, а также военнослужащие, которым предоставлен день отдыха в порядке компенсации за несение службы в праздничный или выходной день.

С солдатами и сержантами, освобожденными по болезни от полевых занятий, по приказу командира роты организуются занятия в классе.

Командиры (начальники), виновные в отрыве личного состава от занятий по боевой подготовке, привлекаются к ответственности.

Мероприятия, определенные планом боевой подготовки и расписанием занятий, могут быть перенесены только командиром бригады.

**243.** Занятия начинаются и заканчиваются по сигналу в часы, установленные распорядком дня.

Перед выходом на занятия командиры отделений и заместители командиров взводов проверяют наличие подчиненных и осматривают, по форме ли они одеты, правильно ли пригнано снаряжение и не заряжено ли оружие.

По окончании занятий и учений командиры подразделений должны лично проверить наличие и комплектность всего вооружения, военной техники и учебно-тренировочных средств, а также наличие стрелкового оружия, боеприпасов. Оружие и сумки для магазинов проверяются командирами отделений. Результаты проверки докладываются по команде. Неизрасходованные боеприпасы и гильзы сдаются в установленном порядке.

По окончании занятий и учений проводятся чистка оружия и шанцевого инструмента, техническое обслуживание вооружения и военной техники, а также уборка мест проведения занятий.

### **Завтрак, обед и ужин**

**244.** К часу, установленному распорядком дня, приготовление пищи должно быть закончено.

До начала раздачи пищи врач (фельдшер) совместно с дежурным по бригаде должен проверить качество пищи, произвести контрольные взвешивания порций, а также проверить санитарное состояние помещений столовой, столово-кухонной посуды и инвентаря. После заключения врача (фельдшера) пища опробуется командиром бригады или по его указанию одним из заместителей командира бригады.

Результаты проверки записываются в книге учета контроля за качеством приготовленной пищи.

В установленное время дежурный по бригаде дает разрешение на выдачу пищи.

**245.** Солдаты и сержанты должны прибывать в столовую в вычищенной одежде и обуви, в строю под командой старшины роты или по его указанию одного из заместителей командиров взводов.

В столовой во время приема пищи должен соблюдаться порядок. Запрещается принимать пищу в головных уборах, шинелях (утепленных куртках) и в специальной (рабочей) форме одежды.

**246.** Лица суточного наряда получают пищу в установленное командиром бригады время.

Больным, находящимся в медицинском пункте бригады, пища готовится по нормам госпитального пайка и доставляется отдельно.

### Увольнение из расположения бригады

**247.** Военнослужащие срочной службы вправе свободно передвигаться в расположении воинских частей и в пределах гарнизонов, в которые они уволены из расположения воинских частей. Выезд военнослужащих за пределы гарнизонов, на территории которых они проходят военную службу, осуществляется с разрешения командира воинской части.

**248.** Военнослужащий срочной службы, если на него не наложено дисциплинарное взыскание “лишение очередного увольнения”, имеет право на одно увольнение в неделю из расположения бригады. При этом увольнение военнослужащих должно регулироваться между подразделениями бригады, с тем чтобы не снижалась боевая готовность бригады и качество несения боевого дежурства.

Военнослужащие срочной службы увольняются из расположения бригады командиром роты в назначенные командиром бригады дни и часы и в установленном порядке. Одновременно из подразделения может быть уволено не более 30% военнослужащих. Солдаты первого года службы увольняются из расположения бригады после приведения к Военной присяге. В субботу и предпраздничные дни разрешается увольнение до 24 часов, а в воскресенье и праздничные дни — до вечерней поверки.

С разрешения командира батальона командир роты может предоставить военнослужащему увольнение по уважительной причине и в другие дни недели после учебных занятий до отбоя или до утра следующего дня (но не позднее чем за 2 часа до начала занятий).

Увольнение производится в порядке очередности. Очередность увольнения ведут заместители командиров взводов.

За несение боевого дежурства и службы в суточном наряде в выходные и праздничные дни увольнение военнослужащим срочной службы не предоставляется.

**249.** За разрешением на увольнение военнослужащие обращаются к своему непосредственному начальнику.

Например: “Товарищ сержант. Прошу разрешить мне увольнение до 20 часов”.

Заместители командиров взводов списки на увольнение солдат и сержантов срочной службы, подписанные командирами взводов, представляют старшине роты для доклада командиру роты.

**250.** В назначенное время дежурный по ротам выстраивает увольняемых и докладывает старшине роты.

Старшина роты осматривает увольняемых, проверяет хорошо ли они выбриты и подстрижены, состояние и подгонку их обмундирования и обуви, знание ими правил воинского приветствия, поведения на улице и в других общественных местах. Затем стар-

шина выдает увольняемым увольнительные записки за подписью командира роты (приложение 13). Дежурный по роте записывает увольняемых в книгу (приложение 13), составляет список увольняемых и представляет их дежурному по бригаде.

Военнослужащие срочной службы, увольняемые из расположения бригады, должны иметь при себе военный билет.

Увольнительная записка действительна только в границах своего гарнизона.

251. По возвращении из увольнения военнослужащие прибывают к дежурному по бригаде и докладывают о прибытии. Дежурный по бригаде делает отметку на увольнительной записке о времени прибытия. Затем они следуют в подразделение к дежурному по роте, сдают ему увольнительные записки и докладывают своему непосредственному начальнику.

Например: "Товарищ сержант. Рядовой Рузметов из увольнения прибыл. Во время увольнения замечаний не имел (или имел такие-то замечания от такого-то)".

Если военнослужащий прибывает в подразделение после отбоя, то он докладывает непосредственному начальнику на следующий день до утреннего осмотра.

Дежурный по роте в книге увольняемых отмечает время прибытия возвратившихся из увольнения и сдает увольнительные записки старшине роты.

252. Увольнение курсантов 1-го курса из расположения военно-учебного заведения осуществляется в порядке, установленном для солдат и сержантов срочной службы. Порядок увольнения курсантов 2-го курса устанавливается начальником военно-учебного заведения. Курсанты 3-го и последующих курсов, а также курсанты, имеющие право проживания в общежитии, могут находиться вне расположения военно-учебного заведения после учебных занятий и обязательных часов самостоятельной работы, определенных распорядком дня, до 24 часов, семейные курсанты — до начала занятий следующего учебного дня.

253. В воинской части (отдельном подразделении), находящейся в отдаленной от населенных пунктов местности, и в других случаях, когда увольнение из ее расположения в указанном порядке нецелесообразно, по решению командира воинской части (отдельного подразделения) в дни отдыха проводятся групповые выезды в близлежащие крупные населенные пункты (города).

### **Отправление и следование подразделений (команд)**

254. В служебные командировки выделяются, как правило, подразделения во главе со своими командирами. При назначении в командировку солдат и сержантов разных подразделений из них

создается команда и назначается начальник команды из числа сержантов, прапорщиков или офицеров. Командиру подразделения (начальнику команды) выдаются в бригаде командировочное удостоверение и список личного состава подразделения (команды) с указанием вида и номера оружия, количества выданных боеприпасов, заверенные гербовой печатью воинской части, за подписью начальника штаба бригады. Командиру подразделения (начальнику команды), кроме того, указываются : порядок следования и питания в пути, к какому времени, куда и в чье распоряжение направляется подразделение (команда), требования безопасности, правила хранения и применения оружия, а также даются другие указания, связанные с несением службы подразделением (командой).

**255.** Подготовкой подразделения (команды) для следования в служебную командировку руководит командир того подразделения, от которого оно выделяется.

В установленное время подразделение (команда) под руководством назначенного командира подразделения (начальника команды) прибывает к дежурному по бригаде. Дежурный по бригаде проверяет состав и обеспеченность подразделения (команды) и докладывает о его готовности начальнику штаба или командиру бригады.

Начальник штаба или командир бригады осматривает подразделение (команду), проверяет его готовность, инструктирует командира подразделения (начальника команды), а при надобности и весь личный состав, обеспечивает своевременную отpravку подразделения (команды), выделяя в необходимых случаях транспортное средство.

**256.** Командир подразделения (начальник команды) отвечает за поддержание воинской дисциплины и порядка личным составом, своевременное выполнение задачи, а также за сохранность оружия, боеприпасов и другого военного имущества.

По прибытии к месту назначения командир подразделения (начальник команды) докладывает лицу, в распоряжение которого назначено подразделение (команда), а по возвращении — начальнику штаба бригады.

**257.** При следовании на машинах командиры подразделений (начальники команд) выполняют обязанности начальника колонны (старшего машины), изложенные в ст.376.

Перевозка личного состава на необорудованных, а в зимнее время — на открытых машинах запрещается.

При следовании железнодорожным, морским, речным и воздушным транспортом руководствоваться указаниями, изложенными в главе 12 настоящего Устава.

**258.** Солдаты и сержанты роты, направляющиеся для выполнения служебных заданий, а также на экскурсию, в кино, театр и

другие общественные учреждения в пределах гарнизона, следуют в составе команды во главе со старшим, назначенным командиром роты из числа офицеров, прапорщиков или сержантов.

Старший из числа офицеров или прапорщиков собирает личный состав команды, выстраивает и осматривает его, составляет список и о готовности команды докладывает командиру роты или лицу, его замещающему. Получив разрешение, он ведет команду к месту назначения.

Старший из числа сержантов строит команду и представляет ее на осмотр старшине роты или лицу, его замещающему, получает от него для себя увольнительную записку и список команды за подписью командира роты. Общее число следующих со старшим указывается также в увольнительной записке. Затем старший представляет команду дежурному по бригаде.

**259.** При убытии из подразделения двух и более военнослужащих из их числа всегда назначается старший. Команды численностью от трех человек и более следуют к месту назначения строем (кроме следования в общественные учреждения для отдыха) под руководством старшего.

Во избежание несчастных случаев команды, следующие в пешем порядке строем, должны иметь в ночное время сигнальные фонари в голове и хвосте колонны, а в дневное время — сигнальные флажки.

### Посещение военнослужащих

**260.** Посещение военнослужащих разрешается командиром роты во время, установленное распорядком дня, в специально отведенной для этого в бригаде комнате посетителей (месте).

**261.** Приказом по бригаде из числа сержантов на время, установленное для посещения военнослужащих, назначается дежурный по комнате посетителей. Права и обязанности его определяются инструкцией, утвержденной командиром бригады.

Лица, желающие посетить военнослужащих, допускаются в комнату посетителей с разрешения дежурного по бригаде.

**262.** Члены семей военнослужащих и другие лица с разрешения командира бригады могут посещать казарму, столовую, комнату боевой славы (истории) части и другие помещения для ознакомления с жизнью и бытом личного состава бригады.

Для их сопровождения и дачи необходимых пояснений назначаются подготовленные для этого военнослужащие.

**263.** Посетители со спиртными напитками или в состоянии опьянения к посещению военнослужащих не допускаются. Ночевать в казармах и в других помещениях (ст.164) посторонним лицам не разрешается.



## Глава 6

## СУТОЧНЫЙ НАРЯД

## Общие положения

**264.** Суточный наряд назначается для поддержания внутреннего порядка, охраны личного состава, вооружения, военной техники и боеприпасов, помещений и имущества воинской части (подразделения), контроля за состоянием дел в подразделениях и своевременного принятия мер по предупреждению правонарушений, а также для выполнения других обязанностей по внутренней службе.

**265.** Состав суточного наряда объявляется в приказе по бригаде на период обучения.

Предусматривается следующий состав суточного наряда бригады:

- дежурный по бригаде;
- помощник дежурного по бригаде;
- дежурное подразделение;
- караул;
- дежурный и дневальные по парку, а также механики-водители (водители) дежурных тягачей;
- дежурный фельдшер или санитарный инструктор и дневальные по медицинскому пункту;
- дежурный и помощник дежурного по контрольно-пусковому пункту;
- дежурный по столовой и рабочие в столовую;
- дежурный по штабу бригады;
- дежурный сигналист-барабанщик;
- посыльные;
- пожарный наряд.

Ежедневно приказом по бригаде назначаются: дежурный по бригаде, помощник дежурного по бригаде, начальник караула, дежурный по парку, дежурное подразделение, а также подразделения, от которых выделяется суточный наряд бригады и наряд на работы. При необходимости командир бригады имеет право сокращать состав суточного наряда.

**266.** В суточный наряд роты назначаются:

- дежурный по роте;
- дневальные по роте.

Количество смен дневальных по роте определяется командиром бригады.

Состав суточного наряда по общежитию военнослужащих, а также его обязанности определяются применительно к суточному наряду роты.

**267.** Вместо дежурных по ротам в некоторых батальонах, в зависимости от их численности и условий размещения, по решению командира бригады может назначаться дежурный по батальону, а в подразделениях обеспечения бригады при совместном их расположении — дежурный по этим подразделениям.

Количество дневальных в указанных случаях определяется исходя из условий размещения подразделений, обеспечения охраны и поддержания внутреннего порядка.

**268.** Все лица суточного наряда должны твердо знать, точно и добросовестно исполнять свои обязанности, настойчиво добиваться выполнения распорядка дня и соблюдения других правил внутреннего порядка.

Без разрешения дежурного по бригаде лица суточного наряда не имеют права прекращать или передавать кому-либо исполнение своих обязанностей.

**269.** При посещении подразделений начальниками от командира бригады и выше дежурные по подразделениям обязаны немедленно докладывать об этом дежурному по бригаде.

**270.** Все дежурные и их помощники должны иметь на левой стороне груди (левом рукаве) нагрудный знак (повязку из красной ткани) с соответствующей надписью (приложение 15). Нагрудный знак (повязка) старым дежурным передается новому дежурному после доклада о сдаче и приеме дежурства.

**271.** Дежурный по бригаде, помощник дежурного по бригаде, дежурный по парку, дежурный по контрольно-пропускному пункту, дежурный по штабу бригады, назначенные из числа офицеров и прапорщиков, вооружаются пистолетами с двумя снаряженными магазинами.

Дежурный по парку, дежурный по контрольно-пропускному пункту, дежурный по штабу бригады, назначенные из числа сержантов, помощники дежурного по контрольно-пропускному пункту, дежурные и дневальные по подразделениям, кроме военнослужащих-женщин, входящих в состав суточного наряда по общежитию, а также дневальные по парку и посыльные вооружаются штыками-ножами в ножнах. Штык-нож должен находиться на пояском ремне с левой стороны на ширину ладони от пряжки.

При необходимости по приказу Министра обороны в некоторых воинских частях дежурные и помощники дежурного по контрольно-пропускному пункту, суточный наряд роты и дневальные по парку могут вооружаться автоматами (карабинами) с двумя снаряженными магазинами (с 30 патронами в обоймах). Порядок обращения с оружием, а также его применение осуществляются в соответствии с требова-

ниями положений настоящего Устава, а также Устава гарнизонной и караульной служб Вооруженных Сил Республики Узбекистан.

### **Наряд на работы**

272. Для наряда военнослужащих на работы в приказе по бригаде указывается, какие подразделения назначаются на работы, вид работы, какова ее продолжительность, к какому времени куда и в чье распоряжение должны прибыть подразделения. Выделяемые на работы подразделения прибывают во главе со своими командирами или старшими, назначаемыми из числа офицеров, прапорщиков или сержантов.

Назначение наряда для непредвиденных работ проводится начальником штаба бригады.

273. За организацию и обеспечение безопасности работ отвечает начальник, в чье распоряжение выделено подразделение. Командир подразделения (старший команды) обязан контролировать выполнение личным составом требований безопасности.

Запрещается назначать военнослужащих-женщин на работы, связанные с переноской и передвижением тяжестей, превышающих предельные нормы, установленные для них законодательством о труде.

### **Дежурное подразделение**

274. Дежурное подразделение назначается на случай усиления караулов или срочного вызова при пожаре, стихийном бедствии или иных происшествиях.

Запрещается использовать дежурное подразделение для выполнения хозяйственных работ вне расположения бригады.

Дежурное подразделение подчиняется дежурному по бригаде.

275. При объявлении тревоги дежурному подразделению (по вызову) оно выстраивается в назначенном ему месте и действует по указанию дежурного по бригаде.

Патроны дежурному подразделению выдаются только по приказанию дежурного по бригаде.

276. Занятия с дежурным подразделением проводятся вблизи расположения бригады. Местонахождение дежурного подразделения и порядок его вызова должны быть известны дежурному по бригаде.

### Порядок назначения нарядов по службе и отчетность по ним

**277.** Подразделения назначаются в наряд вместе со своими командирами.

Очередность нарядов между прапорщиками, офицерами и подразделениями бригады устанавливается начальником штаба бригады.

Очередность нарядов в роте между взводами устанавливается старшиной роты, а во взводе — заместителем командира взвода.

Число очередных нарядов среди солдат, сержантов, прапорщиков и офицеров должно распределяться равномерно и справедливо. При большой разнице в объеме служебных задач, выполняемых различными военнослужащими в отдельные периоды, число нарядов для наиболее занятых офицеров и прапорщиков на это время может быть уменьшено решением командира бригады.

**278.** Листы нарядов (приложение 13) ведутся на каждый месяц отдельно:

— на солдат — заместителями командиров взводов;

— на сержантов — старшиной роты;

— на прапорщиков и офицеров управления и отдельных подразделений бригады, а также командиров батальонов и их заместителей — в штабе бригады, на остальных прапорщиков и офицеров — в штабах батальонов.

Листы нарядов хранятся в течение года, а затем уничтожаются.

### Подготовка суточного наряда

**279.** Штаб воинской части за 5-6 суток до начала нового месяца сообщает командирам подразделений дни заступления и состав суточного наряда.

**280.** Командиры подразделений, от которых назначается суточный наряд, отвечают за подбор личного состава и подготовку его к несению службы, за своевременное прибытие суточного наряда на занятие (инструктаж) к соответствующим должностным лицам бригады и на развод.

**281.** В ночь, предшествующую наряду, лица, назначенные в суточный наряд, должны быть освобождены от всех занятий и работ. Пожарный наряд, назначенный от нештатной пожарной команды, от занятий и работ, проводимых в расположении бригады, не освобождается.

**282.** В день заступления в наряд в часы, указанные в распорядке дня, личному составу должно быть предоставлено

не менее 3 часов, а при заступлении в караул через сутки — не менее 4 часов для подготовки к несению службы, в том числе для проведения практического занятия, и не менее 1 часа для отдыха (сна).

**283.** Подготовка личного состава суточного наряда, кроме караула, назначенного от роты (батареи), проводится старшиной или назначенным другим должностным лицом подразделения. Подготовка суточного наряда, назначенного от батальона (дивизиона) или от воинской части, организуется соответствующими командирами и проводится их заместителями.

Подготовка караула осуществляется в соответствии с Уставом гарнизонной и караульной служб Вооруженных Сил Республики Узбекистан.

**284.** Лица суточного наряда, определенные приказом по бригаде, в соответствии с предназначением по службе в установленном время прибывают на занятия (инструктаж) к заместителям командира бригады или назначенным для этого командиром бригады другим должностным лицам.

На занятии (инструктаже) изучаются положения воинских уставов, инструкций и требования безопасности, а также проверяется знание личным составом наряда их специальных обязанностей.

Практические занятия проводятся в день заступления в наряд в часы, указанные в распорядке дня, в оборудованных помещениях (местах) для несения службы суточным нарядом, в расположении подразделения или на месте несения службы.

В необходимых случаях, при вооружении некоторых лиц суточного наряда автоматами (карабинами), проводятся занятия по действиям с применением оружия.

**285.** За 15 минут до выхода на развод суточный наряд должен быть готов к несению службы и принят своими дежурными и начальником караула бригады в свое подчинение.

### **Развод суточного наряда**

**286.** Развод суточного наряда производится согласно требованиям Устава гарнизонной и караульной служб Вооруженных Сил Республики Узбекистан. Развод производит новый дежурный по бригаде во время, установленное командиром бригады.

**287.** За 10 минут до развода новый помощник дежурного по бригаде из числа офицеров выстраивает личный состав суточного наряда, кроме дежурного подразделения, наряда по общежитию военнослужащих-женщин, наряда по столо-

вой и пожарного наряда, в установленном для развода месте, проверяет его наличие и по прибытии дежурного по бригаде докладывает ему.

Если помощник дежурного по бригаде прапорщик, то построение суточного наряда и доклад дежурному по бригаде производит офицер из числа лиц суточного наряда.

**288.** Для развода суточный наряд строится: на правом фланге — караулы, а затем, справа налево, — дежурный по парку, дежурный фельдшер (санитарный инструктор), дежурный по контрольно-пропускному пункту, дежурный по штабу бригады, все дежурные по ротам в порядке подразделений, посыльные, дежурный по столовой, начальник пожарного наряда и дежурный сигналист-барабанщик; помощники дежурного по контрольно-пропускному пункту, дневальные и механики-водители (водители) дежурных тягачей выстраиваются в затылок своим дежурным; помощник дежурного по бригаде становится на правом фланге караулов.

## ОБЯЗАННОСТИ ЛИЦ СУТОЧНОГО НАРЯДА

### Дежурный по бригаде

**289.** Дежурный по бригаде назначается из офицеров управления бригады и батальонов, командиров рот и им равных. Он отвечает за своевременное оповещение подразделений и управления бригады об объявлении тревоги, за поддержание внутреннего порядка в бригаде и несение службы суточным нарядом, а также за сохранность пистолетов и боеприпасов офицеров и прапорщиков штаба и служб бригады. Дежурный по бригаде подчиняется командиру бригады. Ему подчиняется весь суточный наряд бригады.

В отдельных батальонах и им равных воинских частях разрешается назначать дежурным по воинской части командиров взводов, а также прапорщиков штаба и служб батальона.

По отношению к внутренним караулам бригады дежурный по бригаде руководствуется положениями Устава гарнизонной и караульной служб Вооруженных Сил Республики Узбекистан о дежурном по гарнизону.

**290.** Перед разводом новый дежурный в назначенное время прибывает к начальнику штаба бригады на инструктаж и для получения пароля. На разводе новый дежурный по бригаде проверяет численный состав наряда, вооружение, установленную для суточного наряда форму одежды, знание им

своих обязанностей, дает указания об устранении выявленных недостатков и объявляет форму одежды на следующие сутки.

После развода новый дежурный принимает от старого дежурного документы (приложение 10), а также оружие и боеприпасы офицеров и прапорщиков штаба и служб бригады. Оружие принимается поштучно по номерам и в комплектности. Затем совместно со старым дежурным по бригаде он проверяет исправность технических средств оповещения и охраны, приборов радиационной и химической разведки, а также уточняет по книге арестованных количество арестованных (заключенных под стражу) и сроки их содержания на гауптвахте.

**291.** После сдачи и приема дежурства и докладов начальников караулов о смене караулов старый и новый дежурные прибывают к командиру бригады с докладом.

Например: **"Товарищ полковник. Старший лейтенант Султанов дежурство по бригаде сдал". "Товарищ полковник. Капитан Косымов дежурство по бригаде принял"**.

Затем новый дежурный по бригаде сообщает о всех недостатках, обнаруженных при приеме дежурства, которые не могли быть устранены сменяемым суточным нарядом.

**292.** Дежурный по бригаде обязан:

— при получении сигнала тревоги немедленно подать сигнал на подъем подразделений, доложить командиру бригады, оповестить его заместителей и других должностных лиц бригады; до их прибытия руководить выходом подразделений на пункты сбора;

— при получении извещения о мобилизации немедленно доложить об этом командиру и начальнику штаба бригады и действовать согласно их указанию и инструкции;

— выдавать офицерам и прапорщикам управления бригады под личную подпись в книге выдачи оружия и боеприпасов (приложение 13), а по тревоге — по карточкам личное оружие и боеприпасы к нему, индивидуальные измерители доз радиоактивного облучения, контролировать своевременность их сдачи; при несанкционированном срабатывании охранной сигнализации от комнат для хранения оружия в подразделениях выяснять причины срабатывания сигнализации и осуществлять контроль за установкой ее на охрану;

— в случае применения противником оружия массового поражения или возникновения радиационной и химической опасности в результате аварий на предприятиях атомной энергетики и химической промышленности действовать согласно инструкции;

— следить за выполнением подразделениями распорядка дня и руководить подачей установленных сигналов;

— лично проверять не реже двух раз в сутки (из них один раз ночью) несение службы суточным нарядом и соблюдение внутреннего порядка в подразделениях, принимать меры по предупреждению преступлений, происшествий, проступков, недопущению нарушения требований безопасности, а также по устранению выявленных недостатков;

— постоянно знать местонахождение командира бригады, немедленно докладывать ему о всех происшествиях в бригаде, о самовольно отлучившихся военнослужащих срочной службы и принятых мерах по их розыску;

— находиться в комнате дежурного; отправляясь по служебным делам, оставлять за себя помощника и сообщать ему, куда и на какое время отлучился;

— знать районы учебных полсй, а также, какие роты и где проводят занятия;

— иметь сведения о расходе личного состава бригады, а также о расходе боевых и транспортных машин; через дежурного по парку контролировать возвращение машин в парк, докладывать командиру бригады о случаях задержки их в рейсе, принимать меры к розыску и возвращению машин в парк;

— проверять и своевременно отправлять назначаемые от бригады подразделения (команды) и докладывать об этом начальнику штаба или командиру бригады;

— осматривать внешний вид военнослужащих срочной службы, увольняемых из расположения бригады, и делать отметки на увольнительных записках о времени их возвращения; разрешать выход за пределы расположения бригады посыльным по карточкам оповещения, заверенным гербовой печатью;

— принимать арестованных (заключенных под стражу) на войсковую гауптвахту и своевременно освобождать их из под ареста, делая необходимые отметки в записке об аресте и в книге арестованных;

— при пожаре, стихийном бедствии в расположении бригады или вблизи нее немедленно принимать меры к спасению Боевого Знамени бригады, людей, вооружения, военной техники и других материальных средств; при пожаре вызвать пожарную команду и до ее прибытия организовать тушение пожара;

— совместно с врачом (фельдшером) проверять перед раздачей пищи ее качество, делая соответствующие записи в книге учета контроля за качеством приготовленной пищи, и давать разрешение на ее выдачу; в случаях сомнения в



доброкачественности пищи немедленно докладывать об этом командиру бригады; лично присутствовать в столовой во время раздачи и приема пищи и контролировать полноту доведения порций до личного состава;

— следить за чистотой и порядком в казармах и в расположении бригады;

— давать в особых случаях команду дежурным по подразделениям на закрытие входных дверей в казарму на запоры;

— по прибытии командира бригады встречать его, подавать команду "Смирно" и докладывать ему.

**Например: "Товарищ полковник. Во время моего дежурства происшествий не случилось (или случилось то-то). Дежурный по бригаде капитан Кадыров".**

Заместителям командира бригады дежурный по бригаде только представляется.

**293.** После вечерней поверки и после утреннего осмотра дежурный по бригаде принимает от дежурных по подразделениям доклады и составляет сведения об отсутствующих, а при наличии самовольно отлучившихся — их список. Этот список и список арестованных (заключенных под стражу) он представляет командиру бригады после утреннего доклада.

О всех обнаруженных недостатках в несении службы суточным нарядом и о нарушениях внутреннего порядка в бригаде за время дежурства, которые не могут быть устранены до сдачи дежурства, дежурный по бригаде делает запись в книге приема и сдачи дежурства (приложение 13). Книга приема и сдачи дежурства ежедневно представляется дежурным по бригаде на просмотр командиру бригады.

**294.** Дежурный по бригаде встречает и сопровождает по расположению бригады:

— Президента и Министра обороны Республики Узбекистан;

— генералов армии, генерал-полковников, прямых начальников старше командира бригады и лиц, назначенных для руководства проведением инспектирования (проверки).

При встрече этих лиц дежурный по бригаде подает команду "Смирно" и докладывает им.

**Например: "Товарищ генерал армии. 2-я мотострелковая бригада занимается боевой подготовкой согласно расписанию занятий (в таком-то районе). Дежурный по бригаде капитан Кадыров".**

О прибытии перечисленных лиц дежурный по бригаде немедленно докладывает командиру бригады или лицу, его замещающему.

В том случае, когда прибывшего командира (начальника) встречает командир бригады и докладывает ему, дежурный по бригаде только представляется.

В случае прибытия в бригаду генералов, не указанных выше, а также старших офицеров не своей воинской части дежурный по бригаде представляется им.

Например: "Товарищ генерал-майор. Дежурный по бригаде капитан Бабаев". Затем он сопровождает их к командиру бригады или лицу, его замещающему.

Остальные военнослужащие не своей воинской части после выяснения личности прибывших и цели их прибытия при необходимости пропускаются в бригаду по разовым пропускам.

### **Помощник дежурного по бригаде**

295. Помощник дежурного по бригаде назначается из младших офицеров или прапорщиков и подчиняется дежурному по бригаде. Он обязан знать инструкцию дежурного по бригаде, уметь обращаться со средствами оповещения, техническими средствами охраны и средствами связи, приборами радиационной и химической разведки, имеющимися у дежурного по бригаде, оставаясь за дежурного, выполнять его обязанности.

296. Помощнику дежурного по бригаде, назначенному из числа офицеров, подчиняются все лица суточного наряда бригады; по отношению к внутренним караулам он руководствуется положениями Устава гарнизонной и караульной служб о помощнике дежурного по гарнизону.

Помощнику дежурного по бригаде, назначенному из числа прапорщиков, подчиняются все лица суточного наряда, кроме офицеров.

### **Дежурный по контрольно-пропускному пункту**

297. Дежурный по контрольно-пропускному пункту назначается из прапорщиков или сержантов. Он отвечает за правильность пропуска прибывающих (убывающих) лиц, а также за правильность выноса (вноса) или вывоза (ввоза) какого-либо имущества. Дежурный по контрольно-пропускному пункту подчиняется дежурному по бригаде и его помощнику. Ему подчиняются помощники дежурного по контрольно-пропускному пункту.

О сдаче и приеме дежурства старый и новый дежурные докладывают дежурному по бригаде.

**298.** Дежурный по контрольно-пропускному пункту обязан:

— после развода принять по описи документацию, оборудование и инвентарь (приложение 11);

— проверять документы, удостоверяющие личность прибывающих в бригаду, выдавать разовые пропуска с разрешения лиц, список которых утвержден командиром бригады, и по указаниям дежурного по бригаде;

— докладывать дежурному по бригаде о тех лицах, в правильности документов которых он сомневается;

— не разрешать выхода из расположения воинской части военнослужащим срочной службы без документа на право выхода, не по форме одетыми и имеющими неряшливый внешний вид, а командам, следующим строем в пешем порядке, в ночное время — без сигнальных фонарей в голове и в хвосте колонны, днем — без сигнальных флажков;

— находиться на контрольно-пропускном пункте; отлучаясь по делам службы с разрешения дежурного по бригаде, оставлять за себя помощника;

— контролировать правильность несения службы своими помощниками;

— по прибытии командира бригады и его заместителей встречать их и представляться им.

**299.** Дежурный по контрольно-пропускному пункту встречает офицеров не своей воинской части и представляется им.

Например: "Товарищ генерал-майор. Дежурный по контрольно-пропускному пункту сержант Юсупов". Затем он немедленно докладывает о прибывших дежурному по бригаде.

### **Помощник дежурного по контрольно-пропускному пункту**

**300.** Помощник дежурного по контрольно-пропускному пункту назначается из сержантов или солдат. Он подчиняется дежурному по контрольно-пропускному пункту.

Очередной помощник дежурного безотлучно находится на контрольно-пропускном пункте и отвечает за правильность пропуска на территорию бригады прибывающих лиц, а также за правильность выноса (вноса) или вывоза (ввоза) какого-либо имущества.

**301.** Помощник дежурного по контрольно-пропускному пункту обязан:

— пропускать офицеров, прапорщиков, военнослужащих, проходящих военную службу по контракту, военнослужащих-женщин — по удостоверениям личности, а если он знает их

в лицо, без их предъявления; военнослужащих срочной службы — по увольнительным запискам (отпускным билетам, командировочным удостоверениям, предписаниям, карточкам оповещения), других лиц — по пропускам;

— при проверке постоянных или разовых пропусков сличать их с имеющимися на контрольно-пропускном пункте образцами, проверять наличие печати, а также соответствие фотографии их предъявителям, следить, чтобы они не были просрочены, а на разовом пропуске при выходе посетителя была отметка лица, к которому выдавался пропуск;

— проверять по материальному пропуску (путевому листу) при выносе (вносе) или вывозе (ввозе) какого-либо имущества, что именно и в каком количестве (число мест) разрешено пронести или провезти; пропускать только те машины, которые имеют путевые листы;

— докладывать дежурному по контрольно-пропускному пункту о лицах с просроченными пропусками и в достоверности документов которых он сомневается;

— немедленно докладывать дежурному по контрольно-пропускному пункту о прибытии командира бригады, его заместителей, а также офицеров не своей воинской части.

### **Дежурный по батальону (по подразделениям обеспечения бригады)**

**302.** Дежурный по батальону (по подразделениям обеспечения бригады) назначается из сержантов (прапорщиков — командиров отделений, экипажей, расчетов) и подчиняется дежурному по бригаде и его помощнику.

Дежурный по батальону в порядке внутренней службы в батальоне подчиняется командиру батальона, а дежурный по подразделениям обеспечения бригады — командиру одного из подразделений, назначенному приказом по бригаде старшим в этом подразделении.

Дежурный по батальону (по подразделениям обеспечения бригады) выполняет обязанности применительно к обязанностям дежурного по роте. При этом дежурный по подразделениям обеспечения обязан подавать команду “Смирно” и докладывать по прибытии в расположение прямых начальников личного состава всех подразделений обеспечения, дежурного по бригаде, инспектирующих (проверяющих) лиц, а также лица, которому он подчинен в порядке внутренней службы, если в расположении в это время не находятся начальники, старшие по своему служебному положению.

**303.** В батальоне, расположенном отдельно от остальных подразделений бригады, дежурный по батальону может на-

значаться из офицеров или прапорщиков. В этом случае он выполняет обязанности применительно к обязанностям дежурного по бригаде.

### Дежурный по роте

**304.** Дежурный по роте назначается из сержантов и, как исключение, из числа наиболее подготовленных солдат. Он отвечает за точное выполнение распорядка дня и соблюдения других правил по поддержанию внутреннего порядка в роте, за сохранность оружия, ящиков с боеприпасами, имущества роты, личных вещей солдат и сержантов и за правильное несение службы дневальными. Дежурный по роте подчиняется дежурному по бригаде и его помощнику, а в порядке внутренней службы в роте — командиру роты и старшине роты.

**305.** Перед разводом новый дежурный по роте проверяет состав назначенного суточного наряда роты, осматривает его и представляет старшине роты. После осмотра, проверки знания обязанностей и проведения практических занятий старшиной роты он принимает от старого дежурного сведения о наличии и расходе людей и ведет суточный наряд на развод.

После развода новый дежурный вместе со старым дежурным проверяет и принимает оружие, ящики с боеприпасами и печати на них, имущество по описям, проверяет наличие и исправность средств пожаротушения и оповещения, после чего дежурные расписываются в книге приема и сдачи дежурства (приложение 13).

Оружие принимается поштучно, по номерам и в комплектности.

При этом проверяется исправность замков, охранной сигнализации, шкафов, печатей и другого оборудования.

Приняв дежурство, новый дежурный вместе со старым прибывают к командиру роты, а в его отсутствие — к заместителю командира роты, если и он отсутствует, — к старшине роты с докладом о сдаче и приеме дежурства.

**Например:** "Товарищ капитан. Сержант Сулейманов дежурство по роте сдал". "Товарищ капитан. Младший сержант Касымов дежурство по роте принял".

Затем новый дежурный по роте сообщает о всех сделанных замечаниях и отданных дежурным по бригаде на разводе указаниях, а также о неисправностях или недостатке, обнаруженных при приеме дежурства.

**306.** Дежурный по роте обязан:

— при объявлении тревоги производить подъем личного состава, оповещать офицеров, прапорщиков и военнослужащих, проходящих военную службу по контракту, до их прибытия в роту выполнять указания дежурного по бригаде;

— следить за точным выполнением распорядка дня в роте, в установленное время производить общий подъем личного состава;

— знать местонахождение роты и порядок ее вызова, наличие в роте людей, количество находящихся в наряде, больных, арестованных (заключенных под стражу), уволенных из расположения бригады или отправленных в составе команд, а также наличие и точный расход оружия;

— выдавать оружие, кроме пистолетов, только по приказу командира или старшины роты, делая об этом запись в книге выдачи оружия и боеприпасов (приложение 13); при приеме оружия проверять номера и комплектность его; постоянно иметь при себе и никому не передавать ключи от коммун для хранения оружия;

— в случае каких-либо происшествий в роте и нарушения установленных уставами правил взаимоотношений между солдатами или сержантами роты принимать неотложные меры к наведению порядка; немедленно докладывать об этом дежурному по бригаде и командиру роты или его заместителю, а в отсутствие последних — старшине роты;

— следить за наличием и исправным состоянием средств пожаротушения роты и охранной сигнализации коммун для хранения оружия, выполнением требований пожарной безопасности в роте (курение разрешать только в специально отведенных местах, просушку обмундирования — только в сушилках, наблюдать за выполнением правил топки печей и пользования лампами);

— по команде дежурного по бригаде закрывать двери казармы на запоры, а допуск посетителей осуществлять по звонку сигнализации после предварительного ознакомления;

— при возникновении пожара вызвать пожарную команду, принять меры по его тушению и немедленно доложить дежурному по бригаде и командиру роты, а также принять меры по выводу людей и по выносу оружия и имущества из помещений, которым угрожает опасность;

— своевременно сменять дневальных; по приказу старшины роты отправлять подразделения, назначенные на работы, и различные команды, а также отправлять всех заболевших и подлежащих осмотру врачом в медицинский пункт;

— в назначенный час выстраивать увольняемых из расположения бригады, докладывать об этом старшине роты и по его приказу представлять их дежурному по бригаде;

— отлучаясь из помещения роты по делам службы, а также во время своего отдыха, передавать исполнение своих обязанностей одному из дневальных свободной смены;

— получить от старшины роты после вечерней поверки сведения об отсутствующих, а при наличии самовольно отлучившихся — список этих военнослужащих с указанием воинского звания, фамилии, имени и отчества, предполагаемого места нахождения и доложить дежурному по бригаде.

**Например:** "Товарищ капитан. В 1-й танковой роте вечерняя поверка проведена, все люди налицо, за исключением двух человек, находящихся в отпуске, трех человек — в наряде. Дежурный по роте сержант Сабиров".

— после утреннего осмотра докладывать дежурному по бригаде по техническим средствам о наличии и расходе личного состава роты, о происшествии за ночь, а при наличии опоздавших из увольнения и самовольно отлучившихся представить их список;

— следить за тщательной уборкой и содержанием помещений роты, за поддержанием в них установленной температуры воздуха, соблюдением порядка освещения, отоплением, проветриванием помещений, наличием питьевой воды в бачках и воды в умывальниках, а также за уборкой участка территории, закрепленного за ротой;

— поддерживать порядок при приеме пищи личным составом роты; по указанию старшины роты своевременно подать дежурному по столовой заявки на оставление пищи лицам, находящимся в наряде или отсутствующим по другим служебным делам;

— при прибытии в роту прямых начальников от командира роты и выше, дежурного по бригаде, а также инспектирующих (проверяющих) лиц подавать команду "Смирно", докладывать им и сопровождать по расположению роты.

**Например:** "Товарищ майор. Во время моего дежурства происшествий не случилось (или случилось то-то). Рота занимается на войсковом стрельбище. Дежурный по роте сержант Абдуллаев".

Другим офицерам, прапорщикам и старшине роты дежурный не докладывает, а только представляется.

По прибытии офицеров не своей роты дежурный по роте также представляется им и сопровождает их к командиру роты.

В том случае, когда прибывшего командира (начальника) встречает командир роты и докладывает ему, присутствующий при этом дежурный по роте не докладывает, а только представляется.

**307.** При расположении в населенном пункте дежурный по роте, кроме того, наблюдает, чтобы солдаты и сержанты не выходили из района расположения роты, не заходили в места, посещение которых запрещено, при нахождении на улице были по форме одеты и соблюдали общественный порядок. Замеченных в нарушении порядка дежурный по роте задерживает и направляет к старшине роты.

### Дневальный по роте

**308.** Дневальный по роте назначается из солдат. Он отвечает за сохранность находящихся под его охраной оружия, шкафов (ящиков) с пистолетами, ящиков с боеприпасами, имущества роты и личных вещей солдат и сержантов. Дневальный по роте подчиняется дежурному по роте.

**309.** Очередной дневальный по роте несет службу внутри казарменного помещения у входной двери, вблизи комнаты для хранения оружия. Он обязан:

- никуда не отлучаться из помещения роты без разрешения дежурного по роте; постоянно наблюдать за комнатой для хранения оружия;

- не пропускать в помещение посторонних лиц, а также не допускать выноса из казармы оружия, боеприпасов, имущества и вещей без разрешения дежурного по роте;

- немедленно докладывать дежурному по роте о всех происшествиях в роте, о нарушении установленных уставами правил взаимоотношений между солдатами или сержантами роты, о замеченных неисправностях и нарушениях требований пожарной безопасности, принимать меры к их устранению;

- будить личный состав при общем подъеме, а также ночью в случае тревоги или пожара; своевременно подавать команды согласно распорядку дня;

- следить за чистотой и порядком в помещениях и требовать их соблюдения от военнослужащих;

- не позволять военнослужащим в холодное время, особенно ночью, выходить из помещения не одетыми;

- следить за тем, чтобы военнослужащие курили, чистили обувь и одежду только в отведенных для этого помещениях или местах;

- по прибытии в роту прямых начальников от командира роты и выше и дежурного по бригаде подавать команду "Смирно"; по прибытии в роту других офицеров роты, а также старшины роты и военнослужащих не своей роты вызывать дежурного. Например: "Дежурный по роте, на выход".



Очередному дневальному запрещается садиться, снимать снаряжение и расстегивать одежду.

Дневальный свободной смены обязан поддерживать чистоту и порядок в помещениях роты и никуда не отлучаться без разрешения дежурного по роте, оказывать ему помощь в наведении порядка в случае нарушения установленных воинскими уставами правил взаимоотношений между солдатами или сержантами роты; оставаясь за дежурного по роте, выполнять его обязанности.

**310.** При расквартировании роты в населенном пункте один из дневальных должен безотлучно находиться на улице, на месте, установленном командиром роты и оборудованном навесом для защиты от непогоды.

Дневальный обязан всегда знать, где находится дежурный по роте, и наблюдать за соблюдением военнослужащими общественного порядка и правил ношения военной формы одежды. О всех замеченных нарушениях он докладывает дежурному по роте.

### Дежурный по столовой

**311.** Дежурный по столовой назначается из прапорщиков или сержантов. Он отвечает за правильность получения продуктов со склада, полноту закладки их в котел, своевременную раздачу пищи по установленным нормам, за сохранность кухонного инвентаря и посуды, а также за санитарно-гигиеническое состояние столовой и поддержание порядка в ней. Дежурный по столовой подчиняется дежурному по бригаде, его помощнику, заместителю командира бригады по тылу. Ему подчиняется суточный наряд, назначенный для работы в столовой, и повара.

**312.** Новый дежурный по столовой в установленное время прибывает на инструктаж к заместителю командира бригады по тылу, а в его отсутствие — к начальнику продовольственной службы.

Перед разводом новый дежурный по столовой проверяет состав наряда, заполняет ведомость суточного наряда по столовой и представляет его на медицинский осмотр. После развода он принимает по описи документы (приложение 10), кухонный инвентарь и посуду, проверяет исправность технологического оборудования, распределяет работу между солдатами наряда по столовой, производит их инструктаж по требованиям безопасности.

О сдаче и приеме дежурства старый и новый дежурные по столовой докладывают заместителю командира бригады по тылу и дежурному по бригаде.

**313. Дежурный по столовой обязан:**

— знать число людей, состоящих на довольствии, и меню-раскладку;

— контролировать получение инструктором-поваром (старшим поваром) продуктов со склада: их массу и доброкачественность (при необходимости для определения качества продуктов вызывать врача или фельдшера);

— следить за обработкой продуктов, а также за тем, чтобы обработка мяса и рыбы, выдача готовой пищи производилась только поварами;

— присутствовать при закладке продуктов в котел и наблюдать за тем, чтобы все положенное по раскладке было вложено в котел точно по массе;

— присутствовать при делении мяса и рыбы на порции, проверять их массу, а также правильность записей инструктора-повара (старшего повара) в книге учета контроля за качеством приготовленной пищи;

— не допускать к работе в столовой солдат, которые не прошли медицинского осмотра, следить, чтобы во время работы соблюдались правила гигиены;

— поддерживать чистоту и порядок в столовой, не допускать приема пищи в столовой личным составом в головных уборах, шинелях и специальной (рабочей) одежде;

— следить за своевременной сервировкой и уборкой столов; организовывать выдачу столово-кухонной посуды и прием ее от подразделений, а также качественное мытье посуды; не разрешать ее выноса из столовой;

— не допускать выдачи пищи без проверки ее качества врачом (фельдшером) и разрешения на ее выдачу дежурного по бригаде, следить за своевременной и правильной раздачей пищи и точным соблюдением очередности в ее выдаче подразделениям;

— требовать, чтобы запасы продуктов хранились в чистоте и порядке и обеспечивалась их надежная сохранность;

— оставлять расход пищи по заявкам старшин рот или дежурных по ротам (по батальонам, подразделениям обеспечения), не допуская ее хранения более установленного срока;

— организовывать своевременную уборку отходов после обработки продуктов и следить за чистотой территории, прилегающей к столовой;

— не допускать в столовую посторонних лиц;

— обеспечивать выполнение требований пожарной безопасности и безопасности при эксплуатации технологического оборудования;

— о всех недостатках докладывать дежурному по бригаде или его помощнику;

— при посещении столовой прямыми начальниками от заместителя командира бригады и выше, а также дежурным по бригаде и его помощником представляться им.

Например: "Товарищ полковник. Дежурный по столовой прапорщик Турапов".

### **Дежурный фельдшер (санитарный инструктор) по медицинскому пункту**

**314.** Дежурный фельдшер (санитарный инструктор) по медицинскому пункту отвечает за внутренний порядок в медицинском пункте, а в отсутствие врача — за оказание доврачебной медицинской помощи. Он подчиняется дежурному по бригаде, его помощнику и начальнику медицинского пункта бригады. Ему подчиняются дневальные по медицинскому пункту.

О сдаче и приеме дежурства старый и новый дежурные докладывают начальнику медицинского пункта.

**315.** Дежурный фельдшер (санитарный инструктор) по медицинскому пункту обязан:

— находиться в медицинском пункте; отлучаясь по служебным делам, оставлять за себя дневального по медицинскому пункту и сообщать ему, куда и на какое время уходит;

— знать число больных, находящихся в медицинском пункте на стационарном лечении, характер заболевания, назначенные каждому больному лечение и питание и выполнять назначения врача;

— по вызову дежурного по столовой прибывать для определения доброкачественности продуктов, выдаваемых в столовую;

— до начала амбулаторного приема подбирать медицинские книжки военнослужащих, записанных на прием, и измерять большим температурой;

— при поступлении в медицинский пункт внезапно заболевших военнослужащих оказывать им доврачебную медицинскую помощь и докладывать начальнику медицинского пункта;

— по вызову дежурного по роте или дежурного по бригаде немедленно явиться к заболевшему для оказания ему помощи, а в случаях, требующих неотлагательной врачебной помощи, — немедленно отправлять заболевшего в медицинский пункт и докладывать врачу;

— проводить медицинский осмотр прибывающих из отпусков, командировки, назначаемых в наряд в столовую, а также водителей перед рейсом;

— требовать от дневальных по медицинскому пункту тщательного наблюдения и ухода за больными;

— следить за качеством пищи для больных и своевременной ее раздачей, за уборкой и дезинфекцией помещений медицинского пункта, температурой в них и своевременным их проветриванием;

— при приеме дежурства принимать под расписку ядовитые наркотические лекарственные препараты и ключи от шкафов, в которых они хранятся;

— после приема дежурства представлять дежурному по бригаде сведения о числе больных, находящихся в медицинском пункте на стационарном лечении;

— при посещении медицинского пункта прямыми начальниками от начальника медицинского пункта и выше, а также дежурным по бригаде и его помощником представляться им.

Например: "Товарищ майор. Дежурный фельдшер прапорщик Мелибаев".

После представления дежурный фельдшер докладывает прибывшему о наличии больных в медицинском пункте и их состоянии.

### Дневальный по медицинскому пункту

316. Дневальный по медицинскому пункту назначается из санитаров и подчиняется дежурному фельдшеру (санитарному инструктору). Если в штате медицинской службы нет должности санитаря, то дневальный по медицинскому пункту назначается из числа выздоравливающих солдат.

Он обязан:

— по указанию дежурного фельдшера (санитарного инструктора) и под его наблюдением проводить санитарную обработку поступающих больных;

— принимать и подготавливать к дезинфекции личные вещи больных;

— обслуживать больных, подавать им пищу и воду;

— убирать помещение медицинского пункта;

— следить за соблюдением внутреннего порядка в медицинском пункте.

### Дежурный по штабу бригады

317. Дежурный по штабу бригады назначается из прапорщиков и сержантов управления бригады. Он отвечает за охрану служебных комнат штаба, за чистоту в помещении штаба, правильное несение службы посыльными и за своевременный прием корреспонденции и телефонограмм.

Дежурный по штабу бригады подчиняется дежурному по бригаде, его помощнику и начальнику штаба бригады.

О сдаче и приеме дежурства старый и новый дежурные докладывают начальнику штаба бригады и дежурному по бригаде.

318. Дежурный по штабу бригады обязан:

— после развода принять по описи документацию, оборудование и инвентарь (приложение 10);

— принимать и передавать служебные телефонограммы;

— руководить посыльными;

— безотлучно находиться в помещении штаба, поддерживать чистоту и порядок в нем, допускать в помещение штаба посторонних лиц в порядке, установленном командиром бригады;

— при объявлении тревоги немедленно оповещать всех военнослужащих штаба;

— принимать под охрану служебные комнаты и хранить ключи от них;

— следить за выполнением правил топки печей, а по окончании рабочего дня проводить осмотр помещений штаба бригады в противопожарном отношении;

— принимать в нерабочее время корреспонденцию;

— в случае возникновения пожара вызвать пожарную команду, принять меры к его тушению и спасению документов и имущества штаба, немедленно доложить об этом дежурному по бригаде и начальнику штаба бригады;

— по прибытии в штаб бригады начальника штаба бригады и других заместителей командира бригады и старших над ними начальников, а также офицеров не своей воинской части представляться им.

Например: "Товарищ майор. Дежурный по штабу бригады сержант Муминов".

### Пожарный наряд

319. Пожарный наряд назначается от нештатной пожарной команды бригады в составе: начальник наряда, водители (мотористы) и номера боевых расчетов по количеству при-

данных пожарных машин или других автомобилей (мотопомп), постовые по количеству пожарных постов. Пожарный наряд подчиняется дежурному по бригаде и начальнику пожарной команды.

**320.** Пожарный наряд обязан:

— следить за выполнением требований пожарной безопасности в помещениях всех подразделений и на территории бригады;

— нести пожарно-постовую службу согласно табелю постам;

— следить за исправностью средств пожаротушения на объектах;

— совместно с начальниками хранилищ, складов и дежурным по парку проверять перед закрытием объектов выполнение требований пожарной безопасности и отключение электрических сетей, при соблюдении этих правил вручать им пожарные жетоны;

— докладывать дежурному по бригаде в установленное табелем постам время о выполнении требований пожарной безопасности в бригаде;

— при возникновении пожара участвовать в его тушении.

Пожарный наряд выполняет свои обязанности в установленном командиром бригады время.

О сдаче и приеме дежурства старый и новый начальники пожарного наряда докладывают начальнику нештатной пожарной команды бригады и дежурному по бригаде.

Пожарный наряд обеспечивается необходимыми средствами пожаротушения, а военнослужащие, несущие службу в составе боевых расчетов на пожарных автомобилях (мотопомпах), — куртками, брюками из специальной ткани, поясами и стальными шлемами.

### **Дежурный сигналист-барабанщик**

**321.** Дежурный сигналист-барабанщик назначается из подготовленных солдат подразделений и подчиняется дежурному по бригаде и его помощнику. Он обязан находиться в помещении вблизи комнаты дежурного по бригаде и подавать сигналы по приказу дежурного по бригаде или его помощника.

Для подачи сигналов в отсутствии сигналиста-барабанщика могут использоваться технические средства воспроизведения звукозаписи.

## Глава 7

### ПОДЪЕМ ПО ТРЕВОГЕ

**322.** Подъем части по тревоге проводится теми командирами (начальниками), которым предоставлено это право Министром обороны Республики Узбекистан.

Тревоги подразделяются на боевые и учебные.

**323.** Подъем части по боевой тревоге проводится в целях ее подготовки к выполнению боевых задач. При этом выводится весь личный состав части с положенными ему вооружением, военной техникой и другими материальными средствами.

**324.** Порядок подъема части по боевой тревоге определяется планом, разрабатываемым штабом под непосредственным руководством командира части и утверждаемым старшим командиром. В нем должно быть предусмотрено:

— кто имеет право объявлять боевую тревогу, порядок оповещения подразделений, а также оповещения и сбора офицеров, прапорщиков, военнослужащих, проходящих военную службу по контракту;

— действия дежурного по части и других лиц суточного наряда при объявлении тревоги;

— район сбора части, пункты сбора подразделений и порядок выхода в них личного состава и вывода военной техники;

— районы сосредоточения части и места расположения в них подразделений, а также исходный рубеж (пункт), маршруты и порядок выдвижения части;

— мероприятия по всестороннему обеспечению части;

— организация управления и связи при подъеме части по боевой тревоге, выдвижении и в районе сосредоточения;

— порядок выноса (вывоза) Боевого Знамени воинской части;

— порядок выдачи боеприпасов, продовольствия и других материальных средств, а также погрузки и вывоза их в район сосредоточения;

— организация комендантской службы при выходе в районы сбора и сосредоточения.

**325.** Подъем части (подразделения) по учебной тревоге проводится при выходе на учения в целях подготовки к действиям по боевой тревоге. При стихийном бедствии, для тушения пожара и решения других задач подается сигнал “Сбор”, по которому личный состав действует согласно инструкций, разработанных на эти случаи.

**326.** Все военнослужащие должны твердо знать порядок действий части (подразделения) по тревоге в части, их касающейся.

Во всех случаях при объявлении тревоги личный состав должен действовать быстро и организованно, соблюдая маскировку.

## Глава 8

### СОХРАНЕНИЕ И УКРЕПЛЕНИЕ ЗДОРОВЬЯ ВОЕННОСЛУЖАЩИХ

#### Общие положения

327. Сохранение и укрепление здоровья, физическое развитие военнослужащих — важная и неотъемлемая часть их подготовки к выполнению своего воинского долга. Забота командира (начальника) о здоровье подчиненных является одной из его обязанностей в деятельности по обеспечению постоянной боевой готовности воинской части (подразделения).

328. Сохранение и укрепление здоровья военнослужащих достигается:

- проведением командирами (начальниками) мероприятий по оздоровлению условий службы и быта;
- систематическим их закаливанием, регулярными занятиями физической подготовкой и спортом;
- осуществлением санитарно-гигиенических, противоэпидемических и лечебно-профилактических мероприятий.

#### Оздоровление условий службы и быта военнослужащих

329. Повседневная деятельность военнослужащих в любой обстановке должна осуществляться с соблюдением требований воинских уставов и наставлений об оздоровлении условий их службы и быта. При этом учитываются специфика выполняемых задач, климатические условия, экологическая обстановка в районе дислокации воинской части, состояние материального обеспечения и казарменно-жилищного фонда.

330. Основными направлениями деятельности командиров (начальников) по оздоровлению условий службы и быта военнослужащих являются:

- установление и своевременное доведение до военнослужащих необходимых требований безопасности, обеспечение их выполнения;
- строгое выполнение санитарных норм и требований воинских уставов по размещению военнослужащих, организации их питания, водоснабжению и другим видам материального и бытового обеспечения;
- организация точного выполнения распорядка дня и регламента служебного времени;
- своевременное и полное доведение до каждого военнослужащего положенных норм довольствия;



— устранение или снижение до установленных пределов влияния вредных факторов на здоровье военнослужащих, проведение мероприятий по оздоровлению экологической обстановки в районе расположения воинской части (подразделения).

### **Закаливание военнослужащих, занятия физической подготовкой и спортом**

**331.** Закаливание военнослужащих, занятия физической подготовкой и спортом проводятся в целях повышения устойчивости их организма к различным резким изменениям физических факторов окружающей среды, к условиям, связанным с особенностями военной службы и выполнением боевых задач.

**332.** Мероприятия по закаливанию военнослужащих проводятся их командирами (начальниками) при систематическом контроле начальника медицинской службы и начальника физической подготовки и спорта.

При планировании этих мероприятий учитываются состояние здоровья военнослужащих, их возраст и климатические условия местности.

**333.** Закаливание военнослужащих должно проводиться систематически и непрерывно путем комплексного использования водных, солнечных и воздушных факторов в сочетании с занятиями физической подготовкой и спортом.

Основными способами закаливания военнослужащих являются:

- ежедневное выполнение физических упражнений на открытом воздухе;
- обмывание до пояса холодной водой или принятие кратковременного холодного душа;
- полоскание горла холодной водой, а также мытье ног холодной водой перед отбоем;
- проведение в зимний период лыжных тренировок и занятий, выполнение некоторых работ в облегченной одежде;
- в летний период проведение занятий и спортивно-массовых мероприятий в облегченной одежде, принятие солнечных ванн и купание в открытых водоемах в свободное от занятий и работ время и в дни отдыха.

**334.** Занятия физической подготовкой и спортом осуществляются на утренней физической зарядке, учебных занятиях, во время спортивно-массовой работы, в процессе учебно-боевой деятельности военнослужащих, а также в ходе самостоятельных тренировок.

На занятиях выполняются физические упражнения с использованием различных способов тренировки и дозирования физической нагрузки с учетом принадлежности военнослужащих к виду Вооруженных Сил и роду войск, возраста и состояния здоровья.

Занятия спортом производятся в спортивных секциях и командах во время, установленное расписанием дня и регламентом служебного времени.

### Санитарно-гигиенические и противоэпидемические мероприятия

335. Каждый военнослужащий должен заботиться о сохранении своего здоровья, не скрывать болезней, строго соблюдать правила личной и общественной гигиены и воздерживаться от вредных привычек (курение и употребление алкоголя).

336. Выполнение правил личной гигиены включает:

- утреннее умывание с чисткой зубов;
- мытье рук перед приемом пищи;
- умывание, чистку зубов и мытье ног перед сном;
- своевременное бритье лица, стрижку волос и ногтей;
- еженедельное мытье в бане со сменой нательного и постельного белья, портянок и носков;
- содержание в чистоте обмундирования, обуви и постели, своевременную смену подворотничков.

Прическа военнослужащего, усы, борода, если они имеются, должны быть аккуратными, отвечать требованиям гигиены и не мешать использованию средств индивидуальной защиты и ношению снаряжения. Ношение бороды разрешается только офицерам и прапорщикам (мичманам).

Правила общественной гигиены включают: поддержание чистоты в спальных помещениях, туалетах и других комнатах общего пользования, регулярное проветривание помещений; поддержание чистоты в общественных местах, а также на территории расположения бригады.

337. Для обеспечения невосприимчивости военнослужащих к инфекционным болезням проводятся предохранительные прививки. Прививки могут быть плановыми и по эпидемическим показаниям.

Плановые предохранительные прививки всему личному составу бригады проводятся в соответствии с календарем прививок, а по эпидемическим показаниям — приказом старшего командира (начальника).

От прививок военнослужащие освобождаются только по заключению врача.

Отметки о прививках заносятся в медицинские книжки и военные билеты.

338. Военнослужащий обязан доложить по команде о случаях возникновения инфекционных заболеваний среди лиц, проживающих с ним в одной квартире (комнате общежития), и исполнять служебные обязанности с разрешения командира бригады по заключению начальника медицинской службы.

**339.** При обнаружении в бригаде инфекционного больного начальник медицинской службы немедленно докладывает об этом командиру бригады и старшему медицинскому начальнику, проводит активное выявление, изоляцию и госпитализацию заболевших, дезинфекцию в подразделениях, наблюдение за лицами, бывшими в контакте с больным, и усиливает санитарно-гигиенический контроль.

При необходимости в бригаде вводится режим обсервации или карантин, прекращается или ограничивается контакт с гражданским населением, внутри бригады запрещаются собрания личного состава и массовые культурные мероприятия, устраиваются дополнительные изоляторы.

### Лечебно-профилактические мероприятия

**340.** Основными лечебно-профилактическими мероприятиями являются диспансеризация, амбулаторное, стационарное и санитарно-курортное лечение военнослужащих.

В целях предупреждения распространения инфекционных заболеваний лечебно-профилактические мероприятия, предлагаемые медицинской службой, обязательны для всех военнослужащих.

**341.** Диспансеризация включает медицинский контроль за состоянием здоровья личного состава, активное раннее выявление заболеваний, изучение условий службы и быта военнослужащих, выявление факторов, отрицательно влияющих на их здоровье, проведение профилактических и лечебно-оздоровительных мероприятий.

**342.** Медицинский контроль за состоянием здоровья военнослужащих осуществляется путем проведения:

- ежедневного медицинского наблюдения за личным составом в процессе боевой подготовки и в быту;
- медицинских осмотров военнослужащих;
- углубленных и контрольных медицинских обследований военнослужащих.

**343.** Медицинским осмотрам подвергаются:

- весь личный состав бригады — перед проведением профилактических прививок;
- все солдаты и сержанты — в бане перед помывкой;
- личный состав дежурных сил (смен) — перед заступлением на боевое дежурство (боевую службу);
- военнослужащие, работа которых связана с возможным воздействием неблагоприятных факторов, а также лица, находящиеся под диспансерным динамическим наблюдением, — в установленные для них сроки;
- лица, постоянно работающие в столовых, на продовольственных складах, объектах водоснабжения, в пекарнях, банях, прачечных, и санитары — один раз в неделю;

— личный состав, назначаемый в наряд по столовой, — до развода суточного наряда;

— все военнослужащие срочной службы, вновь прибывшие в бригаду, а также возвратившиеся из отпусков, командировок и лечебных учреждений по выздоровлению — в день прибытия в бригаду, но до направления их в подразделения;

— водители — перед выездом в рейс;

— участники спортивных состязаний — перед соревнованием;

— арестованные в дисциплинарном порядке — перед направлением на гауптвахту.

Углубленные медицинские обследования проводятся:

— солдат и сержантов срочной службы — два раза в год — перед началом зимнего и летнего периодов обучения;

— офицеров, прапорщиков, военнослужащих, проходящих военную службу по контракту — в четвертом квартале; во втором квартале проводится контрольное медицинское обследование.

К углубленному медицинскому обследованию офицеров, прапорщиков, военнослужащих, проходящих военную службу по контракту, привлекаются врачи-специалисты из военно-лечебных учреждений.

**344.** Время, порядок и место проведения медицинского обследования и осмотра личного состава подразделений бригады объявляются в приказе по бригаде. Запрещается назначать медицинские обследования и осмотры подразделений в дни отдыха.

**345.** Роту на медицинское обследование представляет командир роты, на медицинский осмотр — старшина роты.

На медицинских обследованиях личного состава роты обязаны присутствовать все офицеры и прапорщики роты. Они должны сообщать врачу о своих наблюдениях за состоянием здоровья подчиненных.

Результаты медицинских обследований и осмотров личного состава роты врач заносит в медицинские книжки. Военнослужащие, нуждающиеся по состоянию здоровья в диспансерном динамическом наблюдении, берутся на учет и подвергаются периодическим контрольным медицинским обследованиям. Командир роты отвечает за полный охват личного состава медицинским обследованием.

**346.** Военнослужащие, отсутствующие по каким-либо причинам на медицинском обследовании, направляются командиром роты для этого в медицинский пункт бригады при первой возможности.

**347.** Результаты медицинского обследования личного состава бригады, а также предложения по проведению необходимых лечебно-оздоровительных мероприятий начальник медицинской службы бригады докладывает командиру бригады.

**348.** Военнослужащий не должен скрывать своего заболевания. При заболевании он обязан немедленно доложить об этом непо-

средственному начальнику и с его разрешения обратиться за медицинской помощью в медицинский пункт бригады.

**349.** Амбулаторный прием производится в медицинском пункте бригады в часы, установленные распорядком дня бригады.

Военнослужащие, внезапно заболевшие или получившие травму, направляются в медицинский пункт бригады немедленно в любое время суток.

**350.** Солдаты и сержанты в медицинский пункт бригады направляются дежурным по роте под командой санитарного инструктора роты или старшего, назначенного из числа больных. Книга записи больных (приложение 13) за подписью старшины роты представляется дежурному по медицинскому пункту бригады не позже чем за 2 часа до начала амбулаторного приема.

Врач контролирует прибытие в медицинский пункт всех военнослужащих, внесенных в книгу записи больных роты.

После осмотра врачом (фельдшером) заболевшие, в зависимости от характера болезни, направляются для лечения в медицинский пункт бригады, в лечебное учреждение вне бригады (госпиталь, больницу) или им назначается амбулаторное лечение.

Офицеры, прапорщики, военнослужащие, проходящие военную службу по контракту, по заключению врача могут оставаться для лечения на квартирах (на дому).

О результатах осмотра больных, характере оказанной помощи и назначениях врач делает соответствующие отметки в медицинских книжках, а заключения — в книге записи больных.

После получения медицинской помощи солдаты и сержанты возвращаются в роту под командой санитарного инструктора или старшего. Старший команды передает книгу записи больных дежурному по роте, который представляет ее командиру роты. Старшина роты по заключению врача, имеющемуся в книге записи больных, и соответствующему решению командира роты отдает необходимые указания.

**351.** Заключение на частичное или полное освобождение от занятий и работ дается врачом, а в воинских частях, где врач штатом не предусмотрен, — фельдшером не более чем на 3 суток. В случае необходимости освобождение может быть повторено. Разрешение на освобождение от выполнения служебных обязанностей (занятий, работ) дает командир части или подразделения в соответствии с заключением врача (фельдшера).

По истечении предоставленного срока освобождения солдаты и сержанты должны быть направлены, если они в этом нуждаются, на повторный медицинский осмотр.

Об освобождении от исполнения служебных обязанностей офицеров, прапорщиков, военнослужащих, проходящих военную службу по контракту, и о выходе их на службу после болезни объявляется в приказе по части. Больные, назначенные на амбулаторное

лечение, для приема лекарств и производства других лечебных процедур, а также нуждающиеся в консультации медицинских специалистов, направляются в медицинский пункт бригады в дни и часы, указанные врачом в книге записи больных.

**352.** Зачисление нуждающихся солдат и сержантов на диетическое питание производится приказом по бригаде на срок до трех месяцев на основании заключения начальника медицинской службы бригады.

**353.** В лазарете медицинского пункта бригады производится стационарное лечение больных со сроками лечения до 14 дней. При поступлении в лазарет больные проходят санитарную обработку.

**354.** На стационарное лечение вне расположения бригады военнослужащие направляются по заключению врача командиром бригады, а для оказания неотложной помощи в отсутствие врача — дежурным фельдшером (санитарным инструктором) по медицинскому пункту с одновременным докладом начальнику медицинской службы бригады и дежурному по бригаде.

Доставка больных в лечебное учреждение осуществляется санитарным транспортом бригады в сопровождении фельдшера (санитарного инструктора).

При направлении на лечение вне расположения бригады военнослужащие должны быть обмундированы в соответствии со временем года и иметь при себе направление, подписанное командиром бригады, медицинскую книжку, документ, удостоверяющий личность, необходимые личные вещи и аттестат на продовольствие, при необходимости — справку о травме и медицинскую характеристику, а при убытии на лечение за пределы гарнизона, кроме того, — аттестаты на вседневное и дневное довольствие, проездные документы до места расположения лечебного учреждения и обратно.

**355.** О всех военнослужащих, поступивших на стационарное лечение вне расположения бригады, а также о выписке их по выздоровлении начальник (командир) лечебного учреждения (части) обязан в тот же день сообщить командиру части, из которой эти военнослужащие прибыли.

Об обнаружении у поступившего больного инфекционного заболевания и о поступлении больных с отравлениями, травмами начальник (командир) лечебного учреждения (части) обязан немедленно известить командира той части, из которой прибыл больной (больные), а об инфекционном заболевании, кроме того, и ближайшее санитарно-эпидемиологическое учреждение.

Военнослужащие, заболевшие в период отпуска или командировки, на стационарное лечение направляются военными комендантами или начальниками управлений (отделов) по делам обороны.

Выздоровевшие военнослужащие направляются из военного госпиталя или больницы в часть с соответствующими документами, которые сдаются по прибытии старшине роты.

### Банно-прачечное обслуживание

**356.** Солдаты и сержанты должны мыться в бане не реже одного раза в неделю, а повара и пекари, кроме того, ежедневно принимать душ.

Механики-водители (водители) и другие солдаты и сержанты, связанные с эксплуатацией и обслуживанием вооружения и военной техники, принимают душ по мере необходимости.

При помывке в бане (приеме душа) военнослужащие срочной службы обеспечиваются мылом, полотенцами и продезинфицированными мочалками.

Время помывки в бане определяется заблаговременно.

**357.** Рота направляется в баню под командой старшины роты. Военнослужащие срочной службы, находящиеся в суточном наряде или наряде на работу или отсутствовавшие по каким-либо иным причинам, а также возвратившиеся из командировок и отпусков, направляются в баню старшиной роты в другое время под командой старшего из числа сержантов.

Арестованные (заключенные под стражу) направляются в баню отдельно, в специально отведенное для них время.

Для наблюдения за порядком в бане назначается дежурный по бане из сержантов, а для проведения медицинского осмотра и оказания медицинской помощи при помывке личного состава назначается дежурный фельдшер (санитарный инструктор).

Для уборки помещений бани и их дезинфекции после каждой смены моющихся в распоряжение дежурного по бане назначается необходимое число солдат.

**358.** Стирка белья производится в прачечных. Порядок стирки устанавливается заместителем командира бригады по тылу.

Стирка хлопчатобумажного обмундирования там, где нет возможности производить ее в прачечных, разрешается самим военнослужащим срочной службы в специально отведенных для этого помещениях (местах).

Сушка обмундирования производится в сушилках или отведенных для этого местах.

Белье нательное и постельное, полотенца, портянки и носки должны меняться один раз в неделю, в дни помывки в бане; поварам и пекарям нательное белье меняется не менее двух раз в неделю. Чистое нательное белье, полотенца, портянки и носки выдаются, а грязное белье сдается непосредственно в бане.

В случае необходимости смена белья, полотенец, портянок и носков производится чаще.

**359.** Специальная обработка обмундирования, нательного белья и постельных принадлежностей производится по особому приказу командира бригады.

---

**ЧАСТЬ III**  
**БОЕВОЕ ДЕЖУРСТВО**  
**(БОЕВАЯ СЛУЖБА)**  
**ОСОБЕННОСТИ ВНУТРЕННЕЙ СЛУЖБЫ**  
**В ПАРКАХ, ПРИ РАСПОЛОЖЕНИИ ВОЙСК**  
**НА ПОЛИГОНАХ И ПРИ ПЕРЕВОЗКЕ**

*Глава 9*

**БОЕВОЕ ДЕЖУРСТВО**  
**(БОЕВАЯ СЛУЖБА)**

**360.** Боевое дежурство является выполнением боевой задачи. Оно осуществляется дежурными силами и средствами, назначаемыми от воинских частей и подразделений видов Вооруженных Сил и родов войск. В состав дежурных сил и средств входят боевые расчеты летательных аппаратов, дежурные смены пунктов управления, сил и средств боевого обеспечения и обслуживания.

**361.** Боевое дежурство организуется командиром воинской части. Он отвечает за выполнение задач дежурными силами и средствами.

Заместители командира воинской части, начальники родов войск и служб отвечают за боевую готовность, обеспечение и подготовку дежурных сил и средств в части, их касающейся.

**362.** Состав дежурных сил и средств, степени их боевой готовности, продолжительность, порядок несения боевого дежурства, подготовки личного состава, вооружения и военной техники к заступлению на боевое дежурство (боевую службу) и их смены определяются приказом командира воинской части в соответствии с требованиями настоящего Устава, приказов и директив Министра обороны, начальника Главного штаба Министерства обороны Республики Узбекистан.

**363.** На боевое дежурство (боевую службу) запрещается назначать военнослужащих, не принявших Военную присягу, не усвоивших программу соответствующей подготовки в установленном объеме, совершивших проступки, по которым ведется расследование, и больных.

За неиспользованные в связи с несением боевого дежурства выходные дни военнослужащим (кроме военнослужащих срочной службы) предоставляется отдых в течение недели.

**364.** Подготовка личного состава к несению боевого дежурства проводится на основании плана, утвержденного командиром воинской части, в составе подразделений, боевых расчетов, дежурных смен перед каждым заступлением на боевое дежурство.



Она проводится под руководством командира воинской части или лиц по его поручению с учетом характера и объема задач, специфики воинской части, подразделения, времени и места несения боевого дежурства в классах подготовки к боевому дежурству или специально подготовленных местах с использованием учебной (учебно-боевой) техники, аппаратуры, тренажеров, макетов и учебных пособий.

Вооружение и военная техника к боевому дежурству (боевой службе) готовятся заблаговременно.

Все мероприятия по подготовке дежурных сил и средств завершаются проверкой их готовности к несению боевого дежурства. Результаты проверки отражаются в журнале учета подготовки к боевому дежурству. Командир воинской части отдает боевой приказ о заступлении на боевое дежурство.

**365.** Порядок заступления на боевое дежурство (боевую службу) определяется приказами начальника Главного штаба Министерства обороны, командующих видами Вооруженных Сил Республики Узбекистан.

**366.** О заступлении на боевое дежурство командир дежурных сил и средств (оперативный дежурный, начальник смены, расчета, дежурный командного пункта) докладывает своему непосредственному начальнику и на вышестоящий пункт управления.

Командир дежурных сил и средств (оперативный дежурный, начальник смены, расчета, дежурный командного пункта) обязан детально знать обстановку, действовать смело и решительно, брать на себя ответственность за принятые решения и обеспечить выполнение боевой задачи.

**367.** В период боевого дежурства с дежурной сменой проводятся отдельные и комплексные тренировки (часть из которых контрольные) под руководством командиров дежурных сил и средств (оперативных дежурных, начальников смен, расчетов, дежурных командных пунктов) и старших начальников.

Кроме того, с личным составом дежурных смен, свободных от непосредственного выполнения задач боевого дежурства, проводятся занятия согласно расписанию, утвержденному начальником штаба воинской части.

**368.** Командиру дежурных сил и средств (оперативному дежурному, начальникам смен, расчетов, дежурным командных пунктов) запрещается отдавать личному составу приказы, которые отвлекают его от выполнения обязанностей по несению боевого дежурства и могут привести к срыву выполнения боевой задачи.

Личному составу дежурной смены при несении боевого дежурства запрещается:

— передавать кому бы то ни было, хотя бы и временно, исполнение обязанностей по несению боевого дежурства без разреше-

ния командира дежурных сил и средств (оперативного дежурного, начальника смены, расчета, дежурного командного пункта);

— отвлекаться, заниматься делами, не связанными с выполнением обязанностей по несению боевого дежурства;

— самовольно оставлять боевой пост или другое место несения боевого дежурства;

— проводить работы на вооружении и военной технике, снижающие установленную их готовность.

В воинской части (подразделении), от которой выделяются дежурные силы и средства, увольнение личного состава из расположения части, занятия, спортивные и культурно-массовые мероприятия проводятся с таким расчетом, чтобы при необходимости обеспечивалось усиление дежурных смен в установленные сроки.

369. Периодичность проверки боевого дежурства (боевой службы) должностными лицами определяется начальником Главного штаба Министерства обороны, командующими видами Вооруженных Сил Республики Узбекистан.

Проверка несения боевого дежурства осуществляется командиром воинской части, его прямыми начальниками или лицами по их поручению, для чего разрабатывается план проверки несения боевого дежурства.

В день смены с боевого дежурства производится разбор несения службы личным составом. Ежемесячно состояние боевого дежурства (боевой службы) отмечается в приказе командира части.

## Глава 10

### ОСОБЕННОСТИ ВНУТРЕННЕЙ СЛУЖБЫ В ПАРКАХ

#### Общие положения

370. Парком называется территория, оборудованная для хранения, обслуживания, ремонта и приведения в готовность к боевому применению вооружения и военной техники.

Парки могут быть постоянные и полевые.

Постоянные парки оборудуются в местах постоянного размещения бригады и на полигонах (в лагерях). При этом вооружение и военная техника размещаются в закрываемых хранилищах или под навесами, а также на площадках с надежным ограждением. В парке оборудуются контрольно-технический пункт с помещениями для дежурного по парку, начальника контрольно-технического пункта, класса безопасности движения, инструктажа водителей, старших машин и наряда по парку; пункт заправки, пункты чистки и мойки, пункт (площадка) ежедневного технического об-

служивания, пункт технического обслуживания и ремонта; места хранения вооружения и военной техники и объекты для обеспечения их готовности к боевому применению, другие помещения (места) для обслуживания техники и необходимые бытовые помещения.

Полевые парки организуются при временном расположении воинской части (подразделения) в полевых условиях.

Они разбиваются обычно для каждого батальона (роты).

Устройство и оборудование парка должны обеспечивать быстрый и удобный выход машин.

371. Территория парка разбивается на участки, закрепляемые за подразделениями. Границы участков обозначаются указателями. Территория постоянного парка ограждается, оборудуется техническими средствами охраны, устройствами, обеспечивающими соблюдение норм и правил охраны окружающей среды, озеленяется и освещается.

Все здания парка, ворота зданий и ворота парка нумеруются.

372. К парку, а также к помещениям внутри парка и специальным сооружениям должны быть устроены дороги и точно установлены подходы, которые постоянно поддерживаются в пригодном для движения состоянии. Летом в сухую погоду дороги поливаются, а зимой очищаются от снега.

Хождение и езда по территории парка вне дорог запрещается.

На всех дорогах в парке устанавливаются указатели направления и скорости движения машин и другие дорожные знаки.

373. За организацию внутренней службы в парке, за правильное содержание и хранение вооружения и военной техники, за содержание специальных сооружений, складов, за поддержание чистоты и выполнение противопожарных и природоохранных мероприятий отвечает заместитель командира бригады по вооружению, а там, где эта должность штатом не предусмотрена, — начальник автомобильной службы или начальник одной из технических служб бригады.

За содержание вооружения, военной техники, помещений и участков территории парка, закрепленных за подразделениями, отвечают командиры подразделений.

374. Техническое обслуживание машин проводится после каждого их возвращения из рейса, а также после установленного нормативами пробега (наработки) и хранения. Кроме того, проводится сезонное техническое обслуживание машин.

Осмотр и обслуживание вооружения и военной техники, а также дооборудование и благоустройство парков проводятся в парковые, парково-хозяйственные дни и во время, отведенное для ухода за вооружением и военной техникой.

Обслуженные вооружение и военная техника ставятся на стоек. В холодное время года в неотапливаемых хранилищах и на

открытых площадках парка при низких температурах воздуха из систем охлаждения двигателей сливается вода, с вооружения и военной техники снимаются аккумуляторные батареи. При этом вывешиваются таблички "Вода слита", "Аккумуляторные батареи сняты".

Необслуженные вооружение и военную технику ставить на стоянки запрещается.

Хранение машин вне парка не допускается, за исключением машин, загруженных боеприпасами и другими материальными средствами и находящихся на территории складов под охраной караула.

При проведении смотров вооружения и военной техники командиром бригады проводится также проверка состояния парков.

375. Машины выпускаются из парка по утвержденному накануне командиром бригады наряду, технически исправные и обслуженные, с закрепленными за ними водителями, имеющими документ, удостоверяющий личность водителя и право на управление машиной, прошедшими предрейсовый медицинский осмотр и допущенными в рейс, с оформленными путевыми листами, подписанными заместителем командира бригады по вооружению (должностным лицом, ответственным за эксплуатацию вооружения и военной техники) и имеющими отметку начальника контрольно-технического пункта об исправном состоянии машины, а также отметку дежурного по парку о показаниях спидометра и времени выпуска из парка. Использование машин планируется с учетом предоставления водителям необходимого времени для обслуживания машин, подготовки их к рейсу и отдыха.

Выпуск машин, не предусмотренных нарядом, осуществляется в исключительных случаях и только с разрешения командира бригады.

В выходные и праздничные дни выпуск машин из парка сокращается до минимума.

376. При направлении в рейс двух машин и более назначается начальник колонны.

При перевозке людей и взрывоопасных грузов как в составе колонны, так и одиночными машинами на каждую машину назначается старший машины. В других случаях старшие машин назначаются при необходимости по решению командира бригады.

Начальник колонны (старший машины) назначается из числа офицеров, прапорщиков или сержантов, знающих Правила дорожного движения. Он отвечает за выполнение поставленной задачи и правильное использование машин (машины), за дисциплину личного состава, находящегося в машинах (машине), и соблюдение им требований безопасности.

**Начальник колонны (старший машины) обязан:**

— перед началом движения машин (машины) проверить соблюдение норм посадки людей и погрузки груза; контролировать порядок при посадке (погрузке), высадке (выгрузке) и размещении личного состава (груза) на машинах (машине);

— в ходе движения машины (машин) следить за соблюдением маршрута, установленной скорости движения, выполнением водителями (водителем) Правил дорожного движения, а личным составом, находящимся в машинах (машине), — воинской дисциплины и требований безопасности.

Начальнику колонны (старшему машины) запрещается брать управление машиной на себя или принуждать водителя передавать кому бы то ни было управление машиной; отдавать команды, принуждающие водителя (водителей) нарушать Правила дорожного движения и превышать установленную скорость движения.

Начальники колонн (старшие машин) и водители инструктируются о цели, порядке, сроках выполнения задания и по выполнению требований безопасности движения должностными лицами, организующими данную перевозку, или их прямыми начальниками. Водителей машин, кроме того, инструктируют командиры подразделений о соблюдении правил эксплуатации машин, Правил дорожного движения и о поведении в рейсе. Водителям категорически запрещается передавать управление машиной кому бы то ни было.

377. Подготовка машин к выходу производится под руководством командиров подразделений или их заместителей по вооружению (начальников технической части, начальников автомобильной службы, техников батальонов, старших техников или техников рот).

Контроль за техническим состоянием машин, выпускаемых из парка и возвратившихся в парк, осуществляется начальником контрольно-технического пункта.

378. Внутренний порядок и распорядок работы в парке объявляются в приказе по бригаде (приложение 11). Допуск в парк и работы в нем во время, не установленное приказом, производятся только с разрешения командира бригады.

379. В установленное для работы и занятий в парке время личный состав допускается в парк только в строю под командой офицеров, прапорщиков или сержантов.

Офицеры, прапорщики, военнослужащие, проходящие военную службу по контракту своей бригады допускаются в парк в установленное для работы время по удостоверениям личности. Сержанты и солдаты, прибывающие в парк по служебным надобностям в одиночном порядке, допускаются в парк по военным билетам с разрешения заместителя командира бригады по вооружению, о чем последний ставит в известность дежурного по парку.

Экипажи (водители), прибывшие для вывода машин, допускаются в парк по предъявлении путевых листов.

Лица, не входящие в состав бригады, допускаются в парк только по разовым пропускам, подписанным заместителем командира бригады по вооружению, и в сопровождении специально назначенного военнослужащего.

К машинам и другой военной технике, находящейся в парке, допускаются военнослужащие, за которыми они закреплены, по разрешению лиц, допущенных к вскрытию хранилищ и парковых помещений.

Порядок допуска к машинам и другой военной технике на случай тревоги устанавливается командиром бригады и излагается в соответствующих инструкциях.

**380.** Порядок хранения и выдачи ключей от замков зажигания, люков машин, парковых помещений и ворот парка должен обеспечивать своевременный выход машин из парка, а также исключать случаи самовольного использования их личным составом.

Ключи хранятся:

— от замков зажигания и люков машин: один комплект — у дежурного по парку; другой — у дежурного по роте (по батальону, подразделениям обеспечения) в опечатанном ящике вместе с путевыми листами на случай тревоги;

— от парковых помещений и входных ворот: один комплект — у дежурного по парку; другой — у дежурного по бригаде в опечатанном ящике.

**381.** Для поддержания внутреннего порядка в парке назначаются дежурный по парку, дневальные и механики-водители (водители) дежурных тягачей.

Дневальные выставляются дежурным по парку у входов в парк, а на время производства работ и на территории парка.

Постоянный и полевой парки круглосуточно охраняются караулом с выставлением часовых. При оборудовании парка надежными действующими техническими средствами охраны они могут охраняться караулом и без выставления часовых.

**382.** Порядок опечатывания (опломбирования) всех хранилищ, площадок с вооружением и военной техникой, а также порядок охраны вооружения и военной техники, прибывших в парк после его сдачи под охрану караула, устанавливаются командиром бригады.

### Дежурный по парку

**383.** Дежурный по парку в бригаде назначается из офицеров или прапорщиков, а в отдельном батальоне может назначаться из прапорщиков или сержантов. Он отвечает за внутренний порядок в парке и за несение службы нарядом по парку. Дежурный по

парку подчиняется дежурному по бригаде, в порядке внутренней службы в парке — заместителю командира бригады по вооружению, а там, где эта должность штатом не предусмотрена, — начальнику автомобильной службы или начальнику одной из технических служб бригады.

Ему подчиняются дневальные по парку и механики-водители (водители) дежурных тягачей.

**384.** Новый дежурный по парку в назначенное время прибывает к заместителю командира бригады по вооружению на инструктаж.

После развода новый дежурный по парку принимает от старого дежурного документы и имущество (приложение 10), обходит вместе с ним территорию парка и все парковые помещения и принимает по описи опечатанные парковые помещения, хранилища, а также вооружение, военную технику и оборудование, находящиеся под навесами и на открытых площадках.

В книгу приема и сдачи дежурства он записывает те недостатки, которые не могут быть устранены при приеме дежурства.

О сдаче и приеме дежурства старый и новый дежурные докладывают заместителю командира бригады по вооружению и дежурному по бригаде.

**385.** Дежурный по парку обязан:

- находиться в отведенном для него помещении; отправляясь по делам службы с разрешения дежурного по бригаде, оставлять за себя дневального свободной смены и сообщать ему, куда и на какое время отлучился;

- тщательно проверять у всех лиц, прибывающих в парк, пропуска и документы, удостоверяющие их личность, и делать отметку на разовых пропусках о времени прибытия и убытия из парка; после смены сдавать пропуска в техническую часть бригады;

- допускать к вскрытию парковых помещений и хранилищ лиц, отданных приказом по бригаде, делая запись об этом в соответствующих книгах, присутствовать при их вскрытии;

- лично давать разрешение на выход из парка и на движение машин внутри парка;

- вести журнал выхода и возвращения машин по установленной форме;

- следить за своевременным возвращением в парк машин из рейсов, а в случае их задержки — докладывать дежурному по бригаде;

- контролировать вывоз (ввоз) имущества из парка (в парк) в соответствии с записью в путевом листе, а также следить, чтобы на территорию парка не допускались посторонние лица;

- следить за выполнением распорядка дня в парке и знать, какие работы, какими подразделениями выполняются в парке, не допускать в парке работ, не связанных с обслуживанием и ремонтом машин и другой техники или с оборудованием парка;

— постоянно знать наличие, расход, а также количество исправных и неисправных машин, другой техники и вооружения;

— следить за чистотой и порядком в помещениях и на территории парка, а также за соблюдением правил охраны окружающей среды;

— следить в холодное время года за своевременной и правильной топкой печей в помещениях парка и водомаслогреюке и за поддержанием установленной температуры во всех помещениях, в неотапливаемых хранилищах и на открытых площадках парка проверять, слита ли вода из систем охлаждения двигателей, а в сильные морозы, кроме того, сняты ли с машин аккумуляторные батареи и вывешены ли соответствующие таблички;

— следить за выполнением требований пожарной безопасности (приложение 17) и проверять наличие и состояние средств пожаротушения, пожарной сигнализации, а также готовность дежурных тягачей на случай пожара;

— принимать меры к своевременному техническому обслуживанию возвратившихся в парк машин и другой техники;

— не разрешать ставить на стоянку незаправленные машины;

— следить, чтобы вечером после окончания всех работ в парке был выключен свет в помещениях и оставлено только дежурное освещение, а наружное освещение парка было включено;

— проверять наличие и исправность замков и пломб на дверях помещений (огражденных площадках), предназначенных для хранения ядовитых технических жидкостей;

— по прибытии в парк прямых начальников от заместителей командира бригады и выше, а также дежурного по бригаде встречать их и докладывать им.

**Например: "Товарищ майор. Во время моего дежурства происшествий не случилось (или случилось то-то). Дежурный по парку лейтенант Турсунов."**

После доклада дежурный сопровождает прибывшего командира (начальника) по расположению парка.

В том случае, когда прибывшего командира (начальника) встречает командир бригады или его заместитель по вооружению и докладывает ему, дежурный по парку не докладывает, а только представляется.

**386.** Машины из парка дежурный по парку выпускает в порядке, указанном в ст. 375.

По прибытии машины в парк и после проверки ее начальником контрольно-технического пункта дежурный по парку делает запись в путевом листе и в журнале выхода и возвращения машин о времени возвращения, показаниях спидометра и, когда машина будет полностью обслужена и заправлена, направляет ее на стоянку или организует ее охрану в установленном порядке, после чего разрешает экипажу (водителю) убыть из парка.



**387.** При возникновении пожара в парке дежурный по парку немедленно вызывает пожарную команду, принимает меры к тушению пожара, выводу машин и спасению вооружения, военной техники и других материальных средств и докладывает о случившемся дежурному по бригаде, командиру бригады и его заместителю по вооружению.

**388.** По окончании работ в парке дежурный по парку проверяет, чтобы во всех помещениях и на территории парка были выполнены требования пожарной безопасности и охраны окружающей среды, наведен порядок; принимает от командиров подразделений парковые помещения, хранилища, площадки, дает разрешение на их опечатывание и дополнительно опечатывает их своей печатью. После проверки парка совместно с лицами пожарного наряда и получения пожарного жетона он сдает парк под охрану караула.

### Дневальный по парку

**389.** Дневальный по парку назначается из солдат или сержантов. Он отвечает за соблюдение установленного порядка в парке и за правильность выпуска машин из парка и впуска их в парк. Дневальный по парку подчиняется дежурному по парку.

**390.** Дневальный по парку обязан:

— допускать в парк военнослужащих, а также выпускать из парка и впускать в парк машины и другую технику только с разрешения дежурного по парку;

— следить за чистотой и порядком в парке;

— не допускать курения и разведения огня в помещениях и на территории парка, за исключением специально отведенных и оборудованных для этого мест;

— следить, чтобы машины с мест (на место) стоянки выводились (ставились) только с разрешения дежурного по парку;

— при возникновении пожара немедленно доложить дежурному по парку и принять меры к его тушению;

— о всех нарушениях порядка в парке немедленно докладывать дежурному по парку.

**391.** Очередной дневальный выставляется у входа в парк, а дневальный свободной смены во время работы в парке находится на территории парка и следит за внутренним порядком, выполнении требований пожарной безопасности и никуда не отлучается без разрешения дежурного по парку.

### Механик-водитель (водитель) дежурного тягача

**392.** Механик-водитель (водитель) дежурного тягача назначается из числа механиков-водителей (водителей) подразделений и

отвечает за постоянную готовность дежурного тягача к немедленной эвакуации вооружения и военной техники. Он подчиняется дежурному по парку.

**393.** Механик-водитель (водитель) дежурного тягача обязан:

— постоянно находиться в помещении, отведенном для лиц суточного наряда по парку;

— знать правила и порядок использования дежурного тягача для эвакуации вооружения, военной техники и других материальных средств из парковых помещений;

— следить за наличием и исправным состоянием имеющихся на дежурном тягаче средств буксировки и эвакуации вооружения и военной техники;

— поддерживать установленный температурный режим двигателя дежурного тягача, обеспечивающий его быстрый и безотказный запуск при низких температурах;

— при возникновении пожара в парке немедленно привести тягач в рабочее состояние и по указанию дежурного по парку приступить к эвакуации вооружения, военной техники и других материальных средств.

## Глава 11

### ОСОБЕННОСТИ ВНУТРЕННЕЙ СЛУЖБЫ ПРИ РАСПОЛОЖЕНИИ ВОЙСК НА ПОЛИГОНАХ (В ЛАГЕРЯХ)

#### Общие положения

**394.** Войска выходят на полигоны (в лагерь) с тем, чтобы в условиях, максимально приближенных к боевой обстановке, повышать уровень полевой выучки личного состава, укреплять его морально-боевые качества и физическую готовность к выполнению воинского долга.

Порядок выхода войск на полигон (в лагерь) определяется планом боевой подготовки или приказом старшего командира (начальника).

**395.** Внутренняя служба в бригаде и ее подразделениях при нахождении на полигоне (в лагере) организуется согласно положениям части второй и настоящей главы Устава.

Командир бригады, определяя распорядок дня, регламент служебного времени военнослужащих, порядок увольнения солдат и сержантов срочной службы с полигона (из лагеря) и другие правила внутреннего порядка, должен учитывать задачи подразделений по повышению полевой выучки, осо-

бенности их расположения, а также общие правила, установленные на полигоне (в лагере) старшим командиром (начальником).

**396.** При проведении на полигоне (в лагере) сбора воинских частей (подразделений) разных соединений (воинских частей) для руководства внутренней службой старшим командиром (начальником) назначается начальник лагерного сбора, а при необходимости назначаются и другие должностные лица.

Начальник лагерного сбора отвечает: за организацию и ход боевой подготовки; за воспитание, воинскую дисциплину и морально-психологическое состояние личного состава, а также за внутренний порядок в воинских частях, привлекаемых на сбор, и соблюдение ими требований по охране окружающей среды. Он является прямым начальником для личного состава всех частей (подразделений) сбора. Свои обязанности начальник лагерного сбора выполняет в соответствии с обязанностями командира бригады применительно к настоящей главе.

**397.** В суточный наряд приказом начальника лагерного сбора назначается дежурный по лагерному сбору, который выполняет обязанности в соответствии с обязанностями дежурного по бригаде.

**398.** Бригада (подразделение) на полигоне размещается в помещениях или лагерем (в палатках). При расположении совместно нескольких воинских частей или подразделений разных соединений (воинских частей) территория и помещения между ними распределяются старшим командиром (начальником) или начальником лагерного сбора.

Штабы, медицинские пункты, мастерские, склады, службы (объекты) тыла размещаются преимущественно в помещениях. Вооружение и военная техника размещаются в хранилищах полевых парков и под навесами, а при их отсутствии — накрываются чехлами или брезентом.

**399.** Границы полигона (лагеря), за которые личному составу выход запрещается, объявляются в приказе по бригаде.

Посторонние лица могут посещать полигон (лагерь) в соответствии с правилами, установленными командиром бригады применительно к требованиям ст. 256—259.

**400.** Порядок купания личного состава в открытых водоемах на полигонах (в лагерях) устанавливается командиром бригады (начальником лагерного сбора).

Купание проводится в специально отведенных и соответственно оборудованных местах.

Солдаты и сержанты следуют на купание в строю под командой старшего.

Для наблюдения за порядком во время купания, предотвращения несчастных случаев на воде и оказания медицинской помощи назначаются дежурный из офицеров или прапорщиков, дежурная команда пловцов и дежурный фельдшер (санитарный инструктор).

Во время купания командиры подразделений (старшие команд) обязаны с берега вести наблюдение за купающимися.

**401.** Территория полигона (лагеря) должна содержаться в чистоте с выполнением требований пожарной безопасности (приложение 17) и охраны окружающей среды. Мусор собирается и ежедневно вывозится в места, согласованные с органами санитарного надзора, удаленные от границ размещения бригады на полигоне (в лагере) не менее чем на 3 км, с учетом направления господствующих ветров.

Дороги на территории полигона (лагеря) оборудуются указателями направлений движения, а также дорожными знаками, обозначающими допустимую скорость движения боевых и других машин. Для гусеничной техники устанавливаются маршруты движения, отдельные от колесной техники.

### **Размещение бригады лагерем (в палатках)**

**402.** При размещении бригады лагерем (в палатках) разбивка лагеря производится в соответствии с указаниями, изложенными в приложении 16.

Для несения внутренней службы в бригаде назначается наряд применительно к ст. 261 — 264. Развод суточного наряда производится в установленное командиром бригады время, впереди передней линейки, лицом в поле, против середины лагеря бригады.

**403.** В роте назначаются три смены дневальных: очередная смена находится на передней линейке у постового грибка, вторая смена несет охрану в районе расположения роты, а третья — отдыхает. Дневальные по роте выполняют обязанности применительно к ст. 308, 309. Кроме того, дневальные обязаны: голосом передавать приказы (команды) военнослужащим, находящимся в палатках, и дневальным рядом расположенных рот; следить, чтобы для отправления естественных надобностей военнослужащие ходили в отведенное для этого место.

**404.** Для утреннего осмотра и вечерней поверки роты строятся на своих передних или боковых линейках. Дежурные и дневальные занимают места согласно ст. 410. В ненастную

погоду распоряжением дежурного по бригаде вечернюю поверку разрешается проводить по палаткам.

405. Вечерняя поверка проводится по команде дежурного по бригаде (лагерному сбору) **"К поверке приступить"**.

406. В час, установленный для игры **"Зари"**, дежурный по бригаде (лагерному сбору) подает команду **"Смирно"** и приказывает играть **"Зарю"**. Оркестр (сигналист-барабанщик) играет **"Зарю"**, после чего дежурный по бригаде (лагерному сбору) командует: **"Вольно. По палаткам"**. Оркестр исполняет марш. При отсутствии оркестра используются технические средства воспроизведения звукозаписи.

В установленный час подается сигнал **"Отбой"**.

После поверки дежурные по ротам прибывают с докладом к дежурному по бригаде (лагерному сбору).

Общие лагерные вечерние поверки проводятся согласно ст. 237.

407. В хорошую погоду днем и в теплые ночи распоряжением дежурного по бригаде (лагерному сбору) дневальные поднимают полы палаток. В сухую погоду лагерные линейки, дороги и дорожки между палатками поливаются.

### Вызов дежурных на линию

408. Дежурные вызываются на линию по прибытии в лагерь:

— Президента и Министра обороны Республики Узбекистан;

— маршалов Республики Узбекистан, генералов армии, генерал-полковников и всех прямых начальников от командира бригады и выше и лиц, назначенных для руководства проведением инспектирования (проверки).

409. Дежурные вызываются на линию также по сигналу **"Повестка"** и по приказу дежурного по бригаде (лагерному сбору)

Вызов дежурных на линию производится через дневальных на линейке, которые передают команду **"Дежурные на линию"** или **"Дежурный 1-й роты, на линию"**.

После сигнала **"Отбой"** до сигнала **"Подъем"** команда для вызова дежурных на линию не подается.

410. При вызове дежурных на линию они занимают места, становясь лицом в поле:

— дежурные по ротам (кроме левофланговых) — на правых флангах своих рот в одном шаге впереди очередного дневального; дежурный левофланговой роты батальона — на левом фланге;

— дежурный по бригаде (лагерному сбору) — против знаменной сошки в трех шагах впереди нее; его помощник — в одном шаге позади дежурного;

— дежурный сигналист-барабанщик — за помощником дежурного по бригаде (лагерному сбору) на линии дежурных по ротам.

411. Для встречи прибывающих в лагерь лиц, указанных в ст. 408, дежурный по бригаде (лагерному сбору) выходит на тот фланг бригады, откуда ожидаются прибывающие; по прибытии указанных лиц он докладывает им и сопровождает их.

В том случае, когда прибывшего командира (начальника) встречает командир бригады и докладывает ему, дежурный по бригаде (лагерному сбору) только представляется.

## Глава 12

### ОСОБЕННОСТИ ВНУТРЕННЕЙ СЛУЖБЫ ПРИ ПЕРЕВОЗКЕ ВОЙСК

#### Общие положения

412. Военские части, подразделения и команды большой численности для перевозки железнодорожным и водным транспортом формируются в воинские эшелоны.

При перевозке воздушным транспортом для каждого воздушного судна комплектуются воинские команды.

Каждому воинскому эшелону (команде) присваивается номер.

413. Личный состав воинского эшелона (команды) должен знать и соблюдать установленные правила поведения и требования безопасности при перевозке войск.

414. В каждом воинском эшелоне приказом командира воинской части назначаются начальник воинского эшелона, заместитель по работе с личным составом, помощник по боевому обеспечению, помощник по снабжению, начальник связи, врач (фельдшер).

В воинской команде назначается начальник команды. Старшие по вагонам (лодским судовым помещениям) назначаются командирами перевозимых в них подразделений или начальником воинского эшелона, а дневальные по салонам воздушных судов — начальником воинской команды.

Воинское звание и фамилия начальника воинского эшелона (команды), номер воинского эшелона (команды) объявляются всему личному составу.

**415.** Для несения внутренней и караульной служб в воинском эшелоне назначаются:

- дежурный по воинскому эшелону и его помощник;
- дежурные по ротам (соответствующим им подразделениям);
- дежурные и дневальные по вагонам (людским судовым помещениям, салону воздушного судна);
- караул;
- дежурное подразделение;
- дежурный сигналист-барабанщик.

**416.** Личному составу воинского эшелона (команды) запрещается:

- вмешиваться в работу должностных лиц органов военных сообщений и транспорта;
- задерживать поезд (судно, воздушное судно) сверх времени, положенного на стоянку;
- производить посадку и высадку (оставлять свои места в воздушном судне) до подачи установленной команды или сигнала, прыгать в вагоны (на палубу судна) или выскакивать из них на ходу поезда (судна);
- останавливать поезд стоп-краном, кроме случаев, угрожающих безопасности движения поезда или жизни людей;
- делать на вагонах (судах) надписи, наклеивать и вывешивать плакаты, лозунги;
- указывать в письмах и телеграммах наименование воинской части и упоминать о перевозке, а также вести об этом разговоры с посторонними лицами; оставлять на местах погрузки, выгрузки и в вагонах (судовых помещениях, воздушных судах) письма, газеты, бумагу и т. п.;
- находиться на крышах вагонов, платформах, тормозных площадках, в кабинах и кузовах машин, башнях танков, а на электрифицированных участках железных дорог, кроме того, прикасаться к металлическим опорам и заземляющим устройствам контактной сети, приближаться к контактному проводу ближе чем на 2 метра;
- находиться в служебных помещениях судна, местах работы судовой команды, спасательных шлюпках; вылезать на стенки шлюзов;
- сидеть или стоять в дверных проемах вагона, опираться на дверные закладки вагонов (леерные ограждения, планширы судов);
- применять в вагонах (судах) неустановленные виды освещения и отопления;
- производить заправку (дозаправку) горючим техники после погрузки;
- ходить без надобности по железнодорожным путям (территории порта, аэропорта), засорять территорию и разводить ко-

стры в пределах станции (портов, аэропортов); без разрешения брать не принадлежащее эшелону (команде) имущество;

— выбрасывать что-либо из вагонов (судов) на стоянках и во время движения.

**417.** Запрещается перевозить с воинским эшелоном посторонних лиц, а также грузы, не относящиеся к воинскому эшелону. Просьд с воинским эшелоном должностных лиц транспорта, а также попутных воинских команд разрешается военным комендантом на путях сообщения.

Опасные грузы перевозятся под постоянным контролем должностных лиц эшелона, органов военных сообщений и транспорта в строгом соответствии с требованиями действующих на видах транспорта нормативных документов.

**418.** Военнослужащий, отставший от воинского эшелона (команды), обязан прибыть к военному коменданту на путях сообщения, а при его отсутствии — к начальнику станции (порта, аэропорта), доложить (сообщить) о причине отставания, назвать номер воинского эшелона (команды) и действовать по указанию военного коменданта или начальника станции (порта, аэропорта).

#### **Начальник воинского эшелона (команды)**

**419.** Начальник воинского эшелона (команды) отвечает: за постоянную боевую готовность, своевременную погрузку, перегрузку и выгрузку воинского эшелона (команды); за правильность размещения и крепления вооружения и военной техники; за дисциплину, порядок и соблюдение личным составом воинского эшелона (команды) установленных правил воинских перевозок и требований безопасности; за организацию всестороннего обеспечения и противопожарных мероприятий, сохранность перевозимых вооружения, военной техники и других материальных средств, подвижного состава и его оборудования; за санитарно-гигиеническое состояние эшелона.

Начальник воинского эшелона (команды) подчиняется командиру воинской части или лицу, формировавшему воинский эшелон (команду), и военным комендантам на путях сообщения. Он является прямым начальником всего личного состава воинского эшелона (команды).

**420.** Начальник воинского эшелона (команды) обязан:

— перед началом погрузки воинского эшелона (транспорта, команды) провести инструктаж личного состава по требованиям безопасности при производстве погрузочно-разгрузочных работ, при следовании по путям сообщения, особенно по электрифицированным железнодорожным участкам, пожарной безопасности и действиям при возникновении пожара, проверить выполнение



противопожарных мероприятий при установке кухонь, печей (отопительно-вентиляционных контейнеров) и другого пожароопасного оборудования в вагонах (людских судовых помещениях);

— организовать связь в эшелоне и назначить начальников погрузочно-выгрузочных и других команд;

— произвести организованно и в установленный срок погрузку, перегрузку и выгрузку воинского эшелона (команды), обеспечить правильность размещения и крепления вооружения, военной техники и других материальных средств, а также должный порядок на погрузочно — выгрузочном месте;

— следить за приемкой старшими по вагонам (людским судовым помещениям) съемного воинского оборудования, сдачей его в местах выгрузки и обеспечить его сохранность в пути следования;

— обеспечить соблюдение личным составом правил перевозки и выполнение требований безопасности, а также поддержание порядка во время стоянок поезда (судна);

— организовать всестороннее обеспечение, внутреннюю и караульную службы, противопожарную защиту в воинском эшелоне, а также контроль за положением вооружения и военной техники, состоянием их крепления и надежностью ограждений для часовых и наблюдателей;

— обеспечить готовность воинского эшелона (команды) к внезапной выгрузке и следованию маршем в назначенный район или для выполнения боевой задачи;

— обеспечить своевременное оформление транспортных документов на воинский эшелон (команду);

— установить время смены суточного наряда, а также определить порядок питания личного состава и утверждать раскладку продуктов;

— докладывать в пути следования военным комендантам на путях сообщения о состоянии воинского эшелона (команды) и предъявлять им маршрутный лист;

— обеспечить соблюдение санитарно-гигиенических правил в эшелоне;

— сообщать об отставших военнослужащих военному коменданту на путях сообщения, а там, где его нет, — начальнику станции (порта, аэропорта), на которой они отстали;

— при вынужденных остановках движения, вызванных воздействием противника, пожарами, снежными заносами, размывами, а также при крушениях и других происшествиях оказывать помощь транспортным органам в возобновлении движения;

— помещать больных (раненых) в вагон (купе, каюту) — изолятор воинского эшелона, а тех, которые не могут следовать дальше, помещать в ближайшее военное или гражданское лечебное учреждение; в случае смерти кого-либо из состава воинского эше-

лона (команды) передавать тело умершего вместе с его вещами, документами, письмами и деньгами в ближайший военный госпиталь или больницу. При длительном морском переходе тело умершего хоронят по морскому обычаю.

Начальник воинского эшелона (команды) имеет право бесплатно пользоваться средствами связи транспорта (телеграфом, телефоном, радио) для ведения переговоров по вопросам перевозки и обеспечения воинского эшелона (команды).

421. Вопросы, касающиеся перевозки, начальник воинского эшелона (команды) решает с военным комендантом на путях сообщения, а там, где его нет, — с начальником станции (порта, аэропорта).

422. При следовании в одном поезде (судне, воздушном судне) нескольких воинских эшелонов (команд) начальник одного из воинских эшелонов (команд) командиром воинской части или военным комендантом на путях сообщения назначается старшим по отношению к начальникам других воинских эшелонов (команд), о чем делаются соответствующие записи в маршрутных листах.

423. В случае отцепки от воинского эшелона вагонов из-за технической неисправности начальник воинского эшелона требует их замены. При невозможности их заменить личный состав временно размещается в других вагонах поезда. При отцепке вагонов с вооружением и военной техникой с ними оставляются экипажи (водители, расчеты), а с другим военным имуществом — караул. Принимаются меры к их быстрой доставке в пункт назначения.

#### **Заместитель начальника воинского эшелона по работе с личным составом**

424. Заместитель начальника воинского эшелона по работе с личным составом отвечает за воспитание, воинскую дисциплину и морально-психологическое состояние личного состава эшелона. Он подчиняется начальнику эшелона и является прямым начальником всего личного состава.

425. Заместитель начальника воинского эшелона по работе с личным составом обязан:

— проводить воспитательную работу с личным составом эшелона с учетом национальных и психологических особенностей, в духе высокой бдительности и сохранения в тайне сведений о перевозке, бережного отношения к вооружению, военной технике и транспортному имуществу;

— проводить мероприятия по укреплению воинской дисциплины и предупреждению правонарушений, по обеспечению условий безопасности военной службы;

— осуществлять информирование личного состава, организовывать и лично проводить в пути следования занятия по общественно-политической подготовке;

— проводить социально-психологическое обеспечение суточного наряда эшелона; заботиться об удовлетворении духовных потребностей личного состава, организовывать его досуг; обеспечивать личный состав в пути следования периодическими изданиями; правильно и бережно использовать технические средства и имущество, необходимые для проведения воспитательной работы;

— мобилизовывать личный состав воинского эшелона на работу по восстановлению движения на железной дороге, нарушенного в результате стихийных бедствий или других чрезвычайных обстоятельств;

— своевременно докладывать начальнику воинского эшелона о воинской дисциплине и морально-психологическом состоянии личного состава воинского эшелона.

#### **Помощник начальника воинского эшелона по боевому обеспечению**

426. Помощник начальника воинского эшелона по боевому обеспечению отвечает за состояние охраны и обороны воинского эшелона. Он подчиняется начальнику воинского эшелона и является прямым начальником личного состава подразделений воинского эшелона, выделенных для боевого обеспечения.

427. Помощник начальника воинского эшелона по боевому обеспечению обязан:

— разработать и доложить начальнику воинского эшелона мероприятия по боевому обеспечению на период перевозки и обеспечить их выполнение;

— наметить порядок оборудования и использования укрытий для личного состава, вооружения и военной техники в районах ожидания, сбора и на погрузочно-выгрузочных станциях (местах);

— организовать радиационную, химическую и неспецифическую биологическую (бактериологическую) разведку, а в случае необходимости — частичную дезактивацию и дегазацию вооружения, военной техники, вагонов или судовых помещений, занятых личным составом;

— следить за обеспечением личного состава воинского эшелона средствами индивидуальной защиты;

— организовать регулирование движения и маскировку вооружения, военной техники в районах погрузки и выгрузки;

— организовать и контролировать несение караульной службы в воинском эшелоне и боевого дежурства средств противовоздушной обороны;

— предусмотреть мероприятия боевого обеспечения на случай перехода к совершению марша.

### **Помощник начальника воинского эшелона по снабжению**

**428.** Помощник начальника воинского эшелона по снабжению отвечает: за своевременное и полное материальное обеспечение воинского эшелона по службам тыла; за организацию водоснабжения, питания и банно-прачечное обслуживание в пути следования. Он подчиняется начальнику воинского эшелона и является прямым начальником непосредственно подчиненного ему личного состава.

**429.** Помощник начальника воинского эшелона по снабжению обязан:

— получить в штабе воинской части все необходимые документы, предназначенные для обеспечения личного состава воинского эшелона продовольствием, вещевым имуществом и их учета во время перевозки;

— обеспечить получение в пункте отправления положенного по нормам продовольствия и его перевозку в эшелоне, а также пополнение запасов в пути следования; обеспечить доброкачественное питание и доведение положенной нормы пайка до каждого военнослужащего; при отсутствии в эшелоне кухонь организовать получение горячей пищи из военных продовольственных пунктов;

— обеспечить кухни и вагоны для перевозки людей топливом, водой, инвентарем, посудой, средствами освещения и пожаротушения;

— составлять совместно с врачом эшелона раскладку продуктов для приготовления горячей пищи в кухнях эшелона и представлять ее на утверждение начальнику эшелона;

— организовать правильное использование оборудования вагонов для перевозки людей, следить за исправностью средств пожаротушения и отопительных устройств в вагонах (людских судовых помещениях);

— организовать банно-прачечное обслуживание личного состава эшелона.

### **Командир роты**

**430.** Командир роты подчиняется своим прямым начальникам и начальнику воинского эшелона (команды).

Кроме выполнения своих прямых обязанностей, изложенных в соответствующих статьях настоящего Устава, командир роты обязан:

- подготовить личный состав, вооружение, военную технику и имущество к перевозке и в соответствии с планом погрузки распределить их по подвижному составу (судовым помещениям);
- проинструктировать личный состав о правилах перевозки и требованиях безопасности, объявить номер воинского эшелона (команды), воинское звание и фамилию начальника воинского эшелона (команды);
- выделить личный состав в суточный наряд и в погрузочно-выгрузочные или другие команды по указанию начальника эшелона и назначить истопников;
- лично руководить погрузкой, перегрузкой и выгрузкой подразделения, обеспечивать правильное размещение, крепление и маскировку вооружения, военной техники и других материальных средств, контролировать их состояние в пути следования;
- организовать в пути следования занятия с личным составом подразделения;
- следить за соблюдением личным составом воинской дисциплины и установленных правил перевозки, а также за сохранностью оборудования вагонов (судовых помещений).

#### **Старший по вагону (людскому судовому помещению)**

431. Старший по вагону (людскому судовому помещению) подчиняется командиру своего подразделения и дежурному по воинскому эшелону. Он является прямым начальником личного состава, размещенного в вагоне (людском судовом помещении).

432. Старший по вагону (людскому судовому помещению) обязан:

- иметь список личного состава, знать количество вооружения и других материальных средств, размещенных в вагоне (людском судовом помещении), и перед отправлением проверить их наличие;
- проверить и принять перед погрузкой оборудование вагона (людского судового помещения), а после выгрузки сдать его в целости и исправности;
- руководить посадкой, размещением и высадкой личного состава;
- назначать дневальных по вагону (людскому судовому помещению), следить за несением ими службы, а также выделять военнослужащих для получения пищи, воды, топлива и на различные работы;
- следить за сохранением военной тайны и соблюдением личным составом дисциплины, внутреннего порядка, правил ношения военной формы одежды и требований безопасности;
- не допускать выхода личного состава, выноса оружия, боеприпасов или других материальных средств из вагонов (людских

судовых помещений) без разрешения начальника эшелона или до подачи команды (сигнала);

— не допускать без разрешения проезд в вагоне (людском судовом помещении) лиц, а также перевозку грузов, не принадлежащих к воинскому эшелону;

— следить за поддержанием нормальной температуры в вагонах (людских судовых помещениях) и выполнением требований пожарной безопасности; при возникновении пожара в вагоне принять все меры к его тушению и подавать сигналы остановки поезда, на судне — одновременно с тушением пожара доложить дежурному по воинскому эшелону;

— по получении указаний о подготовке к выгрузке приказать личному составу одеться, разобрать оружие и личные вещи, прекратить топку печей и погасить в них огонь;

— проверить после выгрузки, все ли имущество взято и потушены ли печи;

— докладывать командиру подразделения и дежурному по воинскому эшелону о заболевших, отставших военнослужащих, а также о повреждении или утрате оружия, другого военного имущества, оборудования вагона (людского судового помещения) и о других происшествиях.

### Дежурный по воинскому эшелону

**433.** Дежурный по воинскому эшелону назначается из офицеров и подчиняется начальнику воинского эшелона и командиру перевозимой воинской части. Ему подчиняются суточный наряд и старшие по вагонам (людским судовым помещениям).

**434.** Дежурный по воинскому эшелону при несении службы руководствуется ст.289 — 294. Кроме того он обязан:

— следить за сдачей командирами подразделений вооружения, военной техники и других материальных средств под охрану караула, а также за выставлением первой смены часовых сменой и снятием караула;

— проверять наличие личного состава, несение службы суточным нарядом, готовность дежурного подразделения, а также следить за выполнением личным составом требований пожарной безопасности;

— следить за порядком и дисциплиной в воинском эшелоне, соблюдением правил воинских перевозок и сохранностью материальных средств;

— объявлять по указанию начальника воинского эшелона командирам подразделений, старшим по вагонам (людским судовым помещениям) и начальнику караула остановки, на которых разрешен выход личному составу;

- обеспечивать в пути следования организованное получение и раздачу горячей пищи, воды, топлива и средств освещения;
- не допускать к воинскому эшелону посторонних лиц, кроме работников транспорта, связанных с обслуживанием поездов (судов).

### Дежурный по роте

**435.** Дежурный по роте подчиняется дежурному по воинскому эшелону и его помощнику, а в порядке внутренней службы в роте — командиру и старшине роты. Ему подчиняются дневальные по вагонам (людским судовым помещениям), в которых следует личный состав роты.

**436.** Дежурный по роте выполняет обязанности, предусмотренные в ст. 304 — 307. Кроме того, по указанию командира роты и с разрешения дежурного по воинскому эшелону дежурный по роте должен проверять на остановках состояние крепления и маскировки вооружения, военной техники и других материальных средств, устранять неисправности и докладывать об этом командиру роты и дежурному по воинскому эшелону.

### Дневальный по вагону (людскому судовому помещению, салону воздушного судна)

**437.** Дневальный по вагону (людскому судовому помещению, салону воздушного судна) подчиняется дежурному по роте, старшему по вагону (людскому судовому помещению), а там, где их нет, — начальнику воинской команды.

**438.** Дневальный по вагону (людскому судовому помещению, салону воздушного судна) выполняет обязанности применительно к ст. 308, 309. Кроме того, он обязан:

- перед посадкой в вагон или высадкой из него личного состава установить стремянку (выдвижную лестницу) и убрать дверную закладку, а по окончании посадки или высадки убрать стремянку (выдвижную лестницу) и установить на место дверную закладку;

- проверить наличие людей после посадки и доложить старшему по вагону (людскому судовому помещению) или начальнику воинской команды;

- не разрешать личному составу выходить из вагона (людского судового помещения) до подачи установленной команды или сигнала и не по форме одетому;

- следить за топкой печей и соблюдением требований пожарной безопасности, а также за наличием воды в бачках и ведрах; перед выгрузкой прекратить топку печей и погасить в них огонь;

- производить уборку вагона (людского судового помещения, салона воздушного судна);
- следить за сохранностью оборудования и инвентаря;
- следить за сигналами и командами начальника воинского эшелона (команды) и дежурного по воинскому эшелону;
- не разрешать высовываться из вагона, опираться на дверную закладку и находиться с наружной ее стороны в дверном проеме, сидеть или стоять в дверных проемах вагона;
- следить, чтобы в вагоне открывались те двери, которые указаны начальником воинского эшелона;
- не допускать выбрасывания из вагонов (людского судового помещения) мусора, остатков пищи и т.п.



## ПРИЛОЖЕНИЯ

Приложение 1  
К ст.1.75 и 91

### РИТУАЛ ПРИВЕДЕНИЯ К ВОЕННОЙ ПРИСЯГЕ\*

1. Гражданин Республики Узбекистан, впервые поступивший на военную службу или не проходивший военной службы и впервые призванный на военные сборы, приводится к Военной присяге перед Боевым Знаменем воинской части.

2. К Военной присяге приводятся:

— солдаты и матросы, прибывшие на пополнение, — после прохождения соответствующей программы и усвоения ими основных обязанностей солдата (матроса), значения Военной присяги, Боевого Знамени воинской части и воинской дисциплины, но не позднее двух месяцев со дня прибытия в воинскую часть;

— курсанты и слушатели военно-учебных заведений, не приводившиеся ранее к присяге, — по истечении того же срока;

3. Солдаты и матросы, прибывшие на пополнение, военнослужащие-женщины, а также курсанты и слушатели военно-учебных заведений (школ), не приводившиеся к присяге, приводятся к ней под руководством командира воинской части, начальника военно-учебного заведения.

4. Время приведения к Военной присяге объявляется в приказе командира воинской части. До этого с приводимыми к Военной присяге проводится в подразделениях разъяснительная работа о значении Военной присяги и требованиях законодательства по вопросам защиты Родины.

5. Для приведения к военной присяге воинская часть при Боевом Знамени и с оркестром выстраивается в пешем строю в парадной форме одежды с оружием. Часть выстраивается в линию ротных или взводных колонн. Командир части в краткой речи напоминает военнослужащим значение Военной присяги и той почетной и ответственной обязанности, которая возлагается на принявших присягу на верность своему народу.

После разъяснительной речи командир части командует "Вольно" и отдает распоряжение командирам подразделений приступить к принятию Военной присяги.

Командиры подразделений поочередно вызывают из строя принимающих присягу военнослужащих. Каждый принимающий Военную присягу читает вслух перед строем подразделения текст Военной присяги на узбекском или русском языке и собственноручно расписывается в специальном списке в графе против своей фамилии, после чего становится на свое место в строю.

По окончании принятия присяги списки с личными подписями принявших Военную присягу вручаются командирами подразделений командиру воинской части. Командир воинской части поздравляет личный состав с принятием Военной присяги, после чего оркестр исполняет Государственный гимн Республики Узбекистан и воинская часть проходит торжественным маршем.

Все военнослужащие, почему-либо не принявшие в установленный день Военной присяги, принимают ее в последующие дни отдельно в штабе части под руководством командира части.

6. Приведение к Военной присяге может проводиться в исторических местах, местах боевой и трудовой славы, а также у братских могил воинов,

\* Утверждена Постановлением Верховного Совета Республики Узбекистан от 3 июля 1992 года.

павших в боях за свободу и независимость Родины. В этих случаях к месту церемонии приведения к Военной присяге обычно выводятся только военнослужащие, приводящиеся к ней.

7. День приведения к Военной присяге является нерабочим днем для данной воинской части и проводится как праздничный день.

8. Списки приведенных к Военной присяге хранятся в штабе воинской части в особой папке пронумерованными, прошнурованными и опечатанными сургучной печатью. По истечении установленного срока списки сдаются в архив.

В военном билете и учетно-послужной карточке военнослужащего делается отметка начальника штаба воинской части: "К Военной присяге приведен (число, месяц, год)".

9. Граждане, впервые призванные на военные сборы и не приведенные ранее к Военной присяге, приводятся к ней не позднее пяти дней со дня прибытия в воинскую часть.

С объявлением общей или частичной мобилизации граждане, не приведенные к Военной присяге в мирное время, приводятся к ней по прибытии в воинскую часть.

10. Военнослужащие-женщины, принятые на военную службу, приводятся к Военной присяге в штабе части под руководством командира воинской части.

11. За своевременное и точное выполнение ритуала и учет военнослужащих, приведенных к Военной присяге, а также за хранение списков приведенных к Военной присяге отвечает командир воинской части.

Приложение 2  
К ст.75

## ПОЛОЖЕНИЕ О БОВОМ ЗНАМЕНИ ВОИНСКОЙ ЧАСТИ ВООРУЖЕННЫХ СИЛ РЕСПУБЛИКИ УЗБЕКИСТАН

### Боевое Знамя воинской части

1. Боевое Знамя воинской части Вооруженных Сил Республики Узбекистан есть символ воинской чести, доблести и славы. Оно является напоминанием каждому военнослужащему Вооруженных Сил Республики Узбекистан о его священном долге преданно служить Родине, защищать ее мужественно и умело, стойко оборонять каждую пядь родной земли, не щадя своей крови и самой жизни.

2. Боевое Знамя вручается воинской части по ее формировании от имени Президента Республики Узбекистан представителями Министерства обороны.

3. Боевое Знамя сохраняется за воинской частью на все время независимо от изменения наименования и нумерации части. Изменения наименования и нумерации воинской части заносятся в Грамоту Президента Республики Узбекистан, выдаваемую при вручении Боевого Знамени.

4. Боевое Знамя всегда находится со своей воинской частью, а на поле боя — в районе боевых действий части.

5. Весь личный состав части обязан самоотверженно и мужественно защищать Боевое Знамя в бою и не допустить его захвата противником.

При утрате Боевого Знамени командир воинской части и военнослужащие, непосредственно виновные в таком позоре, несут ответственность перед военным судом, а воинская часть подлежит расформированию.

**Описание Боевого Знамени  
воинской части Вооруженных Сил Республики Узбекистан**

Боевое Знамя воинской части Вооруженных Сил Республики Узбекистан состоит из двухстороннего полотнища, древка и шнура с кистями.

Основой Боевого Знамени воинской части Вооруженных Сил Республики Узбекистан является Государственный флаг Республики Узбекистан.

Полотнище знамени прямоугольное, размерами: по длине — 145 см, по ширине — 92 см, изготовлено из сложенных вдвое трех горизонтальных полос насыщенного голубого, белого и насыщенного зеленого цветов шелкового фая и по краю обшито с трех сторон золотистой шелковой бахромой. Длина бахромы 5 см.

Голубая, белая и зеленая полосы равны по ширине. Ширина каждой полосы равна 30 см. По краям белой полосы, расположенной в середине полотнища, проходят красные каемки шириной 1 см каждая.

На верхней голубой части полотнища на лицевой и оборотной сторонах, у древка нашиты полумесяц и рядом с ним двенадцать пятиконечных звезд из белого шелка.

Полумесяц и звезды вписываются в прямоугольник размером 45х20 см, который располагается по горизонтальной оси голубой полосы.

Полумесяц располагается вертикально концами от древка и вписывается в окружность диаметром 20 см, на расстоянии 10 см от древка.

Звезды вписываются в окружность диаметром 4 см. Расстояние между окружностями 2 см. Звезды располагаются по вертикали и горизонтали в следующем порядке: три звезды — в верхнем ряду, четыре — в среднем и пять — в нижнем. Нижний ряд звезд располагается от нижнего края полумесяца на расстоянии 2 см.

На белой полосе лицевой стороны полотнища вышито золотым шелком "УЗБЕКИСТОН РЕСПУБЛИКАСИ КУРОЛЛИ КУЧЛАРИ". Высота букв надписи 7,5 см.

На белой полосе оборотной стороны полотнища золотым шелком вышиты номер и наименование воинской части. Размер цифр по высоте — 10 см, размер букв надписи — 7,5 см. В зависимости от количества слов, входящих в наименование воинской части, размер цифр может быть уменьшен до 6 см, а размер букв — до 4,5 см.

Древко знамени деревянное, круглого сечения диаметром 4 см, длиной 2,5 м. Древко окрашено в темно-коричневый цвет, лакировано и имеет на нижнем конце металлическое кольцо, а на верхнем — никелированный фигурный наконечник.

Шнур знамени крученый, изготовлен из золотистого шелка, с двумя кистями по концам. Длина шнура — 270 — 285 см.

Приложение 3

**РИТУАЛ ВРУЧЕНИЯ БОЕВОГО ЗНАМЕНИ ЧАСТИ  
И ОРДЕНОВ ВОИНСКИМ ЧАСТЯМ.  
ПОРЯДОК ХРАНЕНИЯ, ПЕРЕДАЧИ И РЕМОНТА БОЕВЫХ ЗНАМЕН**

**Общие положения**

1. Боевое Знамя вручается бригадам, полкам, отдельным батальонам, дивизионам, авиаэскадрильям, учебным частям, военно-учебным заведениям.

Объединениям и частям технического, тылового обеспечения, охраны и обслуживания, дисциплинарным, военно-строительным и другим аналогичным воинским частям Боевое Знамя не вручается, за исключением тех объединений и частей, которые награждены орденами.

2. В отдельных случаях, когда по условиям дислокации воинской части, оперативного использования и другим причинам не могут быть обеспечены необходимые условия хранения и содержания Боевого Знамени, решением начальника Главного штаба Министерства обороны Боевое Знамя такой воинской части может не заказываться и не вручаться.

3. В каждой воинской части должно быть только одно Боевое Знамя установленного образца. Другие памятные знамена хранятся в воинской части как реликвии на посту у Боевого Знамени воинской части и вместе с ним выносятся на торжественные заседания, посвященные праздникам и торжественным событиям. В особых случаях с разрешения начальника Главного штаба Министерства обороны и при расформировании воинской части эти знамена, а также знамена, врученные местными государственными органами власти и управления, общественными и другими организациями, сдаются с краткой исторической справкой на хранение в Центральный музей Вооруженных Сил.

### Порядок вручения Боевого Знамени воинской части

4. Боевое Знамя вручается воинской части по ее формированию, командующим или начальником рода войск, специальных войск либо другим командиром (начальником) по поручению Министра обороны Республики Узбекистан.

При вручении Боевого Знамени воинской части выдается Грамота Президента Республики Узбекистан.

5. Для вручения Боевого Знамени воинская часть выстраивается с оружием в порядке, установленном Строевым уставом Вооруженных Сил Республики Узбекистан для строевого смотра.

При вручении Боевого Знамени в боевых условиях порядок построения воинской части определяется с учетом боевой обстановки.

6. Для выноса Боевого Знамени к месту построения в распоряжение начальника, прибывшего для вручения Боевого Знамени, командир воинской части назначает знаменщика и двух ассистентов из сержантов, прапорщиков или офицеров, преимущественно из числа награжденных орденами и медалями, и знаменный взвод.

7. В установленное время знаменщик выносит Боевое Знамя в чехле и следует в трех шагах за начальником, вручающим Боевое Знамя, к месту построения воинской части. При этом знаменщик держит Боевое Знамя на левом плече в положении, указанном в Строевом уставе Вооруженных Сил Республики Узбекистан; справа и слева от знаменщика следуют ассистенты.

Когда лицо, прибывшее для вручения Боевого Знамени, приблизится на 40—50 шагов к строю, командир воинской части подает команду.

Например: "Бригада, под Знамя", "СМИРНО, равнение на-ПРАВО (на-ЛЕВО, на-СРЕДИНУ)". Если бригада вооружена карабинами, то командует: "Бригада, под Знамя", "СМИРНО. Для встречи справа (слева, с фронта) на кра-УЛ". Оркестр исполняет "Встречный марш".

8. Командир воинской части, подав команду, прикладывает руку к головному убору, подходит к лицу, прибывшему для вручения Боевого Знамени, останавливается перед ним в двух-трех шагах и докладывает.

Например: "Товарищ генерал-майор. 105-я гвардейская мотострелковая бригада по случаю вручения Боевого Знамени построена. Командир бригады полковник Мамедов".

В момент остановки командира бригады для доклада лицу, прибывшему вручать Боевое Знамя, оркестр прекращает игру. Знаменщик ставит Боевое Знамя к правой ноге вертикально, придерживая его у ноги свободной опущенной правой рукой, согласно требованиям Строевого устава Вооруженных Сил Республики Узбекистан.

9. Лицо, прибывшее для вручения Боевого Знамени, приняв доклад, становится перед серединой строя, здоровается с воинской частью и подходит к знаменщику. Знаменщик с подходом к нему вручающего Боевое Знамя наклоняет Боевое Знамя и держит его горизонтально обеими руками. Вручающий Боевое Знамя снимает чехол и раздвигает Боевое Знамя. Затем знаменщик, поставив Боевое Знамя вертикально и придерживая его правой рукой, становится лицом к строю.

Лицо, вручающее Боевое Знамя, зачитывает Грамоту Президента Республики Узбекистан, после чего вручает Боевое Знамя и Грамоту командиру воинской части. Оркестр исполняет Государственный гимн.

10. Командир воинской части, приняв Боевое Знамя и Грамоту, по окончании исполнения оркестром Государственного гимна передает Боевое Знамя знаменщику и подает команду "Знаменщик, за мной, шагом — МАРШ". Знаменщик по команде "Шагом" берет Боевое Знамя на левое плечо.

11. Командир воинской части, в трех шагах за ним знаменщик с Боевым Знаменем и ассистенты следуют к левому флангу строя, после чего проходят вдоль фронта (в 10—15 шагах от строя) к правому флангу строя. Выйдя на правый фланг, командир воинской части приказывает знаменщику с ассистентами стать на место, определенное им в строю. Оркестр с началом движения и до остановки знаменщика в строю исполняет "Встречный марш". Воинская часть приветствует Боевое Знамя протяжным "Ура".

Когда знаменщик станет на место, командир воинской части подает оркестру знак для прекращения игры, выходит на середину строя и останавливается рядом с лицом, вручившим Боевое Знамя, затем по его указанию подает команду "Вольно", а если бригада имела карабины в положении на караул, то предварительно подает команду "Бригада, к но-ГЕ".

12. Лицо, вручившее Боевое Знамя, поздравляет воинскую часть с получением Боевого Знамени, часть на поздравления отвечает троекратным протяжным "Ура". После этого командир воинской части выступает с ответным словом.

13. В заключение воинская часть проходит торжественным маршем перед лицом, вручившим Боевое Знамя. По прохождении торжественным маршем воинская часть снова выстраивается и Боевое Знамя относится к месту его хранения.

14. О получении Боевого Знамени отдается приказ по воинской части, которым определяется место для хранения Боевого Знамени и назначаются знаменщик и ассистенты.

15. Положение Боевого Знамени в строю, порядок его выноса и отнеса определяются Строевым уставом Вооруженных Сил Республики Узбекистан, а порядок охраны — Уставом гарнизонной и караульной служб Вооруженных Сил Республики Узбекистан.

#### Порядок вручения ордена воинской части

16. Вручение воинской части ордена производится командирами (начальниками), указанными в п.4 настоящего Положения.

17. Для вручения ордена воинская часть выстраивается с оружием в порядке, установленном Строевым уставом Вооруженных Сил Республики Узбекистан для строевого смотра.

18. Лицо, вручающее орден, приняв доклад командира воинской части и поздоровавшись с личным составом, становится перед серединой строя.

Командир воинской части подает команду "Знаменщик, ко мне шагом — МАРШ". По этой команде помощник (заместитель) начальника штаба, встав перед Боевым Знаменем в двух шагах, командует "За мной шагом — МАРШ" и, подойдя к лицу, вручающему орден, ставит знаменщика и ассистента лицом к строю, а сам становится правее их.

После этого лицо, вручающее орден, зачитывает перед строем Указ и Грамоту Президента Республики Узбекистан о награждении воинской части орденом, затем передает командиру воинской части Грамоту, а орден прикрепляет к Боевому Знамени части. Оркестр исполняет Государственный гимн. После окончания игры оркестра лицо, вручившее орден, поздравляет воинскую часть с государственной наградой. Воинская часть на поздравления отвечает троекратным протяжным "Ура". Командир воинской части выступает с ответным словом.

19. После выступления с ответным словом командир воинской части командует: "Знаменщик, за мной, шагом — МАРШ". Подав команду, командир воинской части, в трех шагах за ним помощник (заместитель) начальника штаба и далее в двух шагах знаменщик с Боевым Знаменем и ассистенты направляются к левому флангу воинской части, а затем следуют вдоль фронта (в 10 — 15 шагах от строя) к правому флангу воинской части, где помощник (заместитель) начальника штаба, знаменщик и ассистенты становятся на место, определенное им в строю.

Оркестр с начала движения и до остановки знаменщика в строю исполняет "Встречный марш". Воинская часть приветствует Боевое Знамя протяжным "Ура". В заключение воинская часть проходит торжественным маршем перед лицом, вручавшим орден.

20. Если воинская часть, которой вручается орден, не имеет Боевого Знамени, то происходит одновременное вручение Боевого Знамени и ордена в порядке, указанном в пп. 4 — 13 настоящего Положения, при этом после зачитания Грамоты Президента Республики Узбекистан к Боевому Знамени зачитываются Указ и Грамота Президента о награждении воинской части орденом.

21. Ордена, которыми награждена воинская часть, прикрепляются к Боевому Знамени в порядке их старшинства на лицевой стороне полотнища (с надписью: "УЗБЕКИСТОН РЕСПУБЛИКАСИ КУРОЛЛИ КУЧЛАРИ").

Первый орден прикрепляется в 15 см от верхнего края полотнища и в 10 см от древка, остальные ордена прикрепляются вдоль древка сверху вниз на расстоянии 5 — 10 см один от другого.

Для прикрепления орденов к Боевому Знамени в полотнище при необходимости делают отверстия, которые обметывают шелком.

#### **Порядок передачи Боевых Знамен, орденов и почетных наименований при реформировании воинских частей**

22. Боевое Знамя сохраняется за воинской частью на все время независимо от изменения наименования и нумерации части.

При реорганизации воинской части, влекущей за собой изменение наименования или номера части, эти изменения заносятся в Грамоту вышестоящим командиром (начальником) и заверяются гербовой печатью.

23. Для сохранения боевых традиций воинских частей и памяти об их боевых заслугах Боевые Знамена, ордена и почетные наименования могут передаваться другим воинским частям. При этом передача Боевого Знамени, орденов и почетных наименований производится только при наличии прямой преемственности между воинскими частями, а именно при реформировании одной или нескольких воинских частей в новую воинскую часть (части).

При реформировании одной воинской части в другую Боевое Знамя части, Грамота к нему, ордена и почетные наименования реформируемой воинской части полностью сохраняются за новой воинской частью.

При реформировании одной воинской части в две воинские части или более Боевое Знамя, Грамота к нему, ордена и почетные наименования

ния переформируемой воинской части полностью сохраняются за одной из новых воинских частей.

При переформировании двух и более воинских частей в одну воинскую часть Боевое Знамя, Грамота к нему, а также все ордена и почетные наименования одной из переформируемых воинских частей сохраняются за этой воинской частью; Боевые Знамена, грамоты к ним и ордена других воинских частей сдаются установленным порядком.

Вопрос о передаче новой воинской части Боевого Знамени, орденов и почетных наименований рассматривается Главным штабом Министерства обороны Республики Узбекистан, одновременно с решением вопроса о переформировании воинской части и оформляется установленным порядком.

24. В целях сохранения памяти о военнослужащих, зачисленных за совершенные ими подвиги приказами Министра обороны в списки воинских частей навечно, имена их в случае расформирования воинской части могут зачисляться в списки других воинских частей по преемственности в порядке, изложенном в п.22 для передачи орденов и почетных наименований. В этом случае зачисление имен военнослужащих в списки воинских частей навечно производится приказами Министра обороны Республики Узбекистан.

#### Порядок хранения и содержания Боевого Знамени

25. Боевое Знамя находится со своей воинской частью при всех условиях и обстоятельствах мирного и военного времени. Оно всегда должно быть под охраной караула, а при выносе его к воинской части — под охраной знаменного звзда.

26. Боевое Знамя воинской части должно находиться:

— при казарменном расположении воинской части и при размещении ее в населенных пунктах — в помещении штаба части;

— в воинских частях, несущих боевое дежурство, — на командном пункте воинской части;

— на полигоне при расположении воинской части лагерем (в палатках) — на линии первого ряда палаток в центре расположения воинской части, под специальным навесом;

— на учениях — на месте, указанном командиром воинской части. В мирное время в порядке исключения разрешается совместное хранение боевых знамен нескольких малочисленных воинских частей соединения.

27. При казарменном расположении воинской части Боевое Знамя на посту хранится вместе с орденами и орденскими лентами в развернутом виде в застекленном шкафу, опечатанном гербовой сургучной печатью воинской части; оно должно быть установлено в вертикальном положении в знаменную сошку (стойку с вырезами для крепления дравка).

В других случаях Боевое Знамя хранится в свернутом виде и в чехле, опечатанном гербовой сургучной печатью воинской части.

28. При перевозке воинской части автомобильным, железнодорожным, водным транспортом для Боевого Знамени выделяются отдельный автомобиль, вагон и каюта. Вместе с Боевым Знаменем следуют знаменщик, ассистенты и караул, а также могут перевозиться денежный ящик и ящик с секретными документами.

29. За правильное хранение и содержание Боевого Знамени непосредственно отвечает начальник штаба воинской части.

Он обязан:

— систематически проверять лично или через своего заместителя и помощников несение службы часовыми на посту у Боевого Знамени;

— производить не реже одного раза в месяц осмотр Боевого Знамени в порядке, указанном в п.30;

— принимать меры к устранению недостатков, обнаруженных при осмотре Боевого Знамени, докладывая об этом командиру воинской части;

— вести специальный журнал, отмечая в нем время осмотра, недостатки, обнаруженные при осмотре Боевого Знамени, и меры, принятые к их устранению.

30. Осмотр Боевого Знамени производится начальником штаба в присутствии знаменщика, ассистентов и начальника караула. В случае когда Боевое Знамя зачехлено, для осмотра начальник штаба приказывает его развернуть. По этому приказу знаменщик опускает Боевое Знамя в горизонтальное положение, один из ассистентов снимает чехол, а знаменщик, медленно поворачивая древко, развертывает Боевое Знамя.

Ассистенты помогают знаменщику и следят за тем, чтобы не запутались шнуры, кисти и чтобы полотнище не касалось земли (пола). При этом проверяются количество и состояние орденов, состояние орденских лент и полотнища, исправность чехла, шнуров, кистей, древка и наконечника.

По приказу начальника штаба свернуть Боевое Знамя знаменщик опускает Боевое Знамя в горизонтальное положение так, чтобы его полотнище не касалось земли (пола). После этого один ассистент берет полотнище за углы и слегка натягивает его, а знаменщик и другой ассистент, медленно вращая древко, свертывают полотнище лицевой стороной внутрь, следя при этом, чтобы не было складок и не запутывались орденские ленты, кисти и шнуры. Кисти укладываются вдоль свернутого полотнища на вытянутых шнурах.

Когда полотнище будет свернуто, ассистенты надевают на Боевое Знамя чехол, начальник штаба опечатывает его гербовой сургучной печатью и после этого сдает Боевое Знамя под охрану караула.

31. При выносе Боевого Знамени к воинской части и сдаче его под охрану караула развертывание и свертывание его производится знаменщиком и ассистентами под непосредственным наблюдением начальника штаба или его помощника (заместителя), как указано в п.30.

32. Если Боевое Знамя хранится зачехленным, просушка его полотнища производится вне помещения в тени или в помещении. Во время просушки Боевое Знамя охраняется знаменщиком и ассистентом.

### Случа, замена и ремонт Боевого Знамени

33. При расформировании воинской части Боевое Знамя и Грамота к нему отправляются с краткой исторической справкой секретным порядком службой фельдъегерско-почтовой связи, через Главный штаб Министерства обороны в Центральный музей Вооруженных Сил. Ордена пересылаются в управление кадров Министерства обороны Республики Узбекистан.

По другим причинам, связанным с организационными изменениями, Боевое Знамя воинской части может быть сдано в музей по решению начальника Главного штаба Министерства обороны.

34. Боевые Знамена, получившие значительные повреждения или от времени пришедшие в ветхость, ремонт и реставрацию которых произвести невозможно, подлежат замене.

35. Для принятия решения о замене Боевого Знамени или его ремонте Боевое Знамя осматривается специально назначенной комиссией из представителей Главного штаба и вещевой службы Министерства обороны по участию начальника штаба воинской части. В акте осмотра указываются все имеющиеся на Боевом Знамени дефекты, обстоятельства их возникновения, а также заключение комиссии о замене Боевого Знамени или производстве ремонта на месте. Акт осмотра Боевого Знамени утверждает на-



чальник Главного штаба Министерства обороны и принимает решение о замене Боевого Знамени или о производстве ремонта.

В соответствии с решением о замене Боевого Знамени представляется заявка на изготовление нового Боевого Знамени, которая вместе с утвержденным актом высылается в управление тыла Министерства обороны. Копии акта и заявки представляются также в Главный штаб Министерства обороны.

Изготовленное новое Боевое Знамя установленным порядком высылается в Главный штаб Министерства обороны. Старое Боевое Знамя после получения нового Боевого Знамени вместе с исторической справкой пересылается Главным штабом Министерства обороны в Центральный музей Вооруженных Сил.

36. Производить ремонт полотнища Боевого Знамени силами и средствами воинской части запрещается. Разрешается лишь крайне необходимый ремонт древка, наконечника и шнуров.

В случае необходимости произвести ремонт полотнища Боевого Знамени командир воинской части обязан возбудить ходатайство по команде об отправке полотнища Боевого Знамени в специальную мастерскую. При получении разрешения полотнище Боевого Знамени направляется в мастерскую через службу фельдьегерско-почтовой связи.

Сдача полотнища Боевого Знамени в ремонт оформляется актом.

Приложение 4  
К ст. 1

### ПЕРЕЧЕНЬ ВОИНСКИХ ЗВАНИЙ ВОЕННОСЛУЖАЩИХ ВООРУЖЕННЫХ СИЛ РЕСПУБЛИКИ УЗБЕКИСТАН

Состав военнослужащих и военнообязанных	Воинские звания	
	войсковые	корабельного состава
Солдаты и матросы	Рядовой (курсант)	Матрос (курсант)
Сержанты и старшины	Младший сержант	Старшина 2 статьи
	Сержант	Старшина 1 статьи
	Старший сержант	Главный старшина
	Старшина	Главный корабельный старшина
Прапорщики и мичманы	Прапорщик	Мичман
	Старший прапорщик	Старший мичман
Младшие офицеры	Младший лейтенант	Младший лейтенант
	Лейтенант	Лейтенант
	Старший лейтенант	Старший лейтенант
	Капитан	Капитан-лейтенант
Старшие офицеры	Майор	Капитан 3 ранга
	Подполковник	Капитан 2 ранга
	Полковник	Капитан 1 ранга
Высшие офицеры	Генерал-майор	
	Генерал-лейтенант	
	Генерал-полковник	
	Генерал армии Маршал Республики Узбекистан	

1. К воинским званиям военнослужащих, имеющих юридическую, медицинскую или ветеринарную военно-учетные специальности добавляются соответственно слова "юстиции", "медицинской службы" или "ветеринарной службы".

Например: лейтенант медицинской службы, капитан ветеринарной службы, генерал-майор медицинской службы, генерал-полковник юстиции.

2. К воинскому званию лица, пребывающего в запасе (резерве) или находящегося в отставке, добавляется соответственно слово "запаса" или в "отставке".

3. К воинским званиям сержантов (старшин) и прапорщиков (мичманов) наименование рода войск или службы не добавляется.

4. Военнослужащие, обучающиеся в военно-учебных заведениях, именуются: не имеющие воинского звания офицеров — курсантами, а имеющие воинские звания — слушателями.

Гражданам, не имеющим воинского звания до поступления в военно-учебное заведение или имеющим воинское звание солдата, матроса, при зачислении на учебу присваивается воинское звание курсант. Другие воинские звания, присвоенные до поступления в военно-учебное заведение, сохраняются.

Приложение 5

К ст.61

### КНИГА ПОЧЕТНЫХ ПОСЕТИТЕЛЕЙ

1. Книга почетных посетителей ведется во всех бригадах, отдельных воинских частях и военно-учебных заведениях.

2. В Книге почетных посетителей оставляют запись почетные посетители в память о своем посещении воинской части.

Для осуществления записи Книга почетных посетителей представляет командиром воинской части.

3. Место хранения Книги почетных посетителей определяется командиром воинской части, с тем чтобы оно соответствовало ее значению и обеспечивало возможность ознакомления с ней всего личного состава.

Приложение 6

К ст.75

### ГОДОВОЙ ПРАЗДНИК ВОИНСКОЙ ЧАСТИ

1. Годовой праздник воинской части проводится в целях воспитания военнослужащих в духе преданности Родине, верности воинскому долгу, боевым традициям и укрепления войскового товарищества. Дата его проведения устанавливается командующим видом Вооруженных Сил (начальником рода войск или специальных войск) в ознаменование одного из памятных дней в истории воинской части:

- дня формирования;
- дня награждения орденом;
- дня присвоения почетного наименования;
- первого дня заступления на боевое дежурство;
- дня вручения Боевого Знамени части.

Об установлении даты празднования производится соответствующая запись в историческом формуляре воинской части.

2. Годовой праздник воинской части может проводиться и в ближайший к установленной дате выходной день. В этот день воинская часть выстраивается с Боевым Знаменем и оркестром. Перед ее строем в крат-

ких выступлениях командир воинской части, другие военнослужащие и ветераны рассказывают о боевой истории части, достижениях в мирное время. Затем воинская часть проходит торжественным маршем. Допускается вместо построения воинской части накануне годового праздника проведение торжественного собрания.

В день годового праздника проводятся и другие торжественные культурные и спортивно-массовые мероприятия.

На празднике могут присутствовать представители других воинских частей и общественности, члены семей военнослужащих и ветераны части.

Приложение 7  
К ст.177

### **ПОРЯДОК РАСПРЕДЕЛЕНИЯ ПРИБЫВШЕГО ПОПОЛНЕНИЯ ПО ПОДРАЗДЕЛЕНИЯМ**

1. Прибывшее пополнение распределяется по подразделениям после изучения деловых качеств каждого военнослужащего и с учетом состояния его здоровья, профессии, в том числе военно-учетной специальности, полученной до призыва на срочную военную службу, характеристики и заключения о профессиональной пригодности, выданных в управлении (отделе) по делам обороны (учебном центре). О распределении пополнения издается приказ по воинской части.

2. В назначенное время воинская часть с оркестром выстраивается в пешем строю.

Вновь прибывшее пополнение со старшинами подразделений выстраивается в 20 — 40 м перед серединой строя в двухшереножном строю лицом к строю.

Построение и встреча командира воинской части проводятся, как указано в Строевом уставе Вооруженных Сил Республики Узбекистан в разделе "Смотр бригады".

3. После ответа на приветствие командир воинской части в краткой речи рассказывает о боевом пути части, ее героях и наградах, об успехах в боевой подготовке подразделений и той почетной и ответственной обязанности, которая возлагается на военнослужащих. Затем предоставляет слово одному-двум военнослужащим, заканчивающим срочную военную службу, и одному-двум вновь прибывшим военнослужащим.

4. Начальник штаба воинской части объявляет приказ о зачислении прибывшего пополнения в штат подразделений.

Командир воинской части поздравляет личный состав с новым пополнением, после чего оркестр исполняет Государственный гимн.

5. По команде командира воинской части "Стать в строй" старшины подразделений с вновь прибывшим пополнением становятся в строй своих подразделений.

6. Ритуал распределения прибывшего пополнения по подразделениям заканчивается прохождением воинской части торжественным маршем.

Приложение 8  
К ст.75

### **ПОРЯДОК ВРУЧЕНИЯ ЛИЧНОМУ СОСТАВУ ВООРУЖЕНИЯ И ВОЕННОЙ ТЕХНИКИ**

1. Закрепление за военнослужащими вооружения и военной техники осуществляется после приведения их к Военной присяге. До вручения личному составу вооружения и военной техники с ним проводятся заня-

тия по изучению их боевых (технических) возможностей и значения в современном бою, а также требований безопасности действий при вооружении и военной технике.

Командиры подразделений проверяют исправность вручаемых вооружения и военной техники и о готовности к вручению докладывают по команде.

Командир воинской части отдает приказ о закреплении вооружения и военной техники за членами экипажей (расчетов), водителями (механиками-водителями) и другими лицами и устанавливает время и порядок торжественного вручения вооружения и военной техники личному составу. Номер приказа и фамилии лиц, за которыми закрепляются вооружение и военная техника, вносятся в формуляры (паспорта). Наименование стрелкового оружия, его серия и дата выдачи записываются в документы, удостоверяющие личность, а также в ведомости закрепления оружия за личным составом.

2. В назначенное время воинская часть выстраивается в пешем строю с оружием при Боевом Знамени и с оркестром.

Стрелковое оружие и другие средства индивидуального пользования подлежащие вручению, выносятся к месту построения и раскладываются на столах в 10 м от строя. Другое вооружение и военная техника вручаются на местах их хранения.

3. Командир воинской части в краткой речи напоминает военнослужащим требования воинских уставов о мастерском владении вверенным вооружением и военной техникой, постоянном поддержании их в готовности к применению для защиты Родины. Затем объявляется приказ о закреплении вооружения и военной техники.

После объявления приказа командир воинской части командует "Вольно" и приказывает командирам подразделений приступить к вручению стрелкового оружия.

Командиры рот (батареи) и других подразделений поочередно вызывают из строя военнослужащих и вручают им оружие.

4. После вручения стрелкового оружия командиры подразделений по команде командира воинской части разводят личный состав к местам хранения вооружения и военной техники.

Личный состав для приема вооружения и военной техники выстраивается поэкипажно (по расчетам) и по команде командира подразделения проверяет их состояние и комплектность.

В случае содержания вооружения и военной техники на длительном хранении, в том числе с герметизацией корпусов (объектов), допускается их частичная расконсервация и разгерметизация.

Командиры подразделений принимают доклады командиров экипажей (расчетов), водителей (механиков-водителей) или других лиц, за которыми закрепляется вооружение или военная техника, и вручает им формуляры (паспорта), в которых личный состав расписывается и с этого момента отвечает за закрепленные вооружение и военную технику.

При наличии соответствующих условий после закрепления вооружения и военной техники могут быть практически показаны их боевые (технические) возможности и примеры мастерского владения ими.

Работы по консервации и восстановлению герметизации вооружения и военной техники после их вручения должны быть выполнены в тот же день.

5. После вручения вооружения и военной техники командиры подразделений строят личный состав в указанном командиром воинской части месте и докладывают ему о вручении вооружения и военной техники подчиненному личному составу.

Командир воинской части поздравляет личный состав с вручением вооружения и военной техники.

6. Ритуал вручения вооружения и военной техники заканчивается проходом воинской части торжественным маршем.

Приложение 9

К ст.63,75,86

### ПОРЯДОК ПРОВЕДЕНИЯ ОПРОСА ВОЕННОСЛУЖАЩИХ

1. Место, время, порядок построения и проведения опроса, форма одежды определяются командиром воинской части или лицом, назначенным для руководства проведением инспектирования (проверки) за один-два дня до начала опроса.

Лица, производящие опрос, обязаны до его начала ознакомиться с книгой предложений, заявлений и жалоб воинской части и с принятыми по ним решениями.

2. Встреча начальника, производящего опрос, осуществляется в соответствии с требованиями Строевого устава Вооруженных Сил Республики Узбекистан.

3. Опрос производится по категориям военнослужащих — отдельно солдат (матросов), сержантов (старшин), прапорщиков (мичманов), офицеров, военнослужащих-женщин.

Опрос офицеров производится по занимаемым должностям — отдельно командиров взводов, командиров рот, командиров батальонов и им равных. Заместители командиров рот и батальонов опрашиваются отдельно от своих командиров, а офицеры управления бригады — отдельно от офицеров подразделений.

4. Опрос солдат производится поротно. Офицеры, прапорщики (мичманы) и сержанты (старшины) выходят на указанные для них дистанции перед строем своих подразделений и по команде смыкаются к середине. Затем офицеры по команде занимают места в соответствии со штатными должностями.

Опрос может производиться также в помещении.

5. При проведении опроса командир воинской части (подразделения) или инспектирующий (проверяющий) спрашивает, у кого из военнослужащих имеются предложения, заявления и жалобы.

Военнослужащий, имеющий предложение, заявление или жалобу, называет должность, воинское звание и фамилию, выходит из строя вперед и устно излагает заявление или жалобу или представляет в письменном виде.

6. Все предложения, заявления и жалобы, поданные во время опроса, проводимого командиром воинской части, записываются в книгу предложений, заявлений и жалоб воинской части, а на опросе, проводимом командиром подразделения, — только те, по которым должно быть принято решение начальником от командира воинской части и выше.

7. Жалобы, выявленные при опросе военнослужащих во время инспектирования (проверки), в книгу предложений, заявлений и жалоб не записываются.

Приложение 10

К ст.75

### ПОРЯДОК ПРОВОДОВ ВОЕННОСЛУЖАЩИХ, УВОЛЕННЫХ В ЗАПАС ИЛИ ОТСТАВКУ

1. Проводы в запас или отставку военнослужащих, кроме уволенных за проступки, дискредитирующие звание военнослужащего, проходят в торжественной обстановке, на них могут приглашаться ветераны воинской

части, военнослужащие других воинских частей (подразделений), представители общественности и члены семей военнослужащих.

Проводы военнослужащих, уволенных в запас или отставку, осуществляются:

— командиров воинских частей — перед строем воинской части при Боевом Знамени;

— командиров подразделений — офицеров, прапорщиков (мичманов) — перед строем подразделения или на собрании офицеров, прапорщиков (мичманов);

— офицеров, прапорщиков (мичманов), военнослужащих, проходящих военную службу по контракту, и проходивших службу в управлениях и штабах воинской части, подразделения, — перед строем или на собрании личного состава этих управлений, штабов;

— военнослужащих срочной службы — перед строем воинской части или подразделения в зависимости от количества одновременно уволенных в запас.

Организация проводов уволенного в запас или отставку командира воинской части возлагается на его непосредственного начальника, а остальных уволенных военнослужащих — на командира воинской части или подразделения (начальника управления, штаба), в которых служил уволенный военнослужащий.

2. Для проводов командира воинской части, уволенного в запас или отставку, воинская часть выстраивается в лешем строю в парадной или повседневной форме одежды без оружия в порядке, установленном Строевым уставом Вооруженных Сил Республики Узбекистан для строевого строя. Построением воинской части руководит новый ее командир, а уволенный в запас или отставку командир воинской части находится рядом с командиром (начальником), организующим проводы.

Командир (начальник), организующий проводы, приняв доклад и поздравившись с личным составом, объявляет приказ об увольнении в запас или отставку командира воинской части, произносит краткую речь, в которой отмечает его заслуги, а также объявляет о поощрениях и вручает грамоту, если он награжден ею в связи с увольнением.

Перед строем личного состава могут выступить другие военнослужащие, ветераны воинской части, члены семей военнослужащих, затем уволенному командиру воинской части по его просьбе предоставляется ответное слово.

После выступлений уволенный в запас или отставку командир прощается с Боевым Знаменем воинской части. Для этого новый командир воинской части становится перед серединой строя и подает команду "Знаменщик, ко мне, шагом — МАРШ". По этой команде помощник (заместитель) начальника штаба, встав перед Боевым Знаменем в двух шагах, командует: "За мной, шагом — МАРШ" — и, подойдя к командиру воинской части, ставит лицом к нему знаменщика и ассистентов, а сам становится правее их. Уволенный в запас или отставку командир подходит к Боевому Знамени воинской части, снимает головной убор, становится на одно колено и целует край его полотнища.

После прощания с Боевым Знаменем уволенный командир воинской части возвращается на свое место, а Знамя относится на установленное место в строю воинской части.

Во время движения с Боевым Знаменем оркестр играет "Встречный марш".

Проводы завершаются прохождением воинской части торжественным маршем.

3. Проводы уволенных в запас или отставку командиров подразделений — офицеров, прапорщиков (мичманов) и проходивших службу в управлениях и штабах офицеров, прапорщиков (мичманов), и военнослужи-

щих-женщин осуществляются в порядке, указанном в п.2. При этом личный состав строится в повседневной форме одежды, Боевое Знамя воинской части не выносится.

Во время проводов вышеуказанных военнослужащих в запас или отставку на собраниях командир воинской части (подразделения) объявляет приказ об увольнении, произносит речь, в которой отмечает их заслуги, а также вручает грамоты в связи с увольнением и ценные подарки, если они награждены ими в порядке поощрения. Последующее чествование уволенных в запас или отставку военнослужащих проводится в порядке, установленном командиром бригады.

4. Для проводов военнослужащих срочной службы, уволенных в запас, воинская часть выстраивается в пешем строю в повседневной форме одежды, Боевое Знамя при построении воинской части выносится по решению ее командира. Для проводов этих военнослужащих перед строем подразделения Боевое Знамя воинской части не выносится.

После построения, встречи командира воинской части (подразделения) и выноса Боевого Знамени военнослужащие, уволенные в запас, по команде командира выходят из строя и выстраиваются по подразделениям в 20-40 м перед строем, а затем по команде смыкаются к середине.

Начальник штаба воинской части (командир подразделения) объявляет приказ об увольнении военнослужащих в запас и о поощрении наиболее отличившихся. Награждение производится командиром воинской части (подразделения). После этого предоставляется слово нескольким военнослужащим, уволенным в запас, и другим военнослужащим.

Командир воинской части (подразделения) благодарит военнослужащих, уволенных в запас, за службу, после чего оркестр исполняет Государственный гимн.

Проводы завершаются прохождением воинской части (подразделения) торжественным маршем перед строем военнослужащих, уволенных в запас.

Приложение 11  
К ст.290,298,312,384

### **ОБОРУДОВАНИЕ ПОМЕЩЕНИЙ (МЕСТ) ДЛЯ НЕСЕНИЯ СЛУЖБЫ СУТОЧНЫМ НАРЯДОМ. ПЕРЕЧЕНЬ НЕОБХОДИМЫХ ДОКУМЕНТОВ**

1. Помещения (места) для несения службы дежурных по бригаде, парку, контрольно-пропускному пункту, столовой, штабу, а также места для дежурного и дневального по ротѣ располагаются и оборудуются таким образом, чтобы обеспечивалось удобство выполнения служебных обязанностей этими лицами суточного наряда. В помещениях (местах) для несения службы должны находиться:

- технические средства приема сигналов и оповещения подразделений;
- средства связи (телефон, селектор);
- часы;
- стенд с документацией суточного наряда;
- резервные источники освещения;
- уборочный инвентарь и урны.

Кроме того, в помещениях (местах) для несения службы дежурных должны быть:

**у дежурного по бригаде:**

- пульт управления с рабочими местами дежурного по бригаде и его помощника, оборудованными устройствами для приема сигналов и оповещения подразделений, управления и контроля за их выходом в пункты сбо-

ра, а также за прибытием офицеров и прапорщиков управления бригады по тревоге и вскрытием комнат для хранения оружия в подразделениях;

- сейф (металлический ящик) для хранения документов;
- металлический шкаф (ящик) для хранения личного оружия офицеров и прапорщиков управления бригады, патронов к нему и измерителей доз радиоактивного облучения;
- приборы радиационной и химической разведки;
- аварийное питание системы оповещения;
- комплект ключей от ворот и помещений парка;
- наружный термометр;

**у дежурного по парку:**

- пульт управления, имеющий устройство контроля и отображения состояния и места нахождения вооружения и военной техники;
- табло контроля прибытия подразделений в парк по тревоге;
- шкаф (ящики) с комплектом ключей от замков зажигания и люков боевых машин, помещений и ворот парка;
- наружный термометр;

**у дежурного по контрольно-пропускному пункту:**

- стол с закрывающимися на замки ящиками, стулья;
- наружный термометр;

**у дежурного по штабу:**

- стол с закрывающимися на замки ящиками, стулья;
- шкаф (сейфы) для хранения входящей корреспонденции и ключей от помещений штаба.

2. Для отдыха дежурного по бригаде, его помощника, дежурных по парку, контрольно-пропускному пункту и столовой, а при необходимости и для других лиц суточного наряда бригады оборудуются отдельные помещения или места в комнатах дежурных.

В этих помещениях (местах) должны находиться:

- стол и стулья;
- полумягкая кушетка;
- графин для воды и стакан;
- медицинская аптечка;
- принадлежности по уходу за одеждой и для чистки обуви;
- шкаф или вешалка для верхней одежды;
- электрическая плитка, кипятильник или чайник для подогрева воды.

3. У суточного наряда должна быть следующая документация:

— инструкция дежурному и его помощнику (дневальному), в том числе и на случай угрозы применения противником оружия массового поражения;

- распорядок дня;
- таблица позывных телефонных станций и должностных лиц;
- инструкция по требованиям пожарной безопасности;
- опись документов и имущества;
- книга приема и сдачи дежурства;
- комплект общевоинских уставов.

Кроме того, у дежурных находятся:

**у дежурного по бригаде:**

- пакеты с инструкциями на случай объявления боевой тревоги, а также пакет с наролем для караула;
- схема (карта) расположения объектов учебно-материальной базы для ведения учета подразделений, находящихся за пределами военного городка;
- сводное расписание занятий подразделений бригады на неделю;
- план проведения утренней физической зарядки и варианты формы одежды;
- схема закрепления территории за подразделениями бригады для уборки;



- инструкция по требованиям пожарной безопасности с соответствующими документами (ст.218);
- книга выдачи оружия и боеприпасов;
- журнал радиационного и химического наблюдения;
- образцы разовых удостоверений на право проверки караула;
- карточки оповещения для посыльных;
- книга арестованных, содержащихся на гауптвахте;
- рабочая тетрадь;
- у дежурного по парку:**
  - схема парка;
  - план вывода вооружения и военной техники при объявлении тревоги;
  - распорядок работы в парке;
  - схема закрепления территории парка за подразделениями для уборки;
  - образцы пропусков в парк, путевых листов и пломб (слепков с печатей);
  - книги вскрытия парковых помещений, боевых и строевых машин, выдачи ключей от замков зажигания и люков боевых машин, помещений и ворот парка;
  - журнал выхода и возвращения машин;
  - журнал контроля слива воды из систем охлаждения двигателей машин;
  - рабочая тетрадь;
- у дежурного по контрольно-пропускному пункту:**
  - список лиц, имеющих право разрешать вход на территорию бригады и вывоз (вынос) имущества;
  - образцы отпускного билета, командировочного удостоверения (предписания), карточки оповещения для посыльных, увольнительной записки, пропусков, путевых листов;
  - книга учета выдачи разовых пропусков;
  - бланки разовых пропусков;
  - журнал учета посетителей (в него записывается, кто, к кому прибыл, цель посещения, время прибытия и убытия);
- у дежурного по штабу бригады:**
  - список военнослужащих управления бригады, проживающих за пределами воинской части, с указанием их адресов, телефонов и способов вызова;
  - регламент служебного времени офицеров, прапорщиков и военнослужащих, проходящих военную службу по контракту;
  - книги учета входящей корреспонденции, входящих и исходящих телефонограмм;
- у дежурного по столовой:**
  - график очередности приема пищи подразделениями, суточным нарядом и арестованными;
  - нормы выхода готовой пищи и отходов при обработке продуктов;
  - таблица продолжительности варки продуктов;
  - нормы выдачи хлеба, масла и сахара;
  - книга учета контроля за качеством приготовления пищи;
  - ведомость суточного наряда по столовой;
  - инструкция по технике и требованиям безопасности при работе на технологическом оборудовании;
- у дежурного (дневального) по роте:**
  - перечень типовых команд и сигналов, подаваемых дежурным (дневальным);
  - список военнослужащих роты, проживающих вне казармы, с указанием адресов, телефонов, способов вызова и посыльных;
  - образцы формы одежды для утренней физической зарядки;

- схема участка территории, закрепленного за ротой для уборки;
- книги выдачи оружия и боеприпасов, записи больных, увольняемых;
- комплект ключей от замков зажигания и люков боевых машин в опечатанном ящике вместе с путевыми листами на случай тревоги.

Приложение 12  
К ст. 92, 378

**ПЕРЕЧЕНЬ  
ВОПРОСОВ ПО ОРГАНИЗАЦИИ БОЕВОЙ ПОДГОТОВКИ,  
ВНУТРЕННЕЙ И КАРАУЛЬНОЙ СЛУЖБ,  
ИЗЛАГАЕМЫХ В ПРИКАЗЕ КОМАНДИРА БРИГАДЫ  
НА ПЕРИОД ОБУЧЕНИЯ**

1. Организация боевой подготовки на период обучения.
  2. Распорядок дня бригады и его уточнение на период выхода подразделений на полигон (в лагерь), а также регламент служебного времени офицеров, прапорщиков и военнослужащих, проходящих службу по контракту.
  3. Последовательность приема пищи подразделениями.
  4. Время и последовательность демонстрации кинофильмов для подразделений.
  5. Порядок проведения воспитательной, культурно-досуговой работы, время и место проведения общих бригадных и общих батальонных вечерних проверок.
  6. Состав суточного наряда, порядок его подготовки и отдыха.
  7. Состав, порядок действий и отдыха дежурного подразделения.
  8. Порядок размещения и охраны Боевого Знамени бригады.
  9. Порядок хранения Книги почета бригады и Книги почетных посетителей.
  10. Порядок хранения, выдачи и приема оружия и боеприпасов.
  11. Порядок проверки наличия и состояния вооружения, военной техники и других материальных средств.
  12. Внутренний порядок и распорядок работы в парке.
  13. Порядок работы складов бригады.
  14. Распределение территории, объектов учебно-материальной базы и помещений между подразделениями бригады.
  15. Порядок освещения, отопления служебных помещений, работы приточно-вытяжной вентиляции, а также освещения военного городка.
  16. Организация противопожарной защиты в бригаде и охраны окружающей среды.
  17. Порядок приема по личным вопросам военнослужащих, членов их семей, гражданского персонала командованием бригады.
  18. Порядок посещения военнослужащих.
  19. Порядок мойки личного состава и проведения специальной обработки вещевого имущества.
  20. Порядок медицинского обследования личного состава бригады.
  21. Порядок подведения итогов боевой подготовки, состояния воинской дисциплины и внутреннего порядка в бригаде.
  22. Порядок осуществления контроля за исполнением приказа.
- К приказу прилагаются:
- список офицеров и прапорщиков, назначаемых для несения службы в суточном наряде;
  - список личного состава, назначаемого для несения службы на наиболее важных постах (по охране Боевого Знамени бригады, пунктов управления, стартовых, огневых позиций, складов с оружием и боеприпасами и других);

- список военнослужащих, которые имеют право вскрывать хранилища (склады, парки) или могут быть допущены к приему от караула вооружения и военной техники, находящихся на стоянках;
- список дознавателей;
- список внутрипроверочных комиссий по службам бригады на период обучения;
- список внутрипроверочной комиссии по проверке состояния работы по рассмотрению и принятию решений по предложениям, заявлениям и жалобам;
- схема закрепления территории военного городка за подразделениями для уборки;
- список ответственных лиц за пожарную безопасность зданий и сооружений;
- образцы формы одежды на физическую зарядку.

Приложение 13

**ФОРМЫ ДОКУМЕНТОВ, ВЕДУЩИХСЯ В РОТЕ**

К ст.293,305

**КНИГА ПРИЕМА И СДАЧИ ДЕЖУРСТВА  
ПО ВОЙСКОВОЙ ЧАСТИ \_\_\_\_\_ (РОТЕ)**

Число и месяц	Запись о приеме и сдаче дежурства, о количестве принятого оружия и ящиков с боеприпасами и обнаруженных недостатках в несении службы за время дежурства	Решение командира

*Примечание.* На первой странице книги приема и сдачи дежурства помещается образец записи.

К ст.234,350

**КНИГА ЗАПИСИ БОЛЬНЫХ \_\_\_\_\_ РОТЫ**

Число и месяц	Воинское звание, фамилия и инициалы	Заключение врача	Решение командира

Старшина роты \_\_\_\_\_

(воинское звание, подпись, фамилия)

К ст.246

**КНИГА УВОЛЬНЯЕМЫХ \_\_\_\_\_ РОТЫ**

Число и месяц	Воинское звание, фамилия и инициалы	Заключение врача	Решение командира

Дежурный по роте \_\_\_\_\_

(воинское звание, подпись, фамилия)

К ст. 246

-----  
(наименование гарнизона)

**УВОЛЬНИТЕЛЬНАЯ ЗАПИСКА**

-----  
(военное звание, фамилия, имя и отчество)

----- роты войсковой части -----

----- уволен до ----- часов

“-----” ----- 19 \_\_\_\_ г.

С ним следуют ----- человек

Командир ----- роты -----

(военное звание, подпись, фамилия)

М.П.  
войсковой части “-----” ----- 19 \_\_\_\_ г.

*Примечания:* 1. Если с увольняемым следуют другие военнослужащие срочной службы, то в увольнительной записке в строке “С ним следуют ----- человек” прописью указывается количество человек.

2. Бланки увольнительных записок размером 10x8 см изготавливаются в типографиях.

К ст. 292,306

**КНИГА ВЫДАЧИ ОРУЖИЯ  
И БОЕПРИПАСОВ ----- РОТЫ**

		Выдано				Возвращено		
№ п/п	Дата	Наименование оружия (боеприпасов)	Кол-во	Военское звание и фамилия лица, которому выдано оружие (боеприпасы)	Расписка в получении	Дата	Кол-во	Расписка в приеме

*Примечания:* 1. Оружие личному составу, кроме пистолетов, выдается дежурным по роте только по приказу командира роты или старшины роты, а пистолеты солдатам и сержантам — старшиной роты только с разрешения командира роты. При выходе подразделений по тревоге, на учения или занятия, а также при выдаче для чистки и при заступлении в караул оружие и боеприпасы военнослужащим выдаются под личную подпись.

2. Боеприпасы для караула выдаются с разрешения командира роты, а дежурному подразделению — по приказу дежурного по бригаде лично старшиной роты, он же принимает эти боеприпасы и расписывается в книге.

3. В целях ускорения выдачи оружия и боеприпасов на случай тревоги в книге заблаговременно делается запись, которая при необходимости уточняется. Подпись за полученное оружие и боеприпасы ставится во время их получения.

**КНИГА ОСМОТРА (ПРОВЕРКИ) ВООРУЖЕНИЯ,  
ВОЕННОЙ ТЕХНИКИ И БОЕПРИПАСОВ \_\_\_\_\_ РОТЫ**

№ п/п	Дата	Должность, военское звание и фамилия проверяющего	Что проверялось	Результаты осмотра (проверки)	Указания лица, проводившего проверку, и сроки их выполнения	Отметка об устранении недостатков, дата и подпись командира подразделения
1	10.05.1993 г.	Начальник бронетанковой службы бригады майор Жумаев И. М.	т-80 — 2 ед.: № 358, 359;	№ 359 — плотность электролита ниже нормы	Проверить состояние АКБ, указанные недос- татки устранить до ... (военское звание, подпись, фамилия).	Недостатки устранены. Командир роты ... (военское звание, подпись, фамилия)
2.	15.06.1993 г.	Заместитель командира батальона по вооружению майор Эргашев И. К.	РПК — 3 шт.; РПГ-7 — 3 шт.  •	Требуют ремонта: РПК — 1 шт. РПГ-7 — 1 шт.	Неисправное оружие сдать в ремонтную роту до ... (военское звание, подпись, фамилия).	Недостатки устранены. Командир роты ... (военское звание, подпись, фамилия)

Примечания: 1. Книга хранится в канцелярии у командира роты. 2. Запись о результатах осмотра (проверки) делают командиры (начальники) от командира роты и выше.

ЛИСТ НАРЯДОВ \_\_\_\_\_ ВЗВОДА  
РОТЫ \_\_\_\_\_ НА \_\_\_\_\_

Воинские звания, фамилии, инициалы	Наряд на службу																					
	В роты										Вне роты											
	Перенос	Суточный		Дневной			Ночной		Итого	Перенос	Суточный		Дневной			Ночной		Итого				
Рядовой Мансуров А. Г.	1	3	—	—	—	—	—	—	—	—	1	3	1	9	—	16	—	—	27	—	—	4
Сержант Туратов А.П.	2	16	—	—	—	—	—	1	—	—	2	13	—	—	—	—	—	—	—	—	—	1

Заместитель командира \_\_\_\_\_ взвода \_\_\_\_\_  
(воинское звание, подпись, фамилия)

Примечания: 1. Цифры (за исключением граф "Перенос" и "Итого") обозначают числа месяца. 2. Цифры в графе "Перенос" обозначают количество нарядов за время, прошедшее с начала периода обучения.



Приложение 14  
К ст.180

**ПЕРЕЧНИ ПРИМЕРНЫХ НАДПИСЕЙ НА ДВЕРЯХ ПОМЕЩЕНИЙ,  
У ВХОДОВ В ЗДАНИЯ И ИХ ОФОРМЛЕНИЕ**

**I. Перечень примерных надписей на дверях помещений:**

- а) В батальоне:
- командир батальона;
  - заместитель командира батальона;
  - штаб батальона;
  - комната для офицеров батальона.
- б) В роте:
- спальное помещение;
  - комната общественно-политической информации;
  - канцелярия;
  - комната для хранения оружия;
  - комната (место) для чистки оружия;
  - комната бытового обслуживания;
  - кладовая;
  - комната (место) для спортивных занятий;
  - комната (место) для курения и чистки обуви;
  - сушилка;
  - душевая;
  - комната для умывания;
  - туалет.

При необходимости после наименования помещения может указываться номер роты. Например: кладовая 1 МСР.

В штабах от бригады и выше, управлениях, учреждениях и военно-учебных заведениях на табличке указываются воинское звание, фамилия и инициалы должностного лица (нескольких лиц). Например: полковник Фазилев Г.И., майор Авдеевков С.Ю.

В роте, а также при совместном расположении комнат, указанных в пунктах "а" и "б", на одном этаже их нумерация производится в общей последовательности расположения, начиная от входа.

**II. Примерная форма табличек и образцы надписей на дверях помещений:**

1	<b>СПАЛЬНОЕ ПОМЕЩЕНИЕ</b>
---	-------------------------------

4	<b>Подполковник НАЗАРОВ С. В.</b>
---	---------------------------------------

2	<b>КОМНАТА ОБЩЕСТВЕННО- ПОЛИТИЧЕСКОЙ- ИНФОРМАЦИИ</b>
---	--

3	<b>КАНЦЕЛЯРИЯ 1 МСР</b>
---	-----------------------------

Таблички размещаются на высоте 170 см от пола до их нижнего края. Надписи на табличках производятся без наклона, прямым шрифтом, на белом фоне черной краской.

III. Размеры табличек: ширина — 30 см, высота — 12 см; высота цифр — до 6 см, высота букв основной надписи — до 3,5 см, других надписей — до 2 см.

IV. Перечень примерных надписей на вывесках у входов в здания;

- штаб войсковой части \_\_\_\_\_;
- казарма № \_\_\_\_\_;
- контрольно-пропускной пункт;
- контрольно-технический пункт;
- столовая;
- солдатская чайхана;
- медицинский пункт бригады;
- спортивный зал;
- баня;
- учебный корпус;
- караульное помещение;
- офицерское общежитие;
- женское общежитие;
- клуб воинской части;
- продовольственный склад\*.

При необходимости после наименования здания может указываться его номер.

Например: учебный корпус № 1; офицерское общежитие № 2 и т.п.

V. Примерное оформление надписей на вывесках у входов в здания:

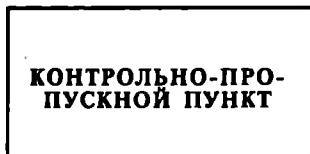
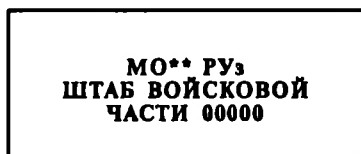

Вывески размещаются на стене здания на видном месте у главного входа.

Надпись на вывесках производится без наклона, прямым шрифтом, на синем фоне бронзовой (желтой) краской.

Размеры вывески: ширина — 65 см, высота — 45 см; высота букв и цифр основной надписи — до 10 см, других надписей — до 5 см.

\*При необходимости могут указываться: пункт технического обслуживания и ремонта; пункт заправки; пункт чистки и мойки; зарядная станция и др.

\*\*Соответствующие надписи имеют и другие склады.

Приложение 15  
К ст.270

**ОПИСАНИЕ НАГРУДНЫХ ЗНАКОВ  
(НАРУКАВНЫХ ПОВЯЗОК) ДЛЯ ДЕЖУРНЫХ**

**1. Нагрудный знак**

Нагрудный знак изготавливается из металла в виде пластины с обрамлением. В верхней средней части над пластиной наложен Государственный Герб Республики Узбекистан, ниже надпись "МУДОФАА ВАЗИРЛИГИ".

Окружность герба с каждой стороны до середины обрамлена лавровыми ветвями.

Поперек знака симметрично в две или одну строку наносится надпись "ОПЕРАТИВНЫЙ ДЕЖУРНЫЙ", "ДЕЖУРНЫЙ ПО БРИГАДЕ", "ДЕЖУРНЫЙ ПО БАТАЛЬОНУ", "ДЕЖУРНЫЙ ПО РОТЕ", "ДЕЖУРНЫЙ ПО КПП", "ДЕЖУРНЫЙ ФЕЛЬДШЕР" и т.д.

Герб и надписи золотистого цвета, пластина покрыта эмалью голубого цвета.

На обратной стороне знака булавка для крепления к обмундированию. Размер знака 40x100 мм, обрамление 3 мм, диаметр герба 20 мм.

Нагрудный знак размещается на левой стороне груди:

— на открытом однобортном кителе — левее угла лацкана так, чтобы верхний край знака был на уровне нижнего края лацкана;

— на закрытом кителе и однобортной шинели — на уровне второй пуговицы сверху;

— на двухбортной шинели — с левой стороны, посередине между второй и третьей пуговицами сверху;

— на форменной рубашке защитного цвета — в 1 см над клапаном кармана.

При ношении лент и медалей на планках нагрудный знак размещается на 1 см ниже этих планок.

**2. Наручная повязка**

Наручная повязка изготавливается полужесткой, из красной ткани длиной 30 — 40 см и шириной 10 см. Края повязки подрубаются, и к ним подшивается тесьма (резинка) для закрепления повязки на рукаве.

На повязку наносится белой краской или нашивается из белой материи соответствующая надпись.

Например:



Приложение 16  
К ст. 402

**ПРАВИЛА РАЗБИВКИ ЛАГЕРЯ БРИГАДЫ (ПОДРАЗДЕЛЕНИЯ)**

1. Место для разбивки лагеря определяется старшим начальником по согласованию с местными органами государственной власти и управления, оно по возможности должно находиться вблизи учебных объектов (полей).

2. При определении фронта лагеря необходимо учитывать направление господствующих ветров.

Пересечение фронта лагеря проезжими дорогами общего пользования не допускается. Фланги лагеря должны находиться от проезжих дорог не ближе 50 м.

3. Лагерь разбивается на прямоугольные кварталы продольными и поперечными линейками, которые служат одновременно и дорогами.

4. По глубине лагерь разделяется на полосы тремя параллельными фронту лагеря линейками: передней, средней и задней. Расстояние между линейками в глубину определяется системой расположения палаток, необходимых построек и оборудования. Ширина передней линейки составляет не менее 10 м, средней и задней — не менее 5 м. Между рядами палаток в глубину оборудуются дорожки шириной до 3 м.

Для движения техники вдоль расположения лагеря в его тылу устраиваются дороги отдельно для колесных и гусеничных машин.

5. Лагерь разделяется поперечными линейками перпендикулярно к фронту.

Поперечные линейки прокладываются между батальонами и отдельными подразделениями бригады. Участок лагеря между поперечными линейками от передней линейки до дорог для техники получает наименование того батальона (подразделения), который расположен на первой полосе участка. Ширина поперечной линейки составляет не менее 3 м.

6. На первой полосе (между передней и средней линейками) в палатках размещаются подразделения в порядке их нумерации.

На второй полосе (между средней и задней линейками) размещаются штаб воинской части, медицинский пункт, столовые, погребки для воды и умывальники.

На третьей полосе (между задней линейкой и дорогами для техники) размещаются туалеты, склады, мастерские и другие хозяйственные постройки.

Склады боеприпасов и взрывчатых веществ размещаются за пределами лагеря.

7. Палаточные гнезда располагаются по фронту роты по три или по два гнезда. Размеры палаточного гнезда 5x5 м. Расстояние по фронту между основаниями бортов смежных гнезд 2,5 м, а в глубину — 5 м.

Удаление палаточных гнезд от ближайшей границы линейки не менее 1,5 м.

Справа от входа в палатку на табличке указывается ее номер и старший (воинское звание, фамилия и инициалы). Размеры табличек: ширина — 20 см, высота — 15 см. Надписи на табличке наносятся прямым шрифтом на желтом фоне черной краской. Таблички размещаются на высоте 50 см от грунта до их нижнего обреза.

Сержанты размещаются со своими подразделениями. Для старшины роты выделяется отдельная палатка, в которой помещается канцелярия роты.

Офицеры, прапорщики, а также женщины-военнослужащие размещаются в отдельных палатках из расчета одна палатка на три человека. В батальоне выделяется палатка для штаба батальона.

8. Палатки для общественно-политического информирования и досуга устанавливаются на линии задних рядов палаток рот; рядом с ними устанавливаются площадки (классы) для общих собраний рот.

9. В центре расположения воинской части на линии первого ряда палаток устанавливается знаменная сошка. За знаменной сошкой на линии второго ряда палаток устанавливается палатка для дежурного по бригаде и его помощника. Палатки для караула устанавливаются на второй полосе.

10. На первой полосе за палаточным расположением рот размещаются помещения (палатки) для хранения оружия, вблизи которых оборудуются места для чистки оружия, а за ними — погребки для воды и умывальники.

11. Постовые грибки для дневальных устанавливаются на передней линейке по одному на правом и левом флангах каждого батальона.

12. Парки оборудуются между задней линейкой и дорогами для техники, на флангах или перед фронтом лагеря. Участки для парка определяет командир соединения или части.

13. Гимнастические площадки (гимнастические городки) и площадки для спортивных игр устраиваются, как правило, впереди передней линейки.

14. Клуб бригады располагается на участке местности, позволяющем удобно разместить открытую сцену, места для зрителей и клубные павильоны.

15. В зависимости от местных условий при разбивке лагеря могут быть допущены следующие отступления:

— фронт лагеря может быть разбит не по прямой линии, а соответственно расположению местных предметов;

— интервалы между подразделениями могут быть увеличены или уменьшены;

— парки могут располагаться за пределами лагеря. Территория лагеря оборудуется молниезащитными устройствами, а также устройствами, обеспечивающими соблюдение правил по охране окружающей среды.

Приложение 17  
К ст. 100,174,213,385,401

## ТРЕБОВАНИЯ ПОЖАРНОЙ БЕЗОПАСНОСТИ

### Общие противопожарные мероприятия в воинских частях и подразделениях

1. Территория воинской части должна постоянно очищаться от мусора и сухой травы.

Все хранилища, навесы, площадки с боеприпасами, цехи основного и вспомогательного производства, лаборатории, линии высокого напряжения, электростанции и трансформаторные подстанции, трубы котельных, водонапорные башни, склады горючего и смазочных материалов и других материальных средств должны быть оборудованы молниезащитными устройствами и другими инженерными системами, обеспечивающими их пожаро- и взрывобезопасность, в соответствии с требованиями действующих норм.

Подъезды к источникам пожарного водоснабжения, к зданиям и все проезды по территории должны быть всегда свободными для движения пожарных машин.

2. В целях пожарной безопасности запрещается:

— разводить огонь ближе 40 м от строений, площадок с имуществом и военной техникой, а также курить и применять приборы с открытым огнем в парках, хранилищах, ангарах и подобных им помещениях;

— пользоваться неисправными печами, применять для растопки горючие жидкости; оставлять сгораемые материалы и имущество вблизи печей, а топящиеся печи без надзора; сушить одежду на печах, дымоходах, а также против топок; топить печи в часы отдыха (сна) личного состава. Если производится топка печей, дымоходы должны очищаться от сажи не реже одного раза в два месяца;

— отогревать замерзшие водопроводные и другие трубы в зданиях открытым огнем (факелы, паяльные лампы); отогревание труб и конструкций зданий производить только паром, горячей водой и другими безопасными средствами;

— устраивать в подвальных помещениях зданий мастерские и склады, связанные с обработкой или хранением легковоспламеняющихся горючих жидкостей и сгораемых материалов;

— преграждать доступ к средствам пожаротушения, электрощитам и электрорубильникам; хранить на чердаках, лестничных клетках и в коридорах горючие материалы и имущество; делать перегородки, размещать подсобные мастерские и лаборатории, а также устраивать в этих помещениях жильё;

— использовать не по назначению средства пожаротушения;

— пользоваться неисправными электропроводкой и оборудованием; заменять бытовые электронагревательные приборы без несгораемых подставок, а также заменять в распределительных щитах перегоревшие предохранители (пробки) проволокой и другими предметами;

— обертывать электролампы бумагой и материей; заклеивать или закрывать провода обоями, плакатами и т.п.; применять для устройства осветительной электросети телефонные провода;

— сдавать под охрану помещения (хранилища), не проверенные в противопожарном отношении.

3. Дезинфекция и сушка обмундирования производится в оборудованных типовых дезинфекционных камерах (сушилках) под постоянным наблюдением. Перед загрузкой в камеры карманы обмундирования должны быть вывернуты.

При дезинфекции и сушке обмундирования запрещается:

— повышать внутри камер температуру выше установленных норм;

— перегружать камеры и сушилки обмундированием;

— загружать в камеру одежду, пропитанную маслами и горючими жидкостями;

— укладывать обмундирование на предохранительные сетки камер.

4. В штабах, казармах, клубах и производственных помещениях курение разрешается только в специально отведенных, безопасных в противопожарном отношении и оборудованных вытяжной вентиляцией местах.

5. Коридоры, проходы, основные и запасные выходы, лестничные клетки должны быть постоянно свободными и не загромождаться. Входные двери штабов, казарм, мастерских, клубов и других помещений должны открываться наружу. Забивать запасные выходы и облицовывать сгораемыми материалами стены и потолки лестничных клеток и коридоров запрещается.

6. Средства пожаротушения, водоемы, пожарные гидранты и краны должны быть исправны, а местонахождение их должно быть обозначено стандартными указателями.

Количество средств пожаротушения в зданиях и на объектах определяется специальными нормами. На территории складов, парков, в ангарах и производственных помещениях средства пожаротушения должны храниться на щитах.

7. У телефонных аппаратов должны быть надписи с указанием номера телефона ближайшей пожарной команды, а на территории воинской части для подачи сигнала пожарной тревоги должны быть средства звуковой сигнализации.

8. Ежедневно, в установленное командиром бригады время, перед закрытием все мастерские, хранилища, склады, парки, ангары и другие опасные в пожарном отношении производственные помещения проверяются начальниками складов, хранилищ, цехов, дежурным по парку и лицами пожарного наряда бригады; все замеченные недостатки устраняются до закрытия помещений (хранилищ), а электрические сети отключаются с помощью наружных рубильников.

Подтверждением выполнения требований пожарной безопасности в этих случаях является пожарный жетон, который вручается пожарным нарядом лицу, закрывающему объект. Начальники хранилищ, складов и дежурный по парку при сдаче объекта под охрану передают жетоны начальнику караула. В установленное командиром бригады время начальник пожарного наряда получает пожарные жетоны у начальника караула.

9. Дополнительные противопожарные мероприятия в воинских частях проводятся в соответствии со специальными положениями, руководствами, наставлениями и инструкциями.

#### **Требования пожарной безопасности в парках и ангарах, на стоянках воздушных судов**

10. Объекты военной техники (воздушные суда) устанавливаются так, чтобы между ними оставались необходимые проходы для быстрого вывода их в случае пожара.

11. Для предупреждения возникновения пожара в парках и ангарах категорически запрещается:

- заправлять горючим машины, находящиеся на стоянках, и хранить машины (воздушные суда) с протекающими топливными баками и топливными проводами;
- хранить в местах стоянок машин горючее, вне штатных топливных баков, смазочные материалы и пустую тару;
- промывать и чистить керосином, бензином и другими горючими жидкостями чехлы, капоты и одежду;
- хранить в машинах посторонние предметы, особенно промасленные тряпки, чехлы, специальную одежду;
- хранить в хранилищах парков и в ангарах совместно с другой техникой цистерны с горючим;
- применять подогреватели, опасные в пожарном отношении;
- применять открытый огонь и фонари "летучая мышь" на стоянках машин при их обслуживании;
- производить сварочные работы в помещениях для стоянки машин;
- заправлять топливо в незаземленные воздушные суда;
- допускать на аэродром технику без средств пожаротушения;
- содержать воздушные суда со снятыми шасси;
- загромождать ворота в помещениях для стоянки и хранения машин, устраивать в этих помещениях кладовые, мастерские и жилье;

— закрывать ворота в помещениях для стоянки и хранения машин (воздушных судов) на внутренние запоры.

12. Для обеспечения немедленного вывода машин (воздушных судов) при пожаре должны ежедневно выделяться дежурные тягачи со специальными тросами и наряд людей.

#### На пунктах заправки горючим

13. Для предупреждения возникновения пожара на пунктах заправки горючим категорически запрещается:

- движение машин со скоростью более 5 км/ч;
- устанавливать заправляемые машины на расстоянии ближе 2 м от заправочной колонки;
- заправлять технику с работающими двигателями, а также с личным составом в кузове;
- производить регулировочные работы, ремонтировать машины, подавать звуковые и световые сигналы;
- курить, применять открытый огонь, фонари и светильники во взрывозащищенном исполнении;
- наливать горючее в резервуар свободно падающей струей;
- сливать горючее из автоцистерн, эксплуатировать резервуары, заправочные колонки и трубопроводы без их заземления;
- эксплуатировать пункт заправки, не оборудованный молниезащитой;
- производить пуск двигателя машины до удаления с ее поверхности пролитого горючего;
- хранить на пункте заправки промасленную ветошь.

#### В мастерских

14. Помещения, где производятся работы с применением легковоспламеняющихся жидкостей (керосина, бензина, ацетона, нитролака и т.п.) к зарядка аккумуляторных батарей, оборудуются специальной вентиляцией. Электродвигатели, светильники и электрораспределительные устройства устанавливаются во взрывозащищенном исполнении. Зарядные агрегаты и генераторы газосварочных аппаратов устанавливаются в отдельных помещениях. Устройство печей в этих помещениях запрещается.

15. Легковоспламеняющиеся жидкости должны находиться в металлических, хорошо закупоренных сосудах в количестве, не превышающем однодневной потребности, и по окончании работ выносятся в специально оборудованное складское помещение.

Расходные баки производственных печей и агрегатов, работающих на жидком топливе, вместимостью 1 куб.м должны устанавливаться в изолированных помещениях, а вместимостью до 1 куб.м — на несгораемых стенах на расстоянии не менее 5 м от агрегатов.

16. Для складывания обтирочных материалов, промасленных тряпок и ветоши во всех производственных помещениях устанавливаются металлические ящики с крышками, обязательно опорожняемые по окончании работ.



Промасленная специальная одежда должна храниться вне производственных помещений (цехов) в специальных шкафах в развешенном виде. Оставлять в карманах специальной одежды промасленные обтирочные материалы запрещается.

17. Топка печей прекращается за 2 часа до закрытия мастерских. По окончании работ все скопившиеся за день производственные отходы и мусор должны выноситься из помещения мастерских.

#### В складах (хранилищах)

18. Допуск на техническую территорию складов (хранилищ) со спичками и другими зажигательными принадлежностями запрещается. Третья на территории складов (хранилищ) должна своевременно выкашиваться и убираться. Сушка травы на территории складов (хранилищ) и выжигание сухой травы не допускаются.

19. В складах (хранилищах) разрешается хранить только те виды имущества, для которых они предназначены.

Запрещается загромождать в складах (хранилищах) проходы и выходы, закрывать двери на внутренние запоры, а также обивать стеллажи и затемнять окна бумагой, картоном, пленкой из полимерных материалов и тканями, не обработанными огнезащитными составами.

20. Укладка имущества в штабеля производится так, чтобы оставались свободными проходы и выходы. Запрещается укладывать имущество вплотную к печам, радиаторам отопления, электропроводке и лампам, а также производить в хранилищах работы, не связанные с переноской и укладкой имущества.

21. Вблизи складов (хранилищ) запрещается складывать строительные материалы, запасы топлива или какое-либо имущество, а также порожнюю тару и укупорку и хранить в общих хранилищах легковоспламеняющиеся жидкости.

22. Топки и вьюшечные отверстия печей устраиваются вне складов (хранилищ), а трубы снабжаются искроулавливателями. За 2 часа до закрытия складов топка печей полностью заканчивается, все печи осматриваются и закрываются.

23. При устройстве электроосвещения все склады (хранилища) оборудуются наружными рубильниками. Наружные рубильники и групповые щитки с предохранителями должны быть помещены в металлические ящики. Светильники в складах (хранилищах) должны быть закрытого типа (со стеклянными колпаками) и располагаться вдоль основных и смотровых проходов. Установка электророзеток и устройство служебных помещений внутри хранилищ запрещаются.

24. В хранилищах боеприпасов и взрывчатых веществ и в местах, где производятся работы с ними, стекла в окнах должны быть матовыми или закрашиваться белой краской.

Взрывчатые вещества и боеприпасы не должны оставаться даже на короткое время под непосредственным воздействием солнечных лучей.

25. Вход в огнеопасные (взрывоопасные) хранилища с огнестрельным или холодным оружием, зажигательными принадлежностями и осветительными приборами, кроме аккумуляторных фонарей, а также в неустановленной соответствующими инструкциями обуви запрещается.

**26.** В складах (хранилищах) с легковоспламеняющимися жидкостями допускается только электрическое освещение во взрывозащищенном исполнении.

**27.** Пролитое на территории хранилища горючее сразу засыпается песком, который немедленно удаляется с территории.

**28.** Открывать пробки металлической тары зубилом или молотком, которые могут дать искру, запрещается. Для отвинчивания пробок пользоваться только специальными ключами.

**29.** По окончании работ все электросети в хранилищах, кроме технических средств охраны, должны быть выключены наружным рубильником.

ДИСЦИПЛИНАРНЫЙ  
**УСТАВ**  
ВООРУЖЕННЫХ СИЛ  
РЕСПУБЛИКИ УЗБЕКИСТАН

*Утвержден Указом Президента  
Республики Узбекистан  
от 9 октября 1996 года*



---

*Настоящий Устав определяет сущность воинской дисциплины, обязанности военнослужащих по ее соблюдению, виды поощрений и дисциплинарных взысканий, права командиров (начальников) по их применению, а также порядок подачи и рассмотрения предложений, заявлений и жалоб.*

*Все военнослужащие воинских частей, кораблей, штабов, управлений, учреждений, предприятий, организаций и военно-учебных заведений \* Вооруженных Сил Республики Узбекистан независимо от своих воинских званий, служебного положения и заслуг должны строго руководствоваться требованиями настоящего Устава.*

*Действие Устава распространяется на военнослужащих пограничных войск и войск Службы национальной безопасности, внутренних войск Министерства внутренних дел, других соответствующих министерств и ведомств Республики Узбекистан.*

*Кроме того, положения Дисциплинарного устава распространяются на граждан, уволенных с военной службы с правом ношения военной формы одежды, при ношении ими военной формы одежды.*

---

*\*В дальнейшем для краткости именуются "воинские части".*

---

## Глава 1

### ОБЩИЕ ПОЛОЖЕНИЯ

**1.** Военная дисциплина есть строгое и точное соблюдение всеми военнослужащими порядка и правил, установленных законами, воинскими уставами и приказами командиров (начальников).

**2.** Военная дисциплина основывается на осознании каждым военнослужащим воинского долга и личной ответственности за защиту Республики Узбекистан, на его беззаветной преданности своему народу.

Основным методом воспитания у военнослужащих высокой дисциплинированности является убеждение. Однако убеждение не исключает применение мер принуждения к тем, кто недобросовестно относится к выполнению своего воинского долга.

**3.** Военная дисциплина обязывает каждого военнослужащего:

— быть верным Военной присяге, строго соблюдать Конституцию и законы Республики Узбекистан;

— выполнять свой воинский долг умело и мужественно, добросовестно изучать военное дело, беречь военное и государственное имущество;

— стойко переносить трудности военной службы, не щадить своей жизни для выполнения воинского долга;

— быть бдительным, строго хранить военную и государственную тайну;

— поддерживать определенные воинскими уставами правила взаимоотношений между военнослужащими, крепить войсковое товарищество;

— оказывать уважение командирам (начальникам) и друг другу, соблюдать правила воинского приветствия и воинской вежливости;

— с достоинством вести себя в общественных местах, не допускать самому и удерживать других от недостойных поступков и содействовать защите чести и достоинства граждан.

**4.** Высокая военная дисциплина достигается:

— воспитанием у военнослужащих высоких морально-психологических и боевых качеств и сознательного повиновения командирам (начальникам);

— личной ответственностью каждого военнослужащего за выполнение своих обязанностей и требований воинских уставов;

— поддержанием в воинской части (подразделении) внутреннего порядка, строгим соблюдением распорядка дня всеми военнослужащими;

— четкой организацией боевой подготовки и полным охватом ею личного состава;

— повседневной требовательностью командиров (начальников) к подчиненным и контролем за их исполнительностью, уважением личного достоинства военнослужащих и постоянной заботой о них, умелым сочетанием и правильным применением мер убеждения, принуждения и общественного воздействия коллектива;

— созданием в воинской части (подразделении) необходимых материально-бытовых условий.

5. За состояние дисциплины в воинской части (подразделении) отвечает ее командир и заместитель по работе с личным составом, которые должны постоянно поддерживать высокую воинскую дисциплину, требовать от подчиненных ее соблюдения, поощрять достойных, строго, но справедливо взыскивать с нерадивых.

6. В целях поддержания высокой воинской дисциплины в воинской части (подразделении) командир обязан:

— изучать личные качества подчиненных, поддерживать определенные воинскими уставами правила взаимоотношений между ними, сплачивать воинский коллектив, укреплять дружбу между военнослужащими различных национальностей;

— знать состояние воинской дисциплины и морально-психологическое состояние личного состава, добиваться единого понимания подчиненными командирами (начальниками) требований, задач и способов укрепления воинской дисциплины, руководить их деятельностью по укреплению воинской дисциплины и повышению морально-психологического состояния личного состава, обучать практике применения поощрений и наложения дисциплинарных взысканий;

— немедленно устранять выявленные нарушения правил несения службы и решительно пресекать всякие действия, которые могут причинить вред боеспособности воинской части (подразделения), организовывать правовую пропаганду и проводить работу по предупреждению преступлений, происшествий и проступков;

— воспитывать подчиненных в духе неуклонного выполнения требований воинской дисциплины и высокой исполнительности, развивать и поддерживать у них чувство собственного достоинства, сознание воинской чести и воинского долга, создавать в воинской части (подразделении) нетерпимое отношение к нарушениям воинской дисциплины, особенно уставных правил взаимоотношений между военнослужащими, фактам социальной несправедливости, широко используя при этом гласность;

— систематически анализировать состояние воинской дисциплины и морально-психологическое состояние подчиненных ему военнослужащих, своевременно и объективно докладывать о них вышестоящему командиру (начальнику), а о преступлениях и происшествиях — немедленно.

Уважение личности, национального достоинства, забота о социальной и правовой защищенности военнослужащих — важней-

шая обязанность командира (начальника). Командир (начальник), допустивший сокрытие нарушений воинской дисциплины, преступлений и происшествий, привлекается к ответственности.

7. Командир (начальник) должен быть близок к подчиненным, знать их нужды и запросы, добиваться их удовлетворения, не допускать грубости и унижения личного достоинства подчиненных, постоянно служить им образцом строгого соблюдения законов, воинских уставов и приказов, быть примером нравственной чистоты, честности, скромности и справедливости. Каждый военнослужащий должен быть уверен в охране его прав и законных интересов, чувствовать заботу командира (начальника) о неприкосновенности его личности, об уважении его чести и достоинства.

8. Деятельность командира (начальника) по поддержанию воинской дисциплины оценивается не по количеству правонарушений в воинской части (подразделении), а по точному соблюдению им законов и воинских уставов, полному использованию своей дисциплинарной власти и выполнению своих обязанностей в целях наведения порядка и своевременного предупреждения нарушений воинской дисциплины. Ни один нарушитель воинской дисциплины не должен уйти от ответственности, но и ни один невиновный не должен быть наказан.

Командир (начальник), не обеспечивший необходимых условий для соблюдения уставного порядка и требований воинской дисциплины, не принявший мер для их восстановления, несет за это ответственность.

За преступления, происшествия и проступки подчиненных, не являющиеся прямым следствием деятельности командира (начальника) или неприятия им мер по их предупреждению, он ответственности не несет.

Каждый военнослужащий обязан содействовать командиру (начальнику) в восстановлении порядка и дисциплины. За уклонение от содействия командиру (начальнику) военнослужащий несет ответственность.

9. Права командира (начальника) отдавать приказ и обязанность подчиненного беспрекословно повиноваться являются основными принципами единоначалия. В случае открытого неповиновения или сопротивления подчиненного командир (начальник) обязан для восстановления порядка и дисциплины принять все установленные законами и воинскими уставами меры принуждения вплоть до ареста виновного и привлечения его к уголовной ответственности. При этом оружие может быть применено только в боевой обстановке, а в условиях мирного времени — в исключительных случаях, не терпящих отлагательства, в соответствии с требованиями Устава внутренней службы Вооруженных Сил Республики Узбекистан.



**10.** Применять поощрения и налагать дисциплинарные взыскания могут только прямые начальники и начальники, указанные в разделе “Наложение дисциплинарных взысканий в особых случаях” (глава 3).

Дисциплинарная власть, предоставленная младшим начальникам, всегда принадлежит и старшим начальникам.

**11.** Командиры (начальники), должности которых в настоящем Уставе не упомянуты (приложение 1), в отношении подчиненных им военнослужащих пользуются дисциплинарной властью в соответствии с воинским званием, предусмотренным по занимаемой должности:

а) младший сержант, сержант, старшина 2-й статьи и старшина 1-й статьи — властью командира отделения;

б) старший сержант и главный старшина — властью заместителя командира взвода;

в) старшина и главный корабельный старшина, прапорщик и мичман, старший прапорщик и старший мичман — властью старшины роты (команды);

г) младший лейтенант, лейтенант и старший лейтенант — властью командира взвода (группы);

д) капитан и капитан-лейтенант — властью командира роты (корабля 4 ранга);

е) майор, подполковник, капитан 3 ранга и капитан 2 ранга — властью командира батальона (корабля 3 ранга);

ж) полковник и капитан 1 ранга — властью командира полка (бригады кораблей);

з) генерал-майор — властью командира бригады;

и) генерал-лейтенант — властью командира корпуса;

к) генерал-полковник и выше — властью первого заместителя Министра обороны.

При временном исполнении обязанностей по службе командиры (начальники) пользуются дисциплинарной властью по должности, объявленной в приказе.

**12.** Заместители командиров подразделений, воинских частей и соединений, помощники командиров кораблей в отношении подчиненных им лиц пользуются дисциплинарной властью на одну ступень ниже прав, предоставленных их непосредственным начальникам.

**13.** Офицеры от заместителя командира бригады и ниже при нахождении с подразделениями или командами в командировке в качестве их начальников, а также при выполнении определенной в приказе командира воинской части самостоятельной задачи вне места дислокации своей части пользуются дисциплинарной властью на одну ступень выше прав по занимаемой должности.

Военнослужащие, назначенные начальниками команд, в указанных ранее случаях пользуются дисциплинарной властью: сол-

даты, матросы, сержанты и старшины — властью старшины роты (команды); имеющие воинское звание старшина, главный корабельный старшина, прапорщик и мичман — властью командира взвода (группы); прапорщики и мичманы, занимающие должности командиров взводов (групп), — властью командира роты.

14. Офицеры — командиры подразделений слушателей и курсантов в военно-учебных заведениях пользуются дисциплинарной властью в отношении подчиненных им лиц на одну ступень выше прав по занимаемой должности.

15. Министр обороны Республики Узбекистан в отношении военнослужащих Вооруженных Сил Республики Узбекистан, а Председатель Службы национальной безопасности Республики Узбекистан и Министр внутренних дел Республики Узбекистан в отношении военнослужащих подчиненных им войск пользуются дисциплинарной властью в полном объеме настоящего Устава.

## Глава 2

### ПООЩРЕНИЯ

16. Поощрения являются важным средством воспитания военнослужащих и укрепления воинской дисциплины.

Каждый командир (начальник) в пределах прав, предоставленных ему настоящим Уставом, обязан поощрять подчиненных военнослужащих за подвиги, разумную инициативу, усердие и отличие по службе.

В том случае, когда командир (начальник) считает, что предоставленных ему прав недостаточно, он может ходатайствовать о поощрении отличившихся военнослужащих властью старшего командира (начальника).

17. За мужество и отвагу, проявленные при исполнении воинского долга, за образцовое руководство войсками и другие выдающиеся заслуги перед государством и Вооруженными Силами Республики Узбекистан, за высокие показатели в боевой подготовке, за отличное освоение новых образцов вооружения и военной техники начальники от командира бригады, ему равные и выше, а также командиры отдельных воинских частей, пользующиеся в соответствии со ст.11 дисциплинарной властью командира батальона (корабля 3 ранга), имеют право ходатайствовать о представлении подчиненных им военнослужащих к награждению государственными наградами.

**Поощрения, применяемые к солдатам, матросам,  
сержантам и старшинам**

**18. К солдатам, матросам, сержантам и старшинам** применяются следующие поощрения:

- а) снятие ранее наложенного дисциплинарного взыскания;
- б) объявление благодарности;
- в) сообщение на родину или по месту прежней работы (учебы) военнослужащего срочной службы об образцовом выполнении им воинского долга и о полученных поощрениях;
- г) награждение грамотами, ценными подарками или деньгами;
- д) награждение личной фотографией военнослужащего, снятого при развернутом Боевом Знамени воинской части;
- е) присвоение сержантам (старшинам) очередного воинского звания на одну ступень выше воинского звания, предусмотренного по занимаемой штатной должности;
- ж) награждение нагрудным знаком отличника;
- з) занесение в Книгу почета воинской части (корабля) фамилий солдат, матросов, сержантов и старшин (приложение 2);
- и) предоставление солдатам, матросам, сержантам и старшинам срочной службы (за исключением курсантов военно-учебных заведений) краткосрочного отпуска — до 10 суток, не считая времени на проезд к месту отпуска и обратно.

К военнослужащим, проходящим военную службу по контракту на должностях солдат, матросов, сержантов и старшин, применяются все поощрения, указанные в данной статье, кроме п. п. "в", "и".

**Права командиров (начальников) по применению  
поощрений к подчиненным им солдатам, матросам,  
сержантам и старшинам**

**19. Командир отделения, заместитель командира взвода, старшина роты (команды), командир взвода (группы) имеют право:**

а) снимать ранее наложенные ими дисциплинарные взыскания;

б) объявлять благодарность.

**20. Командир роты (корабля 4 ранга) имеет право:**

а) снимать ранее наложенные им дисциплинарные взыскания;

б) объявлять благодарность;

в) сообщать на родину или по месту прежней работы (учебы) военнослужащего срочной службы об образцовом выполнении им воинского долга и о полученных поощрениях.

**21. Командир батальона (корабля 3 ранга) имеет право:**

а) снимать ранее наложенные им дисциплинарные взыскания;

б) объявлять благодарность;

в) сообщать на родину или по месту прежней работы (учебы) военнослужащего срочной службы об образцовом выполнении им воинского долга и о полученных поощрениях;

Командир отдельного батальона (корабля 2 ранга), а также командир отдельной воинской части, пользующийся в соответствии со ст.11 дисциплинарной властью командира батальона (корабля 3 ранга), кроме того, имеют право применять поощрения, указанные в ст.22, пп."ж" — "и".

**22. Командир бригады (полка) имеет право:**

а) снимать ранее наложенные им дисциплинарные взыскания;

б) объявлять благодарность;

в) сообщать на родину или по месту прежней работы (учебы) военнослужащего срочной службы об образцовом выполнении им воинского долга и о полученных поощрениях;

г) награждать грамотами, ценными подарками или деньгами;

д) награждать личной фотографией военнослужащего, снятого при развернутом Боевом Знамени воинской части;

е) присваивать сержантам (старшинам) очередное воинское звание до старшего сержанта (главного старшины) включительно на одну ступень выше воинского звания, предусмотренного по занимаемой штатной должности;

ж) награждать нагрудным знаком отличника;

з) заносить в Книгу почета воинской части (корабля) фамилии солдат, матросов, сержантов и старшин;

и) предоставлять солдатам, матросам, сержантам и старшинам срочной службы (за исключением курсантов военно-учебных заведений) краткосрочный отпуск — до 10 суток, не считая времени на проезд к месту отпуска и обратно.

**23. Командир корпуса** в отношении солдат, сержантов и старшин пользуется правом применять меры поощрения в полном объеме настоящего Устава.

### **Поощрения, применяемые к прапорщикам и мичманам**

**24. К прапорщикам и мичманам** применяются следующие поощрения:

а) снятие ранее наложенного дисциплинарного взыскания;

б) объявление благодарности;

в) награждение грамотами, ценными подарками или деньгами;

г) занесение в Книгу почета воинской части (корабля) фамилий прапорщиков и мичманов;

д) досрочное присвоение прапорщикам и мичманам воинского звания старший прапорщик и старший мичман.

**Права командиров (начальников)  
по применению поощрений к подчиненным им  
прапорщикам и мичманам**

**25. Командир взвода (группы), командир роты (корабля 4 ранга) и командир батальона (корабля 3 ранга) имеют право:**

а) снимать ранее наложенные ими дисциплинарные взыскания;

б) объявлять благодарность.

**26. Командир отдельного батальона (корабля 2 ранга), а также командир отдельной воинской части, пользующийся в соответствии со ст.11 дисциплинарной властью командира батальона (корабля 3 ранга), командир полка, бригады, командир корпуса, кроме того, имеют право применять поощрения, указанные в ст.24, пп. "в", "г".**

**Поощрения, применяемые к офицерам**

**27. К офицерам применяются следующие поощрения:**

а) снятие ранее наложенного дисциплинарного взыскания;

б) объявление благодарности;

в) награждение грамотами, ценными (в том числе именными) подарками или деньгами;

г) занесение в Книгу почета воинской части (корабля) фамилий офицеров;

д) досрочное присвоение очередного воинского звания;

е) присвоение очередного воинского звания на одну ступень выше воинского звания, предусмотренного по занимаемой штатной должности.

ж) награждение именным холодным и огнестрельным оружием.

**28. В военно-учебных заведениях кроме поощрений, перечисленных в ст.27, применяется также занесение на Доску почета фамилий слушателей и курсантов, окончивших военно-учебное заведение с золотой медалью.**

**Права командиров (начальников)  
по применению поощрений к подчиненным им  
офицерам**

**29. Командир роты (корабля 4 ранга) и командир батальона (корабля 3 ранга) имеют право:**

а) снимать ранее наложенные ими дисциплинарные взыскания;

б) объявлять благодарность.

Командир отдельного батальона (корабля 2 ранга), а также командир отдельной воинской части, пользующийся в соответствии со ст.11 дисциплинарной властью командира батальона (корабля 3 ранга), кроме того, имеют право применять поощрения, указанные в ст.30, п."в".

**30. Командир бригады (полка), командир корпуса имеют право:**

- а) снимать ранее наложенные ими дисциплинарные взыскания;
- б) объявлять благодарность;
- в) награждать грамотами, ценными (в том числе именными) подарками или деньгами;
- г) заносить в Книгу почета воинской части фамилии офицеров.

### Порядок применения поощрений

**31. Командиры (начальники) могут применять поощрения как в отношении отдельного военнослужащего, так и в отношении всего личного состава подразделения, воинской части.**

За одно и то же отличие военнослужащему может быть объявлено только одно поощрение.

При определении вида поощрения принимаются во внимание характер заслуг или отличия военнослужащего, а также прежнее отношение его к службе.

**32. Военнослужащий, имеющий дисциплинарное взыскание, поощряется снятием ранее наложенного взыскания. Право снятия дисциплинарного взыскания принадлежит тому командиру (начальнику), которым взыскание было наложено, а также прямым начальникам, имеющим не меньшую, чем у него, дисциплинарную власть.**

Одновременно с военнослужащего может быть снято только одно дисциплинарное взыскание.

Командир (начальник) имеет право снять дисциплинарное взыскание только после того, как оно сыграло свою воспитательную роль и военнослужащий исправил свое поведение образцовым выполнением воинского долга.

**33. Снятие дисциплинарного взыскания — снижение в воинском звании (должности) — может осуществляться с военнослужащих, проходящих военную службу по призыву, не ранее чем через три месяца со дня снижения в воинском звании (должности).**

Снятие дисциплинарного взыскания — снижение в должности — с военнослужащих, проходящих военную службу по контракту, и офицеров осуществляется:

— с солдат, матросов, сержантов и старшин — не ранее чем через шесть месяцев;

— с прапорщиков, мичманов и офицеров — не ранее чем через год со дня снижения в должности.

Сержанты и старшины, проходящие военную службу по призыву, сниженные в воинском звании, независимо от занимаемой ими должности, восстанавливаются в прежнем воинском звании одновременно со снятием дисциплинарного взыскания.

Дисциплинарное взыскание — снижение в должности — может быть снято с военнослужащего без одновременного восстановления его в прежней должности.

**34. Поощрение — объявление благодарности** — применяется в отношении отдельного военнослужащего, а также в отношении всего личного состава подразделения, воинской части.

**35. Поощрение — сообщение на родину или по месту прежней работы (учебы) военнослужащего об образцовом выполнении им воинского долга и о полученных поощрениях** — применяется в отношении военнослужащих срочной службы, при этом на родину или по месту прежней работы (учебы) военнослужащего высылаются благодарственное письмо о добросовестном выполнении им воинского долга и о полученных поощрениях.

**36. Поощрение — награждение грамотами, ценными подарками или деньгами** — применяется в отношении всех военнослужащих и может применяться с одновременным объявлением благодарности, при этом грамотой награждаются как отдельные военнослужащие, так и весь личный состав подразделения, воинской части, как правило, в конце периода обучения (учебного года), при увольнении в запас (отставку), а также при подведении итогов соревнования (соревнования).

**37. Поощрение — награждение личной фотографией военнослужащего, снятого при развернутом Боевом Знамени воинской части,** — применяется в отношении солдат, матросов, сержантов и старшин.

Каждому военнослужащему, в отношении которого применяется это поощрение, вручаются две фотографии (военнослужащие фотографируются в парадно-выходной форме, с оружием) с текстом на обороте: кому и за что вручено.

**38. Поощрения — присвоение воинского звания досрочно и на одну ступень выше воинского звания, предусмотренного по занимаемой штатной должности,** — применяются в отношении военнослужащих, проявивших высокие морально-боевые качества при защите государства, несении боевого дежурства (боевой службы) или исполнении иных обязанностей военной службы, добившихся отличных показателей в боевой подготовке и укреплении воинской дисциплины.

**39. Нагрудным знаком отличника награждаются только те солдаты, матросы, сержанты и старшины, которые являлись отличниками в течение всего периода обучения, а курсанты военно-учебных заведений отличниками в течение учебного года.**

**40. Поощрение — занесение в Книгу почета воинской части — применяется в отношении:**

— солдат, матросов, сержантов и старшин срочной службы, добившихся отличных показателей в боевой подготовке, проявивших безупречную дисциплинированность и высокую сознательность при несении службы, — перед увольнением их в запас (курсантов и слушателей военно-учебных заведений — по окончании обучения);

— военнослужащих, проходящих военную службу по контракту, за безупречную службу в Вооруженных Силах, а также всех военнослужащих, особо отличившихся при исполнении своего воинского долга, — в течение всего срока прохождения ими военной службы.

При объявлении поощрения о занесении в Книгу почета воинской части (корабля) военнослужащему вручается похвальная грамота за подписью командира воинской части (корабля), а о занесении фамилии военнослужащего срочной службы в Книгу почета воинской части (корабля), кроме того, сообщается на родину или по месту его прежней работы (учебы).

**41. Поощрение — предоставление солдатам, матросам, сержантам и старшинам срочной службы (за исключением курсантов военно-учебных заведений) краткосрочного отпуска — до 10 суток, не считая времени на проезд к месту проведения отпуска и обратно, применяется в отношении военнослужащих, добившихся хороших и отличных показателей в боевой подготовке, за усердие и отличие по службе.**

**42. Награждение именованным холодным и огнестрельным оружием является почетной наградой для особо отличившихся офицеров за их воинские подвиги и заслуги перед государством и Вооруженными Силами Республики Узбекистан. Именованным оружием может быть шашка, кортик, пистолет или охотничье ружье. Кроме соответствующей надписи, на именованном оружии указываются воинское звание и инициалы награжденного. Надпись выполняется на самом оружии или металлической пластине, которая прикрепляется к оружию, ножнам или кобуре.**

**43. Поощрения объявляются перед строем, на собрании (совещании) военнослужащих, в приказе или лично.**

Объявление приказов о поощрениях, а также вручение отличившимся военнослужащим наград обычно производятся в торжественной обстановке.



Одновременно с объявлением приказа о поощрениях военнослужащим, как правило, вручаются грамоты, ценные подарки или деньги, личные фотографии военнослужащих, снятых при развернутом Боевом Знамени воинской части, нагрудные знаки отличника, а также зачитываются тексты сообщений на родину или по месту прежней работы (учебы) об образцовом выполнении ими воинского долга.

44. Военнослужащий считается не имеющим дисциплинарных взысканий после их снятия соответствующим командиром (начальником) или по истечении одного года с момента наложения на него последнего взыскания, если за этот период им не совершено другого проступка (кроме случаев, указанных в ст. 33 настоящего Устава).

### Глава 3

## ДИСЦИПЛИНАРНЫЕ ВЗЫСКАНИЯ

45. За нарушение воинской дисциплины и административные правонарушения военнослужащий лично несет дисциплинарную ответственность.

При нарушении военнослужащим воинской дисциплины или совершения административного правонарушения командир (начальник) может ограничиться напоминанием о его обязанностях и воинском долге, а в случае необходимости и подвергнуть дисциплинарному взысканию. При этом он должен учитывать, что налагаемое взыскание как мера укрепления дисциплины и воспитания военнослужащих должно соответствовать тяжести совершенного проступка и степени вины, установленных командиром (начальником) в результате проведенного разбирательства.

46. В целях общественного осуждения нарушений воинской дисциплины и совершения административных правонарушений проступки военнослужащих по решению командира (начальника) могут рассматриваться и обсуждаться: солдат и матросов — на собрании личного состава; сержантов и старшин — на собраниях сержантов и старшин; прапорщиков и мичманов — на собраниях прапорщиков и мичманов; военнослужащих-женщин — на собраниях военнослужащих-женщин в воинских званиях (должностях) не ниже воинского звания (должности) военнослужащей-женщины, проступок которой обсуждается; офицеров — на офицерских собраниях.

Кроме того, проступки офицеров, прапорщиков, мичманов могут рассматриваться товарищескими судами чести офицеров, прапорщиков и мичманов. Решение о рассмотрении товарищескими судами чести проступков офицеров, прапорщиков и мичма-

нов принимается командирами воинских частей, в которых создан суд, а также их старшими начальниками.

Принимать решение о рассмотрении проступков офицеров, прапорщиков и мичманов товарищескими судами чести и одновременно налагать на них за этот же проступок дисциплинарное взыскание запрещается.

47. В крайних, не терпящих отлагательства случаях, может производиться отстранение офицеров от должности.

Отстранение от должности офицеров производится теми командирами (начальниками), которым предоставлено право назначения их на должность.

Командир (начальник), отстранивший подчиненного от должности, обязан немедленно доложить об этом по команде, подробно изложив причины и обстоятельства, вызвавшие отстранение от должности.

Командир (начальник), отстранивший от должности подчиненного без достаточных на то оснований, несет за это ответственность.

#### **Дисциплинарные взыскания, налагаемые на солдат, матросов, сержантов и старшин**

48. На солдат и матросов, проходящих срочную военную службу, могут налагаться следующие взыскания:

- а) выговор;
- б) строгий выговор;

в) лишение солдата и матроса срочной службы очередного увольнения из расположения воинской части или с корабля на берег;

г) назначение солдат, матросов срочной службы вне очереди в наряд на работу — до 5 нарядов;

- д) арест с содержанием на гауптвахте — до 10 суток;
- е) лишение нагрудного знака отличника;

49. На сержантов и старшин, проходящих срочную военную службу, могут налагаться следующие взыскания:

- а) выговор;
- б) строгий выговор;
- в) лишение очередного увольнения из расположения части;
- г) арест с содержанием на гауптвахте — до 10 суток;
- д) лишение нагрудного знака отличника;
- е) снижение в должности;
- ж) снижение в воинском звании на одну ступень;

з) снижение в воинском звании на одну ступень с переводом на низшую должность;

и) лишение сержантского (старшинского) звания с переводом на низшую должность.

**50. На солдат, матросов, сержантов и старшин, проходящих военную службу по контракту, могут налагаться следующие взыскания:**

- а) выговор;
- б) строгий выговор;
- в) арест с содержанием на гауптвахте — до 10 суток;
- г) лишение нагрудного знака отличника;
- д) предупреждение о неполном служебном соответствии;
- е) снижение в должности;
- ж) снижение в воинском звании на одну ступень;
- з) снижение в воинском звании на одну ступень с переводом на низшую должность;
- и) досрочное увольнение в запас.
- к) лишение сержантского ( старшинского ) звания с досрочным увольнением в запас.

**На военнослужащих-женщин, проходящих службу в качестве солдат, матросов, сержантов и старшин, взыскания, указанные в п. "в" данной статьи и в ст. 49, пп. "в" — "д", "з" не налагаются.**

**Права командиров (начальников) налагать дисциплинарные взыскания на подчиненных им солдат, матросов, сержантов и старшин**

**51. Командир отделения имеет право:**

- а) объявлять выговор и строгий выговор;
- б) лишать солдат и матросов срочной службы очередного увольнения из расположения воинской части или с корабля на берег;
- в) назначать солдат и матросов срочной службы вне очереди в наряд на работу— на 1 наряд.

**52. Заместитель командира взвода имеет право:**

- а) объявлять выговор и строгий выговор;
- б) лишать солдат и сержантов срочной службы очередного увольнения из расположения воинской части или с корабля на берег;
- в) назначать солдат и матросов срочной службы вне очереди в наряд на работу — до 2 нарядов.

**53. Старшина роты (команды) имеет право:**

- а) объявлять выговор и строгий выговор;
- б) лишать солдат, матросов, сержантов и старшин срочной службы очередного увольнения из расположения воинской части или с корабля на берег;
- в) назначать солдат и матросов срочной службы вне очереди в наряд на работу — до 3 нарядов.

**54. Командир взвода (группы) имеет право:**

- а) объявлять выговор и строгий выговор;

б) лишать солдат, матросов, сержантов и старшин срочной службы очередного увольнения из расположения воинской части или с корабля на берег;

в) назначать солдат и матросов срочной службы вне очереди в наряд на работу — до 4 нарядов.

**55. Командир роты (корабля 4 ранга) имеет право:**

а) объявлять выговор и строгий выговор;

б) лишать солдат, матросов, сержантов и старшин срочной службы очередного увольнения из расположения воинской части или с корабля на берег;

в) назначать солдат и матросов срочной службы вне очереди в наряд на работу — до 5 нарядов;

г) подвергать солдат, матросов, сержантов и старшин аресту с содержанием на гауптвахте — до 3 суток.

**56. Командир батальона (корабля 3 ранга) имеет право:**

а) объявлять выговор и строгий выговор;

б) лишать солдат, матросов, сержантов и старшин срочной службы очередного увольнения из расположения воинской части или с корабля на берег;

в) назначать солдат и матросов срочной службы вне очереди в наряд на работу — до 5 нарядов;

г) подвергать солдат, матросов, сержантов и старшин срочной службы аресту с содержанием на гауптвахте — до 7 суток, а солдат, матросов, сержантов и старшин, поступивших на военную службу по контракту, — до 5 суток.

Командир отдельного батальона (корабля 2 ранга), а также командир отдельной воинской части, пользующийся в соответствии со ст.11 дисциплинарной властью командира батальона (корабля 3 ранга), кроме того, имеет право налагать взыскания, указанные в ст.57, пп. "д" — "ж".

**57. Командир бригады (полка) имеет право:**

а) объявлять выговор и строгий выговор;

б) лишать солдат, матросов, сержантов и старшин срочной службы очередного увольнения из расположения воинской части или с корабля на берег;

в) назначать солдат и матросов срочной службы вне очереди в наряд на работу — до 5 нарядов;

г) подвергать солдат, матросов, сержантов и старшин срочной службы аресту с содержанием на гауптвахте — до 10 суток, а солдат, матросов, сержантов и старшин, поступивших на военную службу по контракту, — до 7 суток;

д) лишать нагрудного знака отличника;

е) предупреждать о неполном служебном соответствии сержантов и старшин, проходящих службу по контракту;

ж) снижать в должности сержантов и старшин;

з) снижать в воинском звании сержантов и старшин срочной службы на одну ступень от старшего сержанта, главного старшины и ниже, в том числе и с переводом на низшую должность;

и) лишать сержантов и старшин срочной службы сержантских и старшинских званий от старшего сержанта, главного старшины и ниже, в том числе и с переводом на низшую должность;

**58. Командир корпуса сверх прав, предоставленных командиру бригады, имеет право подвергать солдат, матросов, сержантов и старшин, проходящих воинскую службу по контракту, аресту с содержанием на гауптвахте — до 10 суток.**

**59. Первый заместитель Министра обороны — Начальник Главного штаба в отношении солдат, сержантов и старшин пользуется правом налагать дисциплинарные взыскания в полном объеме настоящего Устава.**

#### **Дисциплинарные взыскания, налагаемые на прапорщиков и мичманов**

**60. На прапорщиков и мичманов могут налагаться следующие взыскания:**

а) выговор;

б) строгий выговор;

в) арест с содержанием на гауптвахте — до 10 суток;

г) предупреждение о неполном служебном соответствии;

д) снижение в должности;

е) досрочное увольнение в запас;

ж) снижение старших прапорщиков, старших мичманов в воинском звании на одну ступень;

з) лишение воинского звания прапорщик, мичман, старший прапорщик, старший мичман с досрочным увольнением в запас.

На военнослужащих-женщин, проходящих военную службу в качестве прапорщиков и мичманов, взыскание, указанное в п. "в" данной статьи, не налагается.

#### **Права командиров (начальников) налагать дисциплинарные взыскания на подчиненных им прапорщиков и мичманов**

**61. Командир взвода (группы) и командир роты (корабля 4 ранга) имеют право объявлять выговор и строгий выговор.**

**62. Командир батальона (корабля 3 ранга) имеет право:**

а) объявлять выговор и строгий выговор;

б) подвергать аресту с содержанием на гауптвахте — до 3 суток.

Командир отдельного батальона (корабля 2 ранга), а также командир отдельной воинской части, пользующийся в соответствии со ст. 11 дисциплинарной властью командира батальона (корабля

3 ранга), кроме того, имеют право подвергать прапорщиков, мичманов аресту с содержанием на гауптвахте — до 5 суток и предупреждать о неполном служебном соответствии.

**63. Командир бригады (полка) имеет право:**

- а) объявлять выговор и строгий выговор;
- б) подвергать аресту с содержанием на гауптвахте — до 7 суток;
- в) предупреждать о неполном служебном соответствии.

**64. Командир корпуса имеет право:**

- а) объявлять выговор и строгий выговор;
- б) подвергать аресту с содержанием на гауптвахте — до 10 суток;
- в) предупреждать о неполном служебном соответствии;

**65. Первый заместитель Министра обороны — Начальник Главного штаба пользуется правом налагать дисциплинарные взыскания в полном объеме настоящего Устава.**

#### **Дисциплинарные взыскания, налагаемые на офицеров**

**66. На офицеров могут налагаться следующие взыскания:**

- а) выговор;
- б) строгий выговор;
- в) арест с содержанием на гауптвахте: младших офицеров — до 10 суток, старших офицеров — до 5 суток;
- г) предупреждение о неполном служебном соответствии;
- д) снижение в должности;
- е) снижение в воинском звании на одну ступень;
- ж) досрочное увольнение в запас офицеров.

**67. Командиры полков, бригад, заместители командиров бригад, старшие офицеры в звании полковник, капитан 1 ранга, а также военнослужащие-женщины, находящиеся на должностях офицеров, аресту с содержанием на гауптвахте не подвергаются.**

**68. На высших офицеров могут налагаться следующие взыскания:**

- а) выговор;
- б) строгий выговор;
- в) предупреждение о неполном служебном соответствии;
- г) снижение в должности, кроме лиц высшего командования Вооруженных Сил.

#### **Права командиров (начальников) налагать дисциплинарные взыскания на подчиненных им офицеров**

**69. Командир роты (корабля 4 ранга) и командир батальона (корабля 3 ранга) имеют право объявлять выговор и строгий выговор.**

**Командир отдельного батальона (корабля 2 ранга), а также командир отдельной воинской части, пользующийся в соответствии**

со ст.11 дисциплинарной властью командира батальона (корабля 3 ранга), кроме того, имеют право предупреждать офицеров о неполном служебном соответствии.

**70. Командир бригады (полка) имеет право:**

- а) объявлять выговор и строгий выговор;
- б) подвергать младших офицеров аресту с содержанием на гауптвахте — до 3 суток;
- в) предупреждать о неполном служебном соответствии.

**71. Командир корпуса имеет право:**

1. В отношении офицеров (кроме высших офицеров):
  - а) объявлять выговор и строгий выговор;
  - б) подвергать аресту с содержанием на гауптвахте младших офицеров — до 5 суток, старших офицеров — до 3 суток;
  - в) предупреждать о неполном служебном соответствии.
2. В отношении высших офицеров командир корпуса имеет право объявлять выговор и строгий выговор.

**72. Первый заместитель Министра обороны — Начальник Главного штаба сверх прав, предоставленных командиру корпуса, имеет право подвергать аресту с содержанием на гауптвахте младших офицеров — до 7 суток, старших офицеров — до 5 суток.**

#### **Наложение дисциплинарных взысканий в особых случаях**

**73. Начальники гарнизонов и военные коменданты гарнизонов имеют право налагать дисциплинарные взыскания на военнослужащих гарнизона или на временно остановившихся в гарнизоне в следующих случаях:**

- а) когда проступок касается нарушений правил несения гарнизонной или караульной службы;
- б) когда совершено нарушение воинской дисциплины и административное правонарушение порядка вне расположения воинской части;
- в) когда проступок совершен при нахождении в отпуске, командировке или при содержании на гарнизонной гауптвахте.

Начальники военных сообщений на видах транспорта и военные коменданты на путях сообщения имеют право налагать дисциплинарные взыскания на военнослужащих за совершение ими проступков во время следования по путям сообщения.

**74. В отношении военнослужащих, допустивших проступки в случаях, указанных в ст.73, начальники пользуются следующими дисциплинарными правами:**

- начальник гарнизона — властью, предоставленной ему по основной штатной должности;
- начальник военных сообщений на видах транспорта — властью в соответствии с воинским званием, предусмотренным по занимаемой штатной должности (ст.11);

— военный комендант гарнизона и все военные коменданты на путях сообщения — властью на одну ступень выше прав, предоставленных им в соответствии с воинским званием, предусмотренным по занимаемой штатной должности;

— нештатный военный комендант гарнизона — властью на одну ступень выше прав, предоставленных ему в соответствии с воинским званием, предусмотренным по основной занимаемой штатной должности.

75. Начальники, наложившие взыскания согласно ст. 73 и 74, сообщают об этом командирам тех воинских частей, в которых военнослужащие, совершившие проступки, проходят службу, и делают соответствующую отметку в отпуском билете, командировочном удостоверении или предписании.

Военнослужащий по прибытии к месту постоянной службы обязан доложить своему непосредственному начальнику о наложенном на него дисциплинарном взыскании.

Военнослужащий, не доложивший о наложенном на него взыскании, несет за это дисциплинарную ответственность.

76. На прапорщиков и офицеров, состоящих в запасе и находящихся в отставке, в случае нарушения ими воинской дисциплины или совершения проступков, порочащих воинскую честь и достоинство воинского звания, при ношении военной формы одежды могут быть наложены следующие дисциплинарные взыскания: выговор и строгий выговор.

77. Право наложения дисциплинарных взысканий (ст.74) на военнослужащих, состоящих в запасе и находящихся в отставке, принадлежит:

а) на прапорщиков, мичманов и младших офицеров — начальникам гарнизонов, военным комендантам всех наименований и районным (городским) начальникам отделов по делам обороны, пользующимся властью командира батальона (корабля 3 ранга).

б) на старших офицеров — начальникам гарнизонов, всем военным комендантам, областным, районным (городским) начальникам управлений (отделов) по делам обороны, пользующимся властью командира бригады (полка).

в) на высших офицеров — заместителям Министра обороны Республики Узбекистан.

78. Военнослужащие, состоящие в запасе и находящиеся в отставке, в случае совершения ими проступков, порочащих воинскую честь и достоинство воинского звания, могут быть лишены права ношения военной формы одежды:

— прапорщики и младшие офицеры — властью первого заместителя Министра обороны Республики Узбекистан;

— старшие и высшие офицеры — властью Министра обороны Республики Узбекистан.



79. При совместном несении службы военнослужащими, не подчиненными друг другу, когда их служебные взаимоотношения не определены командиром (начальником), старший из них по должности, а при равных должностях — старший по воинскому званию является начальником и пользуется дисциплинарной властью, предоставленной ему по занимаемой должности.

80. За нарушение младшим в присутствии старшего воинской дисциплины или правил воинского приветствия старший обязан сделать младшему напоминание и, если оно не возымеет действия, может применить другие установленные воинскими уставами меры вплоть до ареста с содержанием на гауптвахте.

Право ареста в этих случаях принадлежит: в отношении младших офицеров — генералам; в отношении прапорщиков и мичманов — высшим и старшим офицерам; в отношении солдат, сержантов и старшин — всем офицерам.

Порядок приведения в исполнение ареста с содержанием на гауптвахте в случаях, не терпящих отлагательства, определен в приложении 5.

81. Лица, не выполнившие требования старшего отправиться под арест (ст.80), несут ответственность как за невыполнение приказа начальника.

### **Порядок наложения дисциплинарных взысканий**

82. На военнослужащего, нарушившего воинскую дисциплину или совершившего административное правонарушение, могут налагаться только те дисциплинарные взыскания, которые определены в настоящем Уставе и соответствуют воинскому званию военнослужащего и дисциплинарной власти командира (начальника), принимающего решение о привлечении виновного к дисциплинарной ответственности.

83. Принятию решения командиром (начальником) о наложении на подчиненного дисциплинарного взыскания должно предшествовать разбирательство. Оно проводится в целях установления виновных лиц и выявления причин и условий, способствующих совершению проступка.

В ходе разбирательства командир (начальник) устанавливает: действительно ли имел место проступок; где, когда, при каких обстоятельствах и с какой целью он был совершен; в чем он выразился; наличие вины в действии (бездействии) конкретных лиц и степень вины каждого в случае совершения проступка несколькими лицами; каковы последствия проступка; обстоятельства, смягчающие и отягчающие ответственность виновного лица; причины и условия, способствующие совершению проступка.

Если в ходе разбирательства выяснится, что проступок военнослужащего содержит признаки состава преступления, то коман-

дир воинской части уведомляет военного прокурора, при необходимости возбуждает уголовное дело и назначает дознание.

**84.** При определении вины и меры дисциплинарного взыскания принимаются во внимание: характер проступка, обстоятельства, при которых он был совершен, его последствия, прежнее поведение виновного, а также продолжительность его военной службы и степень знания порядка несения службы.

Строгость дисциплинарного взыскания увеличивается, если проступок совершен во время несения боевого дежурства (боевой службы) и при исполнении других служебных обязанностей, в состоянии опьянения или если он имел последствием существенное нарушение порядка.

**85.** Наложение дисциплинарного взыскания или возбуждение ходатайства согласно ст. 89 на военнослужащего, совершившего проступок, производится, как правило, через сутки, но не позднее 10 суток с того дня, когда командиру (начальнику) стало известно о совершенном проступке. При наложении дисциплинарного взыскания командир (начальник) не должен унижать личное достоинство подчиненного и допускать грубость.

Взысканное командиром (начальником) подчиненному предупреждение, замечание или строгое указание на упущения по службе не является дисциплинарным взысканием.

Военнослужащий, считающий себя невиновным, имеет право в течение 10 суток с момента наложения дисциплинарного взыскания подать жалобу.

**86.** Наложение дисциплинарного взыскания на военнослужащего, входящего в состав суточного наряда (несущего боевое дежурство), за проступки, совершенные им во время несения службы, производится после смены с наряда (боевого дежурства) или после замены его другим военнослужащим, но не ранее чем через сутки.

**87.** Наложение дисциплинарного взыскания на военнослужащего, находящегося в состоянии опьянения, а также получение от него каких-либо объяснений откладываются до его вытрезвления. В этих случаях он при необходимости может быть помещен на гауптвахту или в камеру временно задержанных сроком до одних суток, после чего принимается решение о его ответственности.

**88.** Запрещается за один и тот же проступок налагать несколько дисциплинарных взысканий или соединять одно взыскание с другим, налагать взыскание на весь личный состав подразделения вместо наказания непосредственных виновников, а также подвергать дисциплинарному взысканию — аресту без определения его срока.

**89.** Если командир (начальник) ввиду тяжести совершенного подчиненным проступка считает предоставленную ему дисцип-

линарную власть недостаточной, то он возбуждает ходатайство о наложении взыскания на виновного властью старшего командира (начальника).

Командир (начальник), превысивший предоставленную ему дисциплинарную власть, несет за это ответственность.

90. Старший командир (начальник) не имеет права отменить или уменьшить дисциплинарное взыскание, наложенное младшим командиром (начальником), по причине строгости взыскания, если последний не превысил предоставленной ему власти.

Старший командир (начальник) имеет право отменить дисциплинарное взыскание, наложенное младшим командиром (начальником), если найдет, что это взыскание не соответствует тяжести совершенного проступка и наложить более строгое взыскание.

91. Военнослужащий, подвергнутый дисциплинарному взысканию за совершенное преступление и причиненный государству материальный ущерб, не освобождается от уголовной и материальной ответственности.

#### Порядок приведения в исполнение дисциплинарных взысканий

92. Дисциплинарное взыскание приводится в исполнение, как правило, немедленно и в исключительных случаях не позднее месяца со дня его наложения. По истечении месячного срока взыскание в исполнение не приводится, но запись о нем в служебной карточке сохраняется. В последнем случае лицо, по вине которого не было приведено в исполнение наложенное взыскание, несет ответственность.

Приведение в исполнение наложенного дисциплинарного взыскания при подаче жалобы не приостанавливается, пока не последует приказ старшего командира (начальника) о его отмене.

93. О наложенных дисциплинарных взысканиях, если порядок их применения не указан в настоящем Уставе, объявляется: солдатам, матросам — лично или перед строем; сержантам и старшинам — лично, на совещании или перед строем сержантов или старшин; прапорщикам или мичманам — лично, на совещании прапорщиков или мичманов, а также на совещании прапорщиков, мичманов и офицеров; офицерам — лично, в предписании или на совещании (старшим офицерам — в присутствии старших офицеров, высшим офицерам — в присутствии высших офицеров). Кроме того, дисциплинарные взыскания могут объявляться в приказе.

Объявлять дисциплинарные взыскания командирам (начальникам) в присутствии их подчиненных запрещается.

При объявлении дисциплинарного взыскания военнослужащему указываются причина, повлекшая наказание, и в чем состоит нарушение воинской дисциплины или общественного порядка.

**94. Выговор** является первичным дисциплинарным взысканием и объявляется военнослужащему в порядке, указанном в ст.91 настоящего Устава.

Строгий выговор объявляется только перед строем, на совещании или в приказе.

**95. Лишение очередного увольнения из расположения воинской части** означает запрещение в течение 7 суток отлучаться без служебной необходимости военнослужащим срочной службы из расположения воинской части, в том числе и участвовать в коллективных (в составе подразделения) посещениях культурно-досуговых учреждений и мест отдыха, расположенных вне военного городка.

**96. Дисциплинарное взыскание — назначение вне очереди в наряд на работу** — приводится в исполнение старшиной роты (команды) или заместителем командира взвода.

Солдаты и матросы срочной службы, а также курсанты военно-учебных заведений, назначенные вне очереди в наряд на работу, привлекаются для выполнения работ в своем подразделении или воинской части в любые дни недели, в свободное от занятий время. Продолжительность одного наряда на работу не должна превышать четырех часов в сутки. Работы выполняются до отбоя.

**97. Арест с содержанием на гауптвахте** является одной из крайних мер воздействия и применяется в случаях совершения военнослужащим грубого дисциплинарного проступка или когда другие меры, принятые командиром (начальником), оказались безуспешными.

На военнослужащего, не приведенного к Военной присяге, арест с содержанием на гауптвахте не налагается.

Порядок приведения в исполнение ареста с содержанием на гауптвахте изложен в приложении 5.

**98. Лишение нагрудного знака отличника** объявляется письменным приказом командира (начальника), имеющего соответствующую дисциплинарную власть, и приводится в исполнение: в отношении солдат и матросов — перед строем воинской части, сержантов и старшин — перед строем сержантов и старшин.

**99. Дисциплинарное взыскание — предупреждение о неполном служебном соответствии** — применяется один раз за время пребывания военнослужащего в занимаемой штатной должности.

Если в течение года после наложения этого взыскания военнослужащий не исправил свое поведение образцовым выполнением воинского долга и взыскание не сыграло свою воспитательную роль, он представляется в установленном порядке к сниже-

нию в должности или к досрочному увольнению с военной службы в запас.

**100.** Дисциплинарные взыскания — **снижение в воинском звании** военнослужащего, в том числе и с переводом на низшую должность — применяется приказом командира (начальника), имеющего соответствующую дисциплинарную власть. Военнослужащему, на которого наложено дисциплинарное взыскание — **снижение в воинском звании на одну ступень**, при объявлении взыскания определяется время для замены соответствующих знаков различия. Запрещаются срывание погон, срезание нашивок и другие действия, унижающие личность военнослужащего.

**101.** Дисциплинарное взыскание — **лишение сержантов и старшин сержантских и старшинских званий, главного старшины и ниже**, в том числе и с переводом на низшую должность — применяется в отношении военнослужащих, проходящих срочную военную службу, и объявляется в приказе командира (начальника), имеющего соответствующую дисциплинарную власть.

**102.** Дисциплинарное взыскание — **досрочное увольнение в запас с военной службы** — применяется, за совершение проступка, порочащего честь военнослужащего, и в случаях, когда военнослужащий перестал отвечать установленным к нему в соответствии с Законом Республики Узбекистан "О всеобщей воинской обязанности и военной службе" требованиям.

#### Глава 4

### УЧЕТ ПООЩРЕНИЙ И ДИСЦИПЛИНАРНЫХ ВЗЫСКАНИЙ

**103.** Непосредственные начальники должны докладывать по команде о поощрениях и дисциплинарных взысканиях:

а) на солдат, матросов, сержантов и старшин срочной службы — командирам рот и им соответствующим ежедневно;

б) на прапорщиков, мичманов и офицеров (кроме высших офицеров) командирам воинских частей еженедельно;

в) на командиров воинских частей, а также на высших офицеров — в вышестоящий штаб ежемесячно.

**104.** Учет поощрений и дисциплинарных взысканий ведется во всех подразделениях и воинских частях. Все поощрения и дисциплинарные взыскания, предусмотренные настоящим Уставом, в том числе и поощрения, объявленные командиром (начальником) всему личному составу подразделения (команды), воинской части, заносятся в служебную карточку (приложение 3) не позднее чем в семидневный срок.

При снятии с военнослужащего дисциплинарного взыскания в служебной карточке в разделе "Взыскания" делается отметка, когда и кем взыскание снято.

Если наложенное на военнослужащего дисциплинарное взыскание, кроме случаев, указанных в ст. 33, 99 настоящего Устава, по истечении года не будет снято и он не совершит за этот период другого проступка, в соответствующей графе раздела "Взыскания" делается отметка о том, что по истечении срока взыскание снято.

Служебные карточки ведутся:

- а) в роте — на солдат и сержантов;
- б) в штабе воинской части — на прапорщиков и офицеров;
- в) на кораблях — помощником командира корабля на весь личный состав корабля.

Служебные карточки на командиров воинских частей и соединений, а также на высших офицеров ведутся в вышестоящем штабе.

**105.** Каждая запись в служебную карточку на военнослужащих срочной службы должна быть завершена командиром роты (соответствующего подразделения).

В служебной карточке на военнослужащих, поступивших на военную службу по контракту, офицеров каждая запись заверяется начальником штаба воинской части (помощником командира корабля), а на командиров воинских частей и соединений и объединений — начальником вышестоящего штаба.

**106.** Командиры батальонов, бригад (полков), кораблей и им равные обязаны периодически просматривать служебные карточки в целях проверки правильности применения поощрений и наложенных взысканий. Каждый военнослужащий один раз в год, а также в период перемещения или перевода к новому месту службы должен быть ознакомлен со своей служебной карточкой под роспись.

В случае перемещения или перевода военнослужащего служебная карточка пересылается по месту новой службы.

## Глава 5

### О ПРЕДЛОЖЕНИЯХ, ЗАЯВЛЕНИЯХ И ЖАЛОБАХ

**107.** Военнослужащий, обнаруживший хищение или порчу военного имущества, незаконное расходование денежных средств, злоупотребления в снабжении войск, недостатки в содержании вооружения и военной техники или другие факты нанесения ущерба Вооруженным Силам Республики Узбекистан, обязан доложить об этом непосредственному начальнику, а также может направить письменное предложение по устранению этих недостатков или заявление старшему начальнику до Министра обороны Республи-

ки Узбекистан включительно, в органы военной юстиции и другие органы государственной власти и управления. Военнослужащий вправе также обратиться с жалобой в суд на неправомерные действия органов государственного управления и должностных лиц.

108. Каждый военнослужащий имеет право подавать жалобу о незаконных в отношении его действиях командиров (начальников) или других военнослужащих, о нарушении установленных законами прав и преимуществ, а также о неудовлетворении его положенным довольствием.

Жалоба заявляется непосредственному начальнику того лица, действия которого обжалуются, а если заявляющий жалобу не знает, по чьей вине нарушены его права, то жалоба подается по команде.

Военнослужащий, подавший жалобу, не освобождается от выполнения приказов и своих служебных обязанностей.

109. Военнослужащий, подавший жалобу, имеет право:

— лично изложить доводы лицу, проверяющему жалобу; знакомиться с материалами проверки по жалобе; представлять дополнительные материалы или ходатайствовать об их истребовании командиром (начальником) или органом, рассматривающим жалобу;

— требовать возмещения ущерба в установленном законом порядке.

110. Жалобу запрещается подавать на боевом дежурстве, при нахождении в строю (за исключением жалоб, подаваемых на опросе военнослужащих), в карауле, на вахте, а также в другом суточном наряде и на занятиях.

111. Запрещается препятствовать подаче жалобы военнослужащими и подвергать их за это наказанию, преследованию либо ущемлению по службе.

Виновный в этом командир (начальник), так же как и военнослужащий, подавший заведомо ложное заявление (жалобу), привлекается к ответственности в соответствии с законодательством.

112. На опросе военнослужащих жалоба может быть заявлена устно или подана письменно непосредственно лицу, производящему опрос.

Военнослужащие, отсутствовавшие по какой-либо причине на опросе, могут подавать жалобы в письменном виде непосредственно на имя командира (начальника), проводившего опрос.

113. Предложение (заявление, жалоба) может быть изложено устно или подано в письменном виде. В последнем случае оно должно быть подписано военнослужащим с указанием фамилии, имени и отчества, а также содержать данные о месте его жительства или службы (учебы). Предложение (заявление, жалоба), не содержащее этих сведений, признается анонимным и рассмотрению не подлежит.

114. Командир (начальник) должен чутко и внимательно относиться к поступившим предложениям, заявлениям и жалобам. Он несет личную ответственность за своевременное их рассмотрение и принятие мер.

Командир (начальник) обязан рассмотреть полученное предложение (заявление, жалобу) в двухнедельный срок и, если предложение (заявление, жалоба) будет признано правильным, немедленно принять меры для выполнения предложения или к удовлетворению просьбы подавшего заявление (жалобу); принимать меры по выявлению и устранению причин, вызывающих обоснованные жалобы военнослужащих и других граждан, полнее использовать содержащуюся в них информацию для изучения положения дел в подразделениях.

Если командир (начальник), получивший предложение (заявление, жалобу), не имеет достаточных прав для выполнения предложения или удовлетворения просьбы подавшего заявление (жалобу), то он не позднее чем в пятидневный срок направляет предложение (заявление, жалобу) по команде в установленном порядке.

115. В случаях, когда предложение (заявление, жалоба) военнослужащего не содержит необходимых сведений для решения о том, куда следует направить предложение (заявление, жалобу) для рассмотрения, или когда требуются дополнительные данные или иное оформление для передачи его по команде или в соответствующее учреждение (военно-учебное заведение), предложение (заявление, жалоба) немедленно возвращается военнослужащему, подавшему его, с соответствующими разъяснениями.

Запрещается пересылать заявления и жалобы на рассмотрение тех лиц, действия которых обжалуются.

О направлении предложения (заявления, жалобы) в другое учреждение (штаб, управление) обязательно уведомляется военнослужащий, подавший предложение (заявление, жалобу).

116. Предложения, заявления и жалобы считаются разрешенными, если рассмотрены все поставленные в них вопросы, по ним приняты необходимые меры и даны исчерпывающие ответы, соответствующие законодательству.

Отказ в удовлетворении запросов, изложенных в предложении (заявлении, жалобе), доводится до сведения военнослужащего, подавшего его, со ссылкой на закон или воинские уставы и с указанием мотива отказа, а также с разъяснением порядка обжалования принятого решения.

117. Решения по предложениям, заявлениям и жалобам военнослужащих принимаются:

- в воинских частях — безотлагательно, но не позднее 15 дней со дня поступления;
- в управлениях Министерства обороны Республики Узбекистан — в срок до одного месяца со дня их поступления.



В тех случаях, когда для разрешения предложения (заявления, жалобы) необходимо проведение специальной проверки, истребование дополнительных материалов и принятие других мер, сроки разрешения предложения (заявления, жалобы) могут быть в порядке исключения продлены командиром воинской части, но не более чем на 15 дней, с сообщением об этом военнослужащему, подавшему предложение (заявление, жалобу).

118. При рассмотрении предложения (заявления, жалобы) не допускается разглашение командиром (начальником) или другим лицом, принимающим участие в его рассмотрении, сведений о личной жизни военнослужащего без его согласия.

119. Командиры воинских частей и соединений обязаны не реже одного раза в квартал производить внутреннюю проверку состояния работы по рассмотрению и принятию решений по предложениям, заявлениям и жалобам, для чего назначаются комиссия. О результатах проверки составляется акт.

120. Все предложения, заявления и жалобы в день их поступления заносятся в книгу предложений, заявлений и жалоб (приложение 4), которая ведется и хранится в каждой воинской части.

Жалобы, заявляемые на опросе военнослужащих во время инспектирования (проверки), в книгу предложений, заявлений и жалоб не заносятся.

121. В книге предложений, заявлений и жалоб делается запись решения, которое последовало по каждому предложению (заявлению, жалобе).

Книга предложений, заявлений и жалоб представляется для проверки своевременности и правильности выполнения принятых решений: командиру воинской части — ежемесячно, инспектирующим (проверяющим) — по их требованию.

Книга предложений, заявлений и жалоб должна быть пронумерована, прошнурована, скреплена мастичной печатью и заверена командиром воинской части.

## П Р И Л О Ж Е Н И Я

Приложение 1  
К ст. 11

### СРАВНИТЕЛЬНАЯ ТАБЛИЦА ДИСЦИПЛИНАРНЫХ ПРАВ ПО ТИПОВЫМ ДОЛЖНОСТЯМ ВОЕННОСЛУЖАЩИХ ВООРУЖЕННЫХ СИЛ РЕСПУБЛИКИ УЗБЕКИСТАН

Войсковые должности	Корабельные должности
Командир отделения, экипажа, расчета	Командир отделения
Заместитель командира взвода	—
Старшина роты, батареи, авиаэскадрильи	Старшина команды, группы
Командир взвода	Командир группы
Командир роты, батареи, авиазвена, отдельного взвода	Командир корабля 4 ранга, боевой части (службы), корабля 2 и 3 ранга
Командир батальона, дивизиона, авиаэскадрильи, отдельной роты (батареи)	Командир корабля 3 ранга, дивизиона кораблей 4 ранга
Командир отдельного батальона (дивизиона, авиаэскадрильи)	Командир корабля 2 ранга, дивизиона кораблей 3 ранга
Командир бригады (полка)	Командир бригады кораблей

Приложение 2  
К ст. 18

### КНИГА ПОЧЕТА ВОИНСКОЙ ЧАСТИ (КОРАБЛЯ)

1. Книга почета ведется во всех бригадах (полках), в отдельной воинской части, а также на кораблях.

2. В Книгу почета заносятся воинские звания, фамилии, имена и отчества военнослужащих в порядке поощрения в соответствии с требованиями настоящего Устава.

Занесение в Книгу почета производится приказом по воинской части (корабля). В Книге почета помещается фотография военнослужащего и излагается краткое содержание его достижений или подвига.

3. Место хранения Книги почета определяется командиром воинской части (корабля) с тем, чтобы оно соответствовало ее значению и обеспечивало возможность ознакомления с ней всего личного состава.

Приложение 3  
К ст.104

*Лицевая сторона*

**СЛУЖЕБНАЯ КАРТОЧКА**

\_\_\_\_\_ рота (команда) войсковой части \_\_\_\_\_

1. Должность \_\_\_\_\_
2. Воинское звание \_\_\_\_\_
3. Фамилия, имя, отчество \_\_\_\_\_
4. С какого года на военной службе \_\_\_\_\_

**Поощрения**

За что	Вид поощрения	Когда применено (дата и № приказа)	Кем поощрен

*Оборотная сторона*

**Взыскания**

За что	Когда совершен проступок	Вид взыскания	Когда применено (дата и № приказа)	Кем наложено	Когда снято (кем или по истечении срока)

Подпись об ознакомлении \_\_\_\_\_

*Примечания:*

1. При присвоении военнослужащему воинского звания прапорщик, первого офицерского звания, а также первого звания старшего офицера или высшего офицера на него заводится новая служебная карточка. В новую служебную карточку ранее наложенные на военнослужащего дисциплинарные взыскания не

заносятся, а заносятся только поощрения, кроме поощрений о снятии взысканий. Прежняя служебная карточка уничтожается.

2. Все дисциплинарные взыскания, наложенные на военнослужащих и не снятые ко дню увольнения их в запас или отставку, утрачивают свою силу по истечении одного года со дня увольнения, если за это время уволенный не получил нового взыскания.

Приложение 4  
К ст.120

### КНИГА ПРЕДЛОЖЕНИЙ, ЗАЯВЛЕНИЙ И ЖАЛОБ ВОЙСКОВОЙ ЧАСТИ

№ п/п	Дата поступления (год, месяц, число)	Фамилия, имя и отчество подавшего предложение (заявление, жалобу) и его отношение к военной службе	Краткое содержание предложения, (заявления, жалобы)	Кому и когда передано для исполнения и подпись исполнителя	Срок исполнения	Когда и какое принято решение	Дело, в котором подшиты документы

Приложение 5  
К ст.80,97

### ПОРЯДОК ПРИВЕДЕНИЯ В ИСПОЛНЕНИЕ АРЕСТА, НАЛОЖЕННОГО НА ВОЕННОСЛУЖАЩИХ В ДИСЦИПЛИНАРНОМ ПОРЯДКЕ

1. Приведение в исполнение ареста с содержанием на гауптвахте возлагается:

- солдат, матросов сержантов и старшин — на старшину роты (команды);
- прапорщиков и мичманов — на дежурного по воинской части;
- младших офицеров — на дежурного по воинской части офицера;
- старших офицеров — на заместителя командира части по указанию командира части или одного из старших офицеров по назначению командира части;

В управлениях (учреждениях и военно-учебных заведениях) арест, наложенный на военнослужащего, приводится в исполнение лицом по указанию начальника, наложившего это взыскание, или начальника управления (учреждения, военно-учебного заведения). В этом случае приведение в исполнение ареста

офицеров поручается офицерам в равном звании или старшим, а прапорщиков и мичманов — прапорщикам, мичманам или офицерам.

2. Записка об аресте солдат, матросов, сержантов и старшин подписывается командиром роты (соответствующего подразделения), а в его отсутствие — одним из офицеров роты (соответствующего подразделения) и заверяется гербовой печатью воинской части.

Начальник, применивший арест, обязан указать, а командир роты — сделать отметку в записке об аресте, в какой камере (одиночной, общей) содержится арестованного военнослужащего.

Записка об аресте прапорщика, мичмана и офицера подписывается командиром или начальником штаба воинской части и заверяется гербовой печатью воинской части.

3. Лица, на которых возложено приведение ареста в исполнение, обязаны предварительно справиться о наличии свободных мест на гауптвахте и затребовать, если необходимо, сопровождающих (конвойных).

4. У всех арестованных военнослужащих перед отправлением под арест лицами, приводящими арест в исполнение, изымаются имеющиеся у них оружие и боеприпасы, а у солдат, сержантов и старшин срочной службы, кроме того, по описи — деньги и вещи, которые не положено иметь на гауптвахте.

Ордена, медали и планки с орденскими лентами, а также нагрудные знаки арестованные военнослужащие сдают на хранение в штаб воинской части или в военную комендатуру гарнизона.

Офицеры и военнослужащие, проходящие военную службу по контракту, арестованные в дисциплинарном порядке, при направлении на гауптвахту должны быть одеты в повседневную форму для строя, а солдаты, сержанты и старшины срочной службы — в рабочую форму и иметь шинели. Кроме того, каждый арестованный должен иметь при себе полотенце, носовые платки, запасные чистые подворотнички, туалетные принадлежности и принадлежности для бритья, а если военнослужащий арестован на срок свыше 7 суток, то и смену чистого белья. Иметь другие вещи, а также зажигательные и курительные принадлежности арестованным солдатам, матросам, сержантам и старшинам запрещается.

Все арестованные перед направлением на гауптвахту проходят медицинский осмотр, а в случае необходимости — санитарную обработку (мытьё в бане) и дезинфекцию обмундирования, о чем в записке об аресте врачом делается отметка.

5. Солдаты и матросы, арестованные в дисциплинарном порядке, направляются на войсковую или гарнизонную гауптвахту под конвоем, сержанты и старшины — в сопровождении сержантов и старшин.

Арестованные прапорщики, мичманы и офицеры направляются на гарнизонную гауптвахту самостоятельно.

6. Порядок направления арестованных на гауптвахту, их охраны (сопровождения), сдачи и приема, содержания и освобождения из-под ареста изложен в Уставе гарнизонной и караульной служб.

7. При аресте военнослужащего в порядке, предусмотренном требованиями ст. 82, старший обязан отправить арестованного к военному коменданту гарнизона или же приказать ему самому явиться к военному коменданту гарнизона. Арестованный обязан доложить военному коменданту гарнизона, кем и за что он арестован. Лицо, производившее арест, обязано в тот же день уведомить военного коменданта гарнизона (лично, по телефону или письменно) о причине ареста. В свою очередь, военный комендант обязан уведомить об этом командира (начальника) арестованного.

Срок ареста определяется военным комендантом гарнизона или командиром (начальником) арестованного.

## Записка об аресте

*Лицевая сторона*

" \_\_\_\_\_ " \_\_\_\_\_ 19\_\_ г.

№ роты (такой-то команды) \_\_\_\_\_

Должность \_\_\_\_\_

Воинское звание \_\_\_\_\_

Фамилия, имя и отчество \_\_\_\_\_

Кем и когда арестован \_\_\_\_\_

Причина ареста \_\_\_\_\_

На какой срок арестован \_\_\_\_\_

В какой камере содержать \_\_\_\_\_

Когда помыт в бане \_\_\_\_\_

Заключение врача \_\_\_\_\_

Командир роты(команды) \_\_\_\_\_

(военское звание, подпись, фамилия)

М.П.  
войсковой  
части**Отметка начальника гауптвахты  
(дежурного по воинской части)**

Принят \_\_\_\_\_

Подлежит освобождению \_\_\_\_\_

Начальник гауптвахты (дежурный по  
воинской части) \_\_\_\_\_

(военское звание, подпись, фамилия)

Изменения режима содержания под арестом \_\_\_\_\_

Освобожден \_\_\_\_\_

Начальник гауптвахты (дежурный по  
воинской части) \_\_\_\_\_

(военское звание, подпись, фамилия)

*Оборотная сторона*

При арестованном находятся вещи \_\_\_\_\_

Командир роты (команды) \_\_\_\_\_

(военское звание, подпись, фамилия)

Указанные вещи — в наличии (или за исключением того-то) \_\_\_\_\_

Начальник гауптвахты  
(начальник караула) \_\_\_\_\_

(военское звание, подпись, фамилия)

# УСТАВ

ГАРНИЗОННОЙ И  
КАРАУЛЬНОЙ СЛУЖБ  
ВООРУЖЕННЫХ СИЛ  
РЕСПУБЛИКИ УЗБЕКИСТАН

*Утвержден Указом Президента  
Республики Узбекистан  
от 9 октября 1996 года*





*Настоящий Устав определяет предназначение, порядок организации и несения гарнизонной и караульной служб, права и обязанности должностных лиц гарнизона и военнослужащих, несущих эти службы, а также регламентирует проведение гарнизонных мероприятий с участием войск.*

*Действие Устава распространяется на военнослужащих пограничных войск и войск Службы национальной безопасности, внутренних войск Министерства внутренних дел, других соответствующих министерств и ведомств Республики Узбекистан.*

*Уставом гарнизонной и караульной служб руководствуются все военнослужащие и должностные лица воинских частей, штабов, управлений, учреждений и учебных заведений\* Вооруженных Сил Республики Узбекистан.*

---

\* В дальнейшем для краткости именуются "воинские части".

---

## ОБЩИЕ ПОЛОЖЕНИЯ

1. Воинские части, расположенные постоянно или временно в населенном пункте или вне его, составляют гарнизон.

В состав крупного гарнизона, как правило, включаются все воинские части, расположенные в ближайших к нему населенных пунктах.

2. В каждом гарнизоне организуются гарнизонная и караульная службы.

Гарнизонная служба имеет целью обеспечить поддержание воинской дисциплины в гарнизоне, необходимые условия для повседневной жизни и подготовки войск, организованный выход их по тревоге и проведение гарнизонных мероприятий с участием войск.

Караульная служба предназначена для надежной охраны и обороны боевых знамен, хранилищ с вооружением, военной техникой, другими материальными средствами и иных военных и государственных объектов, а также для охраны лиц, содержащихся на гауптвахте и в дисциплинарном батальоне.

3. Границы территории, в пределах которых организуется гарнизонная служба, определяются приказом министра обороны Республики Узбекистан.

В эти границы помимо пунктов, в которых расположены войска, могут входить и некоторые близлежащие населенные пункты и районы, имеющие важное значение для обеспечения выполнения задач, возложенных на воинские части гарнизона. Границы гарнизона должны быть хорошо известны всему личному составу.

4. Руководство гарнизонной и караульной службами в Вооруженных Силах, в пределах Республики Узбекистан осуществляет Министр обороны, а в пределах гарнизона — начальник гарнизона.

При выполнении миротворческой миссии и расположении воинских частей Вооруженных Сил Республики Узбекистан на территории другого государства руководство гарнизонной и караульной службами, границы гарнизонов регламентируются статусом пребывания войск Узбекистана за границей, утвержденным международным соглашением между Республикой Узбекистан и государством, на территории которого располагаются воинские части.

Ответственность за состояние гарнизонной и караульной служб в подчиненных войсках возлагается также на всех прямых начальников.

Все прямые начальники обязаны систематически проверять состояние гарнизонной и караульной служб в подчиненных войсках, а также проводить с начальниками и военными комендантами гарнизонов мероприятия, направленные на всемерное укрепление воинской дисциплины и порядка в гарнизонах.

Приказы начальника гарнизона по организации и несению гарнизонной и караульной служб должны выполняться всеми воинскими частями, командами и отдельными военнослужащими Вооруженных Сил Республики Узбекистан, находящимися в пределах границ гарнизона.

5. При расположении войск на полигонах и в лагерях мероприятия по поддержанию воинской дисциплины, охране объектов полигонов и общелагерных объектов проводятся согласно положениям Устава внутренней службы Вооруженных Сил Республики Узбекистан и настоящего Устава.

6. К несению гарнизонной и караульной служб привлекаются воинские части, входящие в состав гарнизона.

Перечень воинских частей, не привлекаемых к несению гарнизонной и караульной служб в гарнизоне, объявляется Главным штабом Министерства обороны.

Очередность несения гарнизонной и караульной служб в гарнизоне воинскими частями устанавливается начальником гарнизона в зависимости от их состава и предназначения.

Военно-учебные заведения привлекаются к несению гарнизонной и караульной служб в гарнизоне в пределах времени, предусмотренного для этой цели учебным планом.

7. Военнослужащие-женщины к несению гарнизонной и караульной службы не привлекаются, за исключением участия в отдании воинских почестей при погребении военнослужащих и возложении венков к памятникам и могилам воинов, павших в боях за свободу и независимость Родины, и участия в обеспечении гарнизонных мероприятий.

8. Каждый военнослужащий обязан оказывать содействие лицам, несущим гарнизонную или караульную службу.

Военнослужащий, заметивший нарушение службы кем-либо из состава патрулей, инспекторов военной автомобильной инспекции или караулов, обязан немедленно сообщить об этом военному коменданту гарнизона или дежурному по гарнизону (дежурному по воинской части, начальнику караула) и доложить своему непосредственному начальнику.

---

## ЧАСТЬ I

# ОРГАНИЗАЦИЯ И НЕСЕНИЕ ГАРНИЗОННОЙ СЛУЖБЫ

### Глава I

## ДОЛЖНОСТНЫЕ ЛИЦА ГАРНИЗОНА И ИХ ОБЯЗАННОСТИ

9. В каждом гарнизоне назначаются начальник гарнизона, его заместитель по работе с личным составом, военный комендант и начальник военной автомобильной инспекции (ВАИ) гарнизона, о чем объявляется приказом начальника гарнизона.

10. Начальник гарнизона назначается приказом Министра обороны. До получения приказа в исполнение его обязанностей вступает старший из командиров (начальников) по должности, а при равных должностях — старший по воинскому званию.

О вступлении в исполнение своих служебных обязанностей начальник гарнизона объявляет в приказе, докладывает Министру обороны и своему непосредственному начальнику, а также сообщает об этом местным органам власти.

11. Обязанности начальника гарнизона в Ташкенте возлагаются на одного из заместителей Министра обороны.

12. Обязанности заместителя начальника гарнизона по работе с личным составом исполняет заместитель по работе с личным составом того командира (начальника), который выполняет обязанности начальника гарнизона.

13. В гарнизонах, где нет штатных военных комендатур, для исполнения обязанностей военного коменданта гарнизона назначается офицер, а для выполнения обязанностей его помощников — офицеры и прапорщики (мичманы) из воинских частей данного гарнизона.

При совместном расположении в гарнизоне воинских частей нескольких видов Вооруженных Сил Республики Узбекистан, войск Службы национальной безопасности и Министерства внутренних дел Республики Узбекистан назначаются помощники военного коменданта гарнизона по этим вопросам.

14. В гарнизонах при наличии в их составе нескольких соединений (воинских частей) из числа соответствующих должностных лиц, старших по должности, приказом начальника гарнизона кроме лиц, указанных в ст. 9, назначаются:

- заместитель начальника гарнизона по тылу;
- начальник связи гарнизона;
- начальник химической службы гарнизона;
- начальник медицинской службы гарнизона;

- начальник ветеринарной службы гарнизона;
- старший начальник финансовой службы в гарнизоне;
- начальник службы противопожарной защиты и спасательных работ в гарнизоне;
- военный дирижер гарнизона.

При размещении в военном городке нескольких воинских частей, входящих в состав различных соединений (объединений), родов войск, специальных войск и видов Вооруженных Сил, приказом начальника гарнизона из числа командиров воинских частей назначается старший военного городка.

Начальником гарнизонной гауптвахты назначается офицер. Он одновременно является помощником военного коменданта гарнизона. Там, где эта должность штатами не предусмотрена, обязанности начальника гарнизонной гауптвахты выполняет один из помощников военного коменданта гарнизона (офицер).

Все должностные лица гарнизона подчиняются непосредственно начальнику гарнизона, а начальник гарнизонной гауптвахты и военный дирижер — военному коменданту гарнизона.

15. Все должностные лица гарнизона, за исключением военного коменданта гарнизона и начальника гарнизонной гауптвахты, выполняют свои обязанности по совместительству.

### Начальник гарнизона

16. Начальник гарнизона отвечает за поддержание в гарнизоне воинской дисциплины; организацию и несение гарнизонной и караульной служб; взаимодействие с органами гражданской обороны; выполнение мобилизационных мероприятий гарнизона; обеспечение необходимых условий для повседневной жизни и подготовки войск; состояние противопожарной защиты; проведение гарнизонных мероприятий с привлечением войск частей гарнизона.

Начальник гарнизона по вопросам гарнизонной и караульной служб подчиняется Министру обороны и является прямым начальником по этим вопросам для всех военнослужащих гарнизона, включая командиров соединений и воинских частей, входящих в состав гарнизона.

17. Начальник гарнизона обязан:

- повседневно руководить деятельностью должностных лиц гарнизона;
- ежеквартально анализировать состояние воинской дисциплины, гарнизонной и караульной служб в гарнизоне и подводить итоги работы с командирами воинских частей и их заместителями по работе с личным составом; определять меры по предупреждению преступлений и происшествий, повышению бдительности и сохранению военной и государственной тайны;

— поддерживать тесную связь с местными органами власти и разрешать с ними все необходимые вопросы, связанные с организацией гарнизонной службы, гражданской обороны, проведением совместных мероприятий, а также улучшением жилищных условий, удовлетворением других нужд и запросов военнослужащих и членов их семей;

— организовывать охрану и оборону гарнизонных объектов, представлять на утверждение Министру обороны расписание гарнизонных караулов и докладывать ему предложения о границах гарнизона;

— устанавливать порядок допуска на объекты, находящиеся под охраной гарнизонных караулов;

— проверять не реже одного раза в месяц несение службы гарнизонными и внутренними караулами, гарнизонными патрулями и контрольными постами ВАИ, а также правильность содержания арестованных на гарнизонной гауптвахте;

— разрабатывать по указанию Министра обороны план мероприятий гарнизона на случай объявления мобилизации и приведения войск в боевую готовность и обеспечить его выполнение;

— организовывать противовоздушную оборону и защиту войск, военных городков от оружия массового поражения, а также противопожарную защиту в гарнизоне и контролировать их состояние;

— разрабатывать и представлять на утверждение Министру обороны планы противопожарной защиты гарнизона и взаимодействия с гражданской обороной, а также мероприятий гарнизона на случай объявления чрезвычайного положения;

— размещать по указанию Министра обороны воинские части (подразделения, команды), прибывающие в гарнизон;

— устанавливать для воинских частей гарнизона порядок пользования объектами учебно-материальной базы, использования открытых водоемов для водоснабжения войск, места, время и порядок купания людей, а также контролировать выполнение требований безопасности на них;

— рассматривать и утверждать планы проведения общегарнизонных культурно-просветительных и спортивных мероприятий, а также план обслуживания воинских частей гарнизона культурно-просветительными учреждениями;

— руководить работой квартирно-эксплуатационной части района (гарнизона) по расквартированию воинских частей, а также деятельностью жилищной комиссии гарнизона; руководствуясь законодательством и принципами социальной справедливости рассматривать и утверждать распределение жилой площади в

гарнизоне, учитывая при этом мнение общественности и обеспечивая широкую гласность;

- осуществлять контроль за выполнением мероприятий по охране окружающей среды и рациональному использованию природных ресурсов, проверять содержание воинскими частями зданий, территории военных городков и сооружений общегарнизонного пользования, а при оставлении их воинскими частями организовывать охрану;

- выделять подразделения (воинские части) для ликвидации последствий крупных аварий, катастроф и стихийных бедствий и для оказания помощи населению, пострадавшему в этих случаях (ст. 354);

- устанавливать время перехода военнослужащих на ношение зимней или летней формы одежды в гарнизоне;

- объявлять начало и конец отопительного периода в гарнизоне;

- проводить парады войск гарнизона и другие мероприятия с участием войск, назначать в необходимых случаях почетные караулы, проявлять заботу о содержании в надлежащем порядке воинских кладбищ, братских могил и воинских памятников;

- назначать административное расследование проступков военнослужащих, не проходящих службу в воинских частях данного гарнизона, привлекать их к ответственности, а в случае совершения ими преступления немедленно уведомлять военного прокурора, возбуждать уголовное дело и руководить производством дознания.

Начальник гарнизона осуществляет разработку планов и инструкций, указанных в его обязанностях, силами штаба того соединения (воинской части), командиром которого он является по занимаемой должности, с привлечением командиров других воинских частей гарнизона и их штабов.

**18.** Начальник гарнизона встречает, докладывает и сопровождает прибывших в расположение гарнизона:

- Президента и Министра обороны Республики Узбекистан;
- всех своих прямых начальников.

В случае прибытия в гарнизон офицеров для выполнения служебных заданий прямых начальников по вопросам гарнизонной и караульной служб начальник гарнизона представляется лишь старшим по воинскому званию.

Начальник гарнизона города Ташкента в этих случаях, кроме того, руководствуется особыми указаниями.

**19.** При временном убытии из гарнизона (в отпуск, в длительную командировку) начальник гарнизона передает исполнение своих обязанностей лицу, временно исполняющему его штатную должность, объявляет об этом в приказе по гарнизону и докладывает Министру обороны Республики Узбекистан.

### **Заместитель начальника гарнизона по работе с личным составом**

**20.** Заместитель начальника гарнизона по работе с личным составом отвечает за организацию и проведение общегарнизонных мероприятий по укреплению воинской дисциплины в гарнизоне, по социально-правовому, информационному, социально-психологическому обеспечению, а также за организацию культурно-досуговой работы в соответствии с указаниями начальника гарнизона.

Он обязан:

— знать состояние воинской дисциплины и морально-психологическое состояние военнослужащих, совместно с органами военной юстиции вырабатывать и докладывать начальнику гарнизона меры по укреплению воинской дисциплины, организovanности и порядка в гарнизоне, по профилактике правонарушений в гарнизоне;

— организовывать общественно-политическую подготовку, проводить политическое и правовое информирование военнослужащих, членов их семей, рабочих и служащих частей и учреждений, непосредственно подчиненных начальнику гарнизона;

— постоянно изучать запросы и настроения личного состава, обеспечивать социально-правовую защищенность военнослужащих, рабочих и служащих гарнизона и членов их семей;

— устанавливать и поддерживать тесную связь с местными органами власти, учреждениями, предприятиями, общественными организациями, средствами массовой информации и через них способствовать удовлетворению социальных нужд военнослужащих и членов их семей;

— организовывать и проводить по утвержденному плану общегарнизонные культурно-просветительные мероприятия;

— руководить работой гарнизонных учреждений культуры и досуга, разрабатывать и представлять на утверждение начальнику гарнизона план обслуживания воинских частей гарнизона местными и гарнизонными учреждениями культуры и досуга;

— совместно с местными органами власти, общественными организациями участвовать в проведении мероприятий по героико-патриотическому и интернациональному воспитанию населения, особенно молодежи, принимать участие в решении задач гражданской обороны; проводить работу по соблюдению законодательства об охране окружающей среды и рациональному использованию природных ресурсов;

— постоянно проводить работу, направленную на сохранение в гарнизоне военной и государственной тайны и повышения бдительности, особенно в воинских частях и подразделениях, несущих боевое дежурство;



— проявлять постоянную заботу об охране здоровья военнослужащих, о быте и устройстве войск гарнизона, об обеспечении их казарменным фондом, а офицеров, прапорщиков (мичманов), военнослужащих поступивших на военную службу по контракту, военнослужащих-женщин и их семей — положенными им жилищными помещениями;

— не реже одного раза в месяц проверять несение службы гарнизонными и внутренними караулами, содержание арестованных на гарнизонной гауптвахте, а также организацию и проведение воспитательной работы с личным составом караулов и арестованными;

— своевременно докладывать начальнику гарнизона о морально-психологическом состоянии и воинской дисциплине войск гарнизона, а также о проведенных общегарнизонных мероприятиях.

### **Военный комендант гарнизона**

**21.** Военный комендант гарнизона отвечает за поддержание воинской дисциплины военнослужащими на улицах и в других местах, правильное и бдительное несение службы гарнизонными караулами, патрулями и контрольными постами ВАИ, а также за соблюдение законности и правил содержания арестованных на гарнизонной гауптвахте.

При проведении в жизнь решений начальника гарнизона военный комендант гарнизона имеет право отдавать приказания от его имени, докладывая ему о наиболее важных из них.

**22.** Военный комендант гарнизона обязан:

— организовывать несение караульной службы по охране и обороне общегарнизонных объектов в соответствии с расписанием караулов и патрулирование в гарнизоне;

— осуществлять контроль за соблюдением военнослужащими воинской дисциплины, правил ношения военной формы одежды и воинского приветствия; систематически изучать состояние воинской дисциплины, караульной службы и патрулирования в гарнизоне и ежемесячно докладывать начальнику гарнизона выводы и предложения по их улучшению и устранению причин, порождающих эти нарушения;

— составлять по указанию начальника гарнизона расписание гарнизонных караулов, а также ведомость гарнизонного наряда, таблицы постам (приложения 1,2,3), схемы расположения постов, инструкции начальникам караулов, помощникам начальников караулов (операторам) по техническим средствам охраны, дежурному по гарнизону и его помощнику, схему патрулирования и инструкцию патрулям;

— докладывать начальнику гарнизона предложения по оборудованию объектов техническими средствами охраны, сокращению численности гарнизонного наряда и улучшению порядка несения им службы;

— составлять график проверки караулов должностными лицами гарнизона и осуществлять контроль за его выполнением;

— лично проверять не реже двух раз в месяц подготовку подразделений и лиц, назначенных в гарнизонный наряд; проведение развода гарнизонного наряда и несение им службы; готовность дежурного подразделения гарнизона, а также состояние постов и караульных помещений;

— не реже одного раза в месяц проверять наличие и состояние запаса боеприпасов в караулах, делая отметку в книге учета;

— своевременно выявлять происшествия и нарушения воинской дисциплины, совершенные личным составом гарнизона, вести их учет, докладывать о них и о принятых мерах начальнику гарнизона, а о преступлениях и происшествиях, кроме того, сообщать военному прокурору гарнизона; оказывать помощь в розыске и задержании военнослужащих, совершивших преступления;

— участвовать по указанию начальника гарнизона в разработке: плана мероприятий на случай объявления мобилизации, чрезвычайного положения и приведения войск в боевую готовность; плана противопожарной защиты гарнизона, а также инструкций на случай объявления тревоги в гарнизоне, возникновения пожара и стихийных бедствий;

— участвовать в разработке плана взаимодействия с гражданской обороной в гарнизоне;

— совместно с начальником связи гарнизона определять средства связи с гарнизонными караулами, патрулями и контрольными постами ВАИ;

— рассматривать ведомость наряда оркестров воинских частей и представлять ее на утверждение начальнику гарнизона;

— инструктировать дежурных по гарнизону, их помощников и состав патрулей перед заступлением в наряд, вручать дежурным по гарнизонам записки с паролями, а начальникам патрулей выдавать необходимые документы и средства связи;

— поддерживать связь с органами внутренних дел по вопросам, касающимся поддержания дисциплины и порядка в гарнизоне среди военнослужащих;

— ежедневно просматривать постовые ведомости гарнизонных караулов и безотлагательно устранять отмеченные недостатки;

— не реже одного раза в неделю проверять соблюдение законности и правил содержания арестованных на гарнизонной гауптвахте; давать начальнику гауптвахты письменное приказа-

ние о направлении арестованных на работы, в баню и по требованию следователя, органа дознания или суда — на допрос или в суд, а также о направлении заболевших арестованных в лечебное учреждение (приложение 14);

— организовывать занятия по строевой подготовке и изучению уставов с военнослужащими, задержанными за невыполнение воинского приветствия и нарушение правил ношения военной формы одежды;

— распределять по указанию начальника гарнизона между воинскими частями открытые водоемы для водоснабжения войск и места для купания; осуществлять контроль за оборудованием мест для купания, а также за организацией и несением службы дежурными командами пловцов и дежурными фельдшерами (санитарными инструкторами);

— вести учет воинских частей гарнизона, отдельных подразделений (команд), а также военнослужащих, прибывших в командировки или отпуска (приложение 13), и осуществлять контроль за своевременным их убытием к месту службы;

— вести учет и организовать хранение оружия и боеприпасов, изъятых у задержанных военнослужащих;

— размещать проходящие подразделения (команды) и отдельных военнослужащих, а также караулы, сопровождающие транспорты с воинскими грузами, обеспечивая их довольствием согласно аттестатам;

— принимать меры к оказанию медицинской помощи заболевшим военнослужащим, находящимся в отпусках на территории гарнизона;

— проверять охрану военных городков воинских частей, убывших на полигоны или выбывших из состава гарнизона;

— организовывать во взаимодействии с местными органами Государственной автомобильной инспекции регулирование движения колонн, а при необходимости и отдельных колесных и гусеничных машин воинских частей;

— контролировать подготовку войск гарнизона к парадам и обеспечивать по согласованию с местными органами власти порядок во время подготовки и проведения парадов и других гарнизонных мероприятий с участием войск;

— назначать и готовить по указанию начальника гарнизона почетные караулы от воинских частей, организовывать похороны умерших военнослужащих;

— вести учет воинских кладбищ, братских могил и воинских памятников, находящихся на территории гарнизона, и следить за их содержанием.

**23.** Военный комендант гарнизона лично и через подчиненных ему лиц обязан решительно требовать от военнослужащих

строгого соблюдения воинской дисциплины и порядка на улицах и в других общественных местах, не оставляя без воздействия ни одного их проступка.

При нарушении военными служащими воинской дисциплины военный комендант гарнизона обязан сделать напоминание младшим и равным ему по воинскому званию или задержать их и наложить взыскание в соответствии с Дисциплинарным уставом Вооруженных Сил Республики Узбекистан, а при нарушении военными служащими воинской дисциплины в состоянии опьянения — задержать их и содержать на гауптвахте (в камере временно задержанных) до выпрезвления, сроком не более одних суток, после чего принять решение об ответственности этих военнослужащих.

В случае нарушения воинской дисциплины военным служащим, старшим по воинскому званию, военный комендант гарнизона обращается к нему и от имени начальника гарнизона требует прекратить нарушение дисциплины.

При необходимости принятия более решительных мер по прекращению нарушения воинской дисциплины таким военным служащим военный комендант гарнизона немедленно докладывает об этом начальнику гарнизона и действует по его указанию.

Если необходимо, военный комендант гарнизона требует от военнослужащего, нарушившего воинскую дисциплину, предъявить документы, удостоверяющие его личность, а при их отсутствии или неправильном оформлении задерживает военнослужащего и помещает в камеру временно задержанных.

В случае нарушения военным служащим срочной службы воинской дисциплины при нахождении его в отпуске или командировке военным комендантам всех наименований, а также начальникам управлений (отделов) по делам обороны по месту проведения военным служащим отпуска (командировки) предоставляется право прекращать отпуск (командировку) и направлять его в свою воинскую часть.

О всех мерах, принятых в отношении военнослужащего, допустившего нарушение воинской дисциплины, военный комендант гарнизона сообщает командиру воинской части, делает соответствующую отметку в его отпускном билете, командировочном удостоверении или предписании и докладывает начальнику гарнизона.

24. Когда личность задержанного военнослужащего не может быть немедленно установлена из-за отсутствия у него документов, военный комендант гарнизона обязан в течение суток с момента задержания военнослужащего принять меры к установлению его личности. О всех таких лицах военный комендант гарнизона немедленно докладывает начальнику гарнизона и сообщает военному прокурору. Решение в отношении этих лиц

должно быть принято не позднее чем через трое суток с момента их задержания.

**25.** Военнослужащие, задержанные следователем или органом дознания по подозрению в совершении преступления, направляются в камеру временно задержанных или на гауптвахту на основании протокола задержания на срок не более трех суток. Дальнейшее содержание их под стражей допускается только с санкции военного прокурора.

Учет таких лиц ведется: в военной комендатуре гарнизона — в книге учета задержанных военнослужащих по форме (воинское звание, фамилия, имя и отчество, номер войсковой части, ее почтовый адрес, подчиненность, кому сообщено и какие приняты меры); на гауптвахте — в книге арестованных, содержащихся на гауптвахте (приложение 14).

**26.** При возникновении в воинских частях гарнизона или на гарнизонных объектах пожара или стихийного бедствия, а также какого-либо происшествия в гарнизонных караулах военный комендант гарнизона обязан немедленно доложить об этом начальнику гарнизона, прибыть на место происшествия и принять необходимые меры.

**27.** Если военнослужащий, находившийся в отпуске или командировке, не может прибыть к месту своей службы вследствие болезни или иных, не зависящих от него обстоятельств, военный комендант гарнизона немедленно сообщает о причине задержки военнослужащего командиру воинской части, из которой военнослужащий прибыл. В случае болезни военнослужащего распоряжением военного коменданта гарнизона производится его освидетельствование врачом и направление (при необходимости) на стационарное лечение.

В случае смерти или тяжелой болезни членов семьи военнослужащего (отца, матери, жены, детей, родных братьев и сестер) или других лиц, на воспитании которых он находился, а также какого-либо бедствия, постигшего семью военнослужащего, прибывшего в отпуск из другого гарнизона, военный комендант гарнизона имеет право продлить отпуск на срок до семи суток, немедленно известив об этом командира той воинской части, из которой прибыл военнослужащий.

О времени убытия военнослужащего к месту службы, о сроке и причине его задержки военный комендант гарнизона делает отметку в документах военнослужащего и в книге учета (приложение 13).

**28.** Местонахождение военной комендатуры гарнизона должно быть хорошо известно всем воинским частям гарнизона и доступно для всех лиц. В местных административных учреждениях и в общественных местах (театрах, домах культуры, кино-

театрах, клубах, гостиницах), в справочниках абонентов городской (районной) телефонной сети должны быть номера телефонов и адрес военной комендатуры гарнизона.

Указания по размещению и оборудованию военной комендатуры гарнизона изложены в приложении 12.

Военная комендатура гарнизона при отсутствии штатных транспортных средств обеспечивается ими за счет воинских частей согласно плану, утвержденному начальником гарнизона.

### **Помощник военного коменданта гарнизона**

**29.** Помощник военного коменданта гарнизона подчиняется военному коменданту гарнизона и в своей деятельности руководствуется ст. 22 настоящего Устава и указаниями военного коменданта гарнизона.

### **Заместитель начальника гарнизона по тылу**

**30.** Заместитель начальника гарнизона по тылу отвечает за своевременное проведение гарнизонных мероприятий по тыловому обеспечению воинских частей гарнизона, а также за выполнение ими мероприятий по охране окружающей среды и рациональному использованию природных ресурсов.

Он обязан:

— представлять на утверждение начальника гарнизона план использования воинскими частями гарнизона хлебопекарных предприятий, холодильников, боен, предприятий бытового обслуживания и военной торговли; план мероприятий по охране окружающей среды и рациональному использованию природных ресурсов и осуществлять контроль за их выполнением, а также план распределения между воинскими частями гарнизона земельных участков, разрешенных установленным порядком для временного использования под подсобные хозяйства;

— организовывать централизованный подвоз материальных средств для воинских частей гарнизона и проведение ими мероприятий по экономии горючего и других материальных средств;

— следить за своевременной разгрузкой железнодорожных вагонов и судов (барж), прибывших в адрес воинских частей гарнизона, и вывозом в установленные сроки воинских грузов с территории железнодорожной станции (порта), а при необходимости принять меры по ускорению выполнения работ;

— участвовать в разработке плана мероприятий гарнизона на случай объявления мобилизации и приведения войск в боевую

готовность и плана противопожарной защиты, подготавливать соответствующие планы хозяйственных мероприятий и обеспечивать их выполнение;

— участвовать в работе жилищной комиссии гарнизона, контролировать учет и распределение жилой площади в воинских частях, своевременно представлять начальнику гарнизона предложения по использованию жилого фонда и осуществлять прием посетителей по жилищным вопросам;

— обеспечивать гарнизонные предприятия бытового обслуживания и военной торговли помещениями, мебелью и непроизводственным механическим оборудованием для столовых, а также отопление, освещение и водоснабжение этих помещений; выделять для подвоза товаров необходимые транспортные средства;

— организовать контроль за работой гарнизонных предприятий бытового обслуживания и военной торговли, за наличием необходимого ассортимента товаров в них в целях наиболее полного и качественного обслуживания военнослужащих и их семей;

— контролировать качество выпечки хлеба на гарнизонных и гражданских хлебопекарных предприятиях, обеспечивающих хлебом воинские части гарнизона;

— проводить с офицерами служб тыла воинских частей гарнизона мероприятия по обмену опытом работы тыла и ведения войскового хозяйства лучших воинских частей гарнизона;

— изучать экономическое состояние района расположения воинских частей гарнизона в целях лучшего использования ими местных ресурсов.

### **Начальник связи гарнизона**

**31.** Начальник связи гарнизона отвечает за организацию и состояние связи в гарнизоне.

Он обязан:

— представлять на утверждение начальника гарнизона план организации и обеспечения внутригарнизонной связи и контролировать ее состояние;

— разрабатывать план мероприятий по обеспечению связи на случай объявления мобилизации и приведения войск в боевую готовность; принимать участие в разработке плана взаимодействия с гражданской обороной;

— осуществлять контроль за организацией и постоянной готовности системы оповещения должностных лиц, военных объектов, а также военнослужащих и членов их семей, проживающих в военных городках гарнизона, об угрозе нападения противника;

— решать с местными органами Министерства связи и других министерств и ведомств вопросы использования их средств связи в интересах воинских частей гарнизона;

— представлять вышестоящему начальнику связи заявки на необходимые средства связи и эксплуатационные материалы для обеспечения внутригарнизонной и межгарнизонной связи;

— принимать меры к обеспечению связью военной комендатуры, гарнизонных караулов, патрулей и контрольных постов ВАИ, своевременно организовывать ремонт имеющихся у них средств связи;

— разрабатывать мероприятия по соблюдению правил ведения переговоров по средствам связи и осуществлять контроль за их выполнением.

### **Начальник химической службы гарнизона**

**32.** Начальник химической службы гарнизона отвечает за организацию и выполнение гарнизонных мероприятий по защите от радиоактивных и отравляющих веществ в соответствии с указаниями начальника гарнизона.

Он обязан:

— разрабатывать план химического обеспечения гарнизона на случай объявления мобилизации и приведения войск в боевую готовность, а также мероприятия службы радиационной, химической и биологической защиты по ликвидации последствий применения противником оружия массового поражения;

— принимать участие в разработке плана взаимодействия с гражданской обороной, знать метеорологическую обстановку в приземном слое, организовывать и контролировать проведение в гарнизоне мероприятий по вопросам химического обеспечения.

### **Начальник медицинской службы гарнизона**

**33.** Начальник медицинской службы гарнизона отвечает за организацию и проведение лечебно-профилактических и противозидемических мероприятий, а также осуществляет контроль за выполнением санитарно-гигиенических требований в гарнизоне.

Он обязан:

— разрабатывать и проводить в жизнь общегарнизонные санитарно-гигиенические, лечебно-профилактические и противозидемические мероприятия;

— участвовать в разработке мероприятий по защите гарнизона от оружия массового поражения и ликвидации последствий



его применения, а также мероприятий в случае аварий на потенциально опасных объектах, расположенных в районах дислокации частей гарнизона;

— анализировать заболеваемость личного состава и своевременно докладывать начальнику гарнизона предложения о проведении необходимых мероприятий;

— проверять санитарно-эпидемиологическое состояние гарнизона, содержание территорий воинских частей, пригодность воды для питья и хозяйственных целей, санитарное состояние гарнизонных столовых, хлебопекарных предприятий, боен, холодильников, предприятий бытового обслуживания и военной торговли, мест купания личного состава воинских частей гарнизона и принимать меры к устранению выявленных недостатков;

— проверять не реже одного раза в месяц санитарное состояние помещений гарнизонных караулов и гауптвахты; организовывать медицинские осмотры арестованных и осужденных, содержащихся на гарнизонной гауптвахте, и оказание им медицинской помощи;

— разрабатывать план медицинского обеспечения гарнизона на случай объявления мобилизации и приведения войск в боевую готовность;

— принимать участие в разработке плана взаимодействия с гражданской обороной;

— организовывать медицинское обеспечение воинских частей гарнизона, не имеющих специалистов медицинской службы, временно находящихся в гарнизоне подразделений (команд) и отдельных военнослужащих, а также членов семей военнослужащих гарнизона;

— планировать и осуществлять контроль за проведением лечебной практики и организацией дежурств врачей воинских частей гарнизона в военно-лечебных учреждениях;

— привлекать с разрешения начальника гарнизона специалистов медицинской службы воинских частей гарнизона к проведению лечебно-профилактических и противоэпидемиологических мероприятий в гарнизоне;

— контролировать работу гарнизонных военно-медицинских учреждений и руководить деятельностью гарнизонной военно-врачебной и санаторно-отборочной комиссии;

— следить за содержанием больных в госпиталях и периодически делать обходы больных;

— разрабатывать совместно с начальником гарнизонной поликлиники (госпиталя) план проведения углубленного медицинского обследования личного состава воинских частей гарнизона;

— участвовать в проведении мероприятий по медицинскому обеспечению очередных призывов на срочную военную службу;

— участвовать в разработке совместно с местными органами здравоохранения мероприятий по улучшению санитарного состояния районов расположения воинских частей гарнизона;

— следить за обслуживанием воинских частей гарнизона гражданскими учреждениями и предприятиями: амбулаториями, больницами, хлебопекарными предприятиями, бойнями и т.п., а также за содержание больных военнослужащих, помещенных в гражданские лечебные учреждения, и за своевременной выпиской их;

— организовывать медицинское обеспечение воинских частей, привлекаемых на парады, другие гарнизонные мероприятия с участием войск, а также для ликвидации последствий крупных аварий, катастроф и стихийных бедствий;

— организовывать по указанию начальника гарнизона проверку санитарного состояния проходящих воинских эшелонов, а также периодически наблюдать за санитарным состоянием залов ожидания для военнослужащих на вокзалах;

— проводить по плану, утвержденному начальником гарнизона, мероприятия по обмену опытом работы специалистов медицинской службы воинских частей гарнизона и повышению их квалификации;

— контролировать проводимую в гарнизоне подготовку военнообязанных — специалистов медицинской службы;

— немедленно докладывать начальнику гарнизона о происшествиях, повлекших ранение или смерть военнослужащих, о случаях инфекционных заболеваний в воинских частях и среди местного населения и о мерах, принимаемых для прекращения этих заболеваний.

### **Начальник ветеринарной службы гарнизона**

**34.** Начальник ветеринарной службы гарнизона отвечает за организацию и проведение мероприятий по охране личного состава от болезней, общих для человека и животных, ветеринарного контроля по обеспечению войск продуктами животного и растительного происхождения, противоэпизоотических и лечебных мероприятий в воинских частях гарнизона и в закрепленных за ними других воинских частях.

Он обязан:

— организовывать совместно с медицинской службой проведение мероприятий по охране личного состава гарнизона от инфекционных заболеваний, общих для человека и животных, а также от заболеваний и поражений, которые могут возникнуть при потреблении продуктов, подвергшихся воздействию оружия массового поражения;

— контролировать ветеринарно-санитарное состояние промышленных предприятий, поставляющих войскам мясные, мо-

лочные и рыбные продукты, и проводить экспертизу продовольствия при его хранении на складах (базах) и транспортировании;

— организовывать в случае необходимости проведение ветеринарно-оздоровительных мероприятий в обслуживаемых воинских частях;

— осуществлять ветеринарное обслуживание войсковых животных, а также животных подсобных хозяйств и продовольственного скота; давать заключение на выбраковку и убой животных обслуживаемых воинских частей;

— разрабатывать и проводить ветеринарно-профилактические, противоэпизоотические и лечебные мероприятия и проверять эпизоотическое состояние воинских частей, привлекая для этой цели с разрешения начальника гарнизона специалистов ветеринарной службы обслуживаемых воинских частей;

— разрабатывать план ветеринарного обслуживания гарнизона на случай объявления мобилизации и приведения войск в боевую готовность, а также мероприятия ветеринарной службы по ликвидации последствий применения противником оружия массового поражения;

— принимать участие в разработке плана взаимодействия с гражданской обороной;

— участвовать в разработке местными гражданскими ветеринарными органами мероприятий по улучшению ветеринарно-санитарного и эпизоотического состояния района расположения воинских частей;

— контролировать работу военно-ветеринарных учреждений гарнизона;

— докладывать начальнику гарнизона о ветеринарно-санитарном состоянии гарнизона (обслуживаемых воинских частей) и необходимых мерах по его улучшению;

— проверять по указанию начальника гарнизона ветеринарно-санитарное состояние проходящих воинских эшелонов;

— проводить по плану, утвержденному начальником гарнизона, мероприятия по обмену опытом работы специалистов ветеринарной службы воинских частей гарнизона и повышению их квалификации;

— наблюдать за обслуживанием животных, принадлежащих воинским частям, которые находятся на излечении в гражданских ветеринарных учреждениях;

— немедленно докладывать начальнику гарнизона о случаях инфекционных заболеваний среди животных, принадлежащих воинским частям и местному населению гарнизона, о мерах, принятых по ликвидации этих заболеваний, и извещать об этом командиров обслуживаемых воинских частей.

В гарнизонах, не имеющих специалистов ветеринарной службы, ветеринарное обслуживание воинских частей осуществляется согласно плану ветеринарного обеспечения Вооруженных Сил Республики Узбекистан.

### **Старший начальник финансовой службы в гарнизоне**

**35.** Старший начальник финансовой службы в гарнизоне отвечает за организацию и проведение в гарнизоне мероприятий по финансовому обеспечению воинских частей, своевременную выплату денежного довольствия (заработной платы) и выполнение указаний начальника гарнизона и начальника финансово-планового управления Министерства обороны по финансовым вопросам.

Он обязан:

— осуществлять контроль за своевременным представлением воинскими частями гарнизона довольствующим финансовым органам финансово-плановых документов и установленной отчетности;

— представлять на утверждение начальнику гарнизона согласованный с банковскими учреждениями график получения воинскими частями гарнизона денег для выплаты денежного довольствия (заработной платы);

— осуществлять контроль за соблюдением воинскими частями установленного порядка доставки наличных денег из банков;

— производить по поручению финансово-планового управления Министерства обороны предварительную проверку раздаточных ведомостей на выплату денежного довольствия (заработной платы) личному составу воинских частей гарнизона;

— проводить со специалистами финансовой службы воинских частей гарнизона занятия по изучению приказов и указаний по финансовым вопросам в соответствии с планом, утвержденным начальником гарнизона;

— инструктировать внутренние проверочные комиссии воинских частей гарнизона;

— осуществлять контроль за обеспечением сохранности денежных средств, производить внезапные проверки касс в воинских частях гарнизона по планам, утвержденным начальником гарнизона, и докладывать ему и начальнику финансово-планового управления Министерства обороны о результатах работы;

— проверять по поручению финансово-планового управления Министерства обороны отдельные вопросы финансово-хозяйственной деятельности и выполнение предложений по актам ревизий и проверок воинских частей гарнизона;

— проводить разъяснительную работу среди личного состава воинских частей гарнизона по вопросам финансового и пенсионного обеспечения.

### **Начальник службы противопожарной защиты и спасательных работ гарнизона**

**36.** Начальник службы противопожарной защиты и спасательных работ гарнизона непосредственно отвечает за организацию противопожарной защиты в гарнизоне и за постоянную готовность военных команд противопожарной защиты и спасательных работ, штатных пожарных расчетов, штатных и нештатных пожарных команд\* воинских частей гарнизона.

Он обязан:

— разрабатывать план противопожарной защиты гарнизона и согласовывать его с местными органами пожарной охраны, а также участвовать в разработке планов взаимодействия с гражданской обороной;

— контролировать состояние противопожарной защиты и несение службы пожарными командами воинских частей; следить за содержанием в исправности средств пожаротушения на гарнизонных объектах и в воинских частях гарнизона;

— принимать меры к немедленному устранению недостатков в противопожарном состоянии жилых и служебных помещений, складов, парков и других объектов; запрещать пользование неисправными приборами отопления и освещения, а также зрительными залами и другими помещениями, не оборудованными в противопожарном отношении;

— проверять противопожарное состояние жилых и нежилых помещений воинских частей, убитых на полигоны или выбывших из состава гарнизона, а также жилых домов офицерского состава в военных городках гарнизона;

— инструктировать начальников служб противопожарной защиты и спасательных работ воинских частей гарнизона и проводить с ними специальные занятия;

— проводить по плану, утвержденному начальником гарнизона, учения пожарных команд воинских частей гарнизона и учебные пожарные тревоги на объектах, охраняемых гарнизонными караулами;

— привлекать с разрешения начальника гарнизона специалистов службы противопожарной защиты и спасательных работ воинских частей для проверки состояния противопожарной защиты в гарнизоне;

\* — В дальнейшем именуются "пожарные команды".

— вызывать при возникновении пожара в гарнизоне пожарные команды воинских частей и местные пожарные команды и руководить их работой при тушении пожара;

— немедленно докладывать начальнику гарнизона, а в его отсутствие — военному коменданту гарнизона о возникновении пожара в гарнизоне и о мерах, принятых для его тушения; производить на месте расследование причин пожара;

— своевременно докладывать начальнику гарнизона о недостатках в противопожарной защите гарнизона и свои предложения по их устранению.

### **Военный дирижер гарнизона**

**37.** Военный дирижер гарнизона отвечает за обслуживание общих для всего гарнизона мероприятий оркестрами воинских частей и за подготовку сводного оркестра гарнизона.

Он обязан:

— организовывать обслуживание воинских частей гарнизона, не имеющих своих оркестров, оркестрами других воинских частей и оказывать помощь командирам этих частей в подготовке ротных сигнальщиков-барабанщиков;

— составлять ведомости наряда оркестров воинских частей на развод гарнизонных караулов и для других гарнизонных мероприятий;

— контролировать по плану, утвержденному начальником гарнизона, специальную подготовку оркестров воинских частей гарнизона, а также качество воспроизведения музыки развода гарнизонного наряда техническими средствами; проводить строевую и специальную подготовку сводного оркестра гарнизона и руководить им;

— руководить методическими сборами с военными дирижерами и старшинами оркестров, проводить концерты сводного оркестра для личного состава воинских частей гарнизона.

### **Начальник квартирно-эксплуатационной части района (гарнизона)**

**38.** Начальник квартирно-эксплуатационной части района (гарнизона) отвечает за организацию эксплуатации, своевременное производство ремонта и учет казарменно-жилищного фонда, а также за обеспечение квартирным довольствием воинских частей, приписанных к квартирно-эксплуатационной части. Он подчиняется начальнику квартирно-эксплуатационного управления Министерства обороны. По вопросам использования казармен-

ного фонда, распределения жилых помещений и благоустройства войск он выполняет указания начальников гарнизонов, обслуживаемых квартирно-эксплуатационной частью.

**39.** Начальник квартирно-эксплуатационной части района (гарнизона) обязан:

- докладывать начальникам обслуживаемых гарнизонов предложения и расчеты по использованию казарменно-жилищного фонда гарнизонов и заявлять местным органам власти на выделение недостающего фонда;

- представлять начальникам гарнизонов на утверждение планы распределения жилых помещений в гарнизонах и вести учет жилой площади, закрепленной за гарнизонами;

- проверять правильность эксплуатации воинскими частями зданий, коммунальных установок, казарменного инвентаря и мебели, принимая меры к их сохранению и своевременному ремонту;

- разрабатывать и представлять начальникам гарнизонов на утверждение планы по благоустройству, озеленению, ограждению и уборке территорий военных городков гарнизонов и контролировать их выполнение;

- руководить работами по ремонту казарменно-жилищного фонда, бытовых предприятий и других зданий воинских частей и осуществлять контроль за ремонтно-строительными работами, выполняемыми непосредственно воинскими частями;

- обеспечивать воинские части всеми видами квартирно-эксплуатационного довольствия и проверять правильность его использования;

- организовывать обеспечение воинских частей электроэнергией, водой, местными строительными материалами и контролировать правильность их потребления;

- осуществлять руководство по техническим вопросам квартирно-эксплуатационной службы в воинских частях, находящихся на обслуживании квартирно-эксплуатационной части;

- разрабатывать планы мероприятий по квартирно-эксплуатационной службе в гарнизонах на случай объявления мобилизации и приведения войск в боевую готовность;

- участвовать в разработке планов и проведения мероприятий по охране окружающей среды и рациональному использованию природных ресурсов в гарнизонах; вести учет защитных и специальных сооружений и осуществлять контроль за их правильной эксплуатацией, сохранностью и содержанием;

- проверять правильность заявок воинских частей на материальные и денежные средства по квартирному довольствию, составлять сводные заявки и представлять их в вышестоящие довольствующие органы;

— вести учет военных городков, зданий в них, коммунального оборудования, всех видов квартирному довольствию и денежных средств, отпускаемых на квартирное довольствие.

**Военный комендант железнодорожного  
(морского, речного) участка и станции  
(порта), аэропорта**

**40.** Военный комендант железнодорожного (морского, речного) участка и станции (порта), аэропорта выполняет обязанности военного коменданта гарнизона по поддержанию воинской дисциплины военнослужащими в пределах территории своего участка и станции (порта), аэропорта. При выполнении этих обязанностей военный комендант железнодорожного (морского, речного) участка и станции (порта), аэропорта подчиняется начальнику гарнизона и взаимодействует с военным комендантом гарнизона. Ему подчиняются начальники воинских эшелонов, команд и караулов, сопровождающих транспорты с воинскими грузами и находящиеся на путях сообщения, а также гарнизонные патрули, назначенные для патрулирования на железнодорожные станции, в морские (речные) порты и аэропорты.

**41.** Военный комендант железнодорожного (морского, речного) участка и станции (порта), аэропорта обязан:

— встречать прибывшие на станцию (в порт, аэропорт) пассажирские поезда (суда, воздушные суда), воинские эшелоны и транспорты с воинскими грузами, сопровождаемые караулами, или высылать для этой цели своих помощников; проверять состояние воинской дисциплины военнослужащими, их материально-бытовое обеспечение, а также крепление вооружения, военной техники, материальных средств и других грузов;

— осуществлять контроль за поддержание воинской дисциплины и соблюдением правил ношения военной формы одежды и воинского приветствия военнослужащими, находящимися на территории железнодорожного (морского, речного) участка и станции (порта) аэропорта;

— задерживать, а при необходимости снимать с поездов, морских (речных) и воздушных судов военнослужащих, грубо нарушающих воинскую дисциплину или совершивших преступление;

— устанавливать и поддерживать порядок в воинских залах и у касс, определять очередность получения воинских билетов военнослужащими и их семьями;

— производить без задержки отправку караулов, направляющихся для получения грузов и охраны их в пути следования или возвращающихся в свою воинскую часть;



— инструктировать состав гарнизонных патрулей, назначаемых для патрулирования на железнодорожную станцию, в морской (речной) порт, аэропорт, и контролировать несение ими службы;

— организовывать культурно-бытовое обслуживание и отдых военнослужащих, находящихся в пунктах посадки, следующих одиночно или в составе команд;

— проверять несение службы гарнизонными караулами, расположенными на территории железнодорожного (морского, речного) участка и станции (порта), аэропорта, а также караулами, сопровождающими транспорты с воинскими грузами;

— инструктировать начальников эшелонов, команд и караулов по правилам перевозки и требованиям безопасности, особенно при следовании по электрифицированным железнодорожным участкам; проверять выполнение требований пожарной безопасности в проходящих воинских эшелонах и транспортных средствах с воинскими грузами;

— следить за санитарным состоянием залов ожидания для военнослужащих на вокзале и проходящих воинских эшелонов, вагонов с караулами, а также принимать меры по оказанию медицинской помощи военнослужащим, заболевшим или пострадавшим в пути следования;

— докладывать начальнику гарнизона о всех происшествиях, о нарушениях военнослужащими воинской дисциплины, а также о простоях железнодорожных вагонов и судов с воинскими грузами, прибывшими в адрес воинских частей гарнизона, и о принятых мерах;

— информировать военного прокурора гарнизона о преступлениях и происшествиях.

**42.** В случае нарушения военнослужащими воинской дисциплины военный комендант железнодорожного (морского, речного) участка и станции (порта), аэропорта руководствуется указаниями ст. 24 настоящего Устава. Задержанного за нарушение воинской дисциплины военнослужащего в случае необходимости он направляет в военную комендатуру гарнизона, вызывая патруль и транспортное средство.

### Старший военного городка

**43.** Старший военного городка отвечает за поддержание воинской дисциплины и порядка военнослужащими на территории военного городка.

Он обязан:

— устанавливать и поддерживать внутренний порядок в военном городке; для наблюдения за поведением военнослужащих в

черте военного городка при необходимости назначать внутренние патрули;

— организовывать охрану, а при необходимости и оборону военного городка, контролировать лично и через офицеров подчиненного штаба службу наряда на контрольно-пропускных пунктах;

— контролировать содержание территорий, закрепленных за воинскими частями, выполнение мероприятий по охране окружающей среды и санитарно-гигиенических мероприятий.

Указания старшего военного городка по этим вопросам являются обязательными для всех командиров воинских частей и подразделений, расположенных на территории военного городка.

**44.** Внутренние патрули несут службу в соответствии с порядком, изложенным для гарнизонных патрулей.

Начальник внутреннего патруля подчиняется дежурному по воинской части, командир которой является старшим военного городка.

#### **Начальник гарнизонной гауптвахты**

**45.** Начальник гарнизонной гауптвахты отвечает за соблюдение законности и правил содержания арестованных, поддержание порядка на гауптвахте, а также за сохранность имущества и оборудования гауптвахты.

Ему подчиняется начальник караула при гауптвахте.

**46.** Начальник гарнизонной гауптвахты обязан:

— принимать на гауптвахту арестованных, проверяя наличие и правильность оформления соответствующих документов, а также вести учет арестованных и следить за точным выполнением правил их содержания (приложение 14);

— хранить записки об аресте (постановления следователя, лица, производившего дознание, военного прокурора и копии приговора или определения военного суда) и обеспечивать сохранность документов и вещей арестованных;

— инструктировать начальника караула при гауптвахте по прибытии караула к месту несения службы;

— вручать новому начальнику караула именные списки арестованных, содержащихся на гауптвахте, отдельно на солдат (матросов) и сержантов (старшин) и отдельно на прапорщиков (мичманов); своевременно вносить в именной список арестованных необходимые изменения;

— проверять не реже одного раза в неделю проведение утренних осмотров и вечерних проверок арестованных по камерам;

— устанавливать порядок вывода и охраны арестованных во время умывания, отправления естественных надобностей и прогулки;

— давать начальнику караула письменные приказания об освобождении арестованных с гауптвахты по истечении срока их ареста, а также о направлении арестованных по приказанию военного коменданта гарнизона на работы, в баню и по требованию следователя, органа дознания или суда — на допрос или в суд; вести учет работы арестованных с указанием времени, места и вида работ;

— организовывать и проводить с содержащимися на гауптвахте в дисциплинарном порядке прапорщиками (мичманами) и сержантами (старшинами), а также с солдатами (матросами), когда они не привлекаются на работы, занятия по строевой подготовке и изучению уставов; проводить воспитательную работу с арестованными, содержащимися на гауптвахте;

— следить за санитарным и противопожарным состоянием гауптвахты и караульного помещения, за своевременной их уборкой, освещением и отоплением;

— сообщать начальнику медицинской службы гарнизона о заболевших арестованных; при наличии заключения врача о необходимости отправить заболевшего в лечебное учреждение доложить об этом военному коменданту гарнизона;

— следить за исправным состоянием камер арестованных, технических средств охраны, оборудования и инвентаря гауптвахты, караульного помещения и постов, а также за своевременным их ремонтом; принимать меры по совершенствованию оборудования гауптвахты;

— принимать и передавать по команде предложения, заявления и жалобы, поступающие от арестованных;

— ежедневно проверять правильность несения службы караулом при гауптвахте, делая об этом соответствующие записи в постовой ведомости;

— докладывать военному коменданту гарнизона: ежедневно — о состоянии воинской дисциплины на гауптвахте, количестве арестованных, принятых за день и находящихся на гауптвахте, наличии свободных мест; немедленно — о происшествиях;

— хранить и вести учет уставов, военно-учебной литературы и выдавать их для проведения занятий с арестованными;

— встречать начальника гарнизона, его прямых начальников, заместителей начальника гарнизона и военного коменданта гарнизона, а также лиц, прибывших для руководства проведением инспектирования (проверки) войск, и, по их поручению, офицеров из числа инспекторской (проверяющей) группы, представляться им и сопровождать их по расположению гауптвахты.

## Глава 2

### ГАРНИЗОННЫЙ НАРЯД

#### Общие положения

47. Гарнизонный наряд назначается для поддержания воинской дисциплины и порядка среди военнослужащих на улицах и в других общественных местах гарнизона, охраны и обороны гарнизонных объектов, а также контроля за соблюдением правил дорожного движения водителями (механиками-водителями) транспортных средств воинских частей и выполнения других задач гарнизонной службы.

Предусматривается следующий состав гарнизонного наряда:

- дежурный по гарнизону;
- помощник дежурного по гарнизону;
- дежурное подразделение;
- гарнизонные караулы;
- гарнизонные патрули;
- инспектора контрольных постов ВАИ.

48. Гарнизонный наряд назначается не позднее чем за сутки до заступления в наряд. Он обеспечивается транспортными средствами от тех воинских частей, от которых данный наряд назначен.

49. Командиры воинских частей (подразделений), от которых назначается гарнизонный наряд, несут ответственность за подбор личного состава и его подготовку к несению службы, своевременное направление на инструктаж и прибытие на развод, за постоянную готовность дежурного подразделения и своевременное его прибытие по вызову к месту назначения.

50. Военный комендант совместно с начальником ВАИ гарнизона на каждый месяц составляет ведомость гарнизонного наряда (приложение 2), которая утверждается начальником гарнизона.

Выписки из ведомости гарнизонного наряда рассылаются во все привлекаемые к несению службы воинские части за 10 суток до начала нового месяца.

О каждом изменении в ведомости гарнизонного наряда военный комендант гарнизона своевременно сообщает воинским частям.

51. Накануне заступления в наряд в штабе воинской части дежурному по гарнизону и начальникам гарнизонных патрулей вручаются предписания, на основании которых военный комендант гарнизона выдает дежурному по гарнизону записки со старыми и новыми паролями (ст.104), а начальникам патрулей —

удостоверения начальника патруля, в которых указываются маршрут движения, время патрулирования и особые обязанности.

52. Дежурный по гарнизону и его помощник, состав патруля и контрольных постов ВАИ должны иметь на левой стороне груди (левом рукаве) нагрудный знак (повязку из красной ткани) с соответствующей надписью. Инспектор ВАИ, кроме того, должен иметь удостоверение инспектора ВАИ и жезл регулятора.

### Дежурный по гарнизону и его помощник

53. Для непосредственного руководства гарнизонными караулами и патрулями назначаются дежурный по гарнизону из числа офицеров воинских частей гарнизона по должности не ниже командира роты (батареи) и его помощник из числа младших офицеров.

Дежурный и его помощник находятся при военной комендатуре гарнизона. Они вооружаются пистолетами с двумя снаряженными магазинами.

В гарнизонах, где военная комендатура не предусмотрена штатами, обязанности дежурного по гарнизону возлагаются на дежурного по воинской части, командир которой является начальником гарнизона.

54. Дежурный по гарнизону отвечает за правильное несение службы гарнизонными караулами, патрулями и контрольными постами ВАИ. Он подчиняется начальнику и военному коменданту гарнизона.

Дежурный по гарнизону обязан:

— прибыть в назначенное время к военному коменданту гарнизона, предъявить предписание о назначении дежурным по гарнизону, получить записки со старыми и новыми паролями и необходимые указания;

— представиться старому дежурному по гарнизону и сообщить ему старый пароль;

— изучить ведомость гарнизонного наряда, схемы расположения постов, патрулирования, расположения неподвижных и маршруты перемещения подвижных контрольных постов ВАИ, табели постам, инструкции начальникам караулов и инструкцию дежурному по гарнизону;

— произвести развод гарнизонного наряда;

— находиться в отведенном ему помещении; отправляясь по служебным делам, оставлять за себя своего помощника, сообщив ему, куда и на какое время отлучается;

— лично проверять не реже двух раз в сутки (из них один раз ночью) несение службы гарнизонными караулами, при этом

осматривать в ночное время, а при плохой видимости и днем, стоянки боевых машин (другого вооружения и военной техники) и принимать меры к немедленному устранению выявленных недостатков;

— давать указания об изменении продолжительности пребывания на постах в зависимости от состояния погоды;

— встречать начальника гарнизона и его прямых начальников, а также военного коменданта гарнизона и докладывать им, например: **"Товарищ полковник. Во время моего дежурства происшествий не случилось (или случилось то-то). Дежурный по гарнизону капитан Умаров"**;

— сопровождать лиц, прибывших для проверки караулов, или посылать для их сопровождения своего помощника, предварительно проверив у них удостоверения личности и разовые удостоверения на право проверки караулов (ст.257);

— проверять готовность дежурного подразделения гарнизона к действиям по тревоге или вызову.

В гарнизонах, где предусмотрено штатом, обязанности по руководству службой гарнизонных патрулей приказом начальника гарнизона возлагаются на дежурных помощников военного коменданта.

**55.** По окончании развода новый дежурный по гарнизону принимает от старого дежурного указанные в описи документы. После доклада начальников караулов о произведенной смене дежурные по гарнизону докладывают начальнику гарнизона, а в его отсутствие — военному коменданту гарнизона о сдаче и приеме дежурства, например: **"Товарищ генерал-майор. Капитан Муминов дежурство по гарнизону сдал"**. **"Товарищ генерал-майор. Капитан Усманов дежурство по гарнизону принял"**. За тем новый дежурный сообщает о всех недостатках, обнаруженных при приеме дежурства, а старый дежурный — о несении службы караулами, гарнизонными патрулями и инспекторами контрольных постов ВАИ, выявленных недостатках и мерах, принятых для их устранения, а также о происшествиях в течении прошедших суток, если они были. После доклада новый дежурный представляет книгу приема и сдачи дежурства с этими записями на просмотр военному коменданту гарнизона.

**56.** В случае происшествия в одном из гарнизонных караулов или воинских частей дежурный по гарнизону немедленно отправляется на место происшествия, если необходимо, то с разрешения начальника или военного коменданта гарнизона он вызывает дежурное подразделение или часть его, а при пожаре, кроме того, пожарную команду.

О происшествиях в гарнизоне и о принятых мерах дежурный по гарнизону немедленно докладывает военному коменданту гарнизона или начальнику гарнизона.

**57.** Если дежурный по гарнизону внезапно заболел, он докладывает об этом начальнику (военному коменданту) гарнизона и поступает по его указанию.

При внезапном заболевании начальника гарнизонного караула дежурный по гарнизону возлагает его обязанности на помощника начальника караула (разводящего) или для замены заболевшего вызывают из воинской части нового начальника караула, следует вместе с ним в караульное помещение и руководит приемом караула. Новому начальнику караула дежурный по гарнизону сообщает действующий пароль и о происшедшем немедленно докладывает военному коменданту гарнизона.

**58.** Помощник дежурного по гарнизону подчиняется дежурному по гарнизону.

Он обязан:

— прибыть в назначенное время для инструктажа к военному коменданту гарнизона;

— изучить ведомость гарнизонного наряда, схемы расположения постов, патрулирования, расположения неподвижных и маршруты перемещения подвижных постов ВАИ, табели постам, инструкции начальникам караулов и инструкцию дежурному по гарнизону;

— участвовать в проведении развода гарнизонного наряда в соответствии с указаниями ст. 201—215;

— принять по описи документацию, имущество и инвентарь, находящиеся в комнате дежурного по гарнизону;

— проверять по приказу дежурного по гарнизону несение службы караулами, принимать меры к устранению недостатков и докладывать об этом дежурному по гарнизону;

— выполнять обязанности дежурного по гарнизону в его отсутствие.

**59.** Дежурному по гарнизону и его помощнику разрешается за время дежурства поочередно отдыхать лежа (спать) по 4 часа каждому в установленное начальником гарнизона время, без обуви, не снимая снаряжение и не раздеваясь.

### **Дежурное подразделение гарнизона**

**60.** Дежурное подразделение гарнизона назначается приказом начальника гарнизона на случай усиления гарнизонных караулов или срочного вызова при пожаре, стихийном бедствии и иных происшествиях в гарнизоне.

В приказе указывается его состав, вооружение, обеспечение боеприпасами, необходимым имуществом и транспортными средствами, форма одежды и порядок отдыха.

Запрещается использовать дежурное подразделение для выполнения хозяйственных работ.

В крупных гарнизонах может назначаться несколько дежурных подразделений.

**61.** Дежурное подразделение назначается на каждые сутки, как правило, от той воинской части, от которой назначены гарнизонные караулы, и подчиняется начальнику гарнизона, военному коменданту гарнизона и дежурному по гарнизону.

Вызов дежурного подразделения производится начальником гарнизона, военным комендантом гарнизона или с их разрешения дежурным по гарнизону.

При вызове дежурного подразделения указывается, куда, к какому времени и в чье распоряжение оно должно прибыть, а также какое имеет при себе имущество, вооружение, количество боеприпасов и порядок их выдачи.

Боеприпасы дежурному подразделению выдаются по приказу командира (начальника штаба) воинской части или дежурного по воинской части.

Одновременно с вызовом дежурного подразделения приказом начальника гарнизона, если необходимо, назначается новое дежурное подразделение.

**62.** Занятия с дежурным подразделением проводятся вблизи расположения своей воинской части. Местонахождение дежурного подразделения и порядок его вызова должны быть известны дежурному по воинской части и дежурному по гарнизону.

**63.** По прибытии к месту назначения дежурное подразделение действует по указанию военного коменданта гарнизона, дежурного по гарнизону или лица, в распоряжение которого оно назначено.

### Гарнизонные патрули

**64.** В каждом гарнизоне для поддержания порядка и контроля за соблюдением воинской дисциплины военнослужащими на улицах и в других общественных местах: на железнодорожных станциях, вокзалах, в портах, аэропортах, а также в прилегающих к гарнизону населенных пунктах приказом начальника гарнизона организуется патрулирование, для чего из состава воинских частей гарнизона назначаются гарнизонные патрули.

**65.** Патрули назначаются на сутки или только на определенное время дня или ночи и могут быть пешие, на мотоциклах или автомобилях.

Патруль, назначенный на сутки, несет службу, чередуя патрулирование в течение 4 часов с двухчасовым отдыхом в военной комендатуре.



При военной комендатуре назначается резервный патруль с транспортным средством.

**66.** Гарнизонные патрули подчиняются военному коменданту гарнизона и дежурному по гарнизону (дежурному помощнику военного коменданта). Гарнизонные патрули, назначаемые для патрулирования в районе железнодорожных станций, морских (речных) портов и аэропортов, кроме того, подчиняются военному коменданту железнодорожного (морского, речного) участка и станции (порта), аэропорта.

**67.** Патруль состоит из начальника патруля и двух-трех патрульных. Начальником патруля в зависимости от задач, возлагаемых на патруль, может быть назначен офицер, прапорщик (мичман) или сержант (старшина).

Начальником патруля, несущего службу в районе железнодорожной станции (порта, аэропорта), назначается, как правило, офицер.

Патрульные назначаются из числа дисциплинированных, требовательных, подтянутых в строевом отношении и физически развитых солдат (матросов) или сержантов (старшин) и, как правило, от одного подразделения.

**68.** Вооружение личного состава патрулей, их форма одежды устанавливается приказом начальника гарнизона. При этом начальники патрулей — офицеры и прапорщики (мичманы) вооружаются, как правило, пистолетами с двумя снаряженными магазинами, а остальной личный состав в зависимости от условий обстановки может быть без оружия или с оружием.

На особо важных маршрутах патруль обеспечивается для связи с военной комендатурой гарнизона портативной радиостанцией.

**69.** Схема патрулирования и инструкция патрулям составляются военным комендантом гарнизона и утверждаются начальником гарнизона.

На схеме патрулирования указываются: несколько вариантов маршрутов движения патрулей, расположение театров, домов культуры, кинотеатров, клубов и т.п., мест массовых гуляний, места телефонов для связи с военной комендатурой, а также с отделениями милиции.

В инструкции патрулям указываются: задачи патрулей, особенности несения ими службы на каждом маршруте движения, порядок взаимодействия с милицией, способы связи с военной комендатурой гарнизона, ближайшими постами милиции и порядок доклада.

**70.** Начальник гарнизонного патруля отвечает за правильное несение службы патрульными, поддержание порядка и соблюдение воинской дисциплины военнослужащими на маршруте патрулирования.

Он обязан:

— прибыть в назначенное время к военному коменданту гарнизона и изучить необходимые документы;

— знать задачу патруля и руководить несением службы патрульными;

— следить за выполнением военнослужащими требований воинской дисциплины и за соблюдением правил ношения военной формы одежды;

— делать напоминания равным себе и младшим по воинскому званию военнослужащим, нарушающим воинскую дисциплину, в необходимых случаях проверять у них документы, а если нужно, задерживать их и направлять в военную комендатуру гарнизона;

— содействовать начальникам и старшим в восстановлении порядка и по их требованию направлять в военную комендатуру гарнизона военнослужащих, нарушающих воинскую дисциплину;

— знать на своем маршруте места телефонов для связи с военной комендатурой гарнизона (дежурным по гарнизону), а также с постами милиции и в установленное время докладывать о ходе патрулирования военному коменданту и дежурному по гарнизону (дежурному помощнику военного коменданта);

— вести список военнослужащих, задержанных и направленных в военную комендатуру гарнизона, по форме, указанной в ст.25, по окончании срока патрулирования представить список военному коменданту гарнизона, возвратиться с патрульными в свою воинскую часть и доложить дежурному по воинской части о выполнении задачи.

При задержании военнослужащего в состоянии опьянения начальник патруля принимает меры по доставке его в военную комендатуру гарнизона, при этом он не должен требовать от военнослужащего каких-либо объяснений.

**71.** Патрульный обязан:

— бдительно нести службу, наблюдать за поведением военнослужащих и о замеченных нарушениях воинской дисциплины и общественного порядка докладывать начальнику патруля;

— точно и быстро выполнять приказы начальника патруля и никуда не отлучаться без его разрешения;

— ничего не принимать от задержанных и не передавать им без разрешения начальника патруля; докладывать начальнику патруля о просьбах задержанных;

— по окончании патрулирования и прибытии в воинскую часть с разрешения начальника патруля возвратиться в свое подразделение и доложить дежурному по подразделению о своем прибытии.

72. Личный состав патруля при выполнении своих обязанностей должен служить образцом соблюдения воинской дисциплины, правил ношения военной формы одежды, воинского приветствия и воинской вежливости.

Во время несения службы ему запрещается вступать в посторонние разговоры и отвлекаться от выполнения своих обязанностей.

73. Обращаясь к военнослужащему, равному или младшему по воинскому званию, начальник патруля называет его воинское звание, свою должность и предъявляет необходимые требования, например: **"Товарищ сержант. Я начальник патруля майор Турапов. Вами нарушена форма одежды. Сделайте то-то"**.

74. Если военнослужащими срочной службы при нахождении их в увольнении допущено грубое нарушение правил ношения военной формы одежды, невыполнение воинского приветствия или иное проявление недисциплинированности, начальник патруля имеет право прекращать таким военнослужащим увольнение и направлять их в сопровождении патрульного в военную комендатуру или возвращать в свою воинскую часть для принятия мер. Задерживаются и направляются в военную комендатуру и военнослужащие, прибывшие по увольнительным запискам из другого гарнизона. О времени и причине задержания начальник патруля делает отметку на увольнительной записке военнослужащего.

В случае неповиновения или сопротивления военнослужащего при его задержании начальник патруля имеет право сам или составом патруля применить к нему силу.

Применение оружия является крайней мерой и допускается только в случаях и в порядке, изложенных в Уставе внутренней службы Вооруженных Сил Республики Узбекистан.

У задержанных военнослужащих изымаются холодное и огнестрельное оружие и боеприпасы, а также документы, удостоверяющие личность, которые сдаются начальником патруля военному коменданту гарнизона или дежурному по гарнизону (дежурному помощнику военного коменданта).

75. В случае нарушения воинской дисциплины военнослужащим, старшим по воинскому званию, начальник патруля обращается к нему с просьбой прекратить нарушение дисциплины. При невыполнении этой просьбы начальник патруля обязан немедленно доложить об этом военному коменданту гарнизона или дежурному по гарнизону (дежурному помощнику военного коменданта) и действовать по их указанию.

76. Военнослужащие, доставленные в военную комендатуру гарнизона за нарушения воинской дисциплины и общественного порядка, принимаются дежурным по гарнизону (дежурным помощником военного коменданта), записываются в книгу учета задержанных и помещаются в камеры временно задержанных на срок не более одних суток до принятия военным комендантом решения об их ответственности.

Принимая задержанных военнослужащих, дежурный по гарнизону (дежурный помощник военного коменданта) производит досмотр их вещей, изымает поясные ремни, вещи и ценности, которые не положено иметь в камере, а также все служебные документы. Об изъятии оружия и боеприпасов, документов, вещей и ценностей составляется протокол, который подписывается дежурным по гарнизону (дежурным помощником военного коменданта), лицами, доставившими задержанного, и самим задержанным.

Военнослужащие, доставленные в военную комендатуру гарнизона в состоянии опьянения, протокол подписывают после вытрезвления.

77. С военнослужащими, задержанными за нарушение правил ношения военной формы одежды и невыполнение воинского приветствия, в военной комендатуре, в дневное время, проводятся занятия продолжительностью до 3 часов по строевой подготовке и изучению уставов.

78. Военнослужащие, содержащиеся в камерах временно задержанных, охраняются караулами при гарнизонных гауптвахтах. Если гарнизонная гауптвахта находится на значительном удалении от военной комендатуры гарнизона, задержанные военнослужащие могут охраняться специально выделенными вооруженными патрульными, которые несут службу в соответствии со ст.195 настоящего Устава.

79. По окончании несения службы патрулем предписание с необходимыми отметками военного коменданта гарнизона возвращается начальнику патруля для передачи в штаб воинской части.

### *Глава 3*

#### **ВОЕННАЯ АВТОМОБИЛЬНАЯ ИНСПЕКЦИЯ ГАРНИЗОНА**

80. Для контроля за соблюдением правил дорожного движения водителями (механиками-водителями) транспортных средств воинских частей в гарнизоне, на прилегающих к нему дорогах и в населенных пунктах, а также для поддержания порядка в ис-

пользовании автомобильной техники создается военная автомобильная инспекция гарнизона в составе: начальник ВАИ, его заместитель (помощник), инспектора ВАИ (старшие инспектора), начальник гарнизонного сборного пункта задержанных машин.

При ВАИ крупных гарнизонов по перечню, утвержденному Министром обороны, создаются военные квалификационные комиссии ВАИ гарнизона.

**81.** Инспектора ВАИ несут службу на неподвижных или подвижных контрольных постах ВАИ круглосуточно или в течении определенного графиком времени.

Наиболее важные контрольные посты ВАИ обеспечиваются средствами связи.

**82.** Наряд личного состава и транспортных средств контрольных постов ВАИ выставляется согласно схеме расположения неподвижных и маршрутам перемещения подвижных контрольных постов ВАИ.

На схеме указывается состав, расположение и маршруты перемещения контрольных постов ВАИ, время несения службы, места телефонов для связи с начальником ВАИ, военной комендатурой и военной прокуратурой гарнизона, а также размещение постов и подразделений Государственной автомобильной инспекции (ГАИ) и отделений милиции.

Одновременно со схемой разрабатываются инструкции личному составу контрольных постов ВАИ, в которых излагаются задачи, обязанности и права инспектора ВАИ, особенности несения ими службы на каждом посту и способы связи с начальником ВАИ гарнизона и военной комендатурой, ближайшими постами и подразделениями ГАИ и отделениями милиции.

На основании схемы расположения неподвижных и маршрутов перемещения подвижных контрольных постов ВАИ на каждый месяц составляется график дежурств инспекторов ВАИ и транспортных средств на контрольных постах ВАИ и представляется военному коменданту гарнизона для включения в ведомость гарнизонного наряда. В графике для каждого контрольного поста ВАИ указываются: численность личного состава, транспортные средства, время несения службы и воинская часть (подразделение), от которой назначаются личный состав и транспортные средства.

Схема расположения неподвижных и маршрутов перемещения подвижных контрольных постов ВАИ, инструкции личному составу контрольных постов ВАИ подписываются начальником ВАИ гарнизона, согласовываются с военным комендантом гарнизона и утверждаются начальником гарнизона.

**83.** Начальник ВАИ гарнизона отвечает за организацию и проведение мероприятий по предупреждению происшествий с

транспортными средствами воинских частей в гарнизоне, на прилегающих к нему дорогах и в населенных пунктах.

Он подчиняется начальнику гарнизона, военному коменданту гарнизона, а по службе ВАИ — начальнику ВАИ Министерства обороны Республики Узбекистан.

Он обязан:

- организовывать систематический контроль за выполнением в воинских частях гарнизона требований приказов по обеспечению безаварийной эксплуатации и порядка использования автомобильной техники, соблюдением водителями (механиками-водителями) правил дорожного движения и воинской дисциплины в рейсе, а также за техническим состоянием транспортных средств, наличием и правильностью оформления путевых документов;

- ежемесячно анализировать причины и условия, способствующие совершению происшествий с транспортными средствами воинских частей, а также состояния дисциплины среди водителей (механиков-водителей); результаты анализа докладывать начальнику гарнизона;

- разрабатывать и представлять начальнику гарнизона на утверждение план мероприятий по предупреждению происшествий с транспортными средствами в гарнизоне и план работы ВАИ и добиваться их выполнения;

- проверять по плану, утвержденному начальником гарнизона, работу контрольно-технических пунктов воинских частей гарнизона независимо от их подчиненности;

- инструктировать заступающих на дежурство инспекторов ВАИ, распределять их по контрольным постам, контролировать несение ими службы и принимать от них письменные доклады;

- прекращать использование технически неисправных или необслуженных транспортных средств и направлять их в воинские части, а транспортные средства с неисправными тормозной системой и рулевым управлением на гарнизонный сборный пункт задержанных машин, своевременно докладывать начальнику гарнизона и сообщать военному коменданту гарнизона о задержанных транспортных средствах и водителях (механиках-водителях) для принятия решения;

- организовывать учет происшествий с транспортными средствами, нарушение водителями (механиками-водителями) правил дорожного движения и временно изъятых документов;

- немедленно докладывать начальнику гарнизона и сообщать военному коменданту гарнизона, а также военному прокурору о происшествиях с транспортными средствами воинских частей, повлекших гибель или увечья людей и другие тяжкие последствия, лично участвовать в расследовании их причин и обстоя-

тельств на месте происшествия; руководить работой военной квалификационной комиссии ВАИ гарнизона;

— согласовывать с органами ГАИ и представлять на утверждение начальнику гарнизона схему улиц и дорог, используемых для движения и практического вождения транспортных средств воинских частей, и доводить ее до воинских частей;

— представлять начальнику гарнизона предложения о создании гарнизонных контрольно-технических пунктов и осуществлять контроль за их работой;

— проводить (по графику) технические осмотры транспортных средств воинских частей, не имеющих штатных средств технического обслуживания и ремонта, транспортных средств, предназначенных для перевозки личного состава, транспортных средств, оборудованных специальными звуковыми и световыми сигналами, транспортных средств, водителями которых являются рабочие армии, а также всех легковых машин воинских частей гарнизона;

— направлять материалы о нарушениях, совершенных водителями (механиками-водителями) транспортных средств воинских частей других гарнизонов, командирам этих частей или начальнику ВАИ соответствующего гарнизона;

— осуществлять четкое взаимодействие с органами ГАИ и военной прокуратуры по вопросам обеспечения безопасности дорожного движения, организовывать совместное дежурство инспекторов ВАИ с гарнизонными патрулями и работниками дорожно-патрульной службы ГАИ.

**84.** Заместитель начальника ВАИ гарнизона отвечает за организацию и контроль несения службы составом контрольных постов ВАИ, за учет происшествий с транспортными средствами воинских частей, учет и сохранность задержанных транспортных средств и временно изъятых документов. Он подчиняется начальнику ВАИ гарнизона и выполняет его указания по контролю за соблюдением водителями (механиками-водителями) воинских частей правил дорожного движения и поддержанием порядка в использовании транспортных средств в гарнизоне.

Помощник начальника ВАИ гарнизона подчиняется начальнику ВАИ гарнизона и выполняет его указания.

**85.** Инспектор ВАИ подчиняется начальнику ВАИ гарнизона, и его заместителю, а в порядке несения службы — дежурному по гарнизону и отвечает за безопасность движения транспортных средств воинских частей на закрепленном участке (посту).

Он обязан:

— прибыть в назначенное время к начальнику ВАИ гарнизона на инструктаж и изучить необходимые документы;

— знать задачу контрольного поста ВАИ, порядок работы на месте происшествия с транспортными средствами;

— контролировать соблюдение водителями (механиками-водителями), старшими машин правил дорожного движения и правил эксплуатации транспортных средств воинских частей и пресекать нарушение этих правил;

— проверять техническое состояние транспортных средств воинских частей, путевые документы и соблюдение личным составом, находящимся в машине, правил ношения военной формы одежды;

— немедленно докладывать начальнику ВАИ гарнизона и дежурному по гарнизону полученные сообщения о происшествиях с транспортными средствами воинских частей и действовать по их указанию;

— по окончании службы на контрольном посту ВАИ представить начальнику ВАИ гарнизона письменный доклад, возвратиться с личным составом контрольного поста ВАИ в свою воинскую часть и доложить дежурному по воинской части о выполнении задачи.

**86.** Начальник ВАИ, его заместитель и инспектора ВАИ гарнизона имеют право:

— делать в необходимых случаях напоминание водителям (механикам водителям) и равным себе или младшим по воинскому званию старшим машин о соблюдении правил дорожного движения и правил эксплуатации транспортных средств, записывать выявленные недостатки в путевой лист или при необходимости прекращать рейс;

— рассматривать в установленном порядке дела о нарушениях правил дорожного движения, совершенных водителями и механиками-водителями транспортных средств воинских частей — военнослужащими, либо передавать материалы о таких нарушениях соответствующим командирам воинских частей для решения вопроса о привлечении виновного к дисциплинарной ответственности или органам ГАИ для принятия мер, предусмотренным законодательством;

— подвергать водителей (механиков-водителей) или других лиц, управляющих транспортными средствами воинских частей и совершивших нарушение правил дорожного движения, административному задержанию на срок не более 3 часов;

— отстранять от управления транспортными средствами воинских частей водителей (механиков-водителей) и других лиц, в отношении которых имеются достаточные основания полагать, что они находятся в состоянии опьянения, и направлять их в установленном порядке на освидетельствование для определения состояния опьянения, а также отстранять от управления



транспортными средствами лиц, находящихся в болезненном или утомленном состоянии;

— составлять в установленном порядке протоколы о совершенных водителями транспортных средств воинских частей нарушений правил дорожного движения;

— изымать у водителя водительское удостоверение и вместе с протоколом о нарушении правил дорожного движения передавать в ГАИ для рассмотрения дела о наложении взыскания в виде лишения права управлять транспортными средствами.

**87.** Для проверки транспортного средства инспектор ВАИ подает водителю (механику-водителю) жезлом регулировщика знак остановки и обращается к старшему машины или водителю-называет его воинское звание, свою должность, воинское звание и фамилию и излагает причину остановки, например: **”Товарищ сержант. Я инспектор ВАИ гарнизона капитан Камалов. Машина подлежит проверке”.**

При обнаружении нарушения правил использования автомобильной техники или неисправности транспортного средства инспектор ВАИ записывает замечание в путевой лист и требует их устранения. В зависимости от характера нарушения транспортное средство задерживается или возвращается в воинскую часть, а также может продолжать рейс.

При остановке и задержании транспортного средства инспектор ВАИ не должен своими действиями создавать обстановку опасную для личного состава, находящегося в машине, пешеходов и других участников движения.

**88.** Для содержания задержанных транспортных средств при военной комендантуре или одной из воинских частей гарнизона приказом начальника гарнизона организуется гарнизонный сборный пункт задержанных машин. Начальник этого пункта назначается из инспекторов ВАИ.

Прием транспортных средств производится начальником гарнизонного сборного пункта задержанных машин по протоколам.

Порядок охраны транспортных средств на сборном пункте задержанных машин определяется начальником гарнизона.

Возвращение задержанных транспортных средств и документов производится только после письменного разрешения начальника ВАИ гарнизона.

---

## ЧАСТЬ II

# ОРГАНИЗАЦИЯ И НЕСЕНИЕ КАРАУЛЬНОЙ СЛУЖБЫ

### *Глава 4*

## ОРГАНИЗАЦИЯ КАРАУЛЬНОЙ СЛУЖБЫ И ПОДГОТОВКА КАРАУЛОВ

### Общие положения

**89.** Несение караульной службы является выполнением боевой задачи и требует от личного состава точного соблюдения всех положений настоящего Устава, высокой бдительности, непреклонной решимости и инициативы.

Виновные в нарушении требований караульной службы несут дисциплинарную или уголовную ответственность.

**90.** Для несения караульной службы назначаются караулы.

Караулом называется вооруженное подразделение, назначенное для выполнения боевой задачи по охране и обороне боевых знамен, военных и государственных объектов, а также для охраны лиц, содержащихся на гауптвахте и в дисциплинарном батальоне.

Караулы бывают гарнизонные и внутренние; они могут быть постоянными или временными.

Гарнизонный караул назначается для охраны и обороны объектов корпусного или центрального подчинения, не имеющих своих подразделений охраны, объектов общегарнизонного значения, объектов соединений или нескольких воинских частей, расположенных в непосредственной близости один от другого, а также для охраны лиц, содержащихся на гарнизонной гауптвахте.

Внутренний караул назначается для охраны и обороны объектов одной воинской части.

Самолеты (вертолеты) и другие объекты авиационной части на аэродроме охраняются и обороняются внутренним караулом, назначаемым от авиационно-технической части.

Постоянные караулы предусматриваются расписанием караулов. Временные караулы в расписание караулов не включаются; они назначаются приказом начальника гарнизона или командиром воинской части для охраны и обороны военного имущества при погрузке (выгрузке) или временном складировании, при сопровождении воинских грузов, перевозимых различными видами транспорта, а также для охраны арестованных и осужденных.

**91.** Гарнизонные караулы подчиняются начальнику гарнизона, военному коменданту гарнизона, дежурному по гарнизону и его помощнику; караул при гарнизонной гауптвахте, кроме того, подчиняется начальнику гауптвахты.

Внутренние караулы подчиняются командиру воинской части, дежурному по воинской части и его помощнику, если помощник дежурного по воинской части офицер. Внутренний караул, охраняющий объекты батальона (дивизиона), расположенного отдельно от остальных подразделений воинской части, кроме того, подчиняется командиру этого батальона (дивизиона) и дежурному по батальону (дивизиону) в воинском звании, равном с начальником караула или по званию старше его.

Помощнику дежурного по воинской части, назначенному из числа прапорщиков, подчиняются караулы, начальники которых не офицеры, а помощнику дежурного по воинской части, назначенному из числа сержантов, подчиняются караулы, начальники которых назначены из числа сержантов.

Караулы переходят в подчинение этим лицам с момента подачи во время развода команды "Смирно" для встречи дежурного по гарнизону (по воинской части), а выходят из их подчинения с момента подачи начальником караула команды "Шагом-марш" для следования в свою воинскую часть (подразделение) после смены.

**92.** В состав караула назначаются: начальник караула, караульные по числу постов и смен, разводящие, а при необходимости помощник начальника караула, помощник начальника караула (оператор) по техническим средствам охраны или смена операторов (два-три человека, один из которых может быть назначен помощником начальника караула по техническим средствам охраны), помощник начальника караула по службе караульных собак и водители транспортных средств.

В караулы по охране штабов и пунктов управления от объединения и выше, а также по охране учреждений, кроме перечисленных лиц, назначаются караульные контрольно-пропускных постов, а в караул при гауптвахте — выводные.

**93.** Для непосредственной охраны и обороны объектов из состава караула выставляются часовые.

Часовым называется вооруженный караульный, выполняющий боевую задачу по охране и обороне порученного ему поста.

Постом называется все порученное для охраны и обороны часовому, а также место или участок местности, на котором он выполняет свои обязанности. К постам относятся и охраняемые караулом с помощью технических средств охраны объекты и участки местности, где эти средства установлены.

Охрану объектов часовые осуществляют способом патрулирования между внешними и внутренними ограждениями вокруг

объекта или вдоль ограждения с внутренней стороны, если объект имеет одно ограждение, а также наблюдением с вышек. Отдельные посты могут охраняться неподвижными часовыми.

При организации охраны особо важных государственных или военных объектов часовые могут нести службу с наблюдательных вышек. В этом случае для охраны и обороны им назначается участок полосы протяженностью до 500 м.

**94.** Начальники гарнизонов, командиры соединений и воинских частей, начальники военных объектов, а также все прямые начальники обязаны постоянно добиваться сокращения численности личного состава, необходимого для охраны объектов. Это достигается:

- переходом к охране постов с использованием технических средств и караульных собак без выставления часовых;

- объединением под охрану одного караула всех расположенных рядом хранилищ, складов, парков и других охраняемых объектов с общим ограждением, принадлежащих разным воинским частям;

- сокращением количества постов с неподвижными часовыми и организацией охраны объектов способом патрулирования пешим порядком и на транспортных средствах.

**95.** При организации охраны объектов способом патрулирования часовому в зависимости от ограждения объекта и условий местности назначается для охраны и обороны в течение определенного времени участок полосы протяженностью: днем — до 1000 м, ночью — до 500 м, а объектов, оборудованных техническими средствами охраны: днем — до 2 км, ночью — до 1 км. Для усиления охраны объектов в ненастную погоду (сильный туман, дождь, снегопад) по приказу начальника гарнизона (командира воинской части) могут назначаться дополнительные караульные или патрули на транспортных средствах. Порядок несения службы дополнительными караульными и порядок патрулирования в этом случае определяются начальником гарнизона (командиром воинской части).

Часовые перемещающиеся по маршрутам движения пешим порядком со скоростью, обеспечивающей надежную охрану объекта, делая короткие остановки для осмотра местности и ограждений, а также для доклада по средствам связи начальнику караула о несении службы.

При хорошей видимости, если позволяют условия местности, часовые могут вести наблюдение за охраняемым объектом и подступами к нему с наблюдательных вышек.

**96.** Для оказания помощи часовым в каждом караульном помещении из числа бодрствующей и отдыхающей смен караульных создаются резервные группы, которые при вызове караула

”в ружье” под командой начальника караула, его помощника или разводящего прибывают к месту нарушения и действуют в зависимости от обстановки. Для быстрой доставки этих групп к месту нарушения караулы при необходимости обеспечиваются транспортным средством, а в особых условиях — бронетранспортерами (боевыми машинами).

97. Личный состав караула должен быть в караульной форме одежды (приложение 8), вооружен исправными и приведенными к нормальному бою автоматами со штыками и карабинами со штыками. Часовые контрольно-пропускных постов могут вооружаться пистолетами. Начальники караулов и их помощники вооружаются своим штатным оружием.

Боевыми патронами караул обеспечивается из расчета: на каждый автомат и пистолет — по два снаряженных магазина; на каждый карабин по 30 патронов в обоймах.

Кроме того, по приказу начальника гарнизона (командира воинской части) караулы могут иметь на вооружении пулеметы с тремя снаряженными магазинами на каждый из них и ручные гранаты на весь состав караула, из расчета по две гранаты на каждого.

Боеприпасы личному составу караула, кроме лиц, вооруженных пистолетами, выдаются на караульном городке после практического занятия.

98. Зарядка оружия производится перед выходом на посты, для охраны военнослужащих, арестованных и задержанных следователем или органом дознания, подсудимых и осужденных, а также для сопровождения лиц, проверяющих караул.

Зарядка и разрядка оружия производится по командам начальника караула или его помощника (разводящих) и под их непосредственным наблюдением у караульного помещения в специально оборудованном и освещенном месте, имеющим пулеулавливатель, а при следовании смен на посты на машинах в местах, указанных в инструкции начальнику караула, при необходимости также оборудованных пулеулавлителем. При зарядке и разрядке ствол оружия должен быть направлен вверх (под углом 45–60 градусов) и в сторону от окружающих жилых помещений и охраняемого объекта. Если вблизи и вокруг караульного помещения расположены жилые и служебные помещения, зарядка и разрядка оружия могут производиться в караульном помещении в специальном месте, оборудованном пулеулавлителем. Разрядка и осмотр оружия производится немедленно по возвращении к караульному помещению или в местах, указанных в инструкции начальнику караула.

Пистолеты заряжаются после получения патронов в подразделении, а разряжаются после смены караула по прибытии его в подразделение.

**99.** Оружие заряжается по правилам, указанным в руководствах по стрелковому делу для соответствующих видов оружия, при этом патрон в патронник не досылается.

Автомат заряжается снаряженным магазином. Перед зарядкой он осматривается (при этом курок спускается) и ставится на предохранитель. Затворная рама после присоединения магазина назад не отводится.

Карабин заряжается снаряженным на полную емкость магазином. После зарядки карабина затвор плавно закрывается (при этом патрон в патронник не досылается), снимается предохранитель, опускается курок и карабин ставится на предохранитель.

Пистолет заряжается снаряженным магазином, затвор при зарядке назад не отводится. Перед зарядкой пистолет ставится на предохранитель.

Пулеметы и ручные гранаты заряжаются непосредственно перед их применением.

**100.** По приказу начальника гарнизона (командира воинской части) в караульном помещении создается запас боевых патронов из расчета: на каждый автомат или карабин — по 150 патронов, на пистолет — по 16 патронов, которые хранятся в цинках в металлическом ящике.

Ручные гранаты хранятся в отдельных металлических ящиках, при этом запалы хранятся в особой водонепроницаемой коробке отдельно от гранат.

Книга учета запаса боевых патронов караула (приложение 7), книга учета ручных гранат и запалов к ним, акт изъятия (закладки) боеприпасов и незаполненные бланки, а также нож для вскрытия цинков хранятся в тех же ящиках. Ящики закрываются на замки, опечатываются военным комендантом гарнизона (начальником штаба воинской части) и включаются в опись имущества и инвентаря караула, находящихся в караульном помещении. Ключи и слепки с печатей от ящиков с боеприпасами хранятся у начальника караула в сейфе (ящике стола, закрываемом на замок). Передавать ключи другим лицам запрещается.

Начальник караула несет личную ответственность за сохранение ящиков с запасом боевых патронов, с гранатами и запалами.

**101.** Наличие и состояние запаса боеприпасов проверяются не реже одного раза в месяц: в гарнизонных караулах — военным комендантом гарнизона, во внутренних караулах — начальником штаба воинской части.

Результаты проверки записываются в книге учета запаса боеприпасов и в постовую ведомость.

**102.** Обеспечение караульных помещений и постов оборудованием, техническими средствами охраны и средствами связи, а

также ограждение охраняемых объектов (приложение 5 и 6) и обеспечение их инвентарем, предусмотренным настоящим Уставом, возлагаются на начальника военного объекта (командира воинской части).

На начальника военного объекта (командира воинской части) возлагается также ответственность за освещение караульного помещения и обеспечение его топливом и полевой одеждой.

**103.** Для подтверждения того, что караул, прибывший для смены, действительно назначен для этой цели, а также что лицо, прибывшее с приказом от начальника гарнизона: или дежурного по гарнизону (по воинской части), действительно уполномочено на то соответствующим начальником, устанавливается пароль (секретное слово).

Пароль обозначается названием какого-либо города, устанавливается на каждый день, отдельно для каждого караула: для гарнизонных караулов-военным комендантом гарнизона, для внутренних-начальником штаба воинской части.

Пароли устанавливаются не более чем на 10 дней вперед и заносятся в книгу паролей, которая хранится у военного коменданта гарнизона (начальника штаба воинской части) в опечатанной папке в сейфе.

Пароли для новых караулов, заступающих при объявлении тревоги, хранятся в опечатанном пакете у дежурного по гарнизону (по воинской части).

Лица, которым известен пароль, обязаны хранить его в строжайшем секрете и при опросе сообщать его запиской, без оглашения, после чего записка немедленно уничтожается. При утрате записки с паролем или других случаях разглашения пароля действие его немедленно прекращается дежурным по гарнизону (по воинской части), о чем докладывается военному коменданту гарнизона (начальнику штаба воинской части).

**104.** Вскрытие хранилищ (складов, парков) или допуск к местам стоянки боевых машин, другого вооружения и военной техники, находящихся под охраной караула разрешается на основании постоянного или разового допуска, подписанного военным комендантом гарнизона (начальником штаба воинской части) и заверенного гербовой печатью.

В допуске указываются: его номер и номер караула, к начальнику которого он выдан; наименование охраняемого объекта, подлежащего вскрытию (закрытию); дата и время вскрытия (закрытия); воинское звание, фамилия, имя и отчество лица, прибывшего для вскрытия (закрытия).

Список лиц, которые имеют право вскрывать те или иные хранилища (склады, парки) или могут быть допущены к приему от караула боевых машин, другого вооружения и военной техни-

ки, находящихся на стоянках, объявляется приказом начальника гарнизона (командира воинской части).

Образцы допусков с подлинными подписями, список должностных лиц, имеющих право вскрывать те или иные хранилища (склады, парки) или быть допущенными к ним, а также образцы слепков с печатей (оттисков пломб), подписанные военным комендантом гарнизона (начальником штаба воинской части) и заверенные гербовой печатью, должны находиться в караульном помещении (приложение 6).

**105.** Порядок допуска на техническую территорию складов (баз, arsenалов), на огнеопасные и особо важные объекты устанавливается начальниками соответствующих управлений Министерства обороны Республики Узбекистан согласно специальным положениям (инструкциям).

**106.** Допуски для вскрытия стоянок самолетов (вертолетов) и других объектов авиационной части на аэродроме подписываются начальником штаба этой части.

Порядок охраны самолетов (вертолетов) после вскрытия стоянок и до сдачи их под охрану караула определяется соответствующими должностными лицами применительно к требованиям настоящего Устава.

**107.** Порядок несения караульной службы по охране и обороне военных объектов в особых условиях дополнительно определяется Министром обороны Республики Узбекистан.

### **Караульная служба с применением технических средств охраны**

**108.** Технические средства охраны применяются в целях повышения надежности охраны объектов и сокращения численности личного состава караула. Они включают: периметровые средства обнаружения, объективную охранную сигнализацию, технические средства предупреждения и воздействия, пожарную сигнализацию, аппаратуру приема сигналов технических средств охраны и кабельную или радиосеть сигнализации.

Надежность охраны объектов с применением технических средств охраны достигается: правильным выбором типа технических средств охраны и использованием их в комплексе с инженерными сооружениями; скрытностью проводимых мероприятий по установке средств охраны; высоким качеством монтажа, постоянным обслуживанием и контролем за их состоянием; бдительностью и своевременностью действий личного состава караула при срабатывании технических средств охраны.

**109.** Тип и количество применяемых на объектах технических средств охраны определяется в зависимости от его важности:



объект первой категории оборудуется двумя и более рубежами периметровых средств обнаружения, объектовой охранной сигнализацией и другими средствами; объект второй категории — одним рубежом периметровых средств обнаружения и объектовой охранной сигнализацией; объект третьей категории — объектовой охранной сигнализацией.

Пожарной сигнализацией объекты оборудуются в соответствии с установленными нормами и перечнями.

**110.** Порядок установки и обслуживания технических средств охраны определяется их тактико-техническими характеристиками и паспортами.

Аппаратура приема сигналов технических средств охраны устанавливается в караульном помещении, в комнате начальника караула или в отдельной, специально предназначенной для этого комнате — пультовой.

Для обеспечения непрерывной работы технических средств охраны устанавливается автономный источник питания.

При наличии в гарнизоне (воинской части) военной команды противопожарной защиты и спасательных работ аппаратура приема сигналов пожарной сигнализации может устанавливаться в помещении этой команды.

Поддержание в исправном состоянии технических средств охраны осуществляется предназначенным для этого штатным подразделением, а при отсутствии такого штатного подразделения — эксплуатационной группой во главе с офицером (прапорщиком, мичманом), назначенной командиром воинской части (начальником объекта).

**111.** Охрана и оборона объектов, оборудованных техническими средствами охраны, может осуществляться с выставлением часовых, способом дежурства контрольно-охранных групп или смешанным способом. Способ дежурства контрольно-охранных групп является основным. При всех способах для усиления охраны объектов могут быть использованы караульные собаки (приложение 11).

Решение о применении технических средств охраны и выставлении в этих случаях часовых, а также использование караульных собак принимается командиром (начальником), имеющими право утверждать расписания караулов (ст. 117).

**112.** С выставлением часовых обычно охраняются оборудованные техническими средствами охраны склады с вооружением, боеприпасами и другие объекты, требующие постоянного наблюдения и усиленной охраны. Часовые в этих случаях несут службу, как указано в ст. 178—191.

Контроль за аппаратурой приема сигналов технических средств охраны осуществляет начальник караула или его помощник (разводящий).

**113.** Дежурство контрольно-охранных групп заключается в непрерывном контроле оператора за аппаратурой приема сигналов технических средств охраны, периодической проверки контрольно-охранными группами постов и постоянной их готовности к действиям в случае несанкционированного срабатывания технических средств охраны.

Проверка постов осуществляется по графику контрольно-охранной группой, в состав которой входит начальник караула или его помощник по техническим средствам охраны, один-два караульных, а при использовании при охране объектов караульных собак и помощник начальника караула по службе караульных собак (вожатый). В ходе проверки наружным осмотром проверяются состояние ограждения, контрольно-следовой полосы, дверей (ворот), окон и стен хранилищ (складов), количество и соответствие печатей (пломб), а также функционирование технических средств охраны.

**114.** Смешанный способ охраны объектов заключается в сочетании способа дежурства контрольно-охранных групп с одновременным выставлением часовых на отдельные участки периметра или на посты у зданий (помещений). При этом контроль за аппаратурой приема сигналов технических средств охраны может осуществлять начальник караула или его помощник, а вместо контрольно-охранной группы может действовать резервная группа караула.

### Наряд караулов

**115.** Наряд караулов производится на основании расписания караулов (приложение 1).

Караулы должны сменяться каждые сутки.

На период нахождения воинской части на учении приказом начальников, имеющих право утверждать расписание караулов (ст. 117), может назначаться караул во главе с офицером без смены на срок до 7 суток.

**116.** Расписание гарнизонных караулов составляет военный комендант гарнизона, а внутренних — начальник штаба воинской части на основании указаний начальника гарнизона (командира воинской части) по организации охраны и обороны объектов с учетом их важности, оборудования техническими средствами охраны, ограждения и обеспечения надежной охраны возможно меньшим числом часовых. Составлению расписания караулов должно предшествовать ознакомление на местности с условиями и особенностями расположения и охраны объектов.

Расписание караулов по охране объектов корпусного и центрального подчинения, где имеются свои подразделения охраны, составляет начальник военного объекта (склада, базы).

**117.** Расписания гарнизонных, а также внутренних караулов военных училищ представляются на утверждение Министру обороны Республики Узбекистан, а расписания внутренних караулов воинских частей — командиру соединения.

Расписания внутренних караулов воинских частей корпусного или центрального подчинения, а также внутренних караулов, назначаемых для охраны и обороны объектов такого же подчинения, имеющих свои подразделения охраны, представляются на утверждение соответствующим непосредственным начальникам.

К расписанию прилагается схема расположения постов каждого караула.

**118.** Одновременно с расписанием караулов для каждого караула составляются схема расположения постов, табель постам (приложение 3), инструкция начальнику караула; для караулов, сменяемых при объявлении тревоги, кроме того, — документация на случай объявления тревоги, а для караулов, в состав которых входит помощник начальника караула (оператор) по техническим средствам охраны, — документация помощника начальника караула (оператора) по техническим средствам охраны.

На схеме расположения постов указываются: границы постов и запретных зон, запретные границы, вид ограждения; объекты, оборудованные техническими средствами охраны; маршруты движения смен на посты и патрулей на транспортных средствах; маршруты движения часовых и контрольно-охранных групп в дневное и ночное время; места расположения окопов, наблюдательных вышек, средств связи и пожаротушения, постов караульных собак; наиболее опасные подступы к постам.

В таблице постам указываются: что подлежит охране и обороне на каждом посту; особые обязанности часового с учетом конкретных условий несения службы на посту и сроки доклада по средствам связи; время, в течение которого разрешается часовому вести наблюдение с вышки; расстояния, ближе которых часовому запрещается допускать к посту посторонних лиц; действия часового в случае нападения на пост, на соседние посты и в случае пожара на посту; в каких случаях разрешается часовому применять оружие. Для постов, оборудованных техническими средствами охраны, указываются тип и марка технических средств охраны на каждом посту, особенности их функционирования, порядок проверки поста контрольно-охранной группой и применения ею оружия.

В инструкции начальнику караула излагаются: задача караула, особые обязанности начальника караула по охране и обороне объектов, порученных караулу, и порядок действий должностных лиц караула при приеме под охрану и сдаче объектов, в том

числе оборудованных техническими средствами охраны, график и порядок их проверки контрольно-охранными группами; меры по усилению охраны объектов ночью и в ненастную погоду; указания о действиях караула в случае нападения на охраняемые объекты, часовых или караульное помещение, срабатывания и выхода из строя технических средств охраны, при пожаре, стихийном бедствии, по сигналам тревоги, а также указания о порядке сохранности оружия и вскрытия ящиков с боеприпасами.

Документация на случай объявления тревоги включает: табель постам, схему расположения постов, инструкцию начальнику караула, бланк постовой ведомости и пароль. Эти документы определяют порядок охраны и обороны объектов, порученных караулу, с учетом действий войск по плану боевой и мобилизационной готовности.

Документация помощника начальника караула (оператора) по техническим средствам охраны состоит: из инструкций (указаний о порядке приема под охрану и сдачи охраняемых объектов, осуществления контроля за аппаратурой, а также об особенностях действий при срабатывании или выключении технических средств охраны); перечня охраняемых объектов, оборудованных техническими средствами охраны (номер поста, наименование объекта, время вскрытия и закрытия); журнала контроля функционирования технических средств охраны (наименование объекта, время приема под охрану и сдачи объекта, техническое состояние установленных средств, время проверки функционирования и отметка о их состоянии, время, место срабатывания технических средств охраны и принятые меры) и руководства по эксплуатации установленной на объекте системы охраны.

Документы, указанные в данной статье, утверждаются начальником гарнизона (командиром воинской части).

**119.** На основании расписания караулов военный комендант гарнизона (начальник штаба воинской части) на каждый месяц определяет очередность несения службы в карауле воинскими частями (подразделениями), которая отражается в ведомости гарнизонного (суточного) наряда (приложение 2) и утверждается начальником гарнизона (командиром воинской части).

Выписки из схемы расположения постов, табеля постам, инструкции начальникам караулов и документации помощника начальника караула (оператора) по техническим средствам охраны вместе с выпиской из ведомости гарнизонного наряда рассылаются во все воинские части гарнизона, привлекаемые к несению службы гарнизонного наряда не позднее чем за 10 суток до начала нового месяца.

Штаб воинской части за пять-шесть суток до начала нового месяца сообщает командирам подразделений, от которых на-

значаются караулы, дни заступления их в наряд и состав караулов.

О каждом изменении в схеме расположения постов и в таблице постам военный комендант гарнизона (начальник штаба воинской части) своевременно сообщает воинским частям (подразделениям).

Документация на случай объявления тревоги хранится у начальника караула в пакете, опечатанном гербовой печатью. Второй экземпляр документации находится у военного коменданта гарнизона (начальника штаба воинской части) для проведения инструктажа начальника караула, назначенного для смены в случае объявления тревоги.

**120.** Начальником караула при наличии в нем пяти и более постов назначается офицер или прапорщик (мичман), а при меньшем количестве постов — сержант (старшина).

Начальником караула, охраняющего особо важный объект, назначается офицер или прапорщик (мичман) независимо от количества постов.

В военных училищах начальниками караулов независимо от количества постов могут назначаться курсанты старших курсов.

Начальником караула при гарнизонной гауптвахте назначается офицер.

Помощник начальника караула назначается из числа прапорщиков (мичманов) или сержантов (старшин). Если помощник начальника караула не назначается, его обязанности выполняет первый разводящий.

Помощник начальника караула (оператор) по техническим средствам охраны назначается из специалистов по техническим средствам охраны или других военнослужащих, назначаемых приказом начальника гарнизона (командира войсковой части).

Помощник начальника караула по службе караульных собак назначается из старших вожатых караульных собак (приложение 11).

**121.** В состав караула назначаются разводящие из числа сержантов (старшин) или ефрейторов (старших матросов).

Число разводящих определяется в зависимости от количества и расположения постов с таким расчетом, чтобы каждый разводящий выставлял на посты не более пяти часовых, а следование на посты, смена часовых и возвращение в караульное помещение занимали не более одного часа.

При назначении в караул нескольких разводящих они именуются: первый разводящий, второй разводящий и т.д.

Если караулом охраняется один пост, разводящий не назначается, его обязанности выполняет начальник караула.

**122.** Караульные назначаются из числа солдат (матросов). При недостаточном количестве солдат (матросов) караульными могут

назначаться сержанты (старшины) срочной службы. В этом случае из них составляются все смены поста (постов), весь состав контрольно-охранной группы, а разводящим назначается военнослужащий в воинском звании не ниже воинского звания караульных.

Число караульных определяется в зависимости от количества установленных для данного караула постов, причем для охраны поста в течение суток назначаются три смены часовых, а для охраны поста только в течение ночи (с наступлением темноты и до рассвета или от закрытия до вскрытия склада, хранилища) — две смены часовых.

Выводные назначаются в зависимости от числа арестованных и расположения на гауптвахте мест общего пользования из расчета один выводной на 10—15 арестованных.

**123.** Состав караула, в том числе и начальник караула, назначается не позднее чем за сутки до заступления в наряд, как правило, от одного подразделения, в крайнем случае — от одной воинской части.

Все гарнизонные караулы назначаются, как правило, от одной воинской части.

### Подготовка караулов

**124.** Командиры воинских частей и подразделений, от которых назначаются караулы, отвечают за подбор личного состава караулов и подготовку его к несению службы, за исправное состояние оружия и боевых патронов и за своевременное прибытие караулов на развод.

В караул запрещается назначать военнослужащих, не принявших Военной присяги, не усвоивших соответствующей программы подготовки прибывшего пополнения, совершивших проступки, содержащие признаки действий, предусмотренных Уголовным кодексом, по которым ведется расследование, больных и других военнослужащих, которые в данное время по своему морально-психологическому состоянию не могут нести караульную службу, а также в порядке отбывания дисциплинарного взыскания.

**125.** Начальники штабов воинских частей за трое суток до заступления гарнизонных или внутренних караулов в наряд обязаны вручить командирам подразделений, от которых назначаются караулы, схемы расположения постов, таблицы постам и инструкции начальникам караулов для изучения личным составом караулов. После изучения указанные документы возвращаются в штаб воинской части.

**126.** В ночь, предшествующую заступлению в наряд, военнослужащие, назначенные в караул, не должны нести никакой службы или привлекаться на занятия и работы.

В день заступления в наряд в часы, указанные в распорядке дня, личному составу караула должно быть предоставлено не менее 3 часов для подготовки к несению службы, а при заступлении в караул через сутки — не менее 4 часов, в том числе не менее 1 часа отдыха (сна).

**127.** Подготовка личного состава караула, назначенного от роты (батареи), организуется командиром роты (батареи) и проводится им лично; караула, назначенного от батальона (дивизиона) — лично командиром батальона (дивизиона), а караула, назначенного от воинской части — одним из заместителей командира части.

Подготовка к несению службы в карауле проводится в три этапа:

— первый — за два-три дня до заступления в наряд осуществляется подбор и распределение личного состава караула согласно таблице постам;

— второй — в день, предшествующий заступлению в наряд, в часы, указанные в распорядке дня, с личным составом караула проводится занятие по изучению положений уставов, таблицы постам с уточнением на макете охраняемых объектов обязанностей и вариантов действий часовых на постах, а также соответствующих инструкций и требований безопасности;

— третий — в день заступления в караул проводится практическое занятие с отработкой действий часовых на постах.

Занятие по изучению положений уставов и особых обязанностей часовых проводится в классе для подготовки караулов, практическое занятие с гарнизонным караулом — в караульном городке военной комендатуры, а с внутренним караулом — в караульном городке воинской части (приложение 10).

Подготовка помощника начальника караула (оператора) по техническим средствам охраны осуществляется на ежемесячных занятиях, организуемых военным комендантом гарнизона (начальником штаба воинской части), и в ходе практических занятий перед разводом караула.

В случае несения караульной службы личным составом через один-два суток время проведения мероприятий первого и второго этапов подготовки караулов устанавливается командиром воинской части с таким расчетом, чтобы качество подготовки караула не снижалось.

**128.** Командир роты (батареи) или батальона (дивизиона), от которых назначен караул, обязан:

— проверить накануне заступления в наряд подбор и распределение личного состава караула согласно таблице постам;

— провести занятие на втором и третьем этапах подготовки караула и добиться твердого знания и уверенного выполнения личным составом своих обязанностей и требований безопасности при обращении с оружием;





ность технических средств охраны, ограждения, средств связи и пожаротушения на постах и в караульном помещении, транспортных средств, а также за находящиеся в караульном помещении оружие, боеприпасы и другое имущество согласно описи.

**132.** Начальник караула имеет право применять оружие сам или составом караула в случае нападения на охраняемые объекты, часовых, смену караульных (контрольно-охранную группу) или на караульное помещение, а также для прекращения беспорядка среди арестованных или по арестованному, совершающему побег.

Применению оружия должно предшествовать предупреждение о намерении его применить.

Без предупреждения оружие может применяться при внезапном или вооруженном нападении, нападении с использованием боевой техники, транспортных средств, летательных аппаратов, морских и речных судов, а также при побеге арестованных с оружием и из транспортных средств во время их движения.

**133.** Начальник караула обязан:

- знать задачу караула, инструкцию начальнику караула и обязанности всех лиц караула;

- требовать от личного состава караула твердого знания и точного выполнения им своих обязанностей, высокой бдительности и дисциплины;

- принять по описи от начальника старого караула документы, ящики с боеприпасами, печати на них и ключи к ним, а также средства связи и пожаротушения;

- проверить наружным осмотром лично вместе с начальником старого караула состояние наиболее важных охраняемых объектов, указанных в инструкции, исправность их освещения, ограждения и окопов, а также состояние караульного помещения и гауптвахты, а через разводящих или своего помощника — состояние остальных охраняемых объектов; о всех выявленных неисправностях на постах и в ограждениях объектов производить запись в постовой ведомости;

- направлять в установленное время смены на посты, при этом проверять знание разводящими и караульными своих обязанностей и напоминать им особенности несения службы на каждом посту;

- следить за постоянной боевой готовностью резервных (контрольно-охранных) групп, исправностью транспортных средств, средств связи, за исправным содержанием оружия и боевых патронов личным составом караула, за соблюдением правил заряжания, разряжания и выполнением требований безопасности при этом, а также за тем, чтобы все лица караула, отправляющиеся на посты, оставляли в караульном помещении зажигательные и курительные принадлежности;

- поддерживать внутренний порядок в карауле (глава 7);
  - производить по возвращении с постов каждой смены боевой расчет личного состава караула на резервные группы, ставить им задачи на случай нападения на охраняемые объекты или караульное помещение и на случай тушения пожара в соответствии с указаниями, изложенными в инструкции;
  - лично проверять не реже двух раз в сутки (из них один раз ночью) несение службы часовыми, состояние охраняемых объектов и ограждений, исправность средств связи и пожаротушения, делая об этом соответствующие записи в постовой ведомости; периодически высылать в этих целях своего помощника и разводящих;
  - в случае вызова часовым или непоступления от него в установленное время доклада о несении службы высылать разводящего (своего помощника) или прибыть на пост лично;
  - не допускать в караульное помещение никого, кроме лиц, имеющих на это право, руководствуясь при этом указаниями ст.142,143;
  - устанавливать личность, производить краткий опрос, а при необходимости и досмотр задержанных подозрительных лиц и лиц, пытающихся проникнуть на объект с нарушением пропускного режима, докладывать о них дежурному по гарнизону (по воинской части);
  - устанавливать причину несанкционированного срабатывания сигнализации охраны шкафа с личным оружием офицеров, находящегося в комнате дежурного по гарнизону (по воинской части), и при необходимости высылать туда своего помощника (разводящего);
  - отправлять с разрешения дежурного по гарнизону (по воинской части) или его помощника в воинскую часть (подразделение) или ближайшее лечебное учреждение заболевших из состава караула и требовать через дежурного по гарнизону (по воинской части) их замены; принимать меры по предупреждению перегрева личного состава в летнее время и обморожения в зимнее время;
  - разбираться с каждым случаем применения часовым оружия и немедленно докладывать об этом дежурному по гарнизону (по воинской части).
- 134.** Если при смене часового будет выявлена какая-либо неисправность на посту, начальник караула по вызову прибывает на пост и, установив характер и причины неисправности, приказывает часовому смениться. О выявленной на посту неисправности немедленно докладывает дежурному по гарнизону (по воинской части).

**135.** При невыполнении кем-либо из состава караула своих обязанностей или совершения иного проступка начальник караула принимает необходимые меры, докладывая об этом дежурному по гарнизону (по воинской части).

Если по характеру совершенного проступка военнослужащий не может быть допущен к дальнейшему несению службы, то он по приказу дежурного по гарнизону (по воинской части) направляется в воинскую часть (подразделение) без оружия и боеприпасов для замены его другим военнослужащим. Его сопровождает помощник начальника караула (разводящий) или лицо, вызванное для этой цели из воинской части (подразделения). Разбор проступка проводится в подразделении.

**136.** Если начальник караула внезапно заболел, то он докладывает об этом дежурному по гарнизону (по воинской части) и поступает по его указанию.

При внезапном заболевании одного из разводящих начальник караула возлагает его обязанности на своего помощника или выполняет их лично и докладывает об этом дежурному по гарнизону (по воинской части).

**137.** Начальник караула обязан вызывать караул "в ружье" в случаях:

— нападения на охраняемые объекты, часовых, смену караульных (контрольно-охранную группу) или на караульное помещение;

— несакционированного срабатывания технических средств охраны;

— возникновения беспорядка среди арестованных и для предупреждения их побега;

— возникновения пожара на охраняемом объекте или в караульном помещении либо угрожающего им стихийного бедствия;

— объявления тревоги в гарнизоне (воинской части);

— по приказу лиц, проверяющих караул (ст. 253, 254).

Для вызова караула "в ружье" начальник караула подает команду "**Караул — В РУЖЬЕ**". По этой команде личный состав караула поступает, как указано в ст. 247.

**138.** При нападении на охраняемые объекты, часовых или караульное помещение начальник караула действует в соответствии с инструкцией и в зависимости от обстановки принимает меры к отражению нападения; о нападении немедленно докладывает дежурному по гарнизону (по воинской части).

В случае необходимости начальник караула вскрывает ящики с запасом боевых патронов, с гранатами и запалами. В последующем об изъятии боеприпасов из ящиков составляется акт.

**139.** Если вблизи охраняемого объекта или караульного помещения нарушается общественный порядок и тем самым создает-

ся угроза снижения надежности выполнения караулом поставленной ему задачи, начальник караула принимает меры к восстановлению порядка силами караула и немедленно докладывает об этом дежурному по гарнизону (по воинской части).

**140.** Тушение пожара, возникшего на охраняемом объекте или в караульном помещении, начальник караула организует силами караула, одновременно он вызывает пожарную команду, принимает меры к спасению имущества; о случившемся немедленно докладывает дежурному по гарнизону (по воинской части).

При возникновении пожара на технической территории охраняемого объекта или на объекте, имеющем внешнее и внутреннее ограждения, а также вблизи него начальник караула докладывает об этом дежурному по гарнизону (по воинской части) и действует по его указанию.

Если охраняемому объекту угрожает стихийное бедствие, начальник караула докладывает дежурному по гарнизону (по воинской части) и принимает меры к спасению охраняемого имущества.

Часовым, жизни которых угрожает пожар или наводнение, начальник караула приказывает переместиться в безопасные места, откуда они могли бы продолжать наблюдение за охраняемым объектом, а когда минует опасность, выставляет их на прежние места.

**141.** Начальник караула допускает в караульное помещение беспрепятственно только лиц, которым караул подчинен (ст.91), и тех, кого они сопровождают, а также командира роты (батареи), от которой назначен караул, его заместителей и всех прямых начальников командира роты (батареи), если он знает их в лицо. О прибытии этих лиц в караульное помещение начальник караула докладывает дежурному по гарнизону (по воинской части). Других лиц начальник караула допускает в караульное помещение после того, как установит цель прибытия, личность прибывшего по документам и проверит у него допуск.

Лица, прибывшие для проверки караула по поручению начальников, перечисленных в ст. 254, допускаются в караульное помещение только в сопровождении дежурного по гарнизону (по воинской части) или его помощника (помощника дежурного по воинской части, если караул ему подчиняется).

Офицеры своей воинской части, прибывшие для проверки внутреннего караула, допускаются начальником караула в караульное помещение по удостоверению личности и разовому удостоверению на право проверки караула.

Лиц, прибывших с неправильно оформленными документами, начальник караула задерживает, немедленно докладывает о них дежурному по гарнизону (по воинской части) и поступает по его указанию.

О каждом допуске в караульное помещение, кроме лиц, прибывших для проверки караула, начальник караула делает запись в постовой ведомости.

Во время смены караула допуск в караульное помещение и к охраняемому объектам не производится, за исключением лиц, прибывших для проверки караула.

**142.** По прибытии в караул лиц, которым караул подчинен, или их прямых начальников, а в гарнизонный караул также командира своей воинской части, начальник караула докладывает им, например: **"Товарищ генерал-майор. Во время несения службы происшествий не случилось (или случилось то-то). Начальник караула лейтенант Азизов"**. При докладе начальника караула в караульном помещении бодрствующая смена караула принимает стрессовую стойку без особой на то команды.

В случае прибытия к караульному помещению других лиц, состоящих в воинском звании, равном с начальником караула или по званию старше его, начальник караула подходит к прибывшему и представляется, например: **"Товарищ майор. Начальник караула лейтенант Азизов"**, затем поступает, как указано в ст.141.

**143.** При получении приказов, передаваемых от имени начальников, которым караул подчинен, через других лиц, начальник караула обязан спросить у этих лиц пароль. В случае сомнения в правильности полученного приказа начальник караула имеет право удостовериться в этом любым способом, какой он найдет удобным.

**144.** При объявлении тревоги начальник караула вызывает караул "в ружье"; ставит (уточняет) задачу разводящим и караульным, усиливает охрану постов и караульного помещения; обеспечивает быстрое вскрытие охраняемых объектов начальниками хранилищ (складов); докладывает дежурному по гарнизону (по воинской части) о проведенных мероприятиях, готовности к смене караула и в дальнейшем действует по его указанию.

**145.** Начальнику караула запрещается:

— отлучаться из караульного помещения, кроме как для смены часовых, проверки несения ими службы или по их вызову, а также в случае происшествия или стихийного бедствия в районе охраняемого объекта; при уходе из караульного помещения он оставляет за себя помощника, а где его нет — разводящего или одного из караульных;

— вести не связанные со службой разговоры по телефону лично или разрешать это другим лицам караула;

— отпускать кого-либо из состава караула без разрешения дежурного по гарнизону (по воинской части);



печати и приказывает разводящему и часовому принять Боевое Знамя под охрану. После приема Боевого Знамени под охрану начальник караула делает соответствующую запись в постовой ведомости с указанием, какие ордена и орденские ленты и в каком количестве приняты; затем начальник караула и офицер, сдавший Боевое Знамя, расписываются под этой записью.

После смены караула письменный допуск сдается вместе с постовой ведомостью.

Если после выдачи Боевого Знамени часовая снимается с поста, то о снятии его с поста и о выставлении вновь на этот пост делается запись в постовой ведомости.

**149.** Когда посту у Боевого Знамени угрожает опасность (пожар или стихийное бедствие), начальник караула лично принимает меры к спасению Боевого Знамени и организует его охрану на новом месте.

#### **Особые обязанности начальника караула по охране объектов, оборудованных техническими средствами охраны**

**150.** Начальник караула, охраняющего объекты, оборудованные техническими средствами охраны, кроме выполнения общих обязанностей, предусмотренных настоящим Уставом (ст. 131-133), обязан:

— составлять график несения дежурства у аппаратуры приема сигналов технических средств охраны и вести учет в постовой ведомости;

— контролировать несение службы помощником начальника караула (оператором) по техническим средствам охраны у аппаратуры приема сигналов;

— лично проверять исправность технических средств охраны в соответствии с графиком и высылать с этой целью помощника начальника караула (оператора) по техническим средствам охраны;

— осуществлять контроль за аппаратурой приема сигналов технических средств охраны при охране и обороне объектов, оборудованных этими средствами, с выставлением часовых.

**151.** При смене караула, охраняющего объект способом дежурства контрольно-охранных групп, начальник нового караула кроме изложенного в ст. 216 и 217 производит боевой расчет, лично принимает объект и совместно с помощником начальника караула (оператором) по техническим средствам охраны проверяет исправность технических средств охраны.

Если в состав караула назначена смена операторов, начальник караула производит боевой расчет, назначает оператора для приема документации и аппаратуры приема сигналов техничес-

ких средств охраны, а затем вместе с другим оператором и начальником старого караула принимает объект под охрану. Во время приема объекта начальник нового караула все вопросы, связанные с состоянием технических средств охраны, решает с оператором, принимающим аппаратуру.

**152.** При приеме под охрану объекта, оборудованного объектной охранной сигнализацией, начальник караула (его помощник или разводящий) принимает объект и совместно с помощником начальника караула (оператором) по техническим средствам охраны проверяет исправность средств охраны. Затем приводятся в действие средства охраны, а начальник караула делает об этом запись в постовой ведомости, как указано в ст. 158. После вскрытия объекта и соответствующей отметки в постовой ведомости средства объектовой охранной сигнализации могут отключаться.

Технические средства пожарной сигнализации содержатся включенными круглосуточно, что подтверждается записью при смене караула.

**153.** В случае несанкционированного срабатывания технических средств охраны начальник караула вызывает караул "в ружье", сообщает об этом дежурному по гарнизону (по воинской части) и немедленно убывает с контрольно-охранной (резервной) группой или высылает соответствующего разводящего и помощника (оператора) по техническим средствам охраны для выяснения обстановки и принятия мер, необходимых для обеспечения надежной охраны объекта.

При получении сигнала о пожаре по техническим средствам пожарной сигнализации начальник караула вызывает караул "в ружье" и действует, как указано в ст. 140.

**154.** При выходе из строя технических средств охраны начальник караула немедленно докладывает дежурному по гарнизону (по воинской части) и усиливает охрану объекта в соответствии с указаниями, изложенными в инструкции начальнику караула.

#### **Особые обязанности начальника караула по охране штабов, пунктов управления и учреждений**

**155.** Начальник караула по охране штабов, пунктов управления и учреждений кроме выполнения общих обязанностей, предусмотренных настоящим Уставом (ст. 131–133), обязан:

— знать пропускную систему, описание и время действия пропусков, документы, удостоверяющие личность, порядок пропуска через посты военнослужащих, рабочих и служащих, посетителей и транспортных средств;



— вызывать караул "в ружье" при проникновении нарушителя или прорыве через пост без пропуска;

— принимать меры к задержанию лиц, пытающихся проникнуть на объект (с объекта) с нарушением пропускного режима.

### **Особые обязанности начальника караула при допуске в хранилища (склады), парки и их приеме под охрану**

**156.** Начальник караула при допуске в хранилища (склады), состоящие под охраной караула, обязан:

— сличить предъявленный допуск с соответствующим образцом, имеющимся в караульном помещении, и проверить документ, удостоверяющий личность прибывшего;

— сверить соответствие фамилии и должности прибывшего со списком, находящимся в караульном помещении (ст.104);

— сличить предъявленную печать (пломбировочные тиски) с образцом слепка с печати (оттиском пломбы), имеющимся в караульном помещении.

В ходе оформления допуска для вскрытия и закрытия хранилища (склада), лицо, прибывшее с этой целью, находится в тамбуре караульного помещения и в другие комнаты не допускается.

**157.** Если все предъявленные документы, а также печать (пломбировочные тиски) окажутся правильными, начальник караула приказывает разводящему допустить прибывшего к вскрытию хранилища (склада). Предъявленный допуск начальник караула оставляет у себя.

После смены караула разовый допуск сдается вместе с постовой ведомостью, а постоянный допуск возвращается предъявителю после закрытия охраняемого объекта.

Допуск в хранилища (склады) начальник караула разрешает с точным соблюдением требований, указанных в таблице постам. Допуск в огнеопасные хранилища (склады) начальник караула разрешает только в указанной в таблице постам обуви, без керосиновых фонарей, огнестрельного и холодного оружия и без курительных и зажигательных принадлежностей, о чем также указывается в таблице постам.

Примем под охрану хранилища (склада) начальник караула осуществляет только при наличии у лица, прибывшего для закрытия, пожарного жетона.

**158.** При вскрытии и закрытии хранилища (склада) начальник караула делает об этом запись в постовой ведомости, например: "Такого-то числа, месяца, года, в такое-то время согласно допуску № \_\_\_\_\_ хранилище (склад, денежный ящик) вскрыто (закрыто), технические средства охраны выключены (включены)", и

вместе с лицом, прибывшим для вскрытия (закрытия) хранилища (склада), расписывается под этой записью.

В том случае, когда какое-либо хранилище (склад) до смены караула не сдано под охрану, об этом в новой постовой ведомости также делается запись, под которой расписываются старший и новый начальники караулов, а допуск передается новому начальнику караула.

**159.** При вскрытии хранилища (склада) не более чем на один час начальник караула оставляет часового на посту, а при вскрытии хранилища (склада) более чем на один час поступает в соответствии с указаниями, имеющимися в таблице постам.

О снятии часового на время вскрытия хранилища (склада) и о выставлении его вновь на пост начальник караула делает соответствующую запись в постовой ведомости.

**160.** Начальник караула не разрешает допуск к хранилищу (складу) в случаях:

— если названное в допуске лицо придет не в назначенный день и час или без соответствующих документов;

— если вместо лица, указанного в списке или допуске, придет другое лицо;

— если неправильно оформлен допуск или документ, удостоверяющий личность, а также при несоответствии печати слепку (пломбирочных тисков оттиску пломбы) или допуска образцу.

Во всех перечисленных случаях начальник караула задерживает прибывшего, делает об этом запись в постовой ведомости, докладывает дежурному по гарнизону (по воинской части) и в дальнейшем поступает по его указанию.

**161.** Допуск в парки или к местам стоянки боевых машин (другого вооружения и военной техники), находящихся под охраной караула, производится в соответствии с указаниями ст.156–160.

### **Особые обязанности начальника караула при гауптвахте**

**162.** Начальник караула при гауптвахте обязан:

— принимать по указанию начальника гауптвахты (дежурного по воинской части) арестованных под охрану на основании записки об аресте, постановления следователя или органа дознания, санкционированного военным прокурором, постановления военного прокурора об избрании в качестве меры пресечения заключения под стражу либо приговора или определения военного суда, а также военнослужащих, задержанных по подозрению в совершении преступления, на основании постановления следователя или органа дознания и размещать арестованных и задержанных по соответствующим камерам;

— принимать по указанию военного коменданта, дежурного по гарнизону (воинской части) под охрану военнослужащих, задержанных за нарушение воинской дисциплины в состоянии опьянения, а также из-за отсутствия или неправильного оформления у них документов, удостоверяющих личность, и помещенных в камеры временно задержанных;

— при смене старого караула лично принимать арестованных по камерам по именованному списку, подписанному начальником гауптвахты (дежурным по воинской части);

— проверять состояние камер при смене караула и во время несения службы, обращая при этом внимание на целостность стен, потолка, пола, окон, решеток, надежность запоров и замков на дверях, исправность технических средств охраны; при несанкционированном срабатывании технических средств охраны камер с арестованными лично устанавливать причину их срабатывания;

— производить утренний осмотр и вечернюю проверку арестованных по камерам, проверяя при этом, нет ли у них неположенных предметов; о заболевших докладывать начальнику гауптвахты (дежурному по части);

— следить за точным соблюдением распорядка дня, установленного для арестованных, и порядка их содержания (приложение 14);

— хранить ключи от камер;

— назначать в случае необходимости в помощь выводному караульных бодрствующей смены;

— направлять арестованных на работы, в баню и т.п. только по письменному приказанию начальника гауптвахты (дежурного по воинской части); по возвращении арестованных проверить их наличие, а также нет ли у них неположенных предметов; охрану при следовании вне гауптвахты арестованных в дисциплинарном порядке производить с незаряженным оружием, а арестованных и задержанных следователем или органами дознания, подсудимых или осужденных, а также задержанных по подозрению в совершении преступления — с заряженным оружием (ст. 99); лично проверять зарядание оружия выводными (караульными);

— следить за своевременной доставкой и раздачей пищи арестованным;

— принимать предложения, заявления и жалобы от арестованных и передавать начальнику гауптвахты (дежурному по воинской части).

**163.** В случае возникновения беспорядков среди арестованных и предупреждения их побега начальник караула вызывает караул "в ружье", докладывает дежурному по гарнизону (по воинской части), принимает меры к прекращению беспорядков

путем предупреждения и напоминания им требований Устава. Если предупреждение окажется безуспешным, то он в праве применить силу, а в крайнем случае и оружие.

**164.** В случае возникновения пожара на гауптвахте или стихийного бедствия в районе гауптвахты начальник караула обязан вызвать караул "в ружье", немедленно вызвать пожарную команду, вывести арестованных и задержанных следователем или органами дознания, подсудимых и осужденных в безопасное место и организовать их охрану; арестованных и задержанных в дисциплинарном порядке привлечь к тушению пожара (к ликвидации последствий стихийного бедствия) и спасению имущества; о случившемся доложить дежурному по гарнизону (по воинской части) и начальнику гауптвахты.

### Помощник начальника караула

**165.** Помощник начальника караула подчиняется начальнику караула.

Он обязан:

— знать задачу караула, инструкцию начальника караула и обязанности всех лиц караула;

— принять при смене караула караульное помещение и по описи находящееся в нем оборудование, инвентарь и имущество;

— в отсутствие или во время отдыха начальника караула исполнять его обязанности;

— отправлять по приказу начальника караула смены на посты и проверять несение службы часовыми;

— составлять график смены часовых у входа в караульное помещение и производить их смену;

— следить за своевременным приемом пищи личным составом караула, за исправным содержанием оборудования, инвентаря и имущества, за чистотой и порядком в караульном помещении и на территории, а также за своевременной топкой печей и за освещением;

— сопровождать по приказу начальника караула лиц, проверяющих несение службы часовыми.

**166.** Помощник начальника караула при гауптвахте обязан не реже четырех раз в сутки (из них два раза ночью) проверять состояние камер, исправность технических средств охраны и выполнение арестованными установленных для них правил (приложение 14).

**167.** В случае тяжелого заболевания (тяжелого ранения) или гибели начальника караула помощник начальника караула вступа-

ст в исполнение его обязанностей и докладывает об этом дежурному по гарнизону (по воинской части).

### **Помощник начальника караула (оператор) по техническим средствам охраны**

**168.** Помощник начальника караула (оператор) по техническим средствам охраны подчиняется начальнику караула (оператор, кроме того, помощнику начальника караула) и отвечает за обеспечение заданного режима работы технических средств охраны, за своевременное доведение до начальника караула данных о функционировании технических средств охраны, за правильный прием под охрану объектов, оборудованных техническими средствами охраны, за сохранность аппаратуры, находящейся в караульном помещении.

Он обязан:

— знать особенности охраны объектов, оборудованных техническими средствами охраны, и обеспечить заданный режим работы этих средств;

— принять при смене караула документацию, проверить исправность, а при необходимости и функционирование технических средств охраны и доложить об этом начальнику караула;

— во время дежурства постоянно следить за аппаратурой приема сигналов технических средств охраны и вести журнал контроля их работы; в случае срабатывания технических средств охраны или при выходе их из строя немедленно докладывать начальнику караула;

— проверять в соответствии с установленным графиком и с разрешения начальника караула в составе контрольно-охранной группы состояние технических средств охраны по периметру объекта; при охране объектов с выставлением часовых проверку осуществлять в сопровождении помощника начальника караула или соответствующего разводящего;

— докладывать по возвращении контрольно-охранной группы начальнику караула о состоянии постов, технических средств охраны, о недостатках и мерах, принятых для их устранения;

— выполнять требования электробезопасности;

**169.** Дежурство помощника начальника караула (оператора) по техническим средствам охраны у аппаратуры сигналов по своему значению и ответственности приравнивается к несению службы часовым на посту. Во время дежурства ему запрещается оставлять аппаратуру без наблюдения и отвлекаться от несения службы.

## Разводящий

**170.** Разводящий отвечает за правильное и бдительное несение службы подчиненными ему часовыми, за своевременную смену и выставление их на посты, за правильную сдачу и прием часовыми постов. Он подчиняется начальнику караула и его помощнику и выполняет только их приказы.

**171.** Разводящий имеет право применять оружие лично или составом смены караульных для отражения нападения на охраняемый объект, часового, на смену караульных во время следования ее на посты или при возвращении в караульное помещение.

**172.** Разводящий обязан:

— знать свои посты, их расположение и границы, маршруты движения к ним, условия охраны и обороны (наблюдение, обстрел, ограждение) и особые обязанности часового на каждом посту;

— принять от разводящего старого караула слепки с печатей (оттиски пломб), а при выставлении часовых на посты принять и находящиеся под охраной объекты согласно табелю постам и доложить об этом начальнику караула;

— проверять перед отправлением караульных на посты знание ими своих обязанностей, а также оставлены ли ими в караульном помещении курительные и зажигательные принадлежности;

— следить за правильностью заряжания оружия караульными перед отправлением их на посты и разряжания оружия по возвращении с постов (ст. 98, 99, 225);

— докладывать по возвращении каждой смены начальнику караула о произведенной смене, состоянии постов, о всех недостатках и мерах, принятых к их устранению;

— проверять с разрешения начальника караула несение службы подчиненными ему часовыми.

Разводящий караула при гауптвахте, кроме того, должен знать число арестованных, охраняемых подчиненными ему часовыми.

**173.** При выставлении часовых на посты или смене их разводящий обязан:

— строго соблюдать маршрут движения смены на посты и с постов, указанный в схеме расположения постов;

— следить за тем, чтобы часовой и заступающий на пост караульный правильно произвели сдачу и прием поста, лично проверить вместе с часовым и заступающим на пост караульным исправность освещения, ограждения, дверей (ворот), состояние окон, решеток и стен хранилищ (складов), наличие и состояние замков, шнуров, печатей (пломб) и соответствие их слепкам (от-

тискам) или количество находящихся под охраной боевых машин (другого вооружения и военной техники), а также наличие и состояние технических средств охраны, средств связи, пожаротушения и постовой одежды;

— указать заступившему на пост часовому, на что обращать особое внимание, где находятся соседние посты, наиболее опасные подступы к охраняемому объекту, указать на местности границы поста и запретную границу, обозначенную на местности в соответствии с установленными табелем постам расстояниями, ближе которых часовому запрещается допускать к посту посторонних лиц; проверить, знает ли часовой, что он должен делать в случае нападения на него, на охраняемый им объект или на соседний пост, а также при пожаре;

— проверить знание часовым порядка доклада и связи с караульным помещением.

**174.** Сменяя часового на посту у Босвого Знамени, разводящий обязан проверить исправность чехла (шкафа) и печати на нем, сличить печать с имеющимся у него слепком. В случае обнаружения неисправности чехла (шкафа) или печати разводящий вызывает начальника караула и докладывает ему об этом.

**175.** При вскрытии хранилища (склада, парка) разводящий прибывает на пост со слепками с печатей (оттисками пломб) и совместно с прибывшим для вскрытия лицом осматривает хранилище (склад, парк). Если часовой согласно таблице постам должен оставаться на посту, разводящий напоминает ему особые обязанности, предусмотренные в таблице постам на это время. Вход в хранилища (склады) разводящий разрешает с точным соблюдением требований, указанных в таблице постам.

**176.** Во время смены часового у вскрытого хранилища (склада, парка) разводящий указывает заступившему на пост часовому, кто его вскрыл или кто допущен к месту стоянки боевых машин (другого вооружения и военной техники).

При закрытии хранилища (склада, парка) разводящий обязан прибыть на пост со слепками с печатей (оттисками пломб) и лично в присутствии часового и лица, сдающего хранилище (склад, парк) под охрану, проверить печати (пломбы) и состояние окон, решеток, дверей, стен; при приеме под охрану боевых машин (другого вооружения и военной техники) на стоянках проверить их количество, а при наличии на них печатей (пломб) — сверить их с имеющимися слепками (оттисками).

**177.** В случае тяжелого заболевания (тяжелого ранения) или гибели начальника караула и его помощника во временное исполнение обязанностей начальника караула вступает первый разводящий. О случившемся он докладывает дежурному по гарнизону (по воинской части).

### Часовой

**178.** Часовой есть лицо неприкосновенное. Неприкосновенность часового заключается:

- в особой охране законом его прав и личного достоинства;
- в подчинении его строго определенным лицам — начальнику караула, помощнику начальника караула и своему разводящему;
- в обязанности всех лиц беспрекословно выполнять требования часового, определяемые его службой;
- в предоставлении ему права применять оружие в случаях, указанных в настоящем Уставе.

**179.** Часового имеют право сменить или снять с поста только начальник караула, помощник начальника караула и разводящий, которому подчинен часовой.

В случае гибели начальника караула, его помощника и разводящего или физической невозможности для них выполнять свои обязанности снятие или смена часового производится дежурным по гарнизону (по воинской части) в присутствии своего командира роты (батареи) или батальона (дивизиона).

**180.** Заступая на пост, караульный должен в присутствии разводящего (начальника караула или его помощника) и сменяемого часового лично осмотреть и проверить наличие всего, что надлежит принять под охрану согласно таблице постам; при заступлении на пост для охраны арестованных он должен проверить исправность запоров, решеток и количество арестованных, находящихся в камерах.

**181.** Часовой обязан:

- бдительно охранять и стойко оборонять свой пост;
- нести службу бодро, ничем не отвлекаться, не выпускать из рук оружия и никому не отдавать его, включая и лиц, которым он подчинен;
- продвигаясь по указанному маршруту или находясь на наблюдательной вышке, внимательно осматривать подступы к посту, ограждение и докладывать по средствам связи о ходе несения службы в установленные таблицем постами сроки;
- не оставлять поста, пока не будет сменен или снят, даже если его жизни угрожает опасность; самовольное оставление поста является воинским преступлением;
- иметь на посту оружие заряженным по правилам, указанным в ст.99, и всегда готовым к действию;
- не допускать к посту ближе расстояния, указанного в таблице постам и обозначенного на местности указателями запретной границы, никого, кроме начальника караула, своего разводящего и лиц, которых они сопровождают;



- знать маршруты и график движения транспортных средств караула, а также их опознавательные знаки и сигналы;
- уметь применять находящиеся на посту средства пожаротушения;
- вызывать начальника караула при обнаружении неисправности в ограждении объекта (на посту) и нарушениях порядка вблизи своего поста или на соседнем посту;
- услышав лай караульной собаки, немедленно сообщить об этом в караульное помещение;

**182.** Часовой на посту должен иметь оружие с примкнутым штыком (автомат со складывающимся прикладом без штык-ножа; штык-нож — в ножнах на поясном ремне); в ночное время — в положении изготовки для стрельбы стоя; в дневное время — в положении "на ремень" или в положении изготовки для стрельбы стоя (приложение 9); на внутренних постах и на посту у Боевого Знамени: автоматы с деревянным прикладом — в положении "на ремень", со складывающимся прикладом — "на грудь", карабин — у ноги; сумка со снаряженным магазином (обоймами) должна быть застегнутой. Пистолеты находятся в застегнутых кабурах на поясном ремне.

В случае тушения пожара или ликвидации последствий стихийного бедствия часовому разрешается иметь оружие в положении "за спину".

**183.** Часовому запрещается: спать, сидеть, прислоняться к чему-либо, писать, читать, петь, разговаривать, есть, пить, курить, отправлять естественные надобности, принимать от кого бы то ни было и передавать кому бы то ни было какие-либо предметы, досылать без необходимости патрон в патронник.

Часовой должен отвечать на вопросы только начальника караула, его помощника, своего разводящего и лиц, прибывших для проверки.

**184.** Часовой обязан применять оружие без предупреждения в случае явного нападения на него или охраняемый им объект.

**185.** Всех лиц, приближающихся к посту или к запретной границе, кроме начальника караула, помощника начальника караула, своего разводящего и лиц, сопровождаемых ими, часовой останавливает окриком "Стой, назад" или "Стой, обойти вправо (влево)".

При невыполнении приближающимся к посту или к запретной границе этого требования часовой предупреждает нарушителя окриком "Стой, стрелять буду" и немедленно вызывает начальника караула или разводящего. Если нарушитель продолжает приближаться к посту или к запретной границе, часовой досылает патрон в патронник и производит предупредительный выстрел вверх. При невыполнении нарушителем и этого требо-

вания и попытке его проникнуть на пост (пересечь запретную границу) или обращения в бегство после такой попытки часовой применяет по нему оружие.

**186.** В условиях плохой видимости, когда с расстояния, указанного в таблице поста, нельзя рассмотреть приближающихся к посту или к запретной границе, часовой останавливает их окриком **"Стой, кто идет?"**. Если ответа не последовало, то часовой предупреждает: **"Стой, стрелять буду"** — и задерживает нарушителя. О задержанном нарушителе часовой сообщает в караульное помещение, следит за его поведением и, не ослабляя внимания, продолжает охранять порученный ему пост.

Когда на окрик часового последует ответ: **"Идет начальник караула (помощник начальника караула, разводящий)"**, часовой приказывает: **"Начальник караула (помощник начальника караула, разводящий), ко мне, остальные на месте"**; если необходимо, часовой требует, чтобы приближающийся к нему осветил свое лицо. Убедившись, что назвавшийся действительно является начальником караула (помощником начальника караула, разводящим), часовой допускает к себе всех прибывших лиц.

Если же назвавшийся начальником караула (помощником начальника караула, разводящим) окажется неизвестным или находящиеся с ним лица не выполняют требования часового оставаться на месте, то часовой предупреждает нарушителей окриком **"Стой, стрелять буду"**. При невыполнении нарушителями этого требования часовой применяет по ним оружие.

**187.** При необходимости вступить в рукопашную схватку для защиты себя или охраняемого объекта часовой должен смело действовать штыком и прикладом.

**188.** В случае возникновения пожара на посту часовой немедленно сообщает об этом в караульное помещение и, не прекращая наблюдения за охраняемым объектом, принимает меры к тушению пожара. При пожаре на технической территории охраняемого объекта или на объекте, имеющем внешнее и внутреннее ограждения, а также вблизи поста он сообщает об этом в караульное помещение, продолжая нести службу на посту.

**189.** В случае внезапного заболевания (ранения) часовой вызывает разводящего или начальника караула, продолжая нести службу.

**190.** В крайних, не терпящих отлагательства случаях или при неисправности средств связи часовой может вызвать на пост начальника караула или разводящего выстрелом вверх.

**191.** Часовой приветствует начальников, которым он подчинен, и других начальников, прибывших на пост в их сопровождении, по правилам, изложенным в Строевом уставе Вооруженных Сил Республики Узбекистан. При этом автомат из положе-

ния для стрельбы стоя предварительно берется "на ремень", а карабин — "к ноге".

**192.** Часовой на посту у Боевого Знамени выполняет свои обязанности, находясь в положении "вольно". При приветствии военнослужащими Боевого Знамени часовой принимает строевую стойку.

Во время присма Боевого Знамени под охрану караульный обязан проверить исправность чехла (шкафа) и печати на нем. Выдачу Боевого Знамени часовой производит только по личному приказу начальника караула и в его присутствии.

Если посту у Боевого Знамени угрожает опасность (пожар или стихийное бедствие), часовой выносит Боевое Знамя в безопасное место и вызывает начальника караула.

**193.** Часовой контрольно-пропускного поста кроме изложенного в ст.178—184 обязан:

— знать описание и время действия пропусков, документы, удостоверяющие личность, а также обязанности, изложенные в таблице постам;

— пропускать всех лиц, проходящих через пост, только по личным пропускам, соответствующим образцам, имеющимся на посту, при этом пропуска обязательно брать в руки;

— проверять по материальному пропуску (путевому листу) при выносе (вносе) или вывозе (ввозе) какого-либо имущества, что именно и в каком количестве (число мест) разрешено пронести или провезти; пропускать только те машины, которые имеют путевые листы;

— лиц, пытающихся проникнуть на объект (с объекта) с нарушением пропускного режима, а также по недействительным пропускам (документам), задерживать и вызывать начальника караула .

Часовому контрольно-пропускного поста запрещается: давать справки о действии пропусков и шифров на них, вступать в разговор, не связанный с проверкой пропусков, допускать нахождение на посту посторонних лиц и каких-либо предметов.

**194.** Часовой у вскрытого хранилища (склада, парка) или во время производства работ на месте стоянки боевых машин (другого вооружения или военной техники) выполняет обязанности, указанные в таблице постам.

Часовой у огнеопасного хранилища (склада), кроме того, обязан:

— не допускать кем бы то ни было курения, разведения огня, стрельбы, а также пользования осветительными приборами, не предусмотренными табелем постам, около охраняемого объекта ближе расстояния, указанного в нем;

— не допускать в хранилище (склад) в обуви и с фонарями, не предусмотренными табелем постам, а также с холодным и огнестрельным оружием.

**195.** Часовой, охраняющий арестованных на гауптвахте, обязан:

- знать число арестованных, находящихся под его охраной;
- находиться снаружи у дверей камер и наблюдать через смотровые окна, чтобы арестованные не нарушали установленных для них правил, следить за их действиями и поведением, не допускать порчи арестованными оконных рам, решеток, полов и стен;

- следить, чтобы в ночное время в камерах с арестованными было включено освещение;

- не выпускать арестованных из камер и не допускать к ним никого без личного приказа начальника караула, помощника начальника караула или своего разводящего;

- не разговаривать с арестованными, ничего не передавать им и ничего не принимать от них;

- не допускать приема арестованными каких-либо передач с улицы, выбрасывания ими вещей и записок через окно на улицу и разговора арестованных с посторонними;

- получив просьбу арестованного о вызове выводного, доложить об этом своему разводящему (начальнику караула или его помощнику);

- немедленно вызвать начальника караула, его помощника или разводящего при невыполнении арестованными его требований;

- предупреждать арестованного (арестованных), совершающего побег, окриком **"Стой, стрелять буду"**, а при невыполнении этого требования применять оружие.

При перевозке арестованных из одного пункта в другой, а также при передвижении их вне пределов гауптвахты обязанности часовой по охране арестованных выполняет назначенный караульный. Его особые обязанности и порядок охраны арестованных в этих случаях изложены в приложении 14.

**196.** Часовой у входа в караульное помещение обязан охранять и оборонять караульное помещение, не допускать к нему никого, кроме лиц, которым караул подчинен, если он знает их в лицо, и лиц, ими сопровождаемых. О прибытии этих лиц часовой извещает установленным сигналом начальника караула и беспрепятственно пропускает их в караульное помещение. Всех остальных лиц, приближающихся к караульному помещению, часовой останавливает на расстоянии, указанном в таблице постам, и вызывает начальника караула или его помощника.

При плохой видимости, когда с расстояния, указанного в таблице постам, нельзя рассмотреть приближающихся к караульному помещению, часовой останавливает их окриком **"Стой"** и вызывает начальника караула или его помощника.

О всех происшествиях вблизи караульного помещения и обо всем замеченном, что может помешать выполнению караулом своей задачи, а также об услышанных сигналах с постов часовой немедленно докладывает начальнику караула или его помощнику.

**197.** Особые обязанности часовых применительно к условиям охраны и обороны каждого объекта указываются в таблице постам.

### Водитель транспортного средства

**198.** Водитель транспортного средства отвечает за постоянную готовность транспортного средства к перевозке личного состава караула. Он подчиняется начальнику караула и его помощнику.

Он обязан:

— содержать транспортное средство в постоянной готовности к действию;

— по приказу начальника караула или его помощника доставлять по маршруту, указанному в схеме расположения постов, смены караульных и лиц, проверяющих несение службы часовыми;

— выполнять команды разводящего при выезде на посты и возвращении с постов.

Водителю запрещается передавать управление транспортным средством другому лицу, включая и лиц, которым он подчинен.

### Выводной

**199.** Выводной отвечает за охрану арестованных при сопровождении их в пределах гауптвахты. Он подчиняется начальнику караула и его помощнику.

Выводной обязан:

— охранять арестованных по приказу начальника караула или его помощника при совершении утреннего и вечернего туалета, отправления естественных надобностей и при прогулке, а также во время уборки камер и помещений гауптвахты, имея оружие "на ремень";

— следить, чтобы арестованные не курили и не общались с посторонними лицами;

— предупреждать арестованного (арестованных), совершающего побег, окриком "Стой, стрелять буду", а при невыполнении этого требования применять оружие.

**200.** Выводному при охране арестованных запрещается вступать с ними в разговор, принимать от них или передавать им что-либо, а также есть, пить, курить, петь, сидеть, отправлять естественные надобности и иным образом отвлекаться от выполнения своих служебных обязанностей.

Для сопровождения арестованных выводной выстраивает их в колонну по одному и следует в двух-трех шагах сзади и левее (правее) арестованных (арестованного). Все команды подает выводной.

## Глава 6

### РАЗВОД И СМЕНА ГАРНИЗОННОГО НАРЯДА

#### Развод гарнизонного наряда

**201.** Развод гарнизонного наряда заключается в проверке готовности его к несению службы, в переходе в подчинение лицам, указанным в ст. 91, и в предоставлении караулам права смены старых караулов. Развод наряда должен продолжаться не более 40 минут.

**202.** Место и время развода гарнизонного наряда устанавливает начальник гарнизона, а внутренних караулов — командир воинской части, исходя из того, что время на движение караулов к месту развода и с места развода в караульное помещение не должно превышать 1 час.

При этом если на движение к месту развода или с места развода к караульному помещению потребуется более 30 минут, приказом начальника гарнизона (командира воинской части) караулу предоставляется транспортное средство.

**203.** На развод выводятся весь личный состав караулов, гарнизонные патрули, инспектора контрольных постов ВАИ и оркестр, которые прибывают к месту развода не позднее чем за 10 минут до его начала.

В гарнизонах и воинских частях, где нет оркестров, а также при температуре воздуха  $-15^{\circ}\text{C}$  и ниже на развод караулов выставляется один-два сигналиста-барабанщика или используются технические средства воспроизведения музыки развода наряда.

**204.** Развод гарнизонного наряда производится дежурным по гарнизону.

Развод внутренних караулов производится дежурным по воинской части.

Развод временных караулов производится вместе с постоянными караулами. Если временные караулы назначаются после развода постоянных караулов, то развод их производится отдельно.

205. По прибытии на место развода каждый начальник караула докладывает новому помощнику дежурного по гарнизону, например: "Товарищ лейтенант. Караул номер один на развод прибыл в полном составе. Начальник караула лейтенант Ганиев".

206. Новый помощник дежурного по гарнизону записывает воинские звания и фамилии начальников караулов, выстраивает караулы в порядке их номеров, патрулей и инспекторов ВАИ и объявляет личному составу караулов воинское звание, фамилию дежурного по гарнизону и свою фамилию.

На правом фланге каждого караула становится начальник караула, а на левом его помощник; разводящие становятся правее своих караульных в первой шеренге. Караульные становятся в порядке номеров постов справа налево в затылок друг другу в порядке смен, выводные — левее их. Патрульные и личный состав контрольных постов ВАИ выстраиваются в затылок своим начальникам. Транспортные средства караулов с водителями располагаются в отведенном для них месте.

При разводе суточного наряда левее внутренних караулов выстраивается остальной суточный наряд в порядке, указанном в Уставе внутренней службы Вооруженных Сил Республики Узбекистан. В командах, подаваемых на разводе суточного наряда, слова "гарнизонный наряд" заменяется словами "суточный наряд".

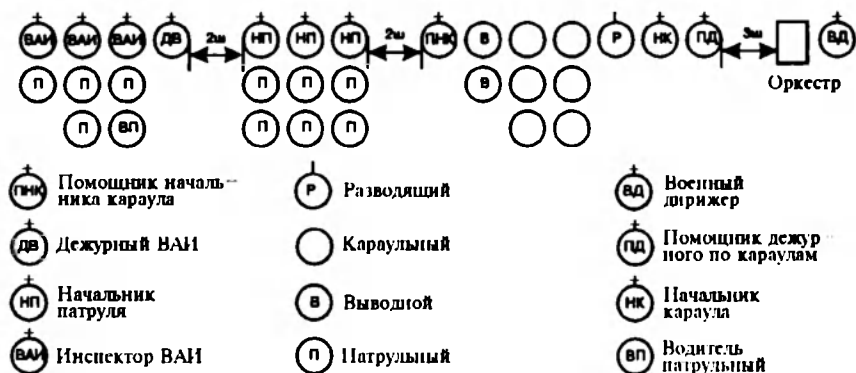

Построение гарнизонного наряда для развода

Оркестр (сигналисты-барабанщики) выстраивается на правом фланге наряда в трех шагах правее дежурного по гарнизону.

207. Для встречи дежурного по гарнизону его помощник с приближением дежурного к строю на 40 — 50 шагов командует "Гарнизонный наряд" "РАВНЯЙСЬ", "СМИРНО", "Равнение

**на-ПРАВО** (на-ЛЕВО, на-СРЕДИНУ)”, а если караулы (караул) вооружены карабинами, то командует: **”Гарнизонный наряд”** **”РАВНЯЙСЬ”**, **”СМИРНО”**, **”Для встречи справа** (слева, с фронта), **на кра-УЛ”**. По команде **”Равняйся”** военный дирижер строевым шагом выходит на середину строя оркестра и становится в двух-трех шагах от первой шеренги, лицом в сторону фронта. По первой команде начальники караулов, (патрулей, инспекторов ВАИ), вооруженные пистолетами, прикладывают руку к головному убору; все поворачивают голову в сторону дежурного по гарнизону и провожают его взглядом, поворачивая вслед за ним голову. По второй команде, кроме того, карабины берутся в положение ”на караул”. Оркестр исполняет **”Встречный марш”** (сигналисты-барабанщики бьют **”Походный марш”**). Помощник дежурного по гарнизону, приложив руку к головному убору, строевым шагом подходит к дежурному по гарнизону, останавливается в двух-трех шагах от него и докладывает, например: **”Товарищ майор. Гарнизонный наряд для развода построен. Помощник дежурного по гарнизону лейтенант Юсупов”**. Окончив доклад, помощник дежурного по гарнизону, не опуская руку от головного убора, делает левой (правой) ногой шаг в сторону с одновременным поворотом направо (налево) и, пропустив дежурного по гарнизону вперед, следует за ним в одном-двух шагах сзади и с внешней стороны строя.

Когда помощник дежурного по гарнизону остановится для доклада, оркестр (сигналисты-барабанщики) прекращает игру (бой), а военный дирижер прикладывает руку к головному убору.

**208.** Приняв доклад, дежурный по гарнизону становится перед серединой строя и здоровается с личным составом наряда: **”Здравствуйте, товарищи”**; после ответа на приветствие командует **”ВОЛЬНО”** — и опускает руку от головного убора. Помощник дежурного по гарнизону подает команду **”ВОЛЬНО”** и опускает руку от головного убора. Начальники караулов (патрулей, постов ВАИ) и военный дирижер опускают руку от головного убора.

Если караулы (караул) вооружены карабинами, то помощником дежурного по гарнизону подается команда **”К но-ГЕ”**, а затем **”ВОЛЬНО”**.

**209.** Когда помощник дежурного по гарнизону не назначается, его обязанности на разводе, изложенные в ст. 206–208, выполняет начальник караула, (патруля, поста ВАИ), старший по воинскому званию, а если начальники караулов (патрулей, постов ВАИ) в равных воинских званиях — начальник караула номер один. Поддав команду **”Вольно”**, он становится на свое место.

**210.** Для проверки личного состава наряда дежурный по гарнизону, если нужно, разводит шеренги на один шаг одна от дру-



гой и вместе со своим помощником проверяет состав караулов (патрулей, постов ВАИ), внешний вид личного состава, знание им своих обязанностей, а также исправность оружия и дает указания по устранению выявленных недостатков.

При подходе дежурного по гарнизону к караулу начальник караула, выйдя из строя, представляется ему, во время проверки личного состава своего караула сопровождает дежурного по гарнизону и затем, получив разрешение, становится на свое место.

**211.** Если какой-либо караул (патруль, пост ВАИ) окажется не подготовленным к несению службы, дежурный по гарнизону возвращает его в воинскую часть, от которой он назначен, для дополнительной подготовки или замены и немедленно докладывает об этом начальнику и военному коменданту гарнизона. Развод этого караула (патруля, поста ВАИ) дежурный по гарнизону или его помощник производят отдельно.

**212.** По окончании проверки дежурный по гарнизону выходит на середину строя и становится впереди лицом к нему; помощник дежурного становится в одном шаге сзади и левее дежурного по гарнизону. Дежурный по гарнизону командует: **"Гарнизонный наряд — РАВНЯЙСЬ", "СМИРНО", "Оркестр, играй сбор** ("Сигналисты-барабанщики, бей сбор")". По команде **"Смирно"** дежурный по гарнизону, его помощник и начальники караулов (патрулей и постов ВАИ), вооруженные пистолетами, прикладывают руку к головному убору.

**213.** По окончании игры **"Сбор"** дежурный по гарнизону, его помощник и начальники караулов (патрулей, постов ВАИ) опускают руку от головного убора. Дежурный по гарнизону командует: **"Начальники караулов, ко мне"**. Начальники караулов строевым шагом подходят к дежурному по гарнизону, становятся в двух-трех шагах от него в одну шеренгу (с интервалом в один шаг) в порядке номеров караулов и представляются, например: **"Начальник караула номер один лейтенант Тухтаев"**.

Дежурный по гарнизону напоминает каждому начальнику караула об особенностях его службы и вручает записки с паролями.

**214.** Передав записки с паролями и убедившись, что пароли поняты правильно, дежурный по гарнизону командует: **"Начальники караулов, стать в строй"**. По этой команде начальники караулов становятся на свои места в строю; оркестр (сигналисты-барабанщики) выходят вперед на 10–15 шагов и зайдя правым плечом, становятся фронтом к строю. Дежурный по гарнизону командует: **"Оркестр, играй развод"**. На время игры оркестра дежурный по гарнизону, его помощник и начальники караулов (патрулей, постов ВАИ), вооруженные пистолетами, прикладывают руку к головному убору.

По окончании игры оркестра дежурный по гарнизону командует: **"Гарнизонный наряд , напра-ВО", "Шагом—МАРШ"**. Если караулы (караул) вооружены карабинами, то после команды **"Гарнизонный наряд, напра-ВО"** подается команда **"На ре-МЕНЬ"**. По команде **"Марш"** наряд строевым шагом проходит мимо дежурного по гарнизону и следует к своим караульным помещениям и местам службы; начальники караулов идут в двух шагах впереди своих караулов; разводящие — в одном шаге впереди караульных своих постов; помощники начальников караулов идут за своими караулами. Оркестр (сигналисты-барабанщики), оставаясь на месте, исполняет марш.

Игра оркестра (бой сигналистов-барабанщиков ) прекращается по команде (сигналу) дежурного по гарнизону.

**215.** Если во время развода прибудет начальник гарнизона, военный комендант гарнизона (во внутренних караулах — командир воинской части) или их прямые начальники, а также лицо, руководящее проведением инспектирования или проверки воинских частей гарнизона (воинской части), то дежурный по гарнизону (по воинской части ) для встречи командует: **"Гарнизонный наряд — РАВНЯЙСЬ", "СМИРНО", "Равнение на-ПРАВО (на-ЛЕВО, на-СРЕДИНУ)"** а если караулы (караул) вооружены карабинами, то командует: **"Гарнизонный наряд (суточный наряд) — РАВНЯЙСЬ", "СМИРНО", "Для встречи справа (слева, с фронта), на кара-УЛ"**. Оркестр исполняет **"Встречный марш"** (сигналисты-барабанщики бьют **"Походный марш"**), дежурный по гарнизону (по воинской части), приложив руку к головному убору, строевым шагом подходит к начальнику, останавливается в двух-трех шагах от него и докладывает, например: **"Товарищ полковник. Производится развод гарнизонного наряда (суточного наряда). Дежурный по гарнизону (по воинской части) майор Аминов"**.

Когда дежурный по гарнизону (воинской части) остановится для доклада, оркестр (сигналисты-барабанщики) прекращают игру (бой). Получив разрешение начальника, дежурный по гарнизону (по воинской части) командует: **"ВОЛЬНО"** или **"К но-ГЕ"** и затем **"ВОЛЬНО"** — и продолжает выполнение своих обязанностей.

Для встречи старшего начальника присутствующие на разводе и не входящие в состав караулов лица выстраиваются правее оркестра (сигналистов-барабанщиков) в одну или две шеренги.

### Смена караулов

**216.** После развода караул прибывает к месту расположения сменяемого караула. Начальник караула останавливает его перед входом на территорию охраняемого объекта или перед карауль-

ным помещением на расстоянии, указанном в инструкции начальнику караула, представляется начальнику сменяемого караула и сообщает ему старый пароль. После этого он выстраивает свой караул на площадке перед караульным помещением фронтом к нему.

217. Начальник старого караула, убедившись в правильности предъявленного ему пароля, выводит свой караул из караульного помещения, оставив в помещении своего помощника или одного из разводящих, и выстраивает караул на площадке в шести-восьми шагах перед фронтом нового караула. После построения начальники караулов поочередно, начиная с начальника нового караула, подают команду **"Караул — РАВНЯЙСЬ", "СМИРНО"**.

Подав команды, начальники караулов, вооруженные пистолетами, приложив руку к головному убору, строевым шагом идут друг другу навстречу, останавливаются в двух-трех шагах один от другого и, начиная с начальника нового караула, докладывают, например: **"Товарищ лейтенант. Новый караул для смены прибыл. Начальник караула лейтенант Нишанов"**; **"Товарищ лейтенант. Старый караул к смене готов. Начальник караула лейтенант Салиев"**, после чего опускают руку от головного убора.

Начальники караулов, вооруженные автоматами или карабинами, руку к головному убору не прикладывают, а после команды **"Смирно"** идут друг другу навстречу, имея автоматы в положении **"на ремень"**, а карабины — у ноги.

После докладов начальники караулов подают команду **"ВОЛЬНО"**, сменяют часового у входа в караульное помещение, если он выставлен, а затем командуют своим караулам: **"Напра-ВО", "Шагом — МАРШ"**.

Начальник нового караула вводит свой караул в караульное помещение, а начальник старого караула отводит свой караул в указанное в инструкции начальнику караула место (помещение), дает команду поставить оружие в пирамиду, оставляет за себя старшего и вместе со своими разводящими входит в караульное помещение.

При температуре воздуха  $-15^{\circ}\text{C}$  и ниже, а также в ненастную погоду и в караулах численностью менее шести человек начальник нового караула после представления начальнику старого караула и сообщения ему старого пароля вводит свой караул в караульное помещение для смены.

Смена караулов производится в караульном помещении без соблюдения изложенных в настоящей статье правил.

218. Личный состав караула, войдя в помещение, ставит оружие в пирамиду (пистолеты в сейф), после чего начальник старого и нового караулов приказывают своим разводящим сдать и

принять слепки с печатей (оттиски пломб), а помощникам сдать и принять караульное помещение и наблюдают за правильностью передачи. Помощник начальника старого караула сдает, а помощник начальника нового караула принимает караульное помещение и находящиеся в нем оборудование, инвентарь и имущество по описи. В карауле, где нет помощника начальника караула, прием и сдачу караульного помещения, оборудования, инвентаря и имущества производит начальник караула. Начальник старого караула сообщает начальнику нового караула о всех замечаниях и указаниях, полученных старым составом караула.

219. После приема слепков с печатей (оттисков пломб) начальник нового караула командует: **"Первая смена — СТАНОВИСЬ"**. По этой команде разводящие и караульные первой смены, взяв свое оружие, выстраиваются в одну шеренгу в порядке номеров постов справа налево. Разводящие становятся на правых флангах своих смен, имея при себе слепки с печатей (оттиски пломб), а в темное время суток и фонари.

Разводящие старого караула становятся рядом и правее соответствующих разводящих нового караула.

Начальник нового караула проверяет знание обязанностей разводящими и караульными, напоминает караульным особенности несения службы на каждом посту, обращая особое внимание на порядок применения оружия, выводит смену из караульного помещения и, выстроив ее на площадке для заряжания оружия, командует: **"Смена. Справа по одному — ЗАРЯЖАЙ"**. По этой команде правофланговый военнослужащий делает шаг вперед, примыкает штык и заряжает оружие, а начальник караула проверяет правильность заряжания оружия (ст. 98—99). Зарядив оружие, военнослужащий докладывает: **"Оружие заряжено и поставлено на предохранитель"**, берет его самостоятельно в положение "на ремень" и делает шаг назад.

В такой же последовательности поочередно заряжают оружие и остальные разводящие и караульные.

220. После того как смена зарядит оружие, начальник нового караула командует: **"Смена, напра-ВО"**, **"На посты шагом — МАРШ"**. Каждый разводящий командует: **"Смена, за мной — МАРШ"** — и ведет смену на посты.

После ухода первой смены из караульного помещения начальник (помощник начальника) караула производят боевой расчет остального личного состава караула на резервные группы и ставит задачи на случай отражения нападения на охраняемые объекты или на караульное помещение и на случай тушения пожара.

221. Движение смен (контрольно-охранных групп) на посты и с постов совершается в колонне по одному. Разводящий следу-

ет в голове колонны. Движение смен на посты у Боевого Знамени воинской части и у памятников совершается строевым шагом.

Разводящий старого караула следует рядом и левее разводящего нового караула.

Все команды подаются разводящим нового караула.

В караулах с большим количеством постов, а также при расположении их на большом удалении один от другого или от караульного помещения движение смен на посты может производиться на транспортных средствах.

**222.** Когда последний караульный первой смены нового караула будет выставлен на пост, разводящий старого караула ведет своих смененных караульных к караульному помещению, следуя в голове смены. Разводящий нового караула следует рядом и левее разводящего старого караула.

Все команды подаются разводящим старого караула.

**223.** Смены караульных при следовании на посты и с постов выполняют воинское приветствие по правилам, изложенным в Строевом уставе Вооруженных Сил Республики Узбекистан.

**224.** При смене караула начальник нового караула вместе с начальником старого караула проверяет путем обхода и наружного осмотра состояние наиболее важных охраняемых объектов, указанных в инструкции начальнику караула, и исправность их освещения, ограждения и окопов, состояние караульного помещения и гауптвахты, после чего принимает от него по описи документы, ящики с боеприпасами, печати на них и ключи к ним, допуски на вскрытые охраняемые объекты, а также средства связи и пожаротушения.

**225.** По возвращении с постов оружие разряжается в последовательности, указанной в ст.98. Вначале оружие разряжают разводящие обоих караулов, затем разводящий старого караула командует: **"Справа по одному — РАЗРЯЖАЙ"**.

По этой команде правофланговый караульный делает шаг вперед, под наблюдением разводящего разряжает свое оружие, вкладывает снарядный магазин (обойму с патронами) в сумку и докладывает: **"Оружие разряжено"**, отведя затворную раму (затвор) назад, предъявляет оружие к осмотру. Разводящий осматривает оружие, после чего караульный отпускает затворную раму (досылает затвор) в переднее положение, спускает курок, ставит оружие на предохранитель, отмыкает (откидывает) штык, берет оружие в положение "на ремень" и, делая шаг назад, становится на свое место.

В такой же последовательности поочередно разряжают оружие и остальные караульные смены. Затем караульные под

командой старшего направляются к месту нахождения старого караула, а разводящие в караульное помещение.

**226.** Разводящие старого и нового караулов о произведенной смене по очереди докладывают своим начальникам караулов, например: **"Товарищ лейтенант. Смена произведена. Посты сданы (приняты) в исправности. Первый разводящий сержант Ахмедов"**. Приняв доклады, начальники караулов, начиная со старого, подписывают постовую ведомость старого караула, причем начальник нового караула вносит в нее замечания о всех обнаруженных во время смены недостатках.

Если при смене караула присутствует лицо, прибывшее для проверки караула, разводящие, спросив у него разрешение, докладывают начальникам караулов о произведенной смене. После приема докладов от разводящих начальник нового караула командует: **"СМИРНО"**; затем начальники караулов по очереди докладывают проверяющему о произведенной смене.

О смене начальники караулов во всех случаях докладывают своему дежурному по гарнизону (по воинской части) по телефону или лично прибывают к нему с докладом.

**227.** После смены начальник старого караула уводит караул в свою воинскую часть (подразделение).

По прибытии в подразделение после смены караула начальник караула выстраивает личный состав караула и докладывает командиру подразделения о выполнении задачи, например: **"Товарищ капитан. Караул прибыл в полном составе. Во время несения службы происшествий не случилось (или случилось то-то). Командир взвода лейтенант Ахмедов"**, затем докладывает об отмеченных в постовой ведомости результатах проверки караула и сдает ему постовую ведомость вместе с другими документами.

После этого состав караула под личным наблюдением начальника караула сдает оружие и боевые патроны.

Караульные, охранявшие объекты только ночью, по окончании срока охраны объекта и сдачи боеприпасов начальнику караула направляются им в свою воинскую часть (подразделение) под командой старшего, не ожидая смены караула. Об этом начальник караула делает запись в постовой ведомости и докладывает дежурному по гарнизону (по воинской части). О прибытии в подразделение старший обязан доложить старшине подразделения и проконтролировать сдачу оружия караульными.

**228.** Сменившийся состав караула освобождается в день смены от занятий и работ; караульные, охранявшие объект только ночью, освобождаются от занятий и работ на 4 часа после прибытия в подразделение.

**229.** При объявлении тревоги смена караулов осуществляется подразделениями, выделяемыми согласно плану боевой и моби-

лизационной готовности. Развод караула в этом случае не производится. После краткого инструктажа дежурным по гарнизону (по воинской части) и получения старого пароля для смены караул прибывает к караульному помещению.

Смена караулов производится в установленном порядке в сокращенные сроки. Количество постов, особые обязанности лиц караула и новый пароль устанавливаются в документации на случай объявления тревоги (ст.118).

**230.** Снятие караула с охраняемого объекта производится дежурным по гарнизону (по воинской части) согласно письменному приказу начальника гарнизона (командира воинской части), заверенному печатью, в присутствии начальника охраняемого объекта. О снятии караула составляется акт за подписью дежурного по гарнизону (по воинской части), начальника караула и начальника охраняемого объекта. В акте указывается о сдаче охраняемого объекта, караульного помещения и находящегося в нем и на постах оборудования и инвентаря.

О снятии постоянного гарнизонного караула начальник гарнизона докладывает Министру обороны Республики Узбекистан; о снятии постоянного внутреннего караула командир воинской части докладывает начальнику, утвердившему расписание караулов.

### Смена часовых

**231.** Смена часовых производится через 2 часа, в четный или нечетный час.

При температуре воздуха  $-20^{\circ}\text{C}$  и ниже, а во время ветра и при меньшем морозе смена часовых наружных постов, а также внутренних постов, находящихся в неотапливаемых помещениях, производится через 1 час. При температуре воздуха  $+30^{\circ}\text{C}$  и выше (в тени) смена часовых производится также через 1 час. Указание о смене часовых через 1 час в таких случаях дает дежурный по гарнизону (по воинской части).

Если смена часовых производилась через 1 час, то начальник караула делает в постовой ведомости запись о том, что часовые с такого-то часа сменялись через 1 час, а с такого-то часа, по заступлении такой-то смены — через 2 часа.

Смена часовых у входа в караульное помещение производится через каждые 30 минут помощником начальника караула или начальником караула.

**232.** При приближении смены к часовому на расстояние 10–15 шагов разводящий нового караула командует: **“Смена — СТОЙ”** — и приказывает одному из караульных наблюдать (при следова-

нии смены на машине — зарядить оружие и наблюдать) за постом и подступами к нему, например: **“Рядовой Эргашев, принять пост и подступы к нему под временное наблюдение”**.

Часовой при приближении смены становится лицом к ней и самостоятельно берет автомат в положение “на ремень” (карабин — к ноге). По команде разводящего нового караула, например: **“Рядовой Тишаев, на пост шагом — МАРШ”**, часовой принимает строевую стойку, делает шаг вправо, караульный подходит к часовому и становится на его место лицом в противоположную сторону (с карабином у ноги).

Разводящие старого и нового караулов становятся по обе стороны часового и караульного в одном-двух шагах от них, лицом друг к другу.

По команде разводящего старого караула **“Часовой, сдать пост”** часовой производит словесную сдачу поста. При этом часовой и караульный поворачивают друг к другу головы. Словесная сдача поста состоит в том, что часовой, назвав номер поста, перечисляет заступающему на пост караульному все подлежащее охране согласно таблице постам, а также указывает, что было замечено вблизи поста во время несения им службы.

После словесной сдачи поста караульный по команде своего разводящего **“Караульный, принять пост”** обязан вместе с разводящим нового караула в присутствии часового и разводящего старого караула обойти охраняемый объект и проверить исправность освещения, ограждения, дверей (ворот), состояние окон, решеток и стен хранилищ (складов), наличие и состояние замков, шнуров, печатей (пломб) и соответствие их слепкам (оттискам) или количеству находящихся под охраной боевых машин (другого вооружения и военной техники), а также наличие и состояние технических средств охраны, средств связи, пожаротушения и постовой одежды. При приеме поста у камер с арестованными караульный, кроме того, обязан проверить число находящихся в них арестованных.

Если необходимо, заступающий на пост караульный при помощи разводящего надевает постовую одежду (примечание 8).

**233.** Если при приеме и сдаче поста будет обнаружена какая-либо неисправность (повреждение ограждения или печатей, пломб, замков, шнуров, дверей, окон) или несоответствие печатей (пломб) слепкам (оттискам), а также количества находящихся под охраной боевых машин (другого вооружения и военной техники) количеству, указанному в таблице постам, разводящий прекращает передачу поста и вызывает начальника караула; при приеме постов новым караулом в таких случаях вызываются начальники старого и нового караулов.



**234.** Закончив сдачу и прием поста, часовой и заступающий на пост караульный становятся лицом к разводящему и поочередно докладывают, например: **"Товарищ сержант. Рядовой Ахмедов пост номер такой-то сдал"**, **"Товарищ старший сержант. Рядовой Тишаев пост номер такой-то принял"**. После доклада и получения указаний от разводящего часовой берет оружие, как указано в ст.182, и приступает к выполнению своих обязанностей на посту.

**235.** Переход караульного на положение часового (часового на положение караульного) определяется его докладом о приеме (сдаче) поста.

**236.** По команде разводящего старого караула, например: **"Рядовой Ахроров, с поста шагом — МАРШ"**, сменившийся караульный становится позади смены и самостоятельно берет карабин в положение "на ремень", а караульный, наблюдавший за постом и подступами к нему, становится в строй.

После этого разводящий нового караула командует: **"Смена, за мной шагом — МАРШ"** — и ведет смену к следующему посту.

**237.** При смене часовых внутренних постов разводящий, подведя смену к входу в помещение, командует: **"Смена — СТОЙ"**, оставляет одного из караульных старшим и командует, например: **"Рядовые Турапов и Муминов, за мной шагом — МАРШ"**. Разводящий с караульными, войдя в помещение, сменяет часовых согласно ст. 232–234.

**238.** При расположении постов по обе стороны караульного помещения разводящий сначала сменяет часовых на постах, расположенных по одну сторону караульного помещения, а затем, оставив сменившихся в караульном помещении, выстраивает остальных караульных этой смены и ведет их на посты.

**239.** Построек второй и последующих смен нового караула для отправки на их посты и смена часовых, а также зарядание и разряжание оружия производится так же, как указано для первой смены.

По возвращении смены с постов и после разряжания оружия, кроме пистолетов, разводящий приказывает караульным поставить автоматы (карабины) в пирамиду (пистолеты в сейф) и докладывает о произведенной смене начальнику караула.

**240.** Выставление часовых на новые посты, а также для снятия часовых с упраздняемых постов производится начальником караула на основании заверенного печатью письменного приказа начальника гарнизона (командира воинской части) в присутствии дежурного по гарнизону (по воинской части) и начальника охраняемого объекта; о выставлении (снятии) часовых делается запись в постовой ведомости.

## Глава 7

**ВНУТРЕННИЙ ПОРЯДОК В КАРАУЛАХ**

**241.** Никто из состава караула не имеет права оставлять караульное помещение без разрешения начальника караула.

**242.** В караульном помещении должны соблюдаться тишина и порядок. Запрещается петь и играть на музыкальных инструментах. Разрешается слушать радиотрансляцию через головные телефоны, читать, писать, играть в шахматы и шашки. Курение и чистка обуви разрешаются только в отведенных для этого местах.

В караульном помещении караулов, назначаемых от штатных подразделений охраны, личный состав которых несет службу в карауле через одни-двое суток, разрешается устанавливать телевизор и смотреть телепрограммы в определяемое инструкцией начальнику караула время, не мешая выполнению задачи караулом и сну отдыхающей смены.

**243.** Автоматы и пулеметы ставятся в пирамиды без магазинов, с затворами в переднем положении, карабины ставятся в пирамиды со спущенными курками. Пирамиды в караульном помещении на замок не закрываются.

Сумки со снаряженными магазинами к автоматам (обоймами к карабинам) и ножны со штык-ножом с поясных ремней не снимаются. Начальники караулов, вооруженные пистолетами, в караульном помещении их не снимают.

Магазины к пулеметам хранятся в специальном ящике пирамиды, закрытом на замок, ключ от которого находится у начальника караула.

Пистолеты караульных контрольно-пропускных постов хранятся заряженными в кобурах в металлическом ящике (сейфе), закрытом на замок, ключ от которого находится у начальника караула, а при убытии его из караульного помещения и на период отдыха передается помощнику начальника караула. Пистолеты выдаются караульным перед заступлением на пост по специальным карточкам.

Оружие из пирамиды берется только с разрешения начальника караула или его помощника. Чистка оружия производится без разборки под руководством начальника караула или его помощника.

**244.** Личному составу караула разрешается в караульном помещении быть без головных уборов и шинелей (полушубков, полесвых утепленных курток), но при снаряжении. Снятые шинели (полушубки, полесвые утепленные куртки) и головные уборы должны быть на вешалке.

**245.** Личному составу караула, за исключением начальника караула и его помощника, запрещается вступать в разговоры с прибывшими в караульное помещение; разрешается только отвечать на вопросы лиц, проверяющих караул.

**246.** Разрешается отдыхать лежа (спать) без обуви, не снимая снаряжения и не раздеваясь, а только расстегнув воротник и ослабив поясной ремень:

- начальнику караула — 4 часа в определяемое инструкцией дневное (при гауптвахте — в ночное) время;

- помощнику начальника караула, помощнику начальника караула (оператору) по техническим средствам охраны — 4 часа каждому с разрешения начальника караула;

- помощнику начальника караула по службе караульных собак, разводящим, выводным и водителям транспортных средств — в свободное от исполнения обязанностей время с разрешения начальника караула;

- составу одной смены караульных — перед заступлением на посты, после того как возвратится в караульное помещение сменявшаяся с постов другая смена и караулу будет произведен боевой расчет (ст.133);

- смене караульных, которые несут охрану объектов только ночью, по возвращении их в караульное помещение до отправления вновь на посты;

- караульным контрольно-охранной группы — поочередно, по 4 часа с разрешения начальника караула.

**247.** При вызове караула “в ружье” личный состав караула, находящийся в караульном помещении, в том числе и отдыхающая смена, надевает головные уборы, берет свое оружие и выстраивается внутри караульного помещения в порядке своих номеров. Шинели (полушубки, полевые утепленные куртки) надеваются по особому указанию начальника караула.

Во всех случаях вывода караула из караульного помещения (кроме пожара или стихийного бедствия) в нем остается помощник начальника караула или один из разводящих, а в караулах, где их нет, — один из караульных.

**248.** В гарнизонные караулы, а также во внутренние караулы, находящиеся вне расположения воинской части, доставка пищи организуется командирами подразделений, от которых они назначены, или дежурными по воинской части.

Пища личному составу караула, расположенного на территории воинской части, доставляется по приказу начальника караула караульными бодрствующей смены.

**249.** Содержание в чистоте и порядке караульного помещения и прилегающей к нему территории, а также топка печей возлагаются на состав караула. Наблюдение за выполнением этих

обязанностей караулом, а также за сохранностью оборудования, имущества и инвентаря возлагается на помощника начальника караула, а в тех караулах, где он не назначается, — на начальника караула.

**250.** Кроме ежедневной уборки не реже одного раза в неделю в дни, установленные военным комендантом гарнизона (начальником штаба воинской части), по приказанию начальника медицинской службы гарнизона (воинской части) производится профилактическая дезинфекция караульного помещения.

**251.** Караульное помещение в холодное время года проветривается не реже четырех раз в сутки. В теплое время форточки или окна держатся открытыми с одной стороны помещения. Зимой температура воздуха в караульном помещении должна быть не ниже  $+18^{\circ}\text{C}$ . Топка печей оканчивается не позже установленного начальником гарнизона времени. Топку плиты для подогрева пищи составу караула и печи в сушилке начальник караула разрешает по мере необходимости. Горячий чай должен быть постоянно.

С наступлением темноты в караульном помещении, в коридорах и туалете должно быть полное освещение, а в комнате для отдыхающей смены — дежурное освещение.

В караульном помещении, находящемся вне военного городка, окна в ночное время закрываются ставнями изнутри.

**252.** Для охраны караульного помещения караулов, расположенных вне военного городка и имеющих в своем составе не менее пяти трехсменных постов, у входа в караульное помещение выставляется часовой из числа караульных бодрствующей смены.

В караулах, охраняющих особо важные объекты и имеющих в своем составе менее пяти трехсменных постов, дополнительно для охраны караульного помещения могут назначаться караульные.

В тех случаях, когда часовой у караульного помещения не выставляется, входные двери караульного помещения оборудуются смотровым окном и всегда должны быть заперты изнутри.

## Глава 8

### ПРОВЕРКА КАРАУЛОВ

**253.** Караулы обязаны проверять лица, которым караулы подчинены (ст.91), командиры рот (батареи), командиры батальонов (дивизионов), от которых они назначены, а также их заместители и все прямые начальники этих командиров.

Караулы, расположенные на территории железнодорожного (морского, речного) участка и станции (порта), аэропорта, а также караулы, сопровождающие транспорты с воинскими грузами, проходящие через станцию (порт), аэропорт, кроме того, обязаны проверять военный комендант железнодорожного (морского, речного) участка и станции (порта), аэропорта или его помощники.

Проверка караулов должностными лицами гарнизона (воинской части) проводится по графику, утвержденному начальником гарнизона (командиром воинской части).

Не менее половины проверок должно проводиться в ночное время.

**254.** Караулы также проверяют:

- лица по поручению Министра обороны и его заместителей;
- лица по поручению командующих видами Вооруженных Сил Республики Узбекистан, начальников родов войск и их заместителей — караулы, назначаемые от подчиненных войск;
- лица по поручению начальников управлений, отделов и служб Министерства обороны Республики Узбекистан — караулы, охраняющие объекты, находящиеся в ведении начальников этих управлений, отделов и служб;
- лица по поручению командиров объединений и соединений — караулы, назначаемые от подчиненных им воинских частей;
- лица по поручению командира воинской части — внутренние караулы, назначаемые от подчиненных подразделений;
- лица по поручению начальника гарнизона — гарнизонные и внутренние караулы данного гарнизона;
- лица по поручению начальников военных сообщений на железнодорожном, морском, речном и воздушном транспорте — караулы, сопровождающие транспорты с воинскими грузами, и караулы, расположенные на территории железнодорожного (морского, речного) участка и станции (порта), аэропорта;
- лица, прибывшие для руководства проведением инспектирования (проверки) войск, и по их поручению офицеры из числа инспекторской (проверяющей) группы — караулы инспектируемых (проверяемых) ими воинских частей.

Проверка караулов поручается только лицам, хорошо знающим караульную службу. Военнослужащие, назначенные для проверки караулов, должны быть проинструктированы.

**255.** Лица, указанные в ст.254, обязаны предъявлять начальнику гарнизона (командиру воинской части) заверенные печатью письменные предписания начальников, по поручению которых они назначены для проверки караулов. На основании этих предписаний им выдается разовое удостоверение на право про-

верки караулов за подписью начальника или военного коменданта гарнизона (командира воинской части), заверенное гербовой печатью, которое предъявляется дежурному по гарнизону (по воинской части). Указанное разовое удостоверение выдается начальником гарнизона также лицам, назначенным им для проверки как гарнизонных, так и внутренних караулов, а командиром воинской части — для проверки внутренних караулов.

В разовом удостоверении указывается, кому оно выдано, для проверки каких именно караулов и в течение какого времени проверка должна быть проведена. По истечении времени действия удостоверения оно сдается проверяющим в военную комендатуру гарнизона (в штаб воинской части).

Командиру роты (батареи), от которой назначен караул, а также его заместителям и всем прямым начальникам командира роты (батареи) удостоверение на право проверки караулов не выдается.

Военный комендант железнодорожного (морского, речного) участка и станции (порта), аэропорта и его помощники проводят проверку караулов, расположенных на территории железнодорожного (морского, речного) участка и станции (порта), аэропорта, также без удостоверения на право проверки караулов, но по предъявлении удостоверения личности.

**256.** Все лица, прибывшие для проверки караулов по поручению начальников, перечисленных в ст. 254, проводят проверку в сопровождении дежурного по гарнизону (по воинской части) или его помощника (помощника дежурного по воинской части, если караул ему подчиняется). У этих лиц дежурный по гарнизону (по воинской части) проверяет удостоверение личности и разовое удостоверение на право проверки караула.

Офицеры своей воинской части могут проверять караул без сопровождения дежурного по воинской части или его помощника.

**257.** В караулах проверяются:

— боевая готовность караула, знание обязанностей и практическое их выполнение личным составом караула;

— внутренний порядок в карауле, соблюдение правил хранения оружия и боеприпасов, правильность оформления установленной документации и ведения постовой ведомости;

— соответствие оборудования караульного помещения и постов требованиям настоящего Устава, исправность технических средств охраны, средств связи, освещения;

— оборудование гауптвахты и порядок содержания на ней арестованных.

**258.** Лица, проверяющих несение службы часовыми, сопровождает по постам начальник караула или его помощник с одним-двумя вооруженными караульными.

Для проверки несения службы часовыми, а также в случае вызова на пост начальник караула или его помощник (разводящий) следует на пост в сопровождении одного-двух вооруженных караульных с заряженным оружием.

259. Проверяющие несение службы часовыми (за исключением лиц, которым часовые подчинены) замечаний им не делают, о всех замеченных недостатках они дают указания сопровождающим им лицам. Результаты проверки и свои указания проверяющие записывают в постовую ведомость.

Во время проверки несения службы часовым для усиления наблюдения за постом и подступам к нему начальник (помощник начальника) караула привлекает сопровождающего его караульного.

Запрещается проверять несение службы часовыми путем скрытого приближения к посту, попыток отобрать у часового оружие и другими способами, которые могут привести к несчастным случаям.

## Глава 9

### **ОСОБЕННОСТИ КАРАУЛЬНОЙ СЛУЖБЫ В ОТДЕЛЬНО РАСПОЛОЖЕННЫХ РАДИОТЕХНИЧЕСКИХ, ДРУГИХ СПЕЦИАЛЬНЫХ ПОДРАЗДЕЛЕНИЯХ И ПРИ ПЕРЕВОЗКЕ ВОЙСК И ВОИНСКИХ ГРУЗОВ**

#### **Особенности организации и несения караульной службы в отдельно расположенных радиотехнических и других специальных подразделениях**

260. Организация охраны и обороны вооружения, военной техники и других материальных средств в отдельно расположенных радиотехнических и других специальных подразделениях возлагается на командиров подразделений и осуществляется вооруженными штатным оружием патрульными, назначаемыми от этих подразделений, техническими средствами охраны или одновременно техническими средствами охраны и патрульными.

При оборудовании объектов техническими средствами охраны аппаратура приема сигналов от них устанавливается в комнате начальника дежурной смены (дежурного по подразделению) и находится под его наблюдением.

Патрульные входят в состав суточного наряда подразделений, подчиняются командиру, старшине и дежурному по подразделению, начальнику дежурной смены (старшему технику) и несут службу как часовые в соответствии с утвержденной командиром воинской части инструкцией.

**261.** Инструкции дежурному по подразделению и патрульным составляются командиром подразделения с учетом характера объекта и условий его охраны.

В инструкциях излагаются обязанности дежурного по подразделению и патрульных по охране и обороне объектов: определяются время и порядок патрулирования, число патрульных, особые обязанности патрульных на отдельных участках маршрутов, порядок их действия в случае нападения на охраняемые объекты, несанкционированного срабатывания технических средств охраны, при пожаре, стихийном бедствии и по сигналам тревоги; указывается, в каких случаях патрульным разрешается применять оружие, порядок допуска лиц к охраняемому вооружению, военной технике и другим материальным средствам, а также на охраняемую территорию.

К инструкции дежурному по подразделению прилагаются утвержденная командиром подразделения схема движения патрульных, список лиц, имеющих право вскрывать хранилища и быть допущенными к приему вооружения, военной техники и других материальных средств, образцы допусков и слепки с печатей (оттиски пломб), оформленные в соответствии со ст.104.

**262.** Для несения службы патрульными составляется несколько графиков, исключающих однообразие движения патрульных по времени.

Графики патрулирования утверждаются командиром подразделения и хранятся в закрытом ящике (шкафу) у дежурного по подразделению. Время действия каждого графика определяется командиром подразделения.

**263.** Босвыми патронами патрульные обеспечиваются в соответствии со ст.97.

Патроны в снаряженных магазинах (обоймах) для всех патрульных хранятся у дежурного по подразделению в металлическом закрывающемся на замок и опечатанном ящике, который устанавливается в комнате для хранения оружия.

Оружие патрульных при нахождении их в подразделении хранится в отдельной пирамиде в комнате для хранения оружия.

**264.** Подготовка патрульных к несению службы проводится в соответствии со ст.124–127.

**265.** Патрульный несет службу путем обхода расположения подразделения по маршруту, указанному в схеме движения патрульных.

На маршрутах движения патрульных устанавливаются средства связи, по которым патрульный докладывает дежурному по подразделению о ходе несения службы.

В дневное время патрульные могут осуществлять охрану наблюдением с удобных мест или вышек, оборудованных средствами связи.



**266. Патрульный обязан:**

— бдительно охранять и оборонять объекты, вооружение, военную технику и другие материальные средства подразделения и не прекращать выполнения поставленной задачи, пока не будет сменен или снят;

— знать сигналы, установленные для связи с дежурным по подразделению, и вызывать его при обнаружении какой-либо неисправности в ограждении объекта и при всякого рода нарушениях;

— строго соблюдать установленные для него график и маршрут движения;

— во время несения службы иметь оружие заряженным по правилам, указанным в ст.99, и всегда готовым к действию.

Патрульному во время несения им службы запрещается отвлекаться от выполнения поставленной задачи (спать, сидеть, читать, писать, есть, пить, петь, курить, разговаривать с посторонними лицами).

Патрульный должен отвечать на вопросы только лиц, которым он подчинен, и лиц, прибывших с ними для проверки.

**267.** В случае нападения на патрульного или на охраняемый им объект, а также при приближении постороннего лица к границе охраняемого объекта, обозначенной указателями, патрульный поступает, как указано в ст.184—187.

**268.** Проверка несения службы патрульными осуществляется командиром подразделения, его заместителями, лицами по его поручению, а также всеми его прямыми начальниками. Кроме того, проверка осуществляется начальником дежурной смены (старшим техником), а также старшиной и дежурным по подразделению.

Лиц, проверяющих несение службы патрульными, сопровождает дежурный по подразделению с одним патрульным свободной смены.

Результат проверки, а также время вскрытия и закрытия хранилищ (складов) записываются в книгу приема и сдачи дежурства.

Дежурный по подразделению обязан проверять несение службы патрульными не реже двух раз в сутки (из них один раз ночью), руководствуясь при этом положениями, изложенными в ст. 258, 259.

**269.** Смена патрульных производится: во время смены наряда — дежурным по подразделению в присутствии старого дежурного по подразделению, применительно к смене часовых (ст.231—234); в последующем — самостоятельно, в соответствии с графиком, по пропуску и отзыву, устанавливаемым дежурным по подразделению.

**270.** Отправляя очередного патрульного для несения службы, дежурный по подразделению выдает ему в соответствии с установленным порядком оружие и патроны, инструктирует его, обращая особое внимание на порядок применения оружия, выводит на площадку для зарядки оружия и проверяет правильность его зарядки.

**271.** По возвращении с маршрута патрулирования патрульный вызывает дежурного по подразделению на площадку для зарядки оружия, докладывает ему о результатах патрулирования, под его наблюдением разряжает оружие, после чего сдает дежурному оружие и патроны в магазинах (обоймах). О выдаче и приеме патронов дежурный по подразделению производит запись в книге выдачи оружия и боеприпасов.

**272.** Порядок и место отдыха патрульных определяются командиром подразделения в зависимости от условий размещения применительно к ст. 246.

**Особенности организации и несения  
караульной службы по охране вооружения,  
военной техники и других материальных  
средств воинских эшелонов  
при перевозке войск**

**273.** Вооружение, военная техника и другие материальные средства войск, перевозимых воинскими эшелонами железнодорожным, морским и речным транспортом, охраняются караулами, назначаемыми от перевозимых в них воинских частей (подразделений).

Состав караула определяется в зависимости от состава воинского эшелона и условий перевозки.

**274.** Караул воинского эшелона размещается в вагоне (судовом помещении), оборудованном для перевозки людей, или в отдельных купе пассажирского вагона. В этом же вагоне (судовом помещении) устанавливается пост у Боевого Знамени. Вместе с Боевым Знаменем под охраной могут находиться денежный ящик и ящик с секретными документами.

С постами организуется проводная (радио-)связь.

**275.** Ведомость наряда караулов, табель постам и инструкция начальнику караула разрабатываются штабом воинской части на каждый воинский эшелон отдельно, утверждаются командиром воинской части и вручаются начальнику воинского эшелона при подготовке к перевозке.

**276.** Порядок, место, время развода и смены караула определяет начальник воинского эшелона. Выставление первой смены

часовых, смена и снятие караула производятся в присутствии дежурного по воинскому эшелону или его помощника.

Смена часовых производится в зависимости от остановок и по возможности: в летнее время — через каждые 2 часа, в зимнее — через 1 час.

277. Начальник караула подчиняется начальнику воинского эшелона, дежурному по эшелону и его помощнику. Кроме выполнения общих обязанностей, предусмотренных настоящим Уставом, он обязан:

— принять (по счету) в присутствии дежурного по воинскому эшелону подлежащее охране вооружение, военную технику и другие материальные средства, а также вагоны (судовые помещения, палубы) от командиров перевозимых подразделений или от начальника сменяемого караула, проверив при этом надежность закрытия дверей и люков, исправность кузовов вагонов и целостность пломб;

— проверять исправность крепления вооружения, военной техники и других материальных средств, число мест, исправность упаковки, правильность увязки брезентов для их укрытия, надежность закрытия дверей и люков, а также целостность пломб; требовать устранения выявленных недостатков;

— производить смену часовых при остановках поезда, указанных дежурным по воинскому эшелону; если времени стоянки поезда для смены часовых окажется недостаточно, то смену прекратить до следующей остановки поезда;

— усилить охрану воинского эшелона на остановках, выделяя дополнительных часовых из состава караульных бодрствующей смены;

— не допускать проезда кого-либо в охраняемых вагонах и на тормозных площадках, на палубах и в судовых помещениях, кроме соответствующих должностных лиц транспорта, допуск которых осуществляется с разрешения дежурного по воинскому эшелону;

— допускать под наблюдением разводящего или часового работников транспорта для осмотра, смазки и ремонта ходовой части охраняемых вагонов, а на судне — для осмотра судовых помещений, палубных механизмов и крепления груза;

— немедленно принимать меры к остановке поезда (на судне — сообщать вахтенному помощнику капитана) в случаях возникновения пожара, обнаружения чего-либо, угрожающего безопасности движения (сдвиг техники на платформах, поворот башен танков, стволов артиллерийских систем, неисправность тары и т.п.), сохранности материальных средств, и докладывать о случившемся дежурному по воинскому эшелону;

— по прибытии в пункт назначения сдать в присутствии дежурного по воинскому эшелону вагоны (на судне — судовые

помещения и палубы) представителям железной дороги (судна), а охраняемые вооружение, военную технику и другие материальные средства — командирам подразделений воинского эшелона или получателями и в дальнейшем действовать по указанию дежурного по воинскому эшелону.

**278.** Во время движения поезда часовые размещаются согласно таблице постам на тормозных площадках (в тамбурах) охраняемых или находящихся вблизи них вагонов, а при отсутствии тормозных площадок (тамбуров) — на платформах со специальным ограждением, в вагоне, где размещается караул, или в ближайшем вагоне. Во время стоянки часовые выставляются около охраняемых вагонов по обеим сторонам их, причем каждому часовому поручается охрана одной стороны вагонов. Во время движения судна часовые размещаются у охраняемых вооружения, военной техники и других материальных средств на палубах (надстройках) или у судовых помещений; на стоянке — на палубах, у каждого борта, у трапов, а при необходимости и на причале (берегу).

**279.** Часовой, кроме выполнения требований, предусмотренных в ст. 178—191, обязан:

- проверить при приеме поста путем наружного осмотра исправность крепления вооружения, военной техники и других материальных средств на платформах и полувагонах (на палубах судов и в судовых помещениях), число мест, исправность упаковки, надежность увязки брезентов для их укрытия, а также целостность пломб на дверях крытых вагонов (судовых помещений);

- в пути следования и на стоянках внимательно наблюдать за охраняемыми вагонами (палубами, судовыми помещениями);

- в случаях пожара, обнаружения чего-либо, угрожающего безопасности движения или сохранности вооружения, военной техники и других материальных средств, немедленно принимать меры по остановке поезда стоп-краном, а при его отсутствии — сообщать начальнику караула по телефону (радио) и подавать сигналы остановки кругообразным движением вытянутой руки с красным флажком, а ночью — фонарем с красным светом или выстрелами вверх; на судне — сообщать вахтенному помощнику капитана;

- не допускать проезда кого-либо в охраняемых вагонах, на тормозных площадках, на палубах и в судовых помещениях, а также в кабинах и кузовах перевозимых машин без разрешения начальника караула;

- допускать только с разрешения начальника караула или разводящего работников транспорта для осмотра, смазки и ремонта ходовой части охраняемых вагонов, на судне — для осмотра судовых помещений, палубных механизмов и крепления груза; во время производства работ наблюдать за ними.

**280.** Начальник караула отдыхает, как правило, во время движения поезда (судна), чередуясь с разводящим или одним из караульных.

Караульные поочередно отдыхают с разрешения начальника караула.

### **Особенности организации и несения караульной службы по охране воинских грузов при их перевозке**

**281.** Охрана и оборона транспортов с воинскими грузами осуществляется караулами, назначаемыми от воинских частей и подразделений сопровождения воинских грузов или от других воинских частей.

Караул несет службу без смены от пункта погрузки (отправления) до указанного начальнику караула пункта.

**282.** Перечень воинских грузов, которые при перевозке подлежат охране караулами, а также состав караулов определяются приказами Министра обороны Республики Узбекистан.

**283.** Караул размещается в оборудованном крытом или специально оборудованном вагоне сопровождения (судовом помещении, салоне воздушного судна). Для обогрева личного состава и приготовления пищи органами железной дороги устанавливается в вагоне печь с выполнением требований пожарной безопасности.

Оружие и боеприпасы караула хранятся в металлическом ящике, оборудованном надежными запорами и приспособлением для опечатывания.

Ящик закрывается на замок и опечатывается начальником караула. На ящике по диагонали красной краской делается надпись "Воинский".

Военному коменданту железнодорожного (морского, речного) участка и станции (порта), аэропорта разрешается размещать в одном вагоне (судовом помещении, на борту воздушного судна) несколько караулов, следующих на одну станцию (в порт, аэропорт) назначения.

Размещение часовых во время движения поезда (судна), усиление охраны воинских грузов во время остановок и смена часовых производится, как указано в ст. 276–278.

При охране воинских грузов, перевозимых воздушным транспортом, часовые размещаются: во время полета — в салонах; в аэропорту (на аэродроме) — у воздушного судна.

**284.** Начальник караула должен получить в воинской части: — командировочное удостоверение и удостоверение, заверенное подписью начальника штаба воинской части и гербовой печаткой.

тью, о назначении его начальником караула со списком личного состава караула и указанием на обратной стороне удостоверения вида, номеров оружия и количества выданных боеприпасов;

— оружие и боеприпасы к нему, а также металлический ящик для их хранения;

— постовую ведомость с записью о проведенном инструктаже;

— продовольствие или продовольственно-путевые деньги на путь следования в оба конца, авансовую тетрадь и аттестат на продовольствие (раздельно на каждого караульного);

— деньги на помывку в бане и приобретение газет в пути, радиоприемник;

— посуду для приготовления и приема пищи, а также для хранения питьевой воды;

— дополнительные комплекты нательного белья (из расчета один комплект на 7 суток), комплекты постовой одежды, постельные принадлежности на весь состав караула (при нахождении в пути свыше одних суток), медицинскую аптечку;

— сигнальные красные флажки и фонари с красным светом;

— воинские перевозочные документы для возвращения в воинскую часть и другие документы и имущество согласно Положению об охране и сопровождении воинских грузов.

**285.** При перевозке грузов, требующих специальных знаний при перегрузке и выгрузке, назначается сопровождающий из числа офицеров (прапорщиков, мичманов), воинское звание и фамилия которого включаются в постовую ведомость.

Он следует в одном вагоне с караулом от станции отправления до станции назначения.

**286.** Перед отправлением караула дежурный по воинской части проверяет состав и обеспеченность караула, знание им своих обязанностей, состояние вооружения и боеприпасов, внешний вид каждого караульного.

О готовности караула дежурный по воинской части докладывает начальнику штаба или командиру воинской части.

Начальник штаба или командир воинской части производит осмотр караула, проверяет обеспеченность его, инструктирует караул, в том числе о правилах хранения оружия и боеприпасов, выполнении требований безопасности, особенно на электрифицированных железнодорожных участках, и противопожарной защиты в пути следования.

Он обеспечивает своевременное прибытие караула к месту приема груза, выделяя в необходимых случаях транспортное средство.

**287.** Отправитель воинского груза обязан:

— встретить и разместить караул, прибывший для охраны грузов в пути следования, обеспечить личный состав горячей пи-

щей и медицинской помощью, а также сохранность его оружия и боеприпасов;

— не привлекать караул к хозяйственным работам, погрузке и креплению техники на подвижном составе;

— оборудовать пост на подвижном составе специальным ограждением;

— при предоставлении караулу специального караульного вагона заправить его водой, обеспечить топливом и средствами освещения;

— известить военного коменданта железнодорожного (морского, речного) участка и станции (порта), аэропорта о готовности транспорта к отправке.

**288.** Начальник караула подчиняется военным комендантам железнодорожных (морских, речных) участков и станций (портов), аэропортов в пути следования транспорта и офицеру (прапорщику, мичману), сопровождающему груз. Начальник караула на транспортном судне подчиняется, кроме того, военному коменданту судна, а в его отсутствие — капитану судна (по вопросам судового расписания и при авариях).

Кроме выполнения общих и указанных в ст. 277 обязанностей, начальник караула обязан:

— прибыть к отправителю воинского груза вместе с караулом не позже чем за 3 часа до погрузки и предъявить ему удостоверение о своем назначении начальником караула;

— получить от отправителя воинского груза два экземпляра описи вагонов (судовых помещений, салонов воздушных судов) и отдельных мест на платформах и в полувагонах (на палубе судна) с отметкой в них о приведении груза в транспортное положение, а также табель постам, инструкции и указания о свойствах груза, условия его перевозки и сдачи;

— инструктировать личный состав караула о порядке и особенностях предстоящей охраны груза, а также о выполнении требований безопасности в пути следования; сообщить номер воинского транспорта и пункт назначения;

— выставлять часовых в соответствии с табелем постам и устанавливать порядок их смены;

— следить за соблюдением установленных правил перевозки груза;

— докладывать военным комендантам железнодорожных (морских, речных) участков и станций (портов), аэропортов лично или по телефону (телеграфу, радио) о прибытии караула на станцию (в порт), в аэропорт, о приеме и состоянии груза, принятого под охрану, о происшествиях, нарушениях правил перевозки, задержках в пути, о необходимости получения продуктов, топлива, средств освещения, санитарной обработки личного состава, о

прибытии транспорта в пункт назначения и сдаче груза получателю;

— не допускать хищения государственного имущества личным составом караула, а также выполнять требования пожарной безопасности, указанные в таблице постам;

— при реформировании состава следить, чтобы все охраняемые вагоны были включены в него;

— принять от работников транспорта съемное воинское оборудование по описи и под расписку, по окончании перевозки сдать;

— поддерживать в вагоне (судовом помещении, на борту воздушного судна) для караула порядок и чистоту и обеспечивать пожарную безопасность;

— проверить у грузополучателя документы на право получения груза и сдать ему по описи, под пломбами отправителя вагона (судовые помещения, салоны воздушных судов) и по числу мест грузы, перевозимые на платформах и в полувагонах (на палубах судна, в салонах воздушных судов), а технику — по счету; один экземпляр описи с распиской грузополучателя, заверенной гербовой печатью, оставить у себя;

— при проезде в пассажирских поездах (на судах), а также при нахождении на вокзалах (в портах, аэропортах) обеспечить надежную охрану оружия и боеприпасов.

**289.** В случаях возникновения пожара, обнаружения чего-либо, угрожающего безопасности движения (полета) или сохранности груза, начальник караула обязан принять все необходимые меры к ликвидации пожара или устранению нарушения. При невозможности сделать это силами караула и поездной бригады (команды судна, экипажа воздушного судна) начальник караула через военного коменданта, а где его нет, — через начальника станции (порта, аэропорта) вызывает необходимую помощь.

**290.** В случае неисправности вагона, при которой он дальше следовать не может, задерживается весь транспорт, находящийся под охраной караула, до окончания ремонта или перегрузки груза в исправный вагон. Разъединение вагонов воинского транспорта в пути следования не разрешается. В случае перегрузки груза в другой вагон начальник караула обязан потребовать от администрации железной дороги составления акта в двух экземплярах и засвидетельствовать его у военного коменданта или начальника станции. По прибытии в пункт назначения начальник караула вручает грузополучателю под расписку второй экземпляр акта на перегруженный вагон.

**291.** Начальнику караула запрещается предъявлять опись на охраняемые вагоны (судовые помещения, салоны воздушных



судов) кому-либо, кроме военных комендантов железнодорожных (морских, речных) участков и станций (портов), аэропортов.

**292.** Часовые размещаются и выполняют свои обязанности по охране воинских грузов в соответствии со ст.278, 279.

**293.** Личный состав караула отдыхает в соответствии с указаниями, изложенными в ст.280.

**294.** Командир воинской части (получатель груза) обязан:

— освободить караул не позднее чем через 8 часов со времени прибытия, о приеме груза расписаться в описи начальника караула и заверить гербовой печатью;

— обеспечить сохранность оружия и боеприпасов, размещение и отдых личного состава караула, а при необходимости и его санитарную обработку;

— дообеспечить караул, если необходимо, продовольственно-путевыми деньгами;

— доставить караул на железнодорожную станцию (в порт, аэропорт) и отправить его в свою воинскую часть.

**295.** Начальнику караула (сопровождающему офицеру, прапорщику, мичману) предоставляется право бесплатного пользования средствами связи транспорта для докладов и донесений военным комендантам по вопросам охраны и передвижения транспорта. В телеграммах перед своей подписью начальник караула (сопровождающий офицер, прапорщик, мичман) должен поставить свой сокращенный телеграфный адрес "НКР" ("Начальник караула").

**296.** Замена караула производится по приказанию начальника Главного штаба Министерства обороны Республики Узбекистан.

Организация временной охраны транспорта до прибытия нового караула возлагается на начальника гарнизона, на территории которого задержан транспорт.

**297.** По возвращению в свою воинскую часть начальник караула обязан доложить начальнику штаба (командиру) воинской части о выполнении задачи и о несении службы личным составом караула; сдать оружие, боеприпасы, полученное перед отъездом имущество и отчитаться в израсходовании денежных средств, воинских перевозочных документов и продовольствия; сдать документы по сопровождению груза.

**298.** Охрана грузов, перевозимых автомобильным транспортом, осуществляется применительно к изложенному в ст. 289—295. В зависимости от условий перевозки и важности грузов один пост может включать до 10 автомобилей.

Начальник караула подчиняется начальнику колонны и офицеру (прапорщику, мичману), сопровождающему транспорт, а если сопровождающий не назначается, то командиру автомобильного подразделения, назначенного для перевозки грузов.

**299.** Часовые во время движения размещаются в кузовах автомобилей, входящих в состав поста: один — на головном, другой — на среднем, а третий — на последнем.

Во время остановок колонны часовые несут охрану транспорта, находясь по обеим сторонам колонны.

Во время движения и на коротких остановках часовые несут службу одновременно, а на продолжительных остановках — по-сменно.

Часовой обязан:

- следить за сохранностью перевозимых грузов и вести наблюдение по сторонам движения;

- не допускать проезда на автомобилях посторонних лиц без разрешения начальника караула;

- подавать в случае необходимости установленные сигналы водителям автомобилей и начальнику караула;

- во время остановок колонны вести неослабное наблюдение за охраняемыми грузами, не допускать к ним посторонних лиц, не разрешать курения и разведения огня ближе расстояния, указанного в таблице постам;

- допускать с разрешения начальника караула военнослужащих для производства ремонта автомобилей.

---

## ЧАСТЬ III

# ПРОВЕДЕНИЕ ГАРНИЗОННЫХ МЕРОПРИЯТИЙ С УЧАСТИЕМ ВОЙСК

### Глава 10

## ПАРАДЫ ВОЙСК

### Общие положения

**300.** Парады войск гарнизона проводятся по особому указанию в ознаменование важных событий государственного и военного значения.

**301.** Состав войск, участвующих в параде, время и место парада, форма одежды, маршруты следования частей, порядок их построения и прохождения определяются в каждом отдельном случае приказом начальника гарнизона. В приказе даются также указания о порядке проведения артиллерийского салюта (фейерверка), если он предусмотрен.

Командующий парадом назначается по особому указанию.

**302.** Действия военнослужащих, подразделений и воинских частей, участвующих в параде, выполняются по правилам, изложенным в Строевом уставе Вооруженных Сил Республики Узбекистан.

**303.** При подходе к месту построения для парада оркестры, следующие с войсками, прекращают игру. Соединения (воинские части) занимают места согласно схеме построения. Командиры соединений (воинских частей) и их заместители становятся на правых флангах своих соединений (воинских частей) в одну шеренгу. Боевые знамена воинских частей, награжденных орденами, должны быть с орденами и орденскими лентами.

Оркестры воинских частей под командой военного дирижера гарнизона выстраиваются в сводный оркестр напротив принимающего парад и несколько ближе к исходному положению войск; фанфаристы — впереди своего оркестра. Назначенные барабанщики с малыми барабанами становятся в одну или несколько шеренг за головным подразделением.

**304.** Воинские части (подразделения), вооруженные автоматами, выстраиваются для парада, имея их в положении "на грудь", а вооруженные карабинами — в положение у ноги.

Командиры воинских частей о прибытии и построении своих частей докладывают старшему из командиров соединений (воинских частей), участвующих в параде.

**305.** Для обозначения мест построения воинских частей, а также для обозначения линии прохождения войск торжественным маршем в распоряжение военного коменданта гарнизона выделяются линейные.

Выстраивание линейных на месте построения войск должно быть закончено ко времени прибытия войск. После занятия воинскими частями мест для построения линейные становятся в строй подразделений.

**306.** Войска на месте построения для парада до прибытия принимающего парад приветствуют только воинские части при прохождении их перед фронтом выстроенных частей и командующего парадом.

Воснослужащие, находящиеся вне строя, принимают строевую стойку и прикладывают руку к головному убору при докладе командующему парадом и принимающему парад, а также приветствуют боевые знамена при прохождении войск торжественным маршем.

### **Встреча войсками командующего парадом и принимающего парад**

**307.** Для встречи командующего парадом старший из командиров соединений (воинских частей), участвующих в параде, подает команды: **"РАВНЯЙСЬ"**, **"СМИРНО"**, **"Равнение на-ПРАВО (на-ЛЕВО, на-СРЕДИНУ)"** — и докладывает о построении войск. Приняв доклад, командующий парадом подает команду **"ВОЛЬНО"**. При встрече командующего парадом сводный оркестр не играет.

**308.** Для встречи принимающего парад командующий парадом подает команды: **"РАВНЯЙСЬ"**, **"СМИРНО"**, **"Равнение на-ПРАВО (на-ЛЕВО, на-СРЕДИНУ)"**, а если есть воинские части, вооруженные карабинами, — **"РАВНЯЙСЬ"**, **"СМИРНО"**, **"Для встречи справа (слева, с фронта), на кра-УЛ"**.

Все командиры от командира взвода и выше прикладывают руку к головному убору. Сводный оркестр исполняет **"Встречный марш"**.

**309.** Командующий парадом, приложив руку к головному убору, подъезжает к принимающему парад и докладывает, например:

**”Товарищ генерал-полковник. Войска такого-то гарнизона для парада в ознаменование такого-то праздника построены. Командующий парадом генерал-лейтенант Салиев”.**

Когда командующий парадом остановится для доклада, сводный оркестр прекращает игру. По окончании доклада командующий парадом, не опуская руку от головного убора, сопровождает принимающего парад, следуя с внешней стороны строя и несколько сзади.

**310.** Принимающий парад, приняв доклад, объезжает войска, здоровается с ними и поздравляет их. Сводный оркестр исполняет **”Встречный марш”**, прекращая игру на время остановок принимающего парад для приветствия и поздравления.

На приветствие и поздравление войска отвечают согласно Уставу внутренней службы Вооруженных Сил Республики Узбекистан, при этом **”ура”** произносится протяжно, перекатами.

**311.** При возвращении принимающего парад после объезда войска к месту присма парада войска возобновляют **”ура”** (протяжно, перекатами). Сводный оркестр исполняет **”Празднично-торжественную мелодию”**.

По указанию принимающего парад командующий парадом подает команду **”ВОЛЬНО”**. Командиры воинских частей повторяют команду **”ВОЛЬНО”** или командуют: **”К но-ГЕ”** и затем **”ВОЛЬНО”**.

Фанфаристы (корнетисты и трубачи)сводного оркестра исполняют сигнал **”Слушайте все”**.

**312.** После исполнения сигнала **”Слушайте все”** принимающий парад произносит речь (зачитывает приказ). По окончании речи (зачитывания приказа) войска произносят троскратное **”ура”**, сводный оркестр исполняет Государственный гимн, одновременно производится артиллерийский салют (фейерверк), если он предусмотрен; все командиры от командира взвода и выше прикладывают руку к головному убору, а войска без команды принимают строевую стойку.

После исполнения Государственного гимна фанфаристы (корнетисты и трубачи) исполняют сигнал **”Отбой”**, все командиры от командира взвода и выше опускают руку от головного убора, войска принимают положение **”Вольно”**.

### **Порядок прохождения войска торжественным маршем**

**313.** Войска проходят торжественным маршем в строях и в последовательности, указанных в приказе начальника гарнизона

Для прохождения торжественным маршем командующий парадом подает команды: **"СМИРНО"**, **"К торжественному маршу, поротно (побатальонно), на одного линейного (двух линейных) дистанции, первая рота (батальон) прямо, остальные напра-ВО"**, **"На пле-ЧО"**, **"Равнение направо, шагом — МАРШ"**.

314. По команде **"К торжественному маршу"** командиры подразделений выходят из строя и становятся перед фронтом своих подразделений, а командиры воинских частей (подразделений) и их заместители — впереди командиров головных подразделений (воинских частей) на установленных дистанциях. Знаменщики и ассистенты также выходят вперед и становятся на установленной дистанции.

Назначенные барабанщики выходят и становятся в 15–20 шагах впереди командира головного соединения (воинской части).

Линейные, назначенные для обозначения линии прохождения войск торжественным маршем, бегом (строевым шагом) занимают свои места вдоль этой линии на расстоянии 15–20 шагов один от другого.

По команде **"На плечо"** военнослужащие, вооруженные карабинами, берут их в положение "на плечо" (автоматы в положении "на грудь" берутся левой рукой за цевье и ствольную накладку); знаменщики поднимают боевые знамена, вставляют нижний конец древка Боевого Знамени в стаканчик перевязи и придерживают древко руками. Оркестр и барабанщики изготавляются к игре.

315. Подает команды для прохождения торжественным маршем, командующий парадом движется в 30 шагах впереди командира головного соединения (воинской части), впереди барабанщиков. Не доезжая одного-двух линейных до принимающего парад, он прикладывает руку к головному убору и поворачивает голову в его сторону; миновав принимающего парад, он выходит из машины и становится правее и несколько сзади принимающего парад.

316. По команде командующего парадом **"Марш"** головное подразделение вслед за командующим и барабанщиками начинает движение строевым шагом под бой малых барабанов. Остальные подразделения доходят до места, где стояло головное подразделение, по команде своих командиров поворачиваются налево (заходят плечом), выравниваются, набирают установленные дистанции и по команде **"Прямо"** следуют за впереди идущим подразделением.

Правофланговые в подразделениях следуют вдоль линии, обозначенной линейными, в одном шаге от них.

**317.** При прохождении соединения торжественным маршем перед серединой фронта впереди идущего подразделения головной воинской части следует командир соединения, за ним в трех шагах — его заместители (в одной шеренге), в двух шагах за заместителями — знаменщик с Боевым Знаменем соединения и ассистенты, в четырех шагах за Боевым Знаменем следуют воинские части (подразделения) соединения, одна за другой на установленных дистанциях.

**318.** Когда головное подразделение приблизится к принимающему парад на расстояние четырех-пяти линейных, сводный оркестр начинает исполнять марш; барабанщики, идущие в голове колонны, прекращают бить в барабаны и продолжают движение в указанном направлении.

**319.** Не доходя до одного-двух линейных до принимающего парад, командиры соединений, воинских частей и подразделений прикладывают руку к головному убору и поворачивают голову в сторону принимающего парад; все находящиеся в строю, кроме правофланговых, одновременно поворачивают голову в ту же сторону. Когда последняя шеренга проходящего подразделения минует принимающего парад, командиры опускают руку от головного убора и поворачивают голову прямо; все находящиеся в строю одновременно поворачивают голову прямо.

Знаменщики и ассистенты при прохождении торжественным маршем голову в сторону принимающего парад не поворачивают.

Командиры соединений (воинских частей), миновав принимающего парад, выходят из строя и становятся в пяти шагах правее командующего парадом.

**320.** Командиры соединений и воинских частей, проходящих торжественным маршем на машинах, следуют впереди своих соединений и частей в автомобилях (в танках с открытыми верхними люками или в самоходных орудиях, стоя в башне) и за два-три линейных до принимающего парад приветствуют его, прикладывая руку к головному убору одновременно с поворотом головы в сторону принимающего парад.

Верхние люки других танков (самоходных орудий) должны быть закрыты.

Военнослужащие, находящиеся в кабинах автомобилей (тягачей), при прохождении торжественным маршем воинское приветствие не выполняют.

Военнослужащие, находящиеся в открытых кузовах машин, за два-три линейных до принимающего парад приветствуют его поворотом головы.

**321.** Каждое соединение (воинская часть), пройдя мимо принимающего парад, следует в том же строю до указанного места, откуда после необходимого перестроения направляется к месту своего расквартирования.

Когда последняя воинская часть минует принимающего парад, сводный оркестр прекращает игру, поворачивается направо и следует на исходное положение, откуда проходит торжественным маршем, играя на ходу.

**322.** Парады в Ташкенте проводятся в соответствии с особыми указаниями (инструкциями) применительно к изложенному в настоящей главе.



*Глава 11***ОТДАНИЕ ВОИНСКИХ ПОЧЕСТЕЙ****Общие положения**

**323.** Почетный караул может назначаться для отдания воинских почестей, к Босвому Знамени, выносимому на торжественные заседания, на открытие государственных памятников, для встречи и проводов представителей иностранных государств, а также при погребении лиц, указанных в ст.331.

Почетный караул, назначенный на погребение, в отдельных случаях может быть преобразован в почетный эскорт.

**324.** В состав почетного караула назначаются подразделения от взвода до роты (или соответствующее подразделение) в пешем строю и оркестр. Почетный караул может также назначаться только из офицеров, офицеров и прапорщиков (мичманов) или сержантов.

Начальником почетного караула назначается офицер.

При необходимости из состава почетного караула могут выставляться парные часовые или знаменщики.

**325.** Почетный караул назначается приказом начальника гарнизона, командира соединения или командира отдельной воинской части. В приказе указываются форма одежды и вооружение личного состава почетного караула. Боеприпасы почетному караулу не выдаются.

Для встречи и проводов представителей иностранных государств почетный караул назначается каждый раз по особому указанию Министра обороны Республики Узбекистан.

Почетный караул подчиняется начальнику гарнизона и военному коменданту гарнизона (командиру соединения, войсковой части).

**326.** Смена часовых почетных караулов и знаменщиков производится не реже чем через 15 минут. Команды для смены не подаются, и сдача поста не производится.

Часовые почетных караулов и знаменщики воинское приветствие не выполняют.

**Отдание воинских почестей при встрече лиц,  
в честь которых назначается почетный караул,  
и при открытии памятников**

**327.** Для встречи и проводов представителей иностранных государств почетный караул с Босвым Знаменем выстраивается в развернутом двухшереножном строю. Знаменщик и ассистен-

ты становятся в двух шагах от правого фланга караула, оркестр — правее Бослого Знамени в трех шагах.

При приближении встречаемого лица на 40–50 шагов начальник почетного караула, вооруженного карабинами, командует: **”Караул — РАВНЯЙСЬ”**, **”СМИРНО”**, **”Для встречи справа (слева, с фронта), на кра-УЛ”**, а вооруженного автоматами: **”Караул — РАВНЯЙСЬ”**, **”СМИРНО”**, **”Равнение на-ПРАВО (на-ЛЕВО, на-СРЕДИНУ)”**.

По этим командам почетный караул берет оружие “на караул” или только поворачивает голову в сторону встречаемого лица; оркестр исполняет “Встречный марш”; начальник почетного караула, приложив руку к головному убору, строевым шагом подходит к встречаемому лицу и, не доходя двух-трех шагов до него, останавливается и докладывает, например: **”Товарищ (господин) такой-то. Почетный караул в честь Вашего прибытия построен. Начальник караула майор Аминов”**.

Когда начальник караула остановится для доклада, оркестр прекращает игру.

Окончив доклад, начальник караула, не опуская руки от головного убора, делает левой (правой) ногой шаг в сторону с одновременным поворотом направо (налево). Оркестр исполняет Государственные гимны.

По окончании исполнения оркестром Государственных гимнов двух стран начальник караула сопровождает встречаемое лицо вдоль фронта караула, следуя за ним в одном-двух шагах сзади и с внешней стороны строя и не опуская руки от головного убора.

После приветствия и обхода фронта караула начальник караула опускает руку от головного убора, для вооруженных карабинами командует: **”К но-ГЕ”** — и перестраивает караул в колонну по три (по четыре). Затем караул проходит под оркестр торжественным маршем мимо встречаемого лица.

**328.** Встреча и сопровождение лица, уполномоченного на открытие памятника, осуществляются по правилам, изложенным в ст.327.

Если лицом, уполномоченным на открытие памятника, является военнослужащий, то на его приветствие личный состав почетного караула отвечает согласно Уставу внутренней службы Вооруженных Сил Республики Узбекистан, а на приветствие остальных лиц — по особому указанию.

Перед снятием с памятника покрывала начальник караула командует: **”Караул — СМИРНО”**, **”Равнение на-СРЕДИНУ”**, а если караул вооружен карабинами, то командует: **”Караул — СМИРНО”**, **”Равнение на-СРЕДИНУ, на кра-УЛ “**; почетный караул, вооруженный карабинами, берет их в положение “на караул”; оркестр исполняет Государственный гимн.

По окончании исполнения оркестром Государственного гимна начальник караула подаст команду "ВОЛЬНО" (для вооруженных карабинами — "К но-ГЕ", а затем "ВОЛЬНО").

По окончании митинга почетный караул и оркестр (если позволяет обстановка) по команде начальника караула перестраиваются в колонну по три (по четыре) и проходят под оркестр торжественным маршем мимо памятника. Часовые почетного караула снимаются по особому указанию.

**329.** На торжественное заседание, на которое по приказу начальника гарнизона (командира соединения, воинской части) выносятся Боевое Знамя (знамена), к нему назначается почетный караул и два-три знаменщика в зависимости от числа смен часовых. Часовые почетного караула становятся по обе стороны рядом с Боевым Знаменем (знаменами) и принимают строевую стойку, имея автоматы в положении "на грудь" (карабины — в положении у ноги).

Для сопровождения Боевого Знамени к месту проведения торжественного заседания и обратно в воинскую часть назначается знаменный взвод.

Вынос и относ Боевого Знамени производится в соответствии с требованиями Строевого устава Вооруженных Сил Республики Узбекистан.

### Отдание воинских почестей при погребении

**330.** Погребение умерших (погибших) военнослужащих производится, как правило, по месту их последней службы на воинских кладбищах гарнизонов.

При незначительном удалении места жительства семьи военнослужащего от расположения воинской части и по ходатайству близких родственников командир воинской части может принять решение о перевозке тела военнослужащего для захоронения по месту жительства. В исключительных случаях перевозка тела военнослужащего на большое расстояние к месту захоронения производится за счет государства по решению Министра обороны Республики Узбекистан.

**331.** Организация похорон военнослужащих, умерших во время пребывания на действительной военной службе, возлагается на командиров воинских частей.

Похороны военнослужащих запаса или в отставке, имевших общую продолжительность службы 25 лет и более, организуют начальники гарнизонов через командиров и начальников, в подчинении которых умершие служили до увольнения.

Во всех других случаях погребение организуют начальники гарнизонов, а при их отсутствии — начальники городских (районных) отделов по делам обороны.

**332.** При погребении умерших (погибших) воинские почести отдаются с учетом национальных обычаев и в тех случаях, когда они их не нарушают. В каждом случае похорон их организаторы, если они назначаются от воинских частей (учреждений), обязаны согласовывать участие военнослужащих в похоронах по времени, месту, их количеству и действиям, с близкими родственниками покойного.

При погребении генералов, офицеров и других лиц, имевших особые заслуги перед Республикой Узбекистан, а также удостоенных звания Героя Советского Союза, Узбекистан Кахромони, высших государственных наград республики или награжденных орденами Славы трех степеней, возможно выставление почетного караула у тела покойного, его орденов и медалей, почетного эскорта и оркестра перед выходом из здания (помещения), проведение митинга на кладбище и исполнение Гимна Республики Узбекистан при опускании покойного в могилу.

Почетный эскорт в таких случаях назначается в составе роты.

Элементы отдания воинских почестей возможны и при погребении других умерших (погибших) военнослужащих.

**333.** Почетный эскорт назначается также при погребении военнослужащих, граждан, призванных на военные сборы, погибших при прохождении военной службы или умерших в результате увечья (ранения, травмы, контузии), заболевания; граждан, уволенных с военной службы по достижении предельного возраста, по состоянию здоровья, имеющих общую продолжительность военной службы 25 лет и более; участников войны, а также граждан, имевших особые заслуги перед государством.

Почетный эскорт назначается в следующем составе:

— при погребении солдат (матросов), сержантов (старшин), прапорщиков (мичманов) — отделение, взвод или соответствующее им подразделение;

— при погребении офицеров — взвод, рота или соответствующее им подразделение.

Почетный эскорт в составе взвода и больше должен быть со Знаменем без чехла и с траурной лентой.

**334.** Кроме почетного эскорта, на погребение могут назначаться:

— оркестр;

— почетный караул к гробу;

— солдаты или матросы для опускания гроба в могилу (8–10 человек) без оружия под командой сержанта (старшины).

Для перевозки гроба с телом покойного выделяется автомобиль или лафет орудия.

Для несения орденов и медалей назначается по одному человеку на каждую подушечку с орденом или медалями, причем при погребении офицеров для этого назначаются офицеры, а для погребения прапорщиков (мичманов), сержантов (старшин) и солдат (матросов) — прапорщики (мичманы), сержанты (старшины) или солдаты (матросы).

Каждый орден прикрепляется к отдельной подушечке. Медали могут прикрепляться по несколько на одной подушечке.

На крышке гроба прикрепляется головной убор.

335. Почетный эскорт и наряд на погребение военнослужащего, умершего в своей войсковой части, назначаются командиром этой части. О времени и месте выноса и погребении тела покойного сообщается военному коменданту гарнизона.

В случае смерти военнослужащего вне места его постоянной службы, почетный эскорт и наряд на погребение назначаются начальником гарнизона по месту смерти военнослужащего.

336. Если погребение умершего военнослужащего будет происходить в другом городе или селении, гроб с телом покойного сопровождается почетным эскортом и оркестром до городской черты (вокзала, аэродрома, порта, пристани).

Для сопровождения гроба с телом покойного в пути следования до места похорон приказом командира воинской части или начальника гарнизона (начальника отдела по делам обороны) назначаются два—четыре человека, которые должны быть проннструктированы и при себе иметь: извещение о смерти; свидетельство и справку о смерти; письмо о смерти покойного, подписанное командиром воинской части, с изложением обстоятельств смерти; собственные вещи, ценности и награды умершего, упакованные и опечатанные сургучной печатью.

По прибытии к месту назначения сопровождающие должны передать по акту начальнику отдела по делам обороны вещи умершего и принять личное участие в похоронах.

Корешок извещения о смерти с отметкой в нем даты и места захоронения, заверенных гербовой печатью отдела по делам обороны, сдается сопровождающими по возвращении в штаб своей воинской части.

О времени прибытия гроба с телом покойного в пункт, где назначены похороны, или в пункты перегрузки с одного вида транспорта на другой, военный комендант или начальник соответствующего гарнизона (начальник отдела по делам обороны) должен быть уведомлен командиром воинской части (военным комендантом гарнизона, начальником отдела по делам обороны), где умер военнослужащий, не позднее чем за сутки.

Для встречи и сопровождения гроба с телом покойного к месту погребения назначаются почетный эскорт и наряд на погребение согласно ст. 332, 333.

**337.** О смерти военнослужащего командир воинской части (военный комендант гарнизона) обязан в тот же день известить ближайших родственников умершего и районный (городской) отдел по делам обороны по месту жительства семьи или призыва умершего.

**338.** Военный комендант гарнизона заблаговременно извещает командира воинской части, от которой назначаются почетный эскорт и наряд на погребение, о времени, месте их прибытия и о форме одежды.

Прапорщики (мичманы), офицеры на похоронах должны быть в повседневной форме одежды и по указанию военного коменданта гарнизона с траурной повязкой на левом рукаве.

**339.** Время выставления почетного караула к гробу с телом покойного определяется начальником гарнизона (командиром воинской части).

Караул из своего состава выставляет две пары часовых. Одна пара часовых становится по обе стороны гроба с телом покойного в двух шагах от него у изголовья, вторая пара — в ногах. Каждая пара часовых становится лицом к другой паре, имея автоматы в положении “на грудь” (карабины — в положении у ноги), и принимает строевую стойку.

Часовые должны иметь траурную повязку на левом рукаве.

Часовые у гроба сменяются, как указано в ст.326.

Во время следования процессии и при опускании гроба в могилу смена часовых не производится.

**340.** Для отдания почестей покойному могут выставляться почетные часовые из числа представителей от воинских частей и общественных организаций. Они становятся без оружия и без головных уборов с траурными повязками, рядом с часовыми почетного караула на расстоянии одного-двух шагов с внешней стороны их и сменяются через каждые 3-5 минут.

**341.** По прибытии к месту выноса гроба почетный эскорт выстраивается в развернутом строю фронтом к выходу, откуда должен быть вынесен гроб. Оркестр выстраивается в трех шагах правее эскорта.

Почетный эскорт во время похорон воинское приветствие не выполняет.

**342.** При выносе гроба из здания впереди идет военнослужащий с портретом покойного, за ним на дистанции трех-пяти шагов один за другим идут военнослужащие с венками, за ними на той же дистанции — военнослужащие с орденами и медалями покойного в порядке старшинства орденов, затем следуют военнослужащие с гробом, лица, сопровождающие покойного и почетный караул.

В момент выноса гроба с телом покойного начальник почетного эскорта, не оставляя своего места в строю, командует: **"СМИРНО"** (если эскорт вооружен карабинами: **"СМИРНО, на кра-УЛ"**) — и прикладывает руку к головному убору. Все находящиеся в строю военнослужащие поворачивают голову в сторону гроба. Оркестр исполняет траурный марш.

Военнослужащие, находящиеся вне строя, при выносе гроба принимают стросвую стойку и прикладывают руку к головному убору.

**343.** Процессия движется в порядке, указанном в ст.341. Почетный караул следует за лицами, сопровождающими покойного, затем следует оркестр и почетный эскорт.

При движении процессии пешим порядком оркестр с перерывами исполняет траурный марш.

Часовые почетного караула следуют по обеим сторонам гроба с автоматами в положении "на грудь", с карабинами в положении "на плечо"; при сопровождении гроба на автомобиле часовые в положении сидя держат карабины между колен, а в положении стоя — у ноги.

**344.** В отдельных случаях, по особому указанию начальника гарнизона, у места выноса гроба и на подходе к месту погребения по обе стороны пути, где должна проходить процессия, могут быть выстроены войска в лучшем одношереножном или двухшереножном строю.

**345.** По прибытии к месту погребения оркестр прекращает игру. Почетный эскорт и оркестр выстраиваются, как позволяет место, фронтом к могиле.

Военнослужащие с венками, орденами и медалями, а также часовые почетного караула занимают места у могилы.

**346.** Перед опусканием гроба с телом покойного в могилу открывается траурный митинг. После окончания траурного митинга оркестр исполняет траурный марш. При опускании гроба Знамя склоняется, почетный эскорт отдает те же почести покойному, что и при выносе гроба (ст. 341). Назначенное из состава почетного эскорта подразделение производит салют тремя залпами холостыми патронами, причем, если в строю рота, стреляет один взвод, если в строю взвод или отделение, стреляет все подразделение.

В отдельных случаях по особому указанию может производиться артиллерийский салют.

С первым залпом салюта оркестр исполняет Государственный гимн. По окончании исполнения Государственного гимна войска, если позволяет место, под оркестр проходят мимо могилы. Часовые снимаются по окончании исполнения оркестром Государственного гимна или по прохождении войск.

**347.** Ордена и медали, нагрудные знаки к почетным званиям умерших, награжденных при жизни и награжденных посмертно, а также документы об их награждении оставляются или передаются их семьям для хранения как память. Кроме того, награды умерших военнослужащих могут быть переданы для экспонирования и хранения музеям.

Если у умершего награжденного нет наследников, его награды и документы о награждении возвращаются в высшие органы государственной власти.

### **Отдание воинских почестей при возложении венков к памятникам и могилам воинов, павших в боях за свободу и независимость Родины**

**348.** Венки делегациями воинских частей к памятникам и могилам воинов, павших в боях за свободу и независимость Родины, возлагаются по решению Министра обороны.

Венки к могиле Неизвестного солдата в Ташкенте возлагаются по особому указанию.

**349.** При возложении венков государственными, правительственными и военными делегациями приказом начальника гарнизона назначаются вооруженный почетный караул с одним или несколькими боевыми знаменами воинских частей гарнизона и оркестр.

Форма одежды почетного караула и оркестра — парадная для строя, а для военнослужащих, принимающих участие в возложении венков, — парадно-выходная.

**350.** Перед возложением венков к памятнику (могиле) из состава почетного караула выставляются одна-две пары часовых. Часовые принимают строевую стойку, имея автоматы в положении “на грудь” (карабины — в положении у ноги). Время выставления часовых и их снятия устанавливается начальником гарнизона.

Почетный караул выстраивается в две шеренги перед памятником (могилой) фронтом или правым флангом к нему (в зависимости от расположения памятника или могилы). Боевые знамена устанавливаются на правом фланге почетного караула, оркестр выстраивается правее боевых знамен.

**351.** Делегации с венками выстраиваются в установленном месте и начинают движение к памятнику (могиле), проходя вдоль строя почетного караула. Впереди делегации следует военный комендант гарнизона или офицер почетного караула. За ним на дистанции двух-трех шагов — лица, несущие венок (два человека), и далее на той же дистанции — делегация в колонне по три — пять человек.



С приближением делегации с венком на 40–50 шагов к почетному караулу начальник караула, вооруженного автоматами, находящимися в положении "на грудь", командует, "**Караул — РАВНЯЙСЬ**", "**СМИРНО**", "**Равнение на-ПРАВО (на-ЛЕВО)**", а вооруженного карабинами — "**Караул — РАВНЯЙСЬ**", "**СМИРНО**". "**Для встречи справа (слева), на кра-УЛ**".

Почетный караул, выполнив команду, сопровождает движение делегации с венком поворотом головы. Оркестр исполняет траурно-торжественные мелодии. Боевые знамена склоняются вперед.

**352.** С подходом к памятнику (могиле) делегация возлагает венок и минутой молчания чтит память погибших. Оркестр прекращает игру.

После минуты молчания оркестр исполняет Государственный гимн. По окончании исполнения Гимна делегация, возлагавшая венок, отходит от памятника (могилы) и выстраивается лицом к проходящему караулу, а почетный караул по команде начальника караула перестраивается в походную колонну и проходит под оркестр торжественным маршем мимо памятника (могилы) и лиц, возлагавших венок.

**353.** При возложении венков главами иностранных государств и правительств, а также министрами обороны и официальными военными делегациями соблюдается порядок, изложенный в ст. 348–352. При этом траурно-торжественные мелодии исполняются только по согласованию с главой делегации. После минуты молчания исполняется гимн государства, делегация которого возлагает венок. Иностранные военные делегации сопровождаются представителем Министерства обороны Республики Узбекистан и военным комендантом гарнизона.

При возложении венков к памятникам и могилам воинов другими иностранными делегациями почетный караул и оркестр не назначаются. В этом случае к памятнику (могиле) по приказу начальника или военного коменданта гарнизона выставляются одна-две пары часовых и при необходимости выделяется офицер с двумя военнослужащими для доставки венка к месту его возложения.

## *Глава 12*

### **ПРИВЛЕЧЕНИЕ ВОЙСК ДЛЯ ЛИКВИДАЦИИ ПОСЛЕДСТВИЙ ЧРЕЗВЫЧАЙНЫХ ОБСТОЯТЕЛЬСТВ**

**354.** Воинские части Вооруженных сил Республики Узбекистан привлекаются для ликвидации последствий чрезвычайных обстоятельств (стихийных бедствий, крупных аварий или

катастроф, при эпидемиях, эпизоотиях) или для оказания помощи пострадавшему населению распоряжением Министра обороны. В исключительных случаях, когда нет времени на получение разрешения, воинские части могут быть привлечены решением начальника гарнизона, который немедленно докладывает об этом Министру обороны.

**355.** Войскам, выделенным для ликвидации последствий чрезвычайных обстоятельств или оказания помощи населению, начальник гарнизона ставит задачу, в которой указывает: в подчинение какого командира (начальника) поступает каждая воинская часть (подразделение), способ передвижения, придаваемые технические средства, срок выполнения поставленной задачи, вооружение, форма одежды и порядок довольствия.

**356.** По прибытии к месту назначения командир воинской части (подразделения) немедленно является к лицу, в распоряжение которого он назначен, и по его указанию организует выполнение поставленной задачи.

Если на месте аварии, катастрофы или стихийного бедствия не окажется лица, в распоряжение которого назначены войска, командир воинской части (подразделения) самостоятельно приступает к выполнению поставленной задачи, согласовывая свои действия с местными органами власти и с выделенными по их распоряжению силами.

О выполнении поставленной задачи командир воинской части (подразделения) докладывает начальнику гарнизона и своему непосредственному начальнику.

**357.** Запрещается подчинять воинские части, подразделения или команды представителям местных органов власти.

Для проведения спасательных и других неотложных работ воинские части и подразделения гражданской обороны могут быть временно переданы в подчинение соответствующего начальника гражданской обороны.

**358.** Для охраны имущества, оставшегося или вынесенного с места аварии, катастрофы или стихийного бедствия, приказом командира воинской части (подразделения), выделенной для ликвидации последствий чрезвычайных обстоятельств, назначаются временные караулы. Эти караулы подчиняются командиру воинской части (подразделения), от которой они назначены, начальнику гарнизона, военному коменданту гарнизона и дежурному по гарнизону (по воинской части) и несут службу на общих основаниях.

## ПРИЛОЖЕНИЯ

**УТВЕРЖДАЮ**  
 Министр обороны Республики Узбекистан

(военское звание, подпись, фамилия)

Приложение 1  
 К ст. 22 и 119  
**Секретно**  
 (по заполнению)

“ \_\_\_ ” \_\_\_\_\_ 19\_\_ г.

### РАСПИСАНИЕ КАРАУЛОВ

гарнизона \_\_\_\_\_

(наименование населенного пункта)

Но- мера ка- ра- улов	Наи- ме- но- вание ох- раня- емых объ- ектов	Число постов					Состав караула						пр им еча ни е
		с тремя сме- нами часо- вых	с дву- мя сме- нами ча- со- вых	с при- мене- нием тех- ни- чес- ких средств охраны (без часо- вых)	все- го по- стов	пос- тов кара- уль- ных собак	нача- льник кара- ула	по- мощ- ник на- чала ника кара- ула	раз- во- дя- ще ие	ка- ра- уль- ные	***	все го лю дей	
1	2	3	4	5	6	7	8	9	10	11	12	13	14

Начальник гарнизона \_\_\_\_\_

(военское звание, подпись, фамилия)

Военный комендант  
 гарнизона \_\_\_\_\_

(военское звание, подпись, фамилия)

*Примечание:* В графе 8 указывается, кто назначается начальником караула (офицер, прапорщик, мичман, сержант, старшина) например: 1 оф., 1 м., 1 с.

УТВЕРЖДАЮ  
Начальник гарнизона  
(командир воинской части)

Приложение 2  
К ст. 22 и 119  
Секретно  
(по заполнению)

\_\_\_\_\_ (военское звание, подпись, фамилия)

“ \_\_\_\_\_ ” \_\_\_\_\_ 19\_\_ г.

### ВЕДОМОСТЬ

\_\_\_\_\_ наряда \_\_\_\_\_ гарнизона (войсковой части)  
\_\_\_\_\_ гарнизонного (суточного) \_\_\_\_\_ гарнизона (войсковой части)  
на \_\_\_\_\_ 19\_\_ г.

Воинские части (подразделения)	Состав наряда и время его заступления													Причина
	дежурный по караулам и его помощник	дежурное подразделение	караулы		патрули		инспекторы ВАИ	патрульные контрольные посты ВАИ	транспортные средства для ВАИ	дежурный и дневальные по парку	дежурный и помощник по КПП	и прочие по столовой	и т.д.	
			№1	№2	№1	№2								
1	2	3	4	5	6	7	8	9	10	11	12	13	14	15

Военный комендант гарнизона (начальник штаба  
войсковой части) \_\_\_\_\_

(военское звание, подпись, фамилия)

**Примечания:** 1. В графах 6, 7, 9 могут указываться состав патруля, категории военнослужащих, назначаемых начальником патруля, и время несения службы.

2. В графе 8 указывается категория военнослужащих, назначаемых инспектором ВАИ.

3. В графах 9, 10, 11 может указываться время несения службы.

УТВЕРЖДАЮ  
Начальник гарнизона  
(командир воинской части)

Приложение 3  
К ст. 22 и 119

\_\_\_\_\_  
(воинское звание, подпись, фамилия)

“ \_\_\_\_ ” \_\_\_\_\_ 19\_\_ г.

ТАБЕЛЬ ПОСТАМ \_\_\_\_\_ КАРАУЛА № \_\_\_\_\_  
(гарнизонного, внутреннего)

Состав караула и количество постов	Номера разводящих и их постов	Номера постов и что состоит под охраной	Особые обязанности часовых
1	2	3	4

Военный комендант гарнизона (начальник штаба  
воинской части) \_\_\_\_\_

(воинское звание, подпись, фамилия)

*Примечания:* 1. В графе 1 перечисляется весь состав караула, например: начальник караула офицер (прапорщик, мичман, сержант, старшина) — 1, помощники начальника караула — 2, разводящие — 3 и т.д., после чего указывается количество постов с тремя и двумя сменами часовых, постов с применением технических средств охраны (без часовых) и количество постов караульных собак.

2. В графе 3 перечисляются наименования объектов на посту и указывается, какими печатами они опечатаны и сколько печатей (пломб) на каждом объекте. Если имеется пост у Боевого Знамени, то указывается, какие ордена и орденские ленты находятся на Боевом Знамени и количество их.

3. В графе 4 указываются особые обязанности часовых применительно к условиям охраны и обороны каждого поста, в каких случаях разрешается часовому применять оружие и порядок связи с начальником караула.

Приложение 4

К ст. 128

(1-я страница постовой ведомости)

**ПОСТОВАЯ ВЕДОМОСТЬ** \_\_\_\_\_

(гarrisonного, внутреннего)

**КАРАУЛА №** \_\_\_\_\_

(на такое-то число месяца, года)

**На этой странице помещаются:**

1. Записи о допуске в караульное помещение, к охраняемым объектам и подписи начальника караула и лиц, допущенных к вскрытию хранилищ.
2. Подписи начальников старого и нового караулов о смене караула и записи об обнаруженных при этом недостатках.
3. Записи командира роты (батареи) о принятых мерах по замечаниям в несении службы караула.

(2-я и 3-я страницы постовой ведомости)

**РАСПИСАНИЕ ПОСТОВ**

Караула № \_\_\_\_\_ от \_\_\_\_\_

(подразделение, условное наименование воинской части)

Начальник караула \_\_\_\_\_

(воинское звание, фамилия, имя, отчество)

Помощники начальника караула \_\_\_\_\_

(воинское звание, фамилия, имя, отчество)

Номера постов	Номера, воинские звания, фамилии и инициалы разводящих	Воинские звания, фамилии и инициалы часовых		
		1-я смена	2-я смена	3-я смена

Выводные: \_\_\_\_\_

Время заступления караульных на посты:

с тремя сменами \_\_\_\_\_

с двумя сменами \_\_\_\_\_

Командир роты (батареи) \_\_\_\_\_

(воинское звание, подпись, фамилия)

*Примечания:* 1. Если часовые сменялись через 1 час, то указывается время смены и кто выставлял эти смены.

2. В случае каких-либо изменений в личном составе смен делается запись в соответствующих графах.

3. Во вторую графу дополнительно заносится: при выделении в состав караула операторов по техническим средствам охраны — их воинские звания, фамилии и инициалы, а при наличии постов караульных собак — воинские звания, фамилии и инициалы вожатых собак.

4. При выделении в караул транспортных средств их марки и номера, а также воинские звания, фамилии и инициалы их водителей записываются перед выводными.

(4-я страница постовой ведомости)

**На этой странице делаются записи:**

1. О результатах проверки караула.
2. О времени выставления (снятия) часовых при закрытии (вскрытии) хранилищ.
3. О происшествиях в карауле.
4. О допуске для свидания с подсудимыми и осужденными.
5. О выводе караульных собак на посты и снятии их с постов.
6. О всех выявленных неисправностях в технических средствах охраны, в ограждении охраняемых объектов и о времени их устранения.

*Примечания:* 1. Все записи в постовой ведомости делаются чернилами (пастой) без помарок и исправлений.

2. Постовые ведомости сменявшихся накануне караулов начальник штаба воинской части представляет ежедневно командиру части на просмотр и для принятия решения. После этого постовые ведомости гарнизонных караулов с указанием, какие меры приняты для устранения отмеченных в них недостатков, начальник штаба воинской части не позднее чем через 2 суток возвращает военному коменданту гарнизона.

3. Постовые ведомости караулов хранятся в военной комендатуре (в штабе воинской части) в течение года, следующего за текущим годом.

Приложение 5  
К ст.102

## ОГРАЖДЕНИЕ ОБЪЕКТОВ И ОБОРУДОВАНИЕ ПОСТОВ

1. Территория, на которой расположены охраняемые объекты, должна быть ограждена забором (деревянным, проволочным и т.п.).

Территория, на которой расположены объекты корпусного, центрального подчинения и другие важные объекты (склады со взрывчатыми веществами, с боеприпасами, горючим и т.п.), должна иметь внешнее и внутреннее ограждения высотой не менее 2 м с расстоянием между проволочными нитями не более 15 см. Расстояние между внешним и внутренним ограждениями определяется в зависимости от местных условий и может быть 10 м и более. Между ограждениями оборудуются тропа (путь) для движения часовых и контрольно-следовая полоса, примыкающая к внешней стороне ограждения, шириной не менее 5 м. Для удобства наблюдения за подступами к охраняемому объекту между ограждениями (у внешнего ограждения) могут устраиваться наблюдательные вышки, оборудованные средствами связи, сигнализации, прожекторами и молниезащитными устройствами.

На особо важных объектах, по решению соответствующих должностных лиц, могут устраиваться специальные инженерные сооружения с установкой в них вооружения и приборов наблюдения или наблюдательные вышки с пуленепробиваемым ограждением.

На подходах к территории с охраняемыми объектами при необходимости устанавливаются хорошо видимые днем и ночью указатели с надписью, например: "Проход (проезд) запрещен (закрыт)". Обход (объезд) указывается стрелкой. Эти указатели могут устанавливаться только на определенное время суток.

2. Вокруг объектов, расположенных вне территории воинской части, по согласованию с местными органами государственной власти и управления, могут определяться, в соответствии с законодательством, запретные зоны и районы. Границы запретной зоны (района) должны быть обозначены на местности хорошо видимыми указателями с надписью на узбекском и русском языках: "Запретная зона (район), проход (проезд) запрещен (закрыт)". Об установлении границ запретной зоны (района) начальник гарнизона (командир войсковой части, начальник охраняемого объекта) обязан своевременно оповестить через местные органы государственной власти и управления население ближайших населенных пунктов. В границы запретных зон (районов) не должны входить действующие дороги общего пользования, жилые служебные постройки, обрабатываемые поля и т.д.

3. На территории поста, в зависимости от местных условий, часовому должен быть обеспечен возможно больший обзор и обстрел (не менее 50 м), поэтому территория вокруг поста должна быть очищена от кустарника, деревья прорежены, нижние сучья обрублены на высоту 2,5 м, трава скошена, лишние предметы убраны, запретная граница, определяющая расстояние, ближе которого проход к посту посторонним лицам запрещается, обозначается видимыми часовым днем, ночью и в условиях плохой видимости указателями.

На территории объектов, имеющих несколько постов, границы каждого поста обозначаются на местности указателями, например: "Граница поста № 2".

4. Для обороны наиболее важных объектов и караульного помещения, находящихся вне городков, отрываются и оборудуются окопы с таким расчетом, чтобы из них простреливались подступы к посту (караульному помещению) и была по возможности обеспечена связь с соседними постами. Окоп оборудуется средствами связи (сигнализации) с караульным помещением.

5. В ночное время подступы к посту и охраняемому объекту должны быть освещены.

Освещение устраивается так, чтобы часовой, стоя на посту или двигаясь по территории поста, находился все время в тени.



Наблюдательная вышка

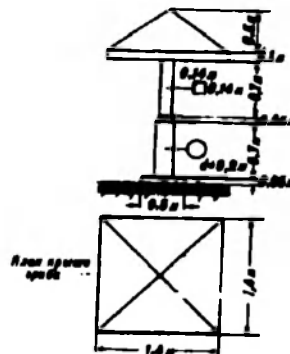

Постовой гриб



6. Пост оборудуется средствами связи, которые должны обеспечивать часовому (не менее чем с двух точек, а при охране объектов способом патрулирования — через каждые 250 м движения) немедленный вызов начальника караула, его помощника или разводящего.

7. Внутренние посты, особенно у Боевого Знамени, должны иметь ограждение высотой 0,7 — 1 м и освещение.

На контрольно-пропускном пункте должно быть ограждение, обеспечивающее защиту часового от внезапного нападения.

8. На каждом наружном (а в необходимых случаях и на внутреннем) посту, непосредственно у охраняемого склада, хранилища и т.п. должны быть средства пожаротушения: огнетушители, ящики с песком, бочки с водой, ведра и инвентарь (лопаты, топоры, ломы, багры).

9. На наружном посту должен находиться специально оборудованный для хранения постовой одежды постовой гриб; на внутреннем посту — шкаф или вешалка для шинели.

Постовой гриб окрашивается под цвет охраняемого объекта или под цвет окружающей местности.

10. Указания по оборудованию объектов техническими средствами охраны изложены в разделе “Караульная служба с применением технических средств охраны”.

Приложение 6  
К ст.102 и 104

## ОБОРУДОВАНИЕ КАРАУЛЬНОГО ПОМЕЩЕНИЯ

1. Караульное помещение состоит:

- из общей комнаты для личного состава караула;
- из комнаты начальника караула и его помощника, соединенной застекленной дверью с общей комнатой для личного состава караула;
- из комнаты для отдыхающей смены караула, соединенной дверью с общей комнатой для личного состава караула.

Кроме того, при караульном помещении должны быть: столовая с оборудованием для подогрева пищи, места (комнаты) для умывания, курения, чистки оружия и обуви, сушилка, бытовой уголок, туалет, кладовая для топлива. Караульные помещения малочисленных караулов столовую могут не иметь. В этом случае оборудуется место для хранения посуды, продуктов и для подогрева пищи.

В караульном помещении караула, большинство объектов которого оборудованы техническими средствами охраны, должна быть комната — пультовая для помощника начальника караула (оператора) по техническим средствам охраны. При этом пульт аппаратуры приема сигналов технических средств охраны должен просматриваться из комнаты начальника караула.

2. В общей комнате для личного состава караула должны быть:

- плакат с текстом Военной присяги;
- табель постам;
- уставы;
- газеты и журналы;
- картины или плакаты с наглядным изображением правил несения караульной службы, а также с изображением и описанием подвигов, совершенных личным составом караулов при несении ими караульной службы;
- головные телефоны для прослушивания радиотрансляции на две трети караульных бодрствующей смены;
- шахматы и шашки;
- часы;

- фонари по числу разводящих;
- термометры внутренние и наружные;
- медицинская аптечка и индивидуальные перевязочные пакеты на весь состав караула;
- шкаф для личных вещей и туалетных принадлежностей состава караула;
- пирамида для оружия, оборудованная светозвуковой сигнализацией с выводом сигнала в комнату начальника караула;
- стол и стулья на бодрствующую смену;
- вешалка для верхней одежды из расчета на весь состав караула и второй комплект постовой одежды;
- урны.

Шкаф и вешалку разрешается устанавливать в других комнатах (коридоре) в зависимости от расположения караульного помещения.

### 3. В комнате начальника караула должны быть:

- опись документов, принимаемых начальником караула ;
  - опись оборудования, инвентаря и имущества, находящихся в караульном помещении;
  - схема расположения постов, табель постам;
  - инструкция начальнику караула;
  - пакет с документацией на случай объявления тревоги;
  - образцы допусков по числу лиц, имеющих право их подписывать, и за их подпись;
  - образец разового удостоверения на право проверки караула;
  - образцы слепков с печатей (оттисков, пломб), находящиеся в специальных ящиках — по числу разводящих;
  - список должностных лиц, которые имеют право вскрывать хранилища (склады, парки) или могут быть допущены к приему от караула боевых машин (другого вооружения и военной техники), находящихся на стоянках; в списке обычно указываются их воинское звание и должность, фамилия, имя, отчество, номер удостоверения личности (паспорта), к вскрытию (закрытию) какого объекта допущены, какой печатью (пломбой) опечатывается и время вскрытия (закрытия) объекта;
  - ключи от камер гауптвахты;
  - уставы;
  - прямой телефон для связи с дежурным по гарнизону (по воинской части) и средства связи с постами;
  - запас боеприпасов в металлических ящиках с замками и ключами к ним;
  - металлический ящик (сейф) для хранения боеприпасов двухсменных постов;
  - металлический ящик (сейф) для пистолетов караульных контрольно-пропускных постов;
  - письменный прибор;
  - графин для воды и стаканы;
  - стол с закрывающимся на замок ящиком и два стула;
  - вешалка;
  - аккумуляторный фонарь;
  - полумягкая кушетка;
4. В комнате для отдыхающей смены караула должны быть полумягкие точчаны с чехлами (салфетками) на изголовье из расчета одновременного отдыха одной смены караульных и других лиц караула, кому положено отдыхать (ст.246).
5. В столовой должны быть:
- стол и стулья (табуреты) из расчета на две трети состава караула;
  - шкаф для посуды и продуктов;
  - комплекты посуды и столовых приборов для доставки и приема пищи на весь личный состав;
  - закрытый на замок и оборудованный фонтанчиком бак с питьевой водой на стойке или фонтанчик от водопроводной сети;

- электрическая или газовая плита для подогрева пищи;
- кипятильник или чайник для кипячения воды;
- раковина для мытья посуды.

6. В комнате-пультной должны быть:

- аппаратура приема сигналов технических средств охраны;

— документация помощника начальника караула (оператора) по техническим средствам охраны (ст.118);

— руководство по эксплуатации установленных на объекте технических средств охраны;

- стол и стулья;
- письменный прибор.

7. В местах (комнатах) для курения, чистки оружия и обуви должны быть: стол для чистки оружия, металлический ящик для тряпок, скамейки, урны, наполненные водой, принадлежности для чистки обуви.

8. Вся установленная документация караула, а также плакаты и картины должны быть в рамках или на планшетах.

9. В каждой комнате вывешивается на стене опись имущества и инвентаря, находящихся в комнате.

10. Караульное помещение обеспечивается электрическими (резервными) источниками освещения по числу комнат, а также средствами пожаротушения: огнетушителями, ящиками с песком, бочкой с водой, ведрами и инвентарем (лопатами, топорами, ломами, баграми).

При расположении караульного помещения вне военного городка окна оборудуются деревянными ставнями, запирающимися изнутри.

11. Вход в караульное помещение оборудуется тамбуром, исключающим доступ в караульное помещение лиц, прибывших для вскрытия (закрытия) охраняемых объектов.

12. Территория, прилегающая к караульному помещению, должна иметь ограждение высотой не менее 2 м. Перед входом в караульное помещение должны быть приспособления для очистки обуви от грязи (деревянные или металлические решетки или железные скобы); вблизи караульного помещения устанавливается закрывающийся крышкой контейнер для мусора.

13. Необходимый запас топлива, средств освещения (свечи, лампы, фонари) и инвентарь для уборки хранится в кладовой.

14. Перед караульным помещением оборудуются площадки для построения караула и для зарядки оружия с пулеулавливателем, которые в темное время суток должны хорошо освещаться, а также место (помещение) для расположения личного состава сменяемого караула с пирамидой для хранения оружия. В карауле, имеющем транспортное средство, оборудуется место для его стоянки.

**КНИГА  
УЧЕТА ЗАПАСА БОЕВЫХ ПАТРОНОВ**

**КАРАУЛА № \_\_\_\_\_**

(войсковая часть)

Дата поступления и расхода патронов	Количество боевых патронов		Наименова- ние и номер документа об изъятии и пополнении патронов	Проверка состояния патронов	
	к автома- там и караби- нам	к пистоле- там		дата проверки и отметка прове- ряющего о количестве и состоянии патронов	Отметка об устранении обнаружен- ных недостатков

Состоит на . . . . .

Изъято . . . . .

**Военный комендант гарнизона  
(начальник штаба воинской части)** \_\_\_\_\_

(воинское звание, подпись, фамилия)

Состоит на . . . . .

Пополнено . . . . .

**Военный комендант гарнизона  
(начальник штаба воинской части)** \_\_\_\_\_

(воинское звание, подпись, фамилия)

Состоит на . . . . .

**Военный комендант гарнизона  
(начальник штаба воинской части)** \_\_\_\_\_

(воинское звание, подпись, фамилия)

*Примечания:* 1. Об изъятии (закладке) патронов составляется акт за подписями военного коменданта гарнизона (начальника штаба воинской части), начальника службы ракетно-артиллерийского вооружения воинской части, за которой боеприпасы числятся, дежурного по гарнизону (по воинской части) и начальника караула. Запас боевых патронов пополняется до нормы, ящик вновь опечатывается и сдается на хранение начальнику караула.

2. Примерно по такой же форме ведется книга учета гранат и запалов. В соответствующих графах указываются необходимые наименования.

**КАРАУЛЬНАЯ ФОРМА ОДЕЖДЫ**

1. Караульная форма одежды состоит из шинели (полушубка, полевой утепленной куртки), комплекта чистой и исправной повседневной (полевой) формы одежды, обуви, головного убора, поясного ремня и сумки для магазинов (обойм).

Караульные поста у Боевого Знамени воинской части могут быть в парадной форме одежды.

В качестве постовой одежды применяются: для зимнего времени — тулуп и валенки, для летнего — плащ с капюшоном или плащ-палатка и специальная непромокаемая обувь. Постовая одежда, кроме тулупа, состоит из двух комплектов на каждый пост, один из которых находится в караульном помещении, а другой — на посту. Кроме того, в караульном помещении должны быть плащи или плащ-палатки и специальная непромокаемая обувь для начальника караула, его помощников, разводящих и выводных.

В особых случаях по указанию начальника гарнизона часовые могут нести службу в бронежилетах и стальных шлемах.

2. Караулы должны прибывать к месту развода в шинелях (полушубках, полевых утепленных куртках). В жаркое время по указанию военного коменданта гарнизона (начальника штаба воинской части) караулы могут прибывать на развод без шинелей (полушубков, полевых утепленных курток).

Порядок ношения шинели (полушубка, полевой утепленной куртки) может быть изменен: во время развода — дежурным по караулам (по воинской части), а после развода — начальником караула.

3. В летнее время при холодном ветре и дожде смены отправляются на посты в шинелях (полевых утепленных куртках). При температуре воздуха выше +15°C в тени сменам разрешается шинели (полевые утепленные куртки) оставлять на вешалке в караульном помещении.

4. В ненастную погоду смены отправляются на посты в плащах (плащ-палатках) и непромокаемой обуви.

Плащи (плащ-палатки) на посту часовые снимают (надевают) по мере необходимости.

5. Постовой тулуп надевается и снимается только во время смены на посту. Валенки надеваются в караульном помещении.

Тулупы и валенки разрешается надевать при температуре ниже -5°C и при холодном ветре.

Тулуп надевается поверх шинели (полевой утепленной куртки).

Снятые тулупы и плащи (плащ-палатки) вешаются под постовой гриб или на наблюдательной вышке.

Плащи (плащ-палатки) и валенки по возвращении с постов снимаются и прошиваются.

6. Часовые внутри отапливаемых помещений при температуре не ниже +18°C должны быть всегда без шинелей (полушубков, полевых утепленных курток).

## ПОЛОЖЕНИЕ ОРУЖИЯ У ЧАСОВОГО НА ПОСТУ



На внутренних постах и на посту у Боевого Знамени



На наружных постах

В дневное время — в положении “на ремень” или в положении изготовления для стрельбы стоя, ночью — в положении изготовления для стрельбы стоя.



В случае тушения пожара

При надетой плащ-палатке

**Примечания:**

1. В движении часовой держит оружие так, как показано на рисунках.  
2. Часовому с автоматом разрешается попеременно опускать правую или левую руку, а часовому с карабином — держать оружие правой рукой впереди спусковой скобы.

3. Оружие в положения "на ремень", "на грудь" или у ноги держится по правилам, указанным в Строевом уставе Вооруженных Сил Республики Узбекистан.

Приложение 10

К ст.127

### ОБОРУДОВАНИЕ КАРАУЛЬНОГО ГОРОДКА ДЛЯ ПОДГОТОВКИ ЛИЧНОГО СОСТАВА К НЕСЕНИЮ СЛУЖБЫ

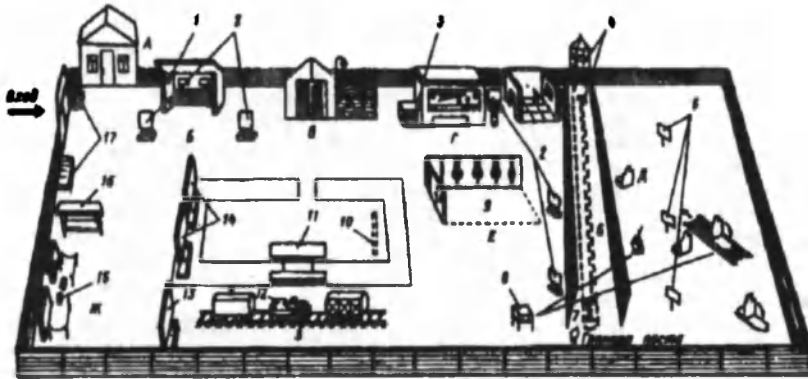
**Учебные места**

А — класс для теоретической подготовки караула; Б — тренировка в зарядки и разрядки оружия; В — прием, сдача поста, смена часового; Г — действия часового при пожаре; Д — действия часового на посту в различных условиях обстановки; Е — отработка приемов рукопашного боя; Ж — действия часового на посту у Боевого Знамени; З — подготовка караула для охраны транспорта с воинским грузом (для воинских частей, выделяющих такие караулы).

**Оборудование**

1 — плафон освещения; 2 — щиты для плакатов (отрабатываемые учебные вопросы); 3 — огнетушители; 4 — средства связи; 5 — указатели запретных границ (расстояний, ближе которых запрещено приближение посторонним лицам); 6 — элементы периметра поста с техническими средствами охраны, контрольно-следовой полосой и тропой (путем) для движения часового и транспортного средства; 7 — постовой гриб; 8 — пульт управления; 9 — место для отработки приемов рукопашного боя; 10 — площадка для построения караула; 11 — плакат (положение оружия у часового на посту и порядок его применения); 12 — ограждение для часового; 13 — плакат (обязанности лиц караула и требования безопасности при охране транспорта с воинским грузом); 14 — план проведения занятий с личным составом караула; 15 — ящик денежный; 16 — место для снаряжения магазинов (обойм); 17 — место для чистки обуви.

**ОХРАНА ОБЪЕКТОВ С ИСПОЛЬЗОВАНИЕМ  
КАРАУЛЬНЫХ СОБАК****Общие положения**

1. Караульные собаки, привлекаемые для усиления охраны объекта, используются главным образом ночью и при плохой видимости (дождь, туман и т.п.).

2. На развод караулов прибывает только помощник начальника караула по службе караульных собак.

3. Продолжительность пребывания собаки на посту не должна превышать 12 часов в сутки, а при температуре  $-20^{\circ}\text{C}$  и ниже продолжительность пребывания собаки на посту сокращается до 6 часов, о чем начальник караула делает запись в журнале наряда караульных собак и в постовой ведомости.

4. Постом для караульной собаки называется специально оборудованный участок местности, на который выводится собака для усиления охраны объекта.

Посты караульных собак устанавливаются на наиболее опасных подступах к объекту впереди внешнего ограждения (постов) на удалении до 80 м или между внешним ограждением и первым рубежом, оборудованным техническими средствами охраны, с учетом возможности обстрела местности впереди собаки.

5. Помощник начальника караула по службе караульных собак расставляет собак на посты по приказу начальника караула. Расстановку собак на посты он производит в сопровождении помощника начальника караула или соответствующего разводящего. Каждый вожатый ведет не более двух собак, обязательно в намордниках.

Убедившись в исправности оборудования поста, вожатый прикрепляет цепь к шлейке собаки, снимает с нее намордник и поводок.

По окончании расстановки собак на посты помощник начальника караула по службе караульных собак докладывает об этом начальнику караула.

6. Получив сигнал от часового и услышав лай собаки, начальник караула для выяснения обстановки немедленно высылает своего помощника по службе караульных собак, вожатого собак этого поста и соответствующего разводящего.

7. С наступлением рассвета или при улучшении видимости (после дождя, тумана, снегопада) собаки снимаются с постов помощником начальника караула по службе караульных собак в сопровождении помощника начальника караула или соответствующего разводящего и отводятся вожатым к месту своего постоянного расположения. О снятии с постов или замене на постах караульных собак начальник караула дает указание своему помощнику по службе караульных собак.

8. Проверка поведения собак на постах и состояния постов осуществляется с разрешения начальника караула помощником начальника караула по службе караульных собак (вожатым) в составе контрольно-охранной группы или в сопровождении помощника начальника караула (соответствующего разводящего).

9. Порядок содержания и подготовки караульных собак, а также указания по оборудованию постов караульных собак и порядок проверки работы караульных собак на постах изложены в специальном руководстве.

**Помощник начальника караула  
по службе караульных собак**

10. Помощник начальника караула по службе караульных собак назначается из старших вожатых караульных собак. Он подчиняется начальнику караула и отвечает за своевременную расстановку собак на посты и за несение службы вожатыми караульных собак.

11. Помощник начальника караула по службе караульных собак обязан:



- точно знать расположение постов караульных собак и руководить расстановкой собак на посты;
- перед отправлением вожатых с караульными собаками на посты проверять знание вожатыми своих обязанностей и исправность снаряжения собак;
- не реже одного раза во время нахождения собак на постах проверять их поведение;
- вести журнал наряда караульных собак (номер поста, кличка собаки, фамилия и инициалы вожатого, время постановки собаки на пост, время проверки и результат работы собаки, состояние погоды, время снятия собаки с поста).

#### **Вожатый караульных собак**

12. Вожатый караульных собак отвечает за исправное содержание постов караульных собак. Он подчиняется начальнику караула и его помощнику по службе караульных собак.

13. Вожатый караульных собак обязан:

- никуда не отлучаться из своего подразделения без разрешения помощника начальника караула по службе караульных собак;
- знать расположение постов караульных собак и условия несения службы на них;
- знать караульных собак своей смены и поведение их на постах;
- проверять по приказу помощника начальника караула по службе караульных собак поведение караульных собак на постах, а также состояние постов;
- принимать меры к немедленному устранению обнаруженных на постах неисправностей (обрыв троса или цепи, запутывание собаки).

Приложение 12  
К ст.28

### **РАЗМЕЩЕНИЕ И ОБОРУДОВАНИЕ ВОЕННОЙ КОМЕНДАТУРЫ ГАРНИЗОНА**

1. Для размещения комендатуры гарнизона должно быть отведено отдельное здание или помещение, а также специальное место для занятий по строевой подготовке с военнослужащими, задержанными за нарушение правил ношения военной формы одежды или невыполнение воинского приветствия.

Общая площадь отводимого здания (помещения) должна соответствовать нормам, установленным для размещения учреждений Министерства обороны Республики Узбекистан.

2. Кроме комнат для размещения военной комендатуры гарнизона в отведенном здании (помещении) должны быть следующие комнаты: для дежурного по гарнизону и его помощника; для патрульных; для регистрации прибывающих в гарнизон военнослужащих; камеры для временного задержания военнослужащих, отдельно для солдат (матросов) и сержантов (старшин), отдельно для прапорщиков (мичманов) и отдельно для офицеров, а также комната бытового обслуживания.

Совместно с военной комендатурой может размещаться военная автомобильная инспекция гарнизона. Для нее оборудуются комнаты начальника ВАИ и его заместителя (старшего инспектора ВАИ), помощника начальника ВАИ (дежурного инспектора), заседаний военной квалификационной комиссии ВАИ гарнизона, а также классы подготовки и инструктажа наряда ВАИ и проверки знания водителями правил дорожного движения.

У военной комендатуры оборудуется место стоянки транспортных средств патрулей и ВАИ.

3. В комнате дежурного по гарнизону и его помощника должны находиться:

- инструкция дежурному по гарнизону;
  - схема гарнизона с указанием дислокации воинских частей, органов внутренних дел, маршрутов патрулирования, контрольных постов ВАИ и основных общественных мест города;
  - книга приема и сдачи дежурства;
  - справочная книга с номерами городских телефонов;
  - таблицы постам гарнизонных караулов;
  - образцы удостоверений на право проверки караулов;
  - уставы;
  - металлический ящик для хранения документов;
  - сейф или металлический ящик для хранения оружия и боеприпасов прибывающего в гарнизон караула (команды);
  - шкаф (стеллаж) для хранения радиостанций;
  - канцелярский стол с письменным прибором;
  - три-четыре стула;
  - полумягкая кушетка;
  - часы;
  - наружный термометр;
  - шкаф или вешалка для верхней одежды;
  - графин для воды и стаканы;
  - телефон для связи с начальником гарнизона, военным комендантом гарнизона, караулами, с пожарными частями города и с командирами воинских частей гарнизона, а также радиостанции для связи с патрулями и контрольными постами ВАИ;
  - резервные источники освещения.
4. В комнате для патрульных должны находиться:
- схема маршрутов патрулирования;
  - плакаты (рисунки) с формой одежды военнослужащих;
  - стол;
  - стулья (табуреты) по числу патрульных;
  - топчаны;
  - шкафы или вешалки для верхней одежды;
  - графин для воды и стаканы;
  - газеты и журналы.
- В гарнизонах, где патрули вооружаются, в комнате для патрульных устанавливаются также пирамиды для хранения оружия и стол для его чистки.
5. Камеры для временно задержанных военнослужащих должны быть оборудованы нарами и иметь решетки на окнах.
6. Порядок хозяйственного обеспечения и обслуживания помещения военной комендатуры гарнизона определяется начальником гарнизона.

Приложение 13  
К ст.22 и 27

### **ПОРЯДОК УЧЕТА ВОЕННОСЛУЖАЩИХ, НАХОДЯЩИХСЯ В КОМАНДИРОВКЕ И В ОТПУСКЕ, И ВОИНСКИХ ЧАСТЕЙ ГАРНИЗОНА**

1. По прибытии к месту командировки или отпуска каждый военнослужащий должен встать на учет в военной комендатуре гарнизона (где ее нет — в ближайшем отделе по делам обороны), а перед убытием к месту службы — сняться с учета.

При удалении места пребывания военнослужащего от военной комендатуры гарнизона или отдела по делам обороны свыше 10 км военнослужащий может встать на учет (сняться с учета) в местном органе власти.

Военнослужащие, командированные в воинскую часть, становятся на учет в этой части.

При постановке на учет и снятии с учета на командировочном удостоверении или на отпускном билете делается соответствующая отметка.

Отметка о прибытии должна быть сделана не позднее следующего дня после прибытия, а об убытии — накануне или в день отъезда.

2. Генералы (адмиралы) и полковники (капитаны 1 ранга) о своем прибытии и убытии могут сообщать военному коменданту гарнизона или начальнику отдела по делам обороны по телефону или письменно, а командировочное удостоверение или отпускной билет для отметки даты прибытия и убытия направлять ему с нарочным.

Офицерам, прапорщикам (мичманам), военнослужащим сверхсрочной службы, военнослужащим-женщинам, а также солдатам, матросам, сержантам и старшинам, поступившим на действительную военную службу по контракту и находящимся в отпуске, разрешается прибывать в военную комендатуру гарнизона (отдел по делам обороны) в гражданской одежде.

3. Все военнослужащие во время нахождения в командировке или отпуске обязаны иметь отпускной билет или командировочное удостоверение при себе и предъявлять его по требованию начальника и старших. В случае перемены адреса, получения разрешения на продление отпуска или срока командировки, болезни или по другим причинам, задерживающим своевременный выезд, военнослужащие должны немедленно сообщать об этом в военную комендатуру гарнизона, в отдел по делам обороны или местный орган власти (где встали на учет).

4. Для учета военнослужащих, прибывающих в отпуск или командировку, в военной комендатуре гарнизона (отделе по делам обороны) ведется книга учета военнослужащих по следующей форме.

**Книга учета военнослужащих,  
находящихся в командировке и в отпуске**

№ п/п	Воинское звание	Фамилия, имя и отчество	Какой части (условное наименование воинской части)	Цель прибытия в гарнизон	Номер и дата командировочного предписания или отпускного билета	Адрес места жительства в отпуске (командировке)	Когда должен убыть в свою воинскую часть	Отметка о причине задержки и на какой срок	Отметка о снятии с учета

“ \_\_\_\_\_ ”  
(число, месяц, год)

5. При объявлении мобилизации все военнослужащие, находящиеся в отпуске (за исключением находящихся в отпуске по болезни) или в командировке, обязаны сняться с учета и немедленно выехать к месту службы, не ожидая особых распоряжений. Если воинской части по месту прежней дислокации не окажется, военнослужащие обязаны явиться к ближайшему военному коменданту или в отдел по делам обороны. Военнослужащие, находящиеся в отпуске по болезни, обязаны прибыть в отдел по делам обороны для переосвидетельствования, а при

невозможности явки по состоянию здоровья немедленно письменно известить об этом с приложением справки лечащего врача.

6. Учет воинских частей (отдельных подразделений, команд) гарнизона ведется военным комендантом гарнизона по установленным правилам.

Командиры (начальники), направляющие воинские части (подразделения, команды) в пределы другого гарнизона или в соседние с ним пункты, обязаны поставить в известность начальника этого гарнизона о предстоящем их прибытии.

Командир воинской части (подразделения, начальник команды) по прибытии части (подразделения, команды) в указанный пункт обязан доложить об этом начальнику (военному коменданту) гарнизона и поставить ее на учет в военной комендатуре гарнизона в день прибытия.

Приложение 14  
К ст. 22, 25, 46, 162, 166, 195

## О ГАУПТВАХТЕ

### Общие положения

1. Для содержания военнослужащих под арестом оборудуется специальное помещение — гауптвахта. Гауптвахта может быть гарнизонная или войсковая.

2. На гауптвахте, кроме военнослужащих, арестованных в дисциплинарном порядке, могут содержаться:

- военнослужащие, арестованные следователем или органом дознания, — не свыше 20 суток; в исключительных случаях, когда места предварительного заключения находятся на большом удалении, на гауптвахте разрешается содержать арестованных, в отношении которых ведется предварительное следствие, в течение всего срока следствия, продолжительность которого определяется законом;

- военнослужащие, являющиеся подсудимыми, — до окончания рассмотрения уголовного дела в суде;

- военнослужащие, осужденные военным судом с направлением в дисциплинарный батальон, — до вступления приговора в законную силу;

- военнослужащие, осужденные военным судом к лишению свободы, — до получения копии приговора;

- военнослужащие, осужденные военным судом к аресту с содержанием на гауптвахте;

- военнослужащие, задержанные органом дознания или следователем по подозрению в совершении преступления, — не свыше трех суток;

- военнослужащие, задержанные за нарушение воинской дисциплины, в том числе и в состоянии опьянения, — не более одних суток.

3. При отсутствии на гарнизонной гауптвахте свободных мест арестованные в дисциплинарном порядке военнослужащие по контракту и прапорщики (мичманы) могут содержаться в отдельной комнате при военной комендатуре гарнизона (при воинской части) под наблюдением дежурного помощника военного коменданта гарнизона или дежурного по гарнизону (по воинской части). При этом военнослужащие, поступившие на военную службу по контракту, содержатся отдельно от арестованных прапорщиков (мичманов).

4. Войсковая гауптвахта создается при отсутствии на гарнизонной гауптвахте достаточного количества мест и оборудуется только для содержания арестованных солдат (матросов) и сержантов (старшин) срочной службы применительно к изложенному для гарнизонной гауптвахты.

Она вводится в действие приказом начальника гарнизона (командира соединения).

5. В воинских частях, расположенных на значительном удалении от гарнизонной (войсковой) гауптвахты, приказом начальника гарнизона (командира соединения) может оборудоваться отдельная комната для содержания временно задержанных военнослужащих в состоянии опьянения сроком до одних суток. Требования к ее охране и оборудованию те же, что и для камеры временного задержанных.

#### **Направление арестованных на гауптвахту и их охрана (сопровождение)**

6. Военнослужащий считается арестованным с момента принятия его под охрану для сопровождения на гауптвахту, а при следовании самостоятельно — когда он принят начальником гауптвахты (дежурным по воинской части).

Военнослужащие, арестованные в дисциплинарном порядке, направляются на гауптвахту с запиской об аресте.

Военнослужащие, арестованные следователем или органом дознания, направляются на гауптвахту с постановлением следователя или органа дознания, санкционированным военным прокурором; военнослужащие, арестованные военным прокурором, — с постановлением военного прокурора, а осужденные (подсудимые) — с приговором (определением) военного суда.

7. Солдаты (матросы), арестованные в дисциплинарном порядке, направляются на гауптвахту группой не более трех человек в колонии по одному, с сопровождающим.

Сержанты (старшины) направляются отдельно от солдат (матросов).

8. Прапорщики (мичманы), арестованные в дисциплинарном порядке, прибывают на гауптвахту самостоятельно.

9. Для направления арестованных на гарнизонную гауптвахту по приказанию военного коменданта гарнизона (начальника штаба воинской части) выделяется транспортное средство.

На автомобилях арестованные размещаются лицом в сторону, противоположную движению; им запрещается подниматься и поворачиваться в сторону движения. Сопровождающие военнослужащие размещаются в передней части кузова так, чтобы они могли вести неослабное наблюдение за арестованными.

10. Военнослужащие, арестованные и задержанные следователем или органом дознания, подсудимые и осужденные военным судом, а также военнослужащие, задержанные до выяснения личности, а при необходимости и арестованные в дисциплинарном порядке, направляются на гауптвахту, в прокуратуру, суд и т.д. под охраной.

Состав охраны и его обязанности, порядок охраны определяются военным комендантом гарнизона (начальником штаба воинской части) в каждом случае отдельно.

Сопровождающий должен иметь оружие в положение “на ремень”. Оружие заряжается только по указанию начальника, назначившего сопровождающего, по правилам, изложенным в ст. 98, 99 настоящего Устава.

11. Движение с арестованными пешим порядком в городах и крупных населенных пунктах, а также проезд в общественном транспорте запрещаются.

#### **Прiem арестованных на гауптвахту**

12. Арестованные принимаются на гарнизонную гауптвахту начальником гауптвахты, а в его отсутствие — начальником караула; на войсковой гауптвахте — дежурным по воинской части.

13. Начальник гауптвахты (дежурный по воинской части) при приеме арестованных солдат (матросов) и сержантов (старшин) проверяет наличие у них положенных вещей, производит личный досмотр, изымает для хранения поясные ремни, вещи и ценности, которые не положено иметь в камере, а также все служебные документы, записывает все данные, имеющиеся в записке об аресте (в постановлении следователя или лица, производившего дознание, военного прокурора, в

копии приговора, определении военного суда), и другие необходимые сведения в книгу арестованных и в именной список арестованных.

### Именной список арестованных

№ п/п	Воинское звание	Фамилия, имя и отчество	В какой камере содержатся	Время		Расписка начальника гауптвахты (дежурного по части) об освобождении арестованного
				принятия под арест	освобожден из-под ареста	

Начальник гауптвахты (дежурный по воинской части)

(воинское звание, подпись, фамилия)

*Примечание.* После приема арестованных начальник нового караула делает в списке запись: "Такого-то числа, месяца, года, в такое-то время по настоящему списку принял столько-то арестованных" — и расписывается. Начальник старого караула также расписывается под этой записью.

### Книга арестованных, содержащихся в гауптвахте в 19\_\_ г.

№ п/п	Должность воинское звание, фамилия, имя и отчество	Какой части (условное наименование воинской части)	Кем арестован	Причина ареста	На какой срок и в какой камере содержать	Принятые вещи, документы и деньги	Время принятия под арест	Когда кончается срок ареста	Отметка о времени медосмотра и мытья в бане	Отметка об освобождении	Расписка в получении вещей, документов и денег по отбытии

*Примечание.* В графе "Кем арестован" для осужденных делается отметка "Осужден таким-то военным судом", для арестованных или задержанных следователем,

органом дознания или военным прокурором — “Арестован таким-то следователем, органом дознания или военным прокурором”.

### РАСПИСКА В ПРИЕМЕ АРЕСТОВАННОГО

Арестованный \_\_\_\_\_  
( воинское звание, фамилия, имя, отчество, подразделение, войсковая часть)

принят на гауптвахту на \_\_\_\_\_ суток с \_\_\_\_\_

по \_\_\_\_\_ с содержанием в \_\_\_\_\_ камере.

\_\_\_\_\_ 19 \_\_\_\_ г.  
(часы, число, месяц)

М.П.

Начальник гауптвахты (дежурный по воинской части)

\_\_\_\_\_  
(воинское звание, подпись, фамилия)

### НА ОБОРОТЕ РАСПИСКИ ОТМЕЧАЕТСЯ

На арестованном вещи оказались полностью (отсутствуют или излишние такие-то вещи).

Начальник гауптвахты (дежурный по воинской части) \_\_\_\_\_

\_\_\_\_\_  
(воинское звание, подпись, фамилия)

Отметки в записке об аресте о наличии вещей военнослужащих, направленных на гарнизонную гауптвахту, делаются начальником гауптвахты и подписываются им.

Арестованные в дисциплинарном порядке оставляют личные документы при себе или могут сдать их на хранение начальнику гауптвахты (дежурному по воинской части)

Перечень изъятых и принятых вещей, предметов, документов и сумму денег начальник гауптвахты заносит в книгу арестованных в присутствии арестованного и выдает ему расписку в их приеме, после чего направляет арестованного с запиской об аресте к начальнику караула для помещения в камеру.

В случае если на гарнизонную гауптвахту арестованного принимает начальник караула, он выдает арестованному расписку за принятые у него вещи. Записку об аресте и вещи с их описью представляет начальнику гауптвахты.

14. При приеме на гауптвахту арестованных в дисциплинарном порядке прапорщиков (мичманов) вещи у них не осматриваются, но арестованный предупреждается, какие вещи он может иметь при себе в камере.

15. Начальник караула, приняв арестованного, расписывается в записке об аресте и возвращает записку начальнику гауптвахты (дежурному по воинской части).

Начальник гауптвахты (дежурный по воинской части) оставляет у себя записку об аресте и выдает сопровождающему расписку в приеме арестованного, которая сдается им лицу, направившему арестованного на гауптвахту.

#### Содержание на гауптвахте арестованного в дисциплинарном порядке

16. Арестованные в дисциплинарном порядке солдаты (матросы) и сержанты содержатся в общих или одиночных камерах и спят на голых нарах.

Сержанты (старшины) содержатся на гауптвахте отдельно от солдат (матросов).

Прапорщики (мичманы), арестованные с содержанием на гауптвахте, помещаются отдельно от арестованных сержантов (старшин), солдат (матросов) и содержатся на гауптвахте под наблюдением начальника караула.

17. Арестованные обязаны точно соблюдать правила, установленные на гауптвахте, выполнять требования начальника гауптвахты (дежурного по воинской части) и личного состава караула.

На арестованных, не выполняющих установленных правил внутреннего порядка на гауптвахте или допускающих нарушения воинской дисциплины и халатное отношение к работе, налагаются дополнительные взыскания военным командантом гарнизона (на гарнизонной гауптвахте) или командиром воинской части (на войсковой гауптвахте). По приказу этих лиц и начальника гауптвахты (дежурного по воинской части) такие арестованные могут быть переведены в одиночные камеры. Начальник гауптвахты (дежурный по воинской части) в этом случае делает необходимую отметку в записке об аресте.

Дополнительный арест военнослужащих, налагаемый на гауптвахте, оформляется повторной запиской об аресте. При этом непрерывный срок пребывания на гауптвахте военнослужащих срочной службы не должен превышать 20 суток, а военнослужащих, поступивших на действительную военную службу по контракту, и прапорщиков (мичманов) — 10 суток.

18. Распорядок дня на гарнизонной гауптвахте устанавливает военный командант гарнизона, на войсковой гауптвахте — командир воинской части.

Солдаты (матросы), содержащиеся на гауптвахте в общих камерах, привлекаются на работы по 10 часов в сутки.

Сержанты (старшины), содержащиеся в общих камерах, на работы привлекаются в качестве старших.

С находящимися на гауптвахте арестованными прапорщиками (мичманами) и сержантами (старшинами), а также с солдатами (матросами), когда они на работы не привлекаются, ежедневно по 8 часов проводятся занятия по строевой подготовке и изучению уставов. На время занятий им выдаются ремни.

Военнослужащие, содержащиеся в одиночных камерах, на работы и занятия не привлекаются.

Утренний осмотр и вечерняя проверка наличия арестованных проводятся начальником караула или его помощником по именному списку по камерам.

Продолжительность сна для всех арестованных предусматривается 7 часов в сутки. Спать или лежать днем арестованным запрещается. После подъема нары убираются, откидные нары закрываются на замок.

19. В течение суток, за исключением времени выполнения работ (занятий) и прогулок, арестованные находятся в закрытых на замок камерах. Камеры прапорщиков (мичманов) на замок не закрываются.



Замки для всех камер должны быть одинаковы и закрываться одинаковыми ключами. Два таких ключа должны храниться в комнате начальника караула и один — в комнате начальника гауптвахты.

20. Арестованные солдаты (матросы) и сержанты (старшины), находясь в камере, должны иметь нательное белье, рабочую форму одежды и обувь. Остальные предметы хранятся вне камер в соответствии с установленным на гауптвахте порядком. На время сна арестованным выдаются шинели и разрешается снимать обувь, а при температуре в камерах ниже +18°C шинели могут выдаваться и днем.

Арестованным прапорщикам (мичманам) разрешается иметь в камерах свои книги, деньги, туалетные и письменные принадлежности. На время, отведенное для сна, прапорщикам (мичманам) выдаются постельные принадлежности (одеяла, две простыни, подушка с верхней наволочкой и матрац).

21. В общих камерах из числа арестованных назначаются старшие по камерам, отвечающие за чистоту и порядок в камерах. Они обязаны выстраивать арестованных для утреннего осмотра, для переключки во время смены караула, для вечерней проверки наличия арестованных, а также следить, чтобы они вовремя ложились спать, не портили стены и окна, не делали надписей на нарах, стенах и не выключали освещение.

22. В дни, когда арестованные не работают, они, а также содержащиеся в одиночных камерах арестованные, выводятся на прогулку продолжительностью 50 минут в сопровождении выводных.

Арестованные солдаты (матросы) выводятся отдельно от сержантов (старшин).

Для утреннего и вечернего туалета арестованные солдаты (матросы) и сержанты (старшины) выводятся из камер в сопровождении выводных: арестованные, содержащиеся в общих камерах, — по камерам, а арестованные, содержащиеся в одиночных камерах, — по одному, в порядке очередности.

Для отправления естественных надобностей арестованные выводятся в сопровождении выводного по одному или группами до пяти человек; арестованные, содержащиеся в одиночных камерах, — по одному.

Вызов выводного производится через часового.

23. Арестованные прапорщики (мичманы) в установленном распорядком дня время выходят ежедневно на прогулку продолжительностью 50 минут отдельно от остальных арестованных. Прапорщики (мичманы) на прогулку и по естественным надобностям выходят с разрешения начальника караула самостоятельно, без выводного.

24. При выводе арестованных солдат (матросов) и сержантов (старшин) в пределах гауптвахты ремни им не выдаются.

Для следования вне гауптвахты (на работы, в баню) арестованные должны быть одеты по форме.

Арестованные солдаты (матросы) для следования вне гауптвахты внутри воинской части направляются строем, группами не более 15 человек, в сопровождении одного караульного.

Арестованные сержанты (старшины) для следования вне гауптвахты в расположении воинской части направляются строем в сопровождении помощника начальника караула.

Для направления арестованных за пределы гауптвахты (воинской части) по приказанию военного коменданта гарнизона (начальника штаба воинской части) выделяется транспортное средство.

Арестованные прапорщики (мичманы) при вызове их к начальнику гарнизона или военному коменданту гарнизона, а также при направлении в медицинское учреждение или в баню следуют самостоятельно с разрешения начальника караула.

25. При невозможности выделить из состава караула караульного для сопровождения арестованных вне гауптвахты (на работы, в баню и т.п.) по приказанию военного коменданта гарнизона (начальника штаба воинской части) назначается дополнительный наряд.

26. При выполнении арестованными работ караульный обязан:

— не допускать производства работ одновременно в нескольких местах, если охрана и наблюдение за арестованными вследствие этого затрудняются;

— следить, чтобы во время перерывов арестованные не общались с посторонними лицами, не курили и не уходили с места работы.

— по окончании работы получить справку от лица, в ведении которого находились арестованные, о выполнении работы и ее качестве;

— по возвращении на гауптвахту доложить начальнику гауптвахты (дежурному по воинской части) о поведении арестованных и представить справку о выполнении работы.

27. Арестованные должны мыться в бане один раз в неделю, в дни и часы, установленные военным комендантом гарнизона (начальником штаба воинской части). В эти же дни производится медицинский осмотр арестованных.

Арестованные, направленные в лечебные учреждения, после выздоровления возвращаются в свою воинскую часть. Решение о дальнейшем отбытии ареста принимается начальником, наложившим взыскание.

Содержащиеся на гауптвахте арестованные должны быть аккуратно подстрижены и выбриты. Порядок стрижки и бритья арестованных устанавливается военным комендантом гарнизона (начальником штаба воинской части).

28. Военнослужащие, арестованные в дисциплинарном порядке с содержанием на гауптвахте, обеспечиваются питанием по норме основного солдатского пайка.

Зачисление арестованных на питание при гауптвахте производится по аттестатам на продовольствие. Прапорщики (мичманы), не имеющие права на получение продовольственного пайка или бесплатного питания, зачисляются на довольствие за плату по запискам об аресте. Если при гауптвахте пища не готовится, то порядок ее доставки арестованным на гауптвахту устанавливает военный комендант гарнизона (начальник штаба воинской части).

Арестованные принимают пищу в камерах или при гауптвахте. В столовой пища выдается в разное время: отдельно для солдат (матросов), отдельно для сержантов (старшин) и отдельно для прапорщиков (мичманов).

Арестованные, содержащиеся в одиночных камерах, пищу получают в камерах.

29. Ежедневная и общая (один раз в неделю) уборка камер, туалетов, а также мытье (натирка) полов и топка печей на гауптвахте производится содержащимися на ней арестованными под наблюдением помощника начальника караула.

Камеры проветриваются ежедневно, в то время, когда арестованные находятся на прогулке или на работе.

Дезинфекция помещений гауптвахты и туалетов производится один раз в неделю. С наступлением темноты камеры, коридоры и туалеты должны освещаться. На время сна в камерах должно быть освещение.

Зимой в камерах поддерживается температура не ниже + 18°C.

30. Арестованным во время нахождения под арестом запрещается: играть в какие-либо игры, разговаривать через окно, шуметь, петь, играть на музыкальных инструментах, нарушать порядок в камерах, иметь свидания с посетителями, принимать передачи от кого-либо, посылать и получать письма.

Арестованным разрешается читать газеты, военную и учебную литературу и прослушивать радиопередачи.

Курение разрешается только прапорщикам (мичманам) в отведенных для этого местах.

При каждой гауптвахте должно быть достаточное количество уставов, военной и учебной литературы. Гауптвахта должна обеспечиваться ежедневно свежими газетами. Выдача арестованным литературы и газет производится начальником караула.

**Содержание на гауптвахте военнослужащих,  
осужденных военным судом, подсудимых,  
арестованных и задержанных следователем или  
органами дознания**

31. Военнослужащие, осужденные военным судом, подсудимые, арестованные и задержанные следователем или органом дознания, содержатся на гауптвахте отдельно от арестованных и задержанных в дисциплинарном порядке. При этом осужденные и подсудимые содержатся отдельно от арестованных и задержанных следователем или органом дознания, офицеры и прапорщики (мичманы) содержатся отдельно от солдат (матросов) и сержантов (старшин).

32. Военнослужащим, осужденным военным судом, подсудимым, арестованным и задержанным следователем или органом дознания, на время сна выдаются шинели, матрацы и подушки с верхними наволочками; им разрешается курение в отведенных для этого местах.

В остальном осужденные содержатся на общих основаниях с военнослужащими, арестованными в дисциплинарном порядке.

Свидания с арестованными и задержанными следователем или органами дознания, а также с подсудимыми предоставляются только с разрешения органа или лица, в производстве которого находится дело, по специальным ордерам на свидания.

33. Порядок содержания и охраны на гауптвахте и при следовании вне гауптвахты военнослужащих, арестованных и задержанных следователем или органом дознания, подсудимых, а также осужденных, до направления их в места отбывания наказания, устанавливается военным комендантом гарнизона (начальником штаба воинской части) по согласованию со следователем, органом дознания, военным прокурором либо военным судом.

34. Военные прокуроры, их заместители и помощники в целях осуществления надзора за соблюдением законов, следователи или органы дознания при расследовании уголовных дел, а также защитники по предъявлении удостоверения личности допускаются в любое время на гарнизонную гауптвахту начальником гауптвахты (дежурным по гарнизону) с уведомлением военного коменданта, а на войсковую гауптвахту — дежурным по воинской части с уведомлением начальника штаба воинской части. О допуске защитника на гауптвахту уведомляется военный прокурор, осуществляющий надзор за законностью на данной гауптвахте. В таком же порядке указанные лица допускаются в камеры временно задержанных.

**Освобождение арестованных с гауптвахты**

35. Арестованные в дисциплинарном порядке освобождаются по окончании срока ареста: с гарнизонной гауптвахты — начальником гауптвахты, с войсковой гауптвахты — дежурным по воинской части; в случае смерти или тяжелой болезни членов их семьи (отца, матери, жены, детей, родных братьев и сестер) или других лиц, на воспитании которых они находились, а также какого-либо бедствия, постигшего их семью, могут быть освобождены до окончания срока ареста: с гарни-

зонной гауптвахты — по приказу военного коменданта гарнизона, с войсковой гауптвахты — по приказу командира воинской части.

Накануне праздничных дней, а также накануне дней выборов Президента Республики Узбекистан и представительных органов власти арестованные в дисциплинарном порядке приказом начальника гарнизона (командира воинской части) освобождаются с гауптвахты.

36. Военнослужащие, арестованные и задержанные следователем или органом дознания, освобождаются военным комендантом гарнизона (начальником штаба воинской части) или начальником гауптвахты на основании постановления следователя или органа дознания, арестованные военным прокурором — на основании постановления военного прокурора, подсудимые и осужденные — на основании определения или приговора военного суда. Кроме того, по требованию военного прокурора освобождаются военнослужащие, незаконно содержащиеся на гауптвахте.

37. Для освобождения арестованного с гарнизонной гауптвахты начальник гауптвахты накануне окончания срока ареста направляет начальнику караула записку об освобождении арестованного и сообщает о времени освобождения арестованного командиру его подразделения (воинской части) для высылки за ним представителя.

### ЗАПИСКА ОБ ОСВОБОЖДЕНИИ АРЕСТОВАННОГО С ГАРНИЗОННОЙ ГАУПТВАХТЫ

Начальнику караула

Содержащегося под арестом \_\_\_\_\_  
(воинское звание, фамилия, имя, отчество)

освободить \_\_\_\_\_  
(часы, число, месяц)

Основание: \_\_\_\_\_

Начальник гауптвахты \_\_\_\_\_  
(воинское звание, подпись, фамилия)

М.П.

“ \_\_\_\_\_ ” \_\_\_\_\_ 19 \_\_ г.

Начальник караула, получив записку об освобождении, освобождает арестованного в срок, указанный в записке, и направляет его к начальнику гауптвахты. Начальник гауптвахты делает в книге арестованных и в именном списке арестованных отметки о времени освобождения арестованного и выдает ему под расписку в книге личные вещи, деньги и документы, а также записку об аресте с отметкой об его освобождении для представления ее командиру подразделения (воинской части).

Ранее выданная арестованному расписка в приеме вещей, денег и документов уничтожается.

Записки об освобождении начальник караула представляет по команде вместе с постовой ведомостью.

38. Для освобождения арестованного с войсковой гауптвахты дежурный по воинской части по окончании срока ареста сообщает об этом командиру подразделения и направляет начальнику караула записку об аресте с отметкой об освобождении арестованного. Начальник караула освобождает арестованного, а записку об аресте представляет по команде с постовой ведомостью.

39. При освобождении с гауптвахты арестованных и задержанных следователем или органом дознания начальник гауптвахты (дежурный по воинской части) выдает им справку за подписью военного команданта гарнизона (начальника штаба воинской части) о времени и основании их освобождения.

### Оборудование гауптвахты

40. Гарнизонная гауптвахта имеет два отделения: общее — для содержания арестованных солдат (матросов) и сержантов (старшин) и отделение для содержания прапорщиков (мичманов), которое может размещаться в отдельном здании или в одном здании с общим отделением, но с отдельным наружным входом.

При размещении гауптвахты в одном помещении с караулом проход арестованных через караульное помещение должен быть исключен.

41. В общем отделении гауптвахты должны быть:

— общие камеры для арестованных в дисциплинарном порядке солдат (матросов);

— общие камеры для арестованных в дисциплинарном порядке сержантов (старшин);

— одиночные камеры;

— общие и одиночные камеры для арестованных и задержанных следователем или органом дознания солдат (матросов) и сержантов (старшин);

— общие камеры для осужденных солдат (матросов) и сержантов (старшин).

— камеры для временно задержанных.

В камерах должны быть нары, закрывающиеся на замок, столы, скамейки (табуреты) и плевательницы, а в общих камерах, кроме того, баки с питьевой водой, оборудованные фонтанчиками.

42. В отделении гауптвахты для содержания прапорщиков (мичманов) должны быть:

— общие камеры для арестованных в дисциплинарном порядке;

— общие и одиночные камеры для арестованных и задержанных следователем или органом дознания или осужденных.

В камерах должны быть топчаны (или откидные нары), столы, табуреты, тумбочки для личных вещей и туалетных принадлежностей, графины с водой и стаканы на подставках, вешалки и плевательницы.

43. Гарнизонная гауптвахта должна также иметь следующие помещения:

— отдельные комнаты для допроса арестованных и задержанных следователем или органом дознания;

— караульное помещение;

— комнаты для работы штатного состава гауптвахты;

— кухню для подогрева или приготовления пищи арестованным с необходимыми подсобными помещениями;

— столовую;

— кладовую, оборудованную стеллажами (вешалками) для хранения вещей арестованных;

— комнату для умывания;

— внутренние или наружные туалеты.

44. В комнате начальника гауптвахты должен быть стол, два-три стула (табурета), кушетка, вешалка, а также нестогоремый шкаф или металлический ящик, прикрепленный к полу или стене, для документов, денег и ценных предметов, принятых от арестованных на хранение.

45. Двери и окна в камерах арестованных и местах общего пользования (комнате для умывания, туалете) оборудуются техническими средствами охраны. Окна в этих помещениях, кроме того, должны иметь железные решетки, при необходимости обтянутые металлической сеткой с внутренней стороны. В дверях камер устраиваются смотровые окна. В коридорах гауптвахты должны быть закрывающиеся на замок шкафы для туалетных принадлежностей, для чистки обуви, а также для шинелей и головных уборов. Ключи от шкафов хранятся у начальника караула.

46. При каждой гауптвахте должен быть двор для прогулок арестованных, огороженный плотным забором высотой не менее 2 м.

СТРОЕВОЙ  
**УСТАВ**  
ВООРУЖЕННЫХ СИЛ  
РЕСПУБЛИКИ УЗБЕКИСТАН

*Введен в действие приказом  
Министра обороны  
Республики Узбекистан  
от 14 октября 1996 года № 238*





---

*Настоящий Устав определяет строевые приемы и движение без оружия и с оружием; строи подразделений и воинских частей в пешем порядке и на машинах; порядок выполнения воинского приветствия, проведения строевого смотра; положение Боевого Знамени воинской части в строю, порядок его выноса и относа; обязанности военнослужащих перед построением и в строю и требования к их строевому обучению, а также способы передвижения военнослужащих на поле боя и действия при внезапном нападении противника.*

*Строевым уставом должны руководствоваться все воинские части, штабы, управления, учреждения, предприятия, организации и военно-учебные заведения\* Вооруженных Сил Республики Узбекистан.*

---

\* В дальнейшем для краткости именуются "воинские части".

## Глава I

### ОБЩИЕ ПОЛОЖЕНИЯ

#### 1. СТРОИ И УПРАВЛЕНИЕ ИМИ

1. **Строй** — установленное Уставом размещение военнослужащих, подразделений и частей для их совместных действий в пешем порядке и на машинах.

2. **Шеренга** — строй, в котором военнослужащие размещены один возле другого на одной линии на установленных интервалах.

Линия машин — строй, в котором машины размещены одна возле другой на одной линии.

3. **Фланг** — правая (левая) оконечность строя. При поворотах строя названия флангов не изменяются.

4. **Фронт** — сторона строя, в которую военнослужащие обращены лицом (машины — лобовой частью).

5. **Тыльная сторона строя** — сторона, противоположная фронту.

6. **Интервал** — расстояние по фронту между военнослужащими (машинами), подразделениями и частями.

7. **Дистанция** — расстояние в глубину между военнослужащими (машинами), подразделениями и частями.

8. **Ширина строя** — расстояние между флангами.

9. **Глубина строя** — расстояние от первой шеренги (впереди стоящего военнослужащего) до последней шеренги (позади стоящего военнослужащего), а при действиях на машинах — расстояние от первой линии машин (впереди стоящей машины) до последней линии машин (позади стоящей машины).

10. **Двухшереножный строй** — строй, в котором военнослужащие одной шеренги расположены в затылок военнослужащим другой шеренги на дистанции одного шага (вытянутой руки, наложенной ладонью на плечо впереди стоящего военнослужащего). Шеренги называются первой и второй. При повороте строя названия шеренг не изменяются.

**Ряд** — два военнослужащих, стоящих в двухшереножном строю в затылок один другому. Если за военнослужащим первой шеренги не стоит в затылок военнослужащий второй шеренги, такой ряд называется неполным.

При повороте двухшереножного строя кругом военнослужащий неполного ряда переходит вопереди стоящую шеренгу.

**11. Одношереножный и двухшереножный строи** могут быть сомкнутыми или разомкнутыми.

В сомкнутом строю военнослужащие в шеренгах расположены по фронту один от другого на интервалах, равных ширине ладони между локтями.

В разомкнутом строю военнослужащие в шеренгах расположены по фронту один от другого на интервалах в один шаг или на интервалах, указанных командиром.

**12. Колонна** — строй, в котором военнослужащие расположены в затылок друг другу, а подразделения (машины) — одно за другим на дистанциях, установленных Уставом или командиром.

Колонны могут быть по одному, по два, по три, по четыре и более.

Колонны применяются для построения подразделений и частей в походный или развернутый строй.

**13. Развернутый строй** — строй, в котором подразделения построены на одной линии по фронту в одношереножном или двухшереножном строю (в линию машин) или в линию колонн на интервалах, установленных Уставом или командиром.

Развернутый строй применяется для проведения проверок, расчетов, смотров, парадов, а также в других необходимых случаях.

**14. Походный строй** — строй, в котором подразделения построены в колонну или подразделения в колоннах построены одно за другим на дистанциях, установленных Уставом или командиром.

Походный строй применяется для передвижения подразделений при совершении марша, прохождения торжественным маршем, с песней, а также в других необходимых случаях.

**15. Направляющий** — военнослужащий (подразделение, машина), движущийся головным в указанном направлении. По направляющему образуют свое движение остальные военнослужащие (подразделения, машины).

Замыкающий — военнослужащий (подразделение, машина), движущийся последним в колонне.

**16. Управление строем** осуществляется командами и приказами, которые подаются командиром голосом, сигналами и личным примером, а также передаются с помощью технических и подвижных средств.

Команды и приказания могут передаваться по колонне через командиров подразделений (старших машин) и назначенных наблюдателей.

Управление в машине осуществляется командами и приказами, подаваемыми голосом и с помощью средств внутренней связи.

В строю старший командир находится там, откуда ему удобнее командовать. Остальные командиры подают команды, оставаясь на местах, установленных Уставом или старшим командиром.

Командиром подразделений от роты и выше в походном строю батальона и бригады разрешается выходить из строя только для подачи команд и проверки их исполнения.

17. Команда разделяется на предварительную и исполнительную ; команды могут быть и только исполнительные.

**Предварительная** команда подается отчетливо, громко и протяжно, чтобы находящиеся в строю поняли, каких действий от них требует командир.

По всякой предварительной команде военнослужащие, находящиеся в строю, принимают стросвую стойку, в движении переходят на стросвой шаг, а вне строя поворачиваются в сторону начальника и принимают строевую стойку.

**Исполнительная** команда ( в Уставе напечатана крупным шрифтом ) подается после паузы, громко, отрывисто и четко. По исполнительной команде производится немедленное и точное ее выполнение.

С целью привлечь внимание подразделения или отдельного военнослужащего в предварительной команде при необходимости называется наименование подразделения или звание и фамилия военнослужащего, например: **"Взвод ( 3-й взвод )— СТОЙ"** ; **"Рядовой Умаров, кру-ГОМ"**.

При выполнении приемов с оружием в предварительной команде при необходимости указывается наименование оружия, например : **"Автоматы на — ГРУДЬ"**, **"Пулеметы на ре-МЕНЬ"** и.т.д.

Голос при подаче команд должен соразмеряться с шириной и глубиной строя, а доклад произносится четко, без резкого повышения голоса.

18. Сигналы для управления строем и сигналы для управления машиной указаны в приложениях 3 и 4.

При необходимости командир назначает дополнительные сигналы для управления строем.

19. Команды, относящиеся ко всем подразделениям, принимаются и немедленно исполняются всеми командирами подразделений и командирами (старшими) машин.

При передаче команды сигналом предварительно подается сигнал **"ВНИМАНИЕ"**, а если команда относится только к одному из подразделений, то подается сигнал, указывающий номер этого подразделения.

Готовность к принятию команды сигналом обозначается также сигналом **"ВНИМАНИЕ"**.

Получение сигнала подтверждается его повторением или подачей соответствующего сигнала своему подразделению.

20. Чтобы отменить или прекратить выполнение приема, подается команда **"ОТСТАВИТЬ"**. По этой команде принимается положение, которое было до выполнения приема.

21. При обучении допускается выполнение указанных в Уставе строевых приемов и движений по разделениям, а также с помощью подготовительных упражнений, например, **"Автомат на грудь, по разделениям: делай — РАЗ, делай — ДВА, делай — ТРИ"**. **"Направо, по разделениям: делай — РАЗ, делай — ДВА"**.

22. При формировании сборных команд производится их строевой расчет на подразделения. Для расчета военнослужащие выстраиваются в одношереножный или двухшереножный строй и рассчитываются по общей нумерации, как указано в ст.85. После этого в зависимости от численности команды производится последовательно расчет на роты, взводы и отделения и назначаются командиры этих подразделений.

Для участия в парадах, а также в других случаях подразделение по приказу командира может строиться в общую колонну по три, по четыре и более. При этом построение производится, как правило, по росту.

23. Построение подразделений производится по команде **"Становись"**, перед которой указывается порядок построения, например: **"Отделение в одну шеренгу — СТАНОВИСЬ"**. По этой команде военнослужащий должен быстро занять свое место в строю, набрать установленный интервал и дистанцию, принять строевую стойку.

24. При подаче команд для подразделений родов войск и специальных войск вместо наименований **"отделение"**, **"взвод"**, **"рота"**, **"батальон"** и **"бригада"** указываются наименования подразделений и частей, принятые в родах войск и в специальных войсках видов Вооруженных Сил.

## 2. ОБЯЗАННОСТИ КОМАНДИРОВ И ВОЕННОСЛУЖАЩИХ ПЕРЕД ПОСТРОЕНИЕМ И В СТРОЮ

### 25. Командир обязан:

— указать место, время, порядок построения, форму одежды и снаряжение, а также какое иметь оружие и военную технику; при необходимости назначить наблюдателя;

— проверить и знать наличие в строю подчиненных своего подразделения (части), оружия, военной техники, боеприпасов, средств индивидуальной защиты и шанцевого инструмента;

— проверить внешний вид подчиненных, а также наличие снаряжения и правильность его подгонки;

— поддерживать дисциплину строя и требовать точного выполнения подразделениями команд и сигналов, а военнослужащими — своих обязанностей в строю;

— при подаче команд в пешем строю на месте принимать строевую стойку;

— при построении подразделений с вооружением и военной техникой произвести их внешний осмотр, а также проверить наличие и исправность оборудования для перевозки личного состава, правильность крепления перевозимой (буксируемой) материальной части и укладки имущества; напоминать личному составу требования мер безопасности; в движении соблюдать установленные дистанции, скорость и правила движения.

#### **26. Военнослужащий обязан:**

— проверить исправность своего оружия, закрепленных за ним вооружения и военной техники, боеприпасов, средств индивидуальной защиты, шанцевого инструмента, обмундирования и снаряжения;

— аккуратно заправить обмундирование, правильно надеть и подогнать снаряжение, помочь товарищу устранить замеченные недостатки;

— знать свое место в строю, уметь быстро, без суеты занять его; в движении сохранять равнение, установленные интервал и дистанцию; соблюдать требования безопасности; не выходить из строя (машины) без разрешения;

— в строю без разрешения не разговаривать и не курить; быть внимательным к приказам и командам своего командира, быстро и точно их выполнять, не мешая другим;

— передавать приказания, команды без искажений, громко и четко.

## *Глава 2*

### **СТРОЕВЫЕ ПРИЕМЫ И ДВИЖЕНИЕ БЕЗ ОРУЖИЯ И С ОРУЖИЕМ**

#### **1. СТРОЕВЫЕ ПРИЕМЫ И ДВИЖЕНИЕ БЕЗ ОРУЖИЯ**

##### **Строевая стойка**

27. Строевая стойка (рис.1) принимается по команде "СТАНОВИСЬ" или "СМИРНО". По этой команде стоять прямо, без напряжения, каблуки поставить вместе, носки выровнять по линии фронта, поставив их на ширину ступни, ноги в коленях выпрямить, но не напрягать; грудь приподнять, а все тело несколько подать вперед; живот подобрать; плечи развернуть; руки опустить так, чтобы кисти, обращенные ладонями внутрь, были сбоку и

посередине бедер, а пальцы полусогнуты и касались бедра; голову держать высоко и прямо, не выставляя подбородка; смотреть прямо перед собой; быть готовым к немедленному действию.

Строевая стойка на месте принимается и без команды: при отдании и получении приказа, при докладе, во время исполнения Государственного гимна Республики Узбекистан, при выполнении воинского приветствия, а также при подаче команд.

**28.** По команде **"ВОЛЬНО"** стать свободно, ослабить в колене правую или левую ногу, но не сходить с места, не ослаблять внимания и не разговаривать.

По команде **"ЗАПРАВИТЬСЯ"**, не оставляя своего места в строю, поправить оружие, обмундирование и снаряжение; при необходимости выйти из строя — за разрешением обратиться к непосредственному начальнику.



Рис.1. Строевая стойка



Рис.2. Положение снятого головного убора:  
а — фуражку; б — фуражки полевой хлопчатобумажной; в — шапки-ушанки

Перед командой **"ЗАПРАВИТЬСЯ"** подается команда **"ВОЛЬНО"**.

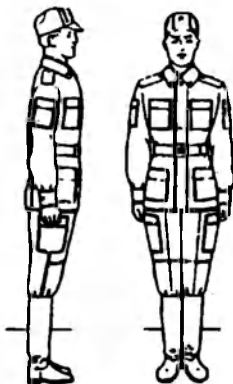
29. Для снятия головных уборов подается команда **"Головные уборы (головной убор) — СНЯТЬ"**, а для надевания — **"Головные уборы (головной убор) — НАДЕТЬ"**. При необходимости одиночные военнослужащие головной убор снимают и надевают без команды.

Снятый головной убор держится в левой свободно опущенной руке кокардой вперед (рис.2), а папаха — кокардой влево.

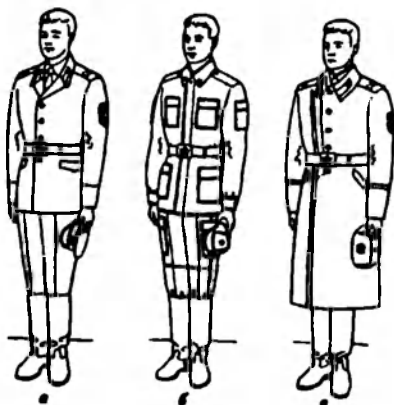
Без оружия или с оружием в положении "за спину" головной убор снимается и надевается правой рукой, а с оружием в положении "на ремень", "на грудь" и "у ноги" — левой. При снятии головного убора с карабином в положении "на плечо" карабин предварительно берется к ноге.

### Повороты на месте

30. Повороты на месте выполняются по командам: **"Направо"**, **"Налево"**, **"Кругом"**.

Повороты кругом, налево производятся в сторону левой руки на левом каблуке и на правом носке; направо — в сторону правой руки на правом каблуке и на левом носке.

Повороты выполняются в два приема: первый прием — повернуться, сохраняя правильное положение корпуса, и, не сгибая ног в коленях, перенести тяжесть тела на впереди стоящую ногу; второй прием — кратчайшим путем приставить другую ногу.

### Движение

31. Движение совершается шагом или бегом.

Движение шагом осуществляется с темпом 110—120 шагов в минуту. Размер шага — 70 — 80 см.

Движение бегом осуществляется с темпом 165—180 шагов в минуту. Размер шага — 85—90 см.

Шаг бывает строевой и походный.

Строевой шаг применяется при прохождении подразделений торжественным маршем; при выполнении ими воинского приветствия в движении; при подходе военнослужащего к начальнику и при отходе от него; при выходе из строя и возвращении в строй, а также на занятиях по строевой подготовке.

Походный шаг применяется во всех остальных случаях.



**32.** Движение стрелковым шагом начинается по команде **"Стрелковым шагом — МАРШ** (в движении **"Стрелковым — МАРШ")**, а движение походным шагом — по команде **"Шагом — МАРШ"**.

По предварительной команде подать корпус несколько вперед, перенести тяжесть его больше на правую ногу, сохраняя устойчивость; по исполнительной команде начать движение с левой ноги полным шагом.

При движении стрелковым шагом (рис.3) ногу с оттянутым вперед носком выносить на высоту 15—20 см от земли и ставить ее твердо на всю ступню.

Руками, начиная от плеча, производить движения около тела: вперед — сгибая их в локтях так, чтобы кисти поднимались выше пряжки пояса на ширину ладони и на расстоянии ладони от тела, а локоть находился на уровне кисти руки; назад — до отказа в плечевом суставе. Пальцы рук полусогнуты, голову держать прямо, смотреть перед собой.

При движении походным шагом ногу выносить свободно, не оттягивая носок, и ставить ее на землю, как при обычной ходьбе; руками производить свободные движения около тела.

При движении походным шагом по команде **"СМИРНО"** перейти на стрелковой шаг. При движении стрелковым шагом по команде **"ВОЛЬНО"** идти походным шагом.

**33.** Движение бегом начинается по команде **"Бегом — МАРШ"**.

При движении с места по предварительной команде корпус слегка подать вперед, руки полусогнуть, отведя локти несколько назад; по исполнительной команде начать бег с левой ноги, руками производить свободные движения вперед и назад в такт бега.

Для перехода в движении с шага на бег по предварительной команде руки полусогнуть, отведя локти несколько назад. Исполнительная команда подается одновременно с постановкой левой ноги на землю. По этой команде правой ногой сделать шаг и с левой ноги начать движение бегом.

Для перехода с бега на шаг подается команда **"Шагом — МАРШ"**. Исполнительная команда подается одновременно с постановкой правой ноги на землю. По этой команде сделать еще два шага бегом и с левой ноги начать движение шагом.

**34.** Обозначение шага на месте производится по команде **"На месте, шагом — МАРШ"** (в движении — **"НА МЕСТЕ"**).

По этой команде шаг обозначать подниманием и опусканием ног, при этом ногу поднимать на 15—20 см от земли и ставить ее на всю ступню, начиная с носка; руками производить движения в такт шага (рис.4). По команде **"ПРЯМО"**, подаваемой одновременно с постановкой левой ноги на землю, сделать правой ногой еще один шаг на месте и с левой ноги начать движение полным шагом. При этом первые три шага должны быть стрелковыми.



Рис.3. Движение стровым шагом



Рис.4. Шаг на месте

35. Для прекращения движения подается команда, например: **"Рядовой Ибрагимов — СТОЙ"**. По исполнительной команде, подаваемой одновременно с постановкой на землю правой или левой ноги, сделать еще один шаг и, приставив ногу, принять стровую стойку.

36. Для изменения скорости движения подаются команды: **"ШИРЕ ШАГ"**, **"КОРОЧЕ ШАГ"**, **"ЧАЩЕ ШАГ"**, **"РЕЖЕ ШАГ"**, **"ПОЛШАГА"**, **"ПОЛНЫЙ ШАГ"**.

37. Для перемещения одиночных военнослужащих на несколько шагов в сторону подается команда, например: **"Рядовой Ибрагимов. Два шага вправо (влево), шагом — МАРШ"**. По этой команде военнослужащий делает два шага вправо (влево), приставляя ногу после каждого шага.

Для перемещения вперед или назад на несколько шагов подается команда, например: **"Два шага вперед (назад), шагом-МАРШ"**. По этой команде сделать два шага вперед (назад) и приставить ногу.

При перемещении вправо, влево и назад движение руками не производится.

### Повороты в движении

38. Повороты в движении выполняются по командам: **"Направо"**, **"Налево"**, **"Кругом-МАРШ"**.

Для поворота направо (налево) исполнительная команда подается одновременно с постановкой на землю правой (левой) ноги. По этой команде с левой (правой) ноги сделать шаг, повернуться на носке левой (правой) ноги, одновременно с поворотом выне-

сти правую (левую) ногу вперед и продолжать движение в новом направлении.

Для поворота кругом исполнительная команда подается одновременно с постановкой на землю правой ноги. По этой команде сделать еще один шаг левой ногой (по счету раз), вынести правую ногу на полшага вперед и несколько влево и, резко повернувшись в сторону левой руки на носках обеих ног (по счету два), продолжить движение с левой ноги в новом направлении (по счету три).

При поворотах движение руками производится в такт шага.

## 2. СТРОЕВЫЕ ПРИЕМЫ И ДВИЖЕНИЕ С ОРУЖИЕМ

### Стрелковая стойка с оружием

39. Стрелковая стойка с оружием та же, что и без оружия, при этом оружие держать в положении "на ремень" дульной частью вверх, кистью правой руки касаясь верхнего края поясного ремня, а автомат со складывающимся прикладом — дульной частью вниз (рис.5, а, б, г).

Ручной (ротный) пулемет держать у ноги свободно опущенной правой рукой так, чтобы приклад стоял затыльником на земле, касаясь ступни правой ноги (рис.5, в).

Карабин держать у ноги так же, как и ручной пулемет, при этом свободно опущенной правой рукой обхватить ствол за газовую трубку (рис.5, д).

### Выполнение приемов с оружием на месте

40. Автомат из положения "на ремень" в положение "на грудь" берется по команде "Автомат на — ГРУДЬ" в три приема:

первый прием — подать правую руку по ремню несколько вверх, снять автомат с плеча и, подхватив его левой рукой за цевье и ствольную накладку, держать перед собой вертикально магазином влево, дульным срезом на высоте подбородка (рис.6, а);

второй прием — правой рукой отвести ремень вправо и перехватить его ладонью снизу так, чтобы пальцы были полусогнуты и обращены к себе; одновременно продеть под ремень локоть правой руки (рис.6, б);

третий прием — закинуть ремень за голову; взять автомат правой рукой за шейку приклада, а левую руку быстро опустить (рис.6, в).

Автомат со складывающимся прикладом из положения "на ремень" в положение "на грудь" берется по той же команде в два приема:

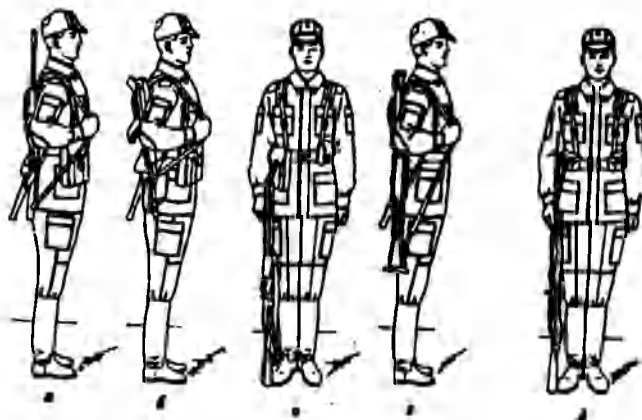

**Рис.5.** Строевая стойка с оружием:

а — с автоматом с деревянным прикладом; б — с автоматом со складывающимся прикладом; в — с ручным (ротным) пулеметом; г — с ручным гранатометом; д — с карабином (снайперской винтовкой)

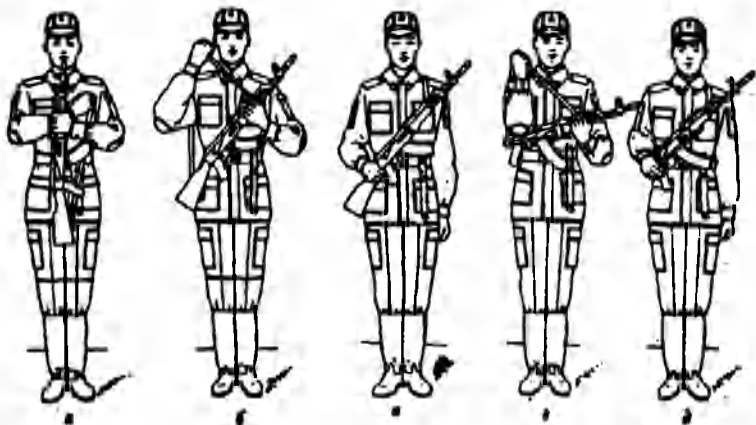

**Рис.6.** Выполнение приемов с автоматом из положения "на ремень" в положение "на грудь"

первый прием — правой рукой снять автомат с плеча, не выводя локтя правой руки из-под ремня, и, подхватив автомат левой рукой за цевье и ствольную накладку снизу, держать его перед собой магазином вниз, дульной частью влево (рис.6, г);

второй прием — закинуть правой рукой ремень за голову на левое плечо, взять ею автомат за ствольную коробку у ремня, а левую руку быстро опустить (рис.6, д).

**41. Автомат из положения "на грудь" в положение "на ремень" берется по команде "На ре-МЕНЬ" в три приема:**

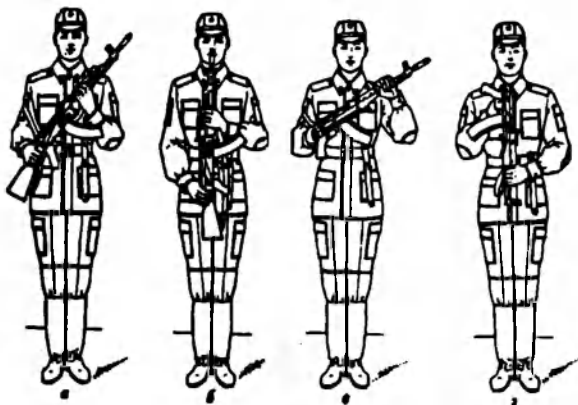

**Рис.7.** Выполнение приемов с автоматом из положения "на грудь" в положение "на ремень"

первый прием — левой рукой взять автомат за цевье и ствольную накладку снизу и, одновременно подавая его несколько вперед вверх, вывести правую руку из-под ремня, взяться ею за шейку приклада и держать автомат, как показано на рис 7, а;

второй прием — поднимая автомат вверх, перекинуть ремень через голову и держать автомат перед собой вертикально магазином влево, дульным срезом на высоте подбородка (рис.7, б);

третий прием — правой рукой взять ремень за его верхнюю часть и закинуть автомат за правое плечо в положение "на ремень", а левую руку быстро опустить (рис.5, а).

Автомат со складывающимся прикладом из положения "на грудь" в положение "на ремень" берется по той же команде в три приема:

первый прием — левой рукой взять автомат сверху за ствол и газовую трубку и, приподнимая автомат несколько вверх, вывести локоть правой руки из-под ремня, правой рукой, ладонью снизу, взять ремень у ствольной коробки (рис. 7, в);

второй прием — поворачивая автомат ствольной коробкой вверх, перекинуть ремень через голову и держать автомат магазином вправо (рис. 7, г);

третий прием — закинуть автомат за правое плечо в положение "на ремень", а левую руку быстро опустить (рис. 5, б).

**42. Карабин (ручной пулемет) из положения "от ноги" в положение "на ремень" берется по команде "На ре-МЕНЬ" в три приема:**

первый прием — правой рукой приподнять карабин (ручной пулемет), не отводя его от тела, повернуть магазином (ручной пулемет — pistolstной рукояткой) влево; левой рукой взять карабин за магазин (ручной пулемет — за цевье) и держать его дульным срезом на уровне глаз; локоть правой руки прижать (рис. 8, а, б);

второй прием — правой рукой взять ремень и оттянуть его влево (рис. 8, б);

третий прием — быстро пересбросить карабин (ручной пулемет) за плечо; левую руку опустить; правую руку опустить по ремню так, чтобы предплечье было в горизонтальном положении; карабин (ручной пулемет) слегка прижать локтем к телу (рис. 8, г, д).

43. Из положения "на ремень" карабин (ручной пулемет) в положение "к ноге" берется по команде "К но-ГЕ" в два приема:



Рис.8. Выполнение приема "на ремень" с карабином и ручным пулеметом

первый прием — подавая правую руку по ремню несколько вверх, снять карабин (ручной пулемет) с плеча и, подхватив его левой рукой за цевье, правой взять карабин (ручной пулемет) за верхнюю часть ствольной накладки магазином (ручной пулемет — pistolstной рукояткой) влево, дульным срезом на уровне глаз (рис.8, а, б);

второй прием — левую руку быстро опустить, а правой плавно поставить карабин (ручной пулемет) на землю у ноги (рис.5, в, д).

Ротный пулемет в положения "на ремень" и "к ноге" берется как удобнее.

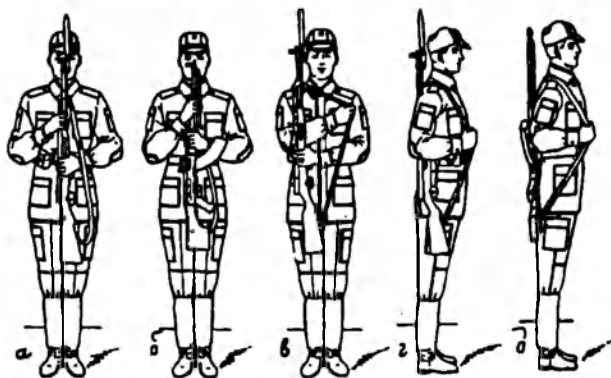
44. Карабин из положения "от ноги" в положение "на плечо" берется только с примкнутым штыком по команде "На плеч-ЧО" в два приема:

первый прием — правой рукой, поднимая и поворачивая карабин затвором вперед, перенести его отвесно около тела к левому

боку и одновременно перехватить кистью правой руки за верхнюю часть цевья и ствольной накладкой, в то же время подать кисть левой руки несколько вперед и поставить карабин прикладом на ладонь левой руки так, чтобы затыльник приклада лежал на ладони, большой палец находился спереди, а остальные пальцы были прижаты к левой стороне приклада; карабин держать отвесно в вытянутой руке против левого плеча, прикладом касаясь левой ноги; локоть правой руки — на высоте плеча (рис.9,а);

второй прием — правую руку быстро опустить, одновременно левой рукой поднять карабин так, чтобы он спусковой скобой лег в выем плеча, и держать его, не сваливая в сторону; кисть левой руки держать несколько ниже локтя, приклад прижать к поясу, а предплечье — к боку (рис.9,б,в)



Рис.9. Выполнение приемов с карабином из положения "от ноги" в положение "на плечо"

**45. Карабин в положение "к ноге" из положения "на плечо" берется по команде "К но-ГЕ" в три приема:**

первый прием — быстро опустить левую руку, одновременно правой рукой обхватить карабин за верхнюю часть цевья и ствольной накладкой и поставить его в положение, показанное на рис.9 а;

второй прием — перенести правой рукой карабин вниз к правой ноге, поворачивая его затвором к себе; поддерживая карабин левой рукой штыковой трубкой, держать его вдоль бедра правой ноги так, чтобы приклад касался ступни;

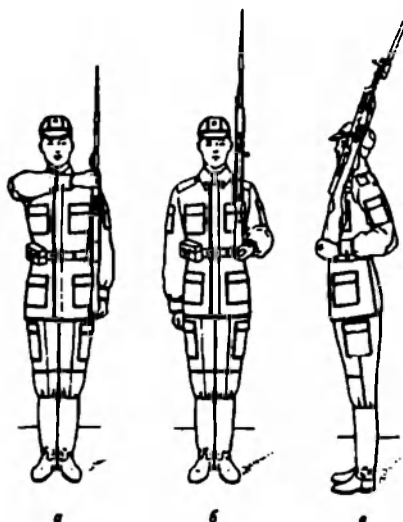
третий прием — быстро опустить левую руку, а правой рукой плавно поставить карабин на землю.

46. При необходимости отпустить (подтянуть) ремень подастся команда **"Ремень — ОТПУСТИТЬ (ПОДТЯНУТЬ)"**.

По команде **"Ремень"** автоматы и ручные гранатометы взять в правую руку, карабины и пулеметы — к ноге; у автомата со складывающимся прикладом, кроме того, откинуть приклад, для чего подать правую руку несколько вверх, снять автомат с плеча и, подхватив его левой рукой за цевье и ствольную накладку, держать перед собой горизонтально магазином вниз на уровне подбородка. Удерживая автомат левой рукой, правой отвести защелку и откинуть приклад. Взять автомат в правую руку за цевье и ствольную накладку. По команде **"Отпустить (подтянуть)"** сделать пол-оборота направо, одновременно отставить левую ногу на шаг влево и, наклонившись вперед, упереть оружие прикладом в стопу левой ноги, стволом положить на изгиб правого локтя, ноги в коленях не сгибать; удерживая правой рукой пряжку ремня, левой рукой подтянуть (отпустить) ремень и самостоятельно принять стросвую стойку.



Рис. 10. Положение оружия "за спину":

а — автомата с деревянным прикладом; б — автомата со складывающимся прикладом; в — ручного пулемета; г — ручного гранатомета.

47. Перед подачей команд: **"За спину"**, **"На ремень"** и **"На грудь"** — оружие предварительно ставится на предохранитель по команде **"Предохранитель — СТАВЬ"**.

Если необходимо отомкнуть штык-нож (откинуть штык) или примкнуть его, то подаются команды: **"Штык-нож — ОТОМКНУТЬ"** (**"Штык — ОТКИНУТЬ"**) и **"Штык-нож (штык) — ПРИМКНУТЬ"**.

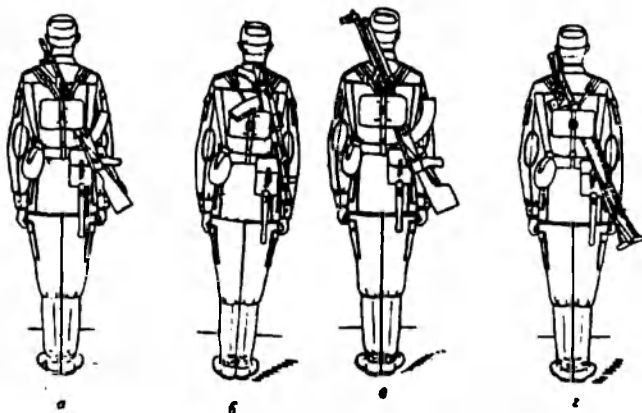

48. Оружие из положения "на ремень" в положение "за спину" берется по команде **"Оружие — ЗА СПИНУ"** в два приема:

первый прием — левой рукой взять ремень несколько ниже правого плеча, а правой рукой одновременно взяться за приклад (автомат со складывающимся прикладом и ручной гранатомет — за ствол у нижней антабки);

второй прием — правой рукой приподнять оружие вверх, а левой рукой закинуть ремень за голову на левое плечо; оружие и руки быстро опустить (рис.10).

Автомат в положение "за спину" берется без штык-ножа, а карабин — с откинутым штыком.

49. Оружие из положения "за спину" берется в положение "на ремень" по команде **"Оружие на ре-МЕНЬ"** в два приема:

первый прием — левой рукой взять ремень несколько ниже левого плеча, а правой рукой одновременно взяться за приклад (за ствол, за раструб);

второй прием — правой рукой оружие приподнять, а левой рукой перекинуть ремень через голову на правое плечо, ремень взять правой рукой, как показано на рис.5,а,б,д и 8,г,д, левую руку быстро опустить.

50. Для перевода автомата из положения "на грудь" в положение "за спину" и из положения "за спину" в положение "на грудь", а также карабина из положения "за спину" в положение "к ноге" оружие предварительно берется по команде в положение "на ремень".

Для перевода автомата со складывающимся прикладом в положение "за спину" из положения "на грудь" правой рукой взять автомат за дульную часть ствола и перевести его в положение "за спину".

Для перевода автомата из положения "за спину" в положение "на грудь" правой рукой взять автомат за дульную часть ствола и, подтягивая его дульной частью к левому плечу, перевести в положение "на грудь".

Ручной пулемет в положение "за спину" берется как удобнее.

51. По общей команде **"К но-ГЕ"** карабины и пулеметы берутся в положение "к ноге", а положения автоматов и ручных гранатометов не изменяются.

52. Для исправления неправильного положения оружия подается команда **"Поправить — ОРУЖИЕ"**.

### Повороты и движение с оружием

53. Повороты и движение с оружием выполняются по тем же правилам и командам, что и без оружия.

**54.** При поворотах с оружием в положении "у ноги" на месте по предварительной команде оружие несколько приподнять и одновременно подать штык (дульную часть) на себя, а правую руку слегка прижать к правому бедру. Сделав поворот, одновременно с представлением ноги плавно опустить оружие на землю.

**55.** Для движения с оружием в положении "у ноги" по предварительной команде "Шагом" оружие несколько приподнять, а по предварительной команде "Бегом", кроме того, левую руку полу-согнуть в локте.

При движении бегом оружие держать в слегка согнутой правой руке так, чтобы дульная часть оружия была несколько подана вперед. При беге в сомкнутом строю штык убирать на себя.

**56.** При движении с оружием в положении "у ноги" и в положении "на плечо", "на ремень" и "на грудь" рукой, не занятой оружием, а при движении с оружием "за спину" обеими руками производить свободные движения около тела в такт шага.

**57.** При движении с карабином в положении "на плечо" по исполнительной команде "Стой" остановиться и без команды взять карабин к ноге по правилам, указанным в ст.45.

**58.** В движении карабин от ноги на плечо берется в два приема, так же как на месте (ст.44), по команде "На плеч-ЧО", подаваемой одновременно с постановкой левой ноги на землю. По исполнительной команде сделать шаг правой ногой и затем последовательно с постановкой левой ноги на землю выполнять каждый прием.

**59.** В движении карабин в положение "к ноге" из положения "на плечо" берется в три приема, так же как на месте (ст.45), по команде "К но-ГЕ", подаваемой одновременно с постановкой левой ноги на землю. По исполнительной команде сделать шаг правой ногой и затем последовательно с постановкой левой ноги на землю выполнять каждый прием.

### Глава 3

#### **ВЫПОЛНЕНИЕ ВОИНСКОГО ПРИВЕТСТВИЯ, ВЫХОД ИЗ СТРОЯ И ВОЗВРАЩЕНИЕ В СТРОЙ. ПОДХОД К НАЧАЛЬНИКУ И ОТХОД ОТ НЕГО**

##### **1. ВЫПОЛНЕНИЕ ВОИНСКОГО ПРИВЕТСТВИЯ НА МЕСТЕ И В ДВИЖЕНИИ БЕЗ ОРУЖИЯ**

**60.** Воинское приветствие выполняется четко и молодежато, с точным соблюдением правил строевой стойки и движения.

**61.** Для выполнения воинского приветствия на месте вне строя без головного убора за три-четыре шага до начальника (старшего)

повернуться в его сторону, принять строевую стойку и смотреть ему в лицо, поворачивая вслед за ним голову.

Если головной убор надет, то, кроме того, приложить кратчайшим путем правую руку к головному убору так, чтобы пальцы были вместе, ладонь прямая, средний палец касался нижнего края головного убора (у козырька), а локоть был на линии и высоте плеча (рис. 11). При повороте головы в сторону начальника (старшего) положение руки у головного убора остается без изменения (рис. 12).

Когда начальник (старший) минует выполняющего воинское приветствие, голову поставить прямо и одновременно с этим опустить руку.



Рис.11. Выполнение воинского приветствия на месте



Рис.12. Выполнение воинского приветствия в движении

62. Для выполнения воинского приветствия в движении вне строя без головного убора за три-четыре шага до начальника (старшего) одновременно с постановкой ноги прекратить движение руками, повернуть голову в его сторону и, продолжая движение, смотреть ему в лицо. Пройдя начальника (старшего), голову поставить прямо и продолжать движение руками.

При надетом головном уборе одновременно с постановкой ноги на землю повернуть голову и приложить правую руку к головному убору, левую руку держать неподвижно у бедра (рис. 12); пройдя начальника (старшего), одновременно с постановкой левой ноги на землю голову поставить прямо, а правую руку опустить.

При обгоне начальника (старшего) воинское приветствие выполнять с первым шагом обгона. Со вторым шагом голову поставить прямо и правую руку опустить.

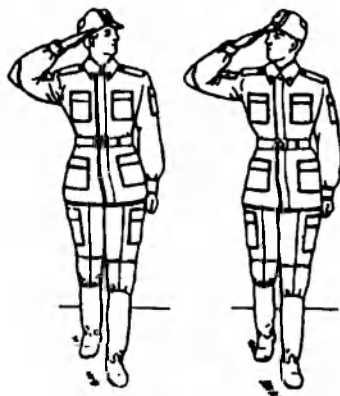
63. Если у военнослужащего руки заняты ношей, воинское приветствие выполнять поворотом головы в сторону начальника (старшего).

## 2. ВЫПОЛНЕНИЕ ВОИНСКОГО ПРИВЕТСТВИЯ С ОРУЖИЕМ НА МЕСТЕ И В ДВИЖЕНИИ

64. Выполнение воинского приветствия с оружием на месте вне строя производится так же, как и без оружия (ст. 61); при этом положение оружия, за исключением карабина в положении "на плечо", не изменяется и рука к головному убору не прикладывается. При выполнении воинского приветствия с карабином в положении "на плечо" он предварительно берется к ноге.

С оружием в положении "за спину" воинское приветствие выполнять, прикладывая правую руку к головному убору.

65. Для выполнения воинского приветствия в движении вне строя с оружием у ноги, "на ремень" или "на грудь" за три-четыре шага до начальника (старшего) одновременно с постановкой ноги повернуть голову в его сторону и прекратить движение свободной рукой; с оружием в положении "за спину", кроме того, приложить руку к головному убору.

При выполнении воинского приветствия с карабином в положении "на плечо" правой рукой продолжать движение.

66. Выполнение воинского приветствия по команде "Для встречи справа (слева, с фронта), на кра-УЛ" с карабином выполняется из положения "к ноге" в два приема:

первый прием — подняв карабин правой рукой, держать его отвесно, стволом против середины груди, прицельной планкой к себе; одновременно с этим левой рукой взять карабин за цевье (четыре пальца спереди на магазине, а большой — под прицельной планкой), кисть левой руки — на высоте пояса (рис. 13,а);

второй прием — правую руку перенести на шейку ложи и поддерживать ею карабин так, чтобы большой палец был сзади, а остальные пальцы, сложенные вместе и вытянутые, лежали наискось спереди на шейке ложи (рис. 13,б).

Одновременно с выполнением второго приема повернуть голову направо (налево) и провожать начальника взглядом, поворачивая вслед за ним голову.



Рис. 13. Выполнение воинского приветствия с карабином в положении "на караул"

67. Из положения "на караул" карабин берется в положение "к ноге" по команде "К но-ГЕ".

По предварительной команде голову поставить прямо, а по исполнительной взятой карабин к ноге в три приема:

первый прием — правую руку перенести вверх и взять ею карабин за верхнюю часть цевья и ствольной накладки;

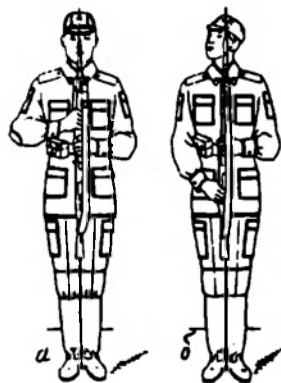
второй прием — перенести карабин к правой ноге так, чтобы приклад касался ступни; левой рукой придержать карабин у штыковой трубки;

третий прием — быстро опустить левую руку, а правой рукой карабин плавно поставить на землю.

68. Выполнение воинского приветствия исполнением присма "на караул" с карабином производится только подразделениями и частями при нахождении их в строю на месте.

По команде "Для встречи справа (слева, с фронта), на кра-УЛ" карабины берутся в положение "на караул"; все военнослужащие, находящиеся в строю, принимают строевую стойку и одновременно поворачивают голову в сторону начальника, провожая его взглядом. Если в строю у военнослужащего имеются автоматы, пулеметы и ручные гранатометы, то положение их не изменяется.

### 3. ВЫХОД ИЗ СТРОЯ И ВОЗВРАЩЕНИЕ В СТРОЙ. ПОДХОД К НАЧАЛЬНИКУ И ОТХОД ОТ НЕГО

69. Для выхода военнослужащего из строя подается команда, например: "Рядовой Тураев. Выйти из строя на столько-то шагов" или "Рядовой Каримов. Ко мне (бегом ко мне)". Военнослужащий, услышав свою фамилию, отвечает: "Я", а по команде о выходе (вызове) из строя отвечает: "Есть". По первой команде военнослужащий строевым шагом выходит из строя на указанное количество шагов, считая от первой шеренги, останавливается и поворачивается лицом к строю. По второй команде военнослужащий, сделав один-два шага от первой шеренги прямо, на ходу поворачивается в сторону начальника, кратчайшим путем строевым шагом подходит (подбегает) к нему и, остановившись за два-три шага, докладывает о прибытии, например: "Товарищ лейтенант. Рядовой Тураев по вашему приказу прибыл" или "Товарищ полковник. Капитан Джураев по вашему приказу прибыл".

При выходе военнослужащего из второй шеренги он слегка накладывает левую руку на плечо впереди стоящего военнослужащего, который делает шаг вперед и, не приставляя правой ноги, шаг вправо, пропускает выходящего из строя военнослужащего, затем становится на свое место.

При выходе военнослужащего из первой шеренги его место занимает стоящий за ним военнослужащий второй шеренги.

При выходе военнослужащего из колонны по два, по три (четыре) он выходит из строя в сторону ближайшего фланга, делая предварительно поворот направо (налево). Если рядом стоит военнослужащий, то он делает шаг правой (левой) ногой в сторону и, не приставляя левой (правой) ноги, шаг назад, пропускает выходящего из строя военнослужащего и затем становится обратно на свое место.

При выходе военнослужащего из строя с оружием положение оружия не изменяется, за исключением карабина в положении "на плечо", который при начале движения берется в положение "к ноге".

70. Для возвращения военнослужащего в строй подается команда, например: "Рядовой Тураев. Стать в строй" или только "Стать в строй".

По команде "Рядовой Тураев" военнослужащий, стоящий лицом к строю, услышав свою фамилию, поворачивается лицом к начальнику и отвечает: "Я", а по команде "Стать в строй", если он без оружия или с оружием в положении "за спину", прикладывает руку к головному убору, отвечает: "Есть", поворачивается в сторону движения, с первым шагом опускает руку, двигаясь строевым шагом, кратчайшим путем становится на свое место в строю.

Если подается только команда "Стать в строй", военнослужащий возвращается в строй без предварительного поворота к начальнику.

При действии с оружием после возвращения в строй оружие берется в то положение, в котором оно находится у стоящих в строю военнослужащих.

71. При подходе к начальнику вне строя военнослужащий за пять-шесть шагов до него переходит на строевой шаг, за два-три шага останавливается и одновременно с приставлением ноги прикладывает правую руку к головному убору, после чего докладывает о прибытии (ст.69). По окончании доклада руку опускает.

При подходе к начальнику с оружием положение оружия не изменяется, за исключением карабина в положении "на плечо", который берется в положение "к ноге" после остановки военнослужащего перед начальником. Рука к головному убору не прикладывается, за исключением случая, когда оружие находится в положении "за спину".

72. При отходе от начальника военнослужащий, получив разрешение идти, прикладывает правую руку к головному убору, отвечает: "Есть", поворачивается в сторону движения, с первым шагом опускает руку и, сделав три-четыре шага строевым, продолжает движение походным шагом.

При отходе от начальника с оружием положение оружия не изменяется, за исключением карабина, который из положения "к ноге", если необходимо, берется военнослужащим в другое положение после ответа "Есть".

73. Начальник, подавая команду на возвращение военнослужащего в строй или давая ему разрешение идти, прикладывает руку к головному убору и опускает ее.

## Глава 4

### СТРОИ ОТДЕЛЕНИЯ, ВЗВОДА, РОТЫ, БАТАЛЬОНА И БРИГАДЫ В ПЕШЕМ ПОРЯДКЕ

#### 1. СТРОИ ОТДЕЛЕНИЯ

##### Развернутый строй

74. Развернутый строй отделения может быть одношереножный или двухшереножный.

Построение отделения в одношереножный (двухшереножный) строй производится по команде "Отделение в одну шеренгу (две шеренги) — СТАНОВИСЬ".

Приняв строевую стойку и подав команду, командир отделения становится лицом в сторону фронта построения; отделение выстраивается согласно штату влево от командира, как показано на рис. 14 и 15.

С началом построения командир отделения выходит из строя и следит за выстраиванием отделения.

Отделение численностью в четыре человека и менее всегда строится в одну шеренгу.



Рис. 14. Развернутый строй  
отделения — одношереножный



Рис. 15. Развернутый строй  
отделения — двухшереножный

75. При необходимости выровнять отделение на месте подается команда "РАВНЯЙСЬ" или "Налево — РАВНЯЙСЬ".

По команде "Равняйсь" все, кроме правофлангового, поворачивают голову направо (правое ухо выше левого, подбородок приподнят) и выравниваются так, чтобы каждый видел грудь четвертого человека, считая себя первым. По команде "Налево — равняйсь" все, кроме левофлангового, голову поворачивают налево (левое ухо выше правого, подбородок приподнят).

При выравнивании военнослужащие могут несколько передвигаться вперед, назад или в стороны.

При выравнивании с карабинами (пулеметами) в положении "у ноги", кроме того, по исполнительной команде штык (дульная часть) подается на себя и прижимается к правому боку.

По окончании выравнивания подается команда **"СМИРНО"**, по которой все военнослужащие быстро ставят голову прямо, а карабины (пулеметы) переводят в прежнее положение.

При выравнивании отделения после поворота его кругом в команде указывается сторона равнения, например, **"Направо (налево) — РАВНЯЙСЬ"**.

**76.** По команде **"ВОЛЬНО"** и по команде **"ЗАПРАВИТЬСЯ"** на месте военнослужащие должны поступать, как указано в ст.28.

По команде **"Отделение — РАЗОЙДИСЬ"** военнослужащие выходят из строя. Для сбора отделения подается команда **"Отделение — КО МНЕ"**, по которой военнослужащие бегом собираются к командиру и по его дополнительной команде выстраиваются.

**77.** Повороты отделения выполняются одновременно всеми военнослужащими с соблюдением равнения по командам и правилам, указанным в ст. 30, 38 и 54. После поворота отделения в двухшереножном строю направо (налево) командир отделения делает полшага вправо (влево), а при повороте кругом — шаг вперед.

**78.** Для размыкания отделения на месте подается команда **"Отделение, вправо (влево, от середины) на столько-то шагов, разом-КНИСЬ (бегом, разом-КНИСЬ)"**. По исполнительной команде все военнослужащие, за исключением того, от которого производится размыкание, поворачиваются в указанную сторону, одновременно с приставлением ноги поворачивают голову в сторону фронта строя и идут учащенным полушагом (бегом), смотря через плечо на идущего сзади и не отрываясь от него; после остановки идущего сзади каждый делает еще столько шагов, сколько было указано в команде, и поворачиваются налево (направо).

При размыкании от середины указывается, кто средний. Военнослужащий, названный средним, услышав свою фамилию, отвечает: **"Я"**, выгибает вперед левую руку и опускает ее.

При выравнивании отделения установленный при размыкании интервал сохраняется.

**79.** Для смыкания отделения на месте подается команда **"Отделение, вправо (влево, к середине), сом-КНИСЬ (бегом, сом-КНИСЬ)"**. По исполнительной команде все военнослужащие, за исключением того, к которому назначено смыкание, поворачиваются в сторону смыкания, после чего учащенным полушагом (бегом) подходят на установленный для сомкнутого строя интервал



и по мере подхода самостоятельно останавливаются и поворачиваются налево (направо).

**80.** Для движения отделения подаются команды: **"Отделение, на ре-МЕНЬ (на плс-ЧО)"**; **"Шагом (строевым шагом, бегом) — МАРШ"**; Если необходимо, в команде указываются направление движения и сторона равнения, например, **"Отделение, на ре-МЕНЬ (на плс-ЧО)"**; **"На такой-то предмет, равнение направо (налево). шагом (строевым шагом, бегом) — МАРШ"**.

По команде **"МАРШ"** все военнослужащие одновременно начинают движение с левой ноги, соблюдая равнение и сохраняя интервалы и дистанции.

Если сторона равнения не указана, то равнение производится в сторону правого фланга взглядом без поворота головы.

Для остановки отделения подается команда **"Отделение — СТОЙ"**.

**81.** При наличии у военнослужащих различных видов оружия и при необходимости перевести одно из них в другое положение в команде указывается наименование этого оружия, например, **"Автоматы на — ГРУДЬ"**; **"Пулеметы на ре-МЕНЬ"**; **"Карабины на плс-ЧО"** и т.п.

**82.** Для перемещения на несколько шагов в сторону в строю на месте подается команда **"Отделение, напра-ВО (нале-ВО)"**, а после поворота строя — **"Столько-то шагов вперед, шагом — МАРШ"**. После того как военнослужащие сделают необходимое количество шагов, отделение по команде **"Нале-ВО (напра-ВО)"** поворачивается в первоначальное положение.

Перемещение вперед или назад на несколько шагов производится, как указано в ст.37.

**83.** При необходимости идти не в ногу подается команда **"ИДТИ НЕ В НОГУ"**, а для движения в ногу — **"ИДТИ В НОГУ"** (движение в ногу осуществляется по направляющему или по подсчету командира).

**84.** Для перемены направления захождением плечом подается команда **"Отделение, правое (левое) плечо вперед, шагом — МАРШ"** (на ходу — **"МАРШ"**).

По этой команде отделение начинает захождение правым (левым) плечом вперед: фланговый заходящего фланга, повернув голову вдоль фронта, идет полным шагом, сообразуя свое движение так, чтобы не потеснить остальных к неподвижному флангу; фланговый неподвижного фланга обозначает шаг на месте и постепенно поворачивается налево (направо), сообразуясь с движением заходящего фланга; остальные, соблюдая равнение по фронту взглядом в сторону заходящего фланга (не поворачивая головы) и чувств-

вля локтем соседа со стороны неподвижного фланга, делают шаг тем меньший, чем ближе они находятся к неподвижному флангу.

Когда отделение сделает захождение насколько нужно, подается команда **"ПРЯМО"** или **"Отделение — СТОЙ"**.

**85.** Для перестроения отделения из одной шеренги в две предварительно производится расчет на первый и второй по команде **"Отделение, на первый и второй — РАССЧИТАЙСЬ"**.

По этой команде каждый военнослужащий, начиная с правого фланга, по очереди быстро поворачивает голову к стоящему слева от него военнослужащему, называет свой номер и быстро ставит голову прямо; левофланговую голову не поворачивает.

Так же производится расчет по общей нумерации, для чего подается команда **"Отделение, по порядку — РАССЧИТАЙСЬ"**.

В двухшереножном строю левофланговую вторую шеренгу по окончании расчета строя по общей нумерации докладывает: **"Полный"** или **"Неполный"**.

**86.** Перестроение отделения на месте из одной шеренги в две производится по команде **"Отделение, в две шеренги — СТРОИСЯ"**.

По исполнительной команде вторые номера делают с левой ноги шаг назад, не приставляя правой ноги, шаг вправо, чтобы стать в затылок первым номерам, и приставляют левую ногу.

**87.** Для перестроения отделения на месте из сомкнутого двухшереножного строя в одношереножный строй отделение предварительно размыкается на один шаг, после чего подается команда **"Отделение, в одну шеренгу — СТРОИСЯ"**.

По исполнительной команде вторые номера выходят на линию первых, делая с левой ноги шаг влево, не приставляя правой ноги, шаг вперед, и приставляют левую ногу.

**88.** Оружие кладется на землю по команде **"Отделение, положить — ОРУЖИЕ"**. По команде **"Положить"** автоматы и ручные гранатометы берутся в правую руку; карабины и пулеметы в положение "к ноге"; у пулеметов, кроме того, откидываются сошки. По команде **"ОРУЖИЕ"** первая шеренга делает два шага вперед и приставляет ногу, затем обе шеренги одновременно делают левой ногой шаг вперед и кладут оружие на землю рукояткой затвора (затворной рамы) вниз, затыльником приклада у носка правой ноги (правая нога в колене не сгибается), после чего приставляют левую ногу к правой.

Ручные гранатометы кладутся на землю рукояткой влево. Пулеметы ставятся на сошки.

В одношереножном строю по исполнительной команде выполняются только два последних действия.

**89.** Для разбора оружия с земли подаются команды: **"Отделение — К ОРУЖИЮ"** и затем **"В РУЖЬЕ"**.

По первой команде отделение выстраивается у оружия. По второй команде военнослужащие делают левой ногой шаг вперед, берут оружие в правую руку и, выпрямляясь, приставляют левую ногу к правой. Вторая шеренга делает два шага вперед, после чего обе шеренги одновременно берут оружие в положение "на ремень". У пулемстов предварительно складываются сошки.

### Походный строй

90. Походный строй отделения может быть в колонну по одному или в колонну по два.

Построение отделения в колонну по одному (по два) на месте производится по команде "Отделение, в колонну по одному (по два) — СТАНОВИСЬ". Приняв строевую стойку и подав команду, командир отделения становится лицом в сторону движения, а отделение выстраивается согласно штату, как показано на рис. 16 или 17.

Отделение численностью четыре человека и менее строится в колонну по одному.

91. Перестроение отделения из развернутого строя в колонну производится поворотом отделения направо по команде "Отделение, напра-ВО". При повороте двухшереножного строя командир отделения делает полшага вправо.

92. Перестроение отделения из колонны в развернутый строй производится поворотом отделения налево по команде "Отделение, нале-ВО". При повороте отделения из колонны по два командир отделения делает полшага вперед.

93. Перестроение отделения из колонны по одному в колонну по два производится по команде "Отделение, в колонну по два, шагом — МАРШ". (на ходу — "МАРШ").

По исполнительной команде командир отделения (направляющий) идет в полшага, вторые номера, выходя вправо, в такт шага занимают свои места в ко-



Рис. 16. Походный строй отделения — колонна по одному



Рис. 17. Походный строй отделения — колонна по два

лонне, как показано на рис.17; отделение движется в полшага до команды **"ПРЯМО"** или **"Отделение — СТОЙ"**.

**94.** Перестроение отделения из колонны по два в колонну по одному производится по команде **"Отделение, в колонну по одному, шагом — МАРШ"** (на ходу — **"МАРШ"**).

По исполнительной команде командир отделения (направляющий) идет полным шагом, а остальные — вполшага; по мере освобождения места вторые номера в такт шага заходят в затылок первым и продолжают движение полным шагом (рис.16).

**95.** Для перемены направления движения колонны подаются команды:

— **"Отделение, правое (левое) плечо вперед — МАРШ"**; направляющий заходит налево (направо) до команды **"ПРЯМО"**, остальные следуют за ним;

— **"Отделение, за мной — МАРШ"** (бегом — **"МАРШ"**); отделение следует за командиром.

#### **Выполнение воинского приветствия в строю на месте и в движении**

**96.** Для выполнения воинского приветствия в строю на месте, когда начальник подойдет на 10—15 шагов, командир отделения командует: **"Отделение, СМИРНО, равнение на-ПРАВО (на-ЛЕВО, на-СРЕДИНУ)"**.

Военнослужащие отделения принимают строевую стойку, одновременно поворачивают голову направо (налево) и провожают начальника взглядом, поворачивая вслед за ним голову.

При подходе начальника с тыльной стороны строя командир отделения поворачивает отделение кругом, а затем подает команду для выполнения воинского приветствия.

**97.** Командир отделения, подав команду для выполнения воинского приветствия (если он без оружия или с оружием в положении "за спину", прикладывает руку к головному убору; если он с оружием в положении "на плечо", "на ремень" или "на грудь" — поступает, как указано в ст.71, продолжая движение рукой, не занятой оружием), подходит строевым шагом к начальнику; за два-три шага до него останавливается и докладывает, например: **"Товарищ лейтенант. Второе отделение занимается тем-то. Командир отделения сержант Ибрагимов"**.

Начальник, которого приветствуют, прикладывает руку к головному убору после подачи команды для выполнения воинского приветствия.

Окончив доклад, командир отделения, не опуская руку от головного убора, делает левой (правой) ногой шаг в сторону с одно-

временным поворотом направо (налево) и пропустив начальника вперед, следует за ним в одном-двух шагах сзади с внешней стороны строя.

По прохождении начальника или по команде "Вольно" командир отделения командует: "ВОЛЬНО" — и опускает руку.

Если начальник обратится к военнослужащему, находящемуся в строю, по воинскому званию и фамилии, то он отвечает: "Я", а при обращении только по воинскому званию военнослужащий в ответ называет свою должность, звание и фамилию. При этом положение оружия не изменяется и рука к головному убору не прикладывается.

98. Для выполнения воинского приветствия в строю в движении за 10-15 шагов до начальника командир отделения командует: "Отделение, СМІРНО, равнение на-ПРАВО (на-ЛЕВО)". По команде "Смирно" все военнослужащие переходят на строевой шаг, а по команде "Равнение направо (налево)" одновременно поворачивают голову в сторону начальника и прекращают движения руками или рукой, не занятой оружием. С карабином в положении "на плечо" движение рукой, не занятой оружием, не прекращается. Командир отделения, если он без оружия или с оружием в положении "за спину", повернув голову прикладывает руку к головному убору.

По прохождении начальника или по команде "Вольно" командир отделения командует: "ВОЛЬНО" — и опускает руку.

99. На приветствие начальника или при объявлении благодарности военнослужащие отвечают громко, ясно, согласованно. В движении все военнослужащие начинают ответ с постановки левой ноги на землю, произнося следующие слова на каждый шаг.

## 2. СТРОИ ВЗВОДА

### Развернутый строй

100. Развернутый строй взвода может быть одношереножный или двухшереножный.

Построение взвода в развернутый строй производится по команде "Взвод, в одну шеренгу (в две шеренги) — СТАНОВИСЬ".

Приняв строевую стойку и подав команду, командир взвода становится лицом в сторону фронта построения; отделения выстраиваются левее командира, как показано на рис. 18 и 19. В двухшереножном строю последний ряд в каждом отделении должен быть полным.

С началом построения отделений командир взвода выходит из строя и следит за действиями подчиненных.

Взвод с численностью отделений по четыре и по три человека строится в двухшереножный строй, как показано на рис. 20.



Рис.18. Развернутый строй взвода — одношереножный



Рис.19. Развернутый строй взвода — двухшереножный



Рис.20. Развернутый двухшереножный строй взвода с численностью в отделениях: а — по четыре человека; б — по три человека

101. Выравнивание, повороты, перестроения и другие действия взвода в развернутом строю выполняются по правилам и командам, указанным для отделения.

102. Перестроение взвода из одношереножного строя в двухшереножный и наоборот производятся, как указано в ст. 85—87. При расчете взвода в отделениях на первый и второй командиры отделений в расчет не входят.

### Походный строй

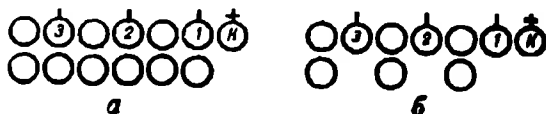
103. Походный строй взвода может быть в колонну по три (во взводе из четырех отделений — в колонну по четыре), в колонну по два или в колонну по одному (рис. 21, 22 и 23).

Построение взвода на месте в колонну по три (по четыре) производится по команде "Взвод, в колонну по три (по четыре) — СТАНОВИСЬ".

По этой команде отделения выстраиваются, как показано на рис. 21.

Походный строй в колонну по два взвода с численностью в отделениях по четыре и три человека показан на рис. 24.

**104.** Перестроение взвода из развернутого одношереножного строя в колонну по одному (из двухшереножного строя в колонну по два) производится поворотом взвода направо.

**105.** Перестроение взвода из развернутого двухшереножного строя в колонну по одному (из одношереножного строя в колонну по два) производится по команде **"Взвод, напра-ВО"**; **"На ре-МЕНЬ (на пле-ЧО)"**; **"В колонну по одному (по два), шагом — МАРШ"** (на ходу — **"МАРШ"**).

По команде **"Марш"** первое отделение на ходу перестраивается в колонну по одному, как указано в ст. 94 (в колонну по два, как указано в ст. 93); остальные отделения, последовательно перестраиваясь в колонну по одному (по два), следуют одно за другим в затылок первому отделению.

**106.** Перестроение взвода из развернутого двухшереножного строя в колонну по три (по четыре) производится по команде **"Взвод, напра-ВО"**; **"На ре-МЕНЬ (на пле-ЧО)"**; **"В колонну по три (по четыре), шагом — МАРШ"** (на ходу — **"МАРШ"**).

По команде **"Марш"** первое отделение идет вполшага, перестраиваясь на ходу в колонну по одному, остальные отделения выходят влево на линию первого на установленный интервал, также перестраиваясь в колонну по одному, после чего командир взвода подает команду **"ПРЯМО"** или **"Взвод — СТОЙ"**.

**107.** Перестроение взвода из колонны по одному в развернутый одношереножный строй (из колонны по два в двухшереножный строй) производится поворотом взвода налево.

**108.** Перестроение взвода из колонны по три (по четыре) в колонну по два производится по команде **"Взвод, в колонну по два, шагом — МАРШ"** (на ходу — **"МАРШ"**).

По этой команде первое отделение идет прямо, перестраиваясь на ходу в колонну по два, как указано в ст. 93, остальные отделения обозначают шаг на месте, затем последовательно выходят в затылок впереди идущему отделению, перестраиваясь в колонну по два.

**109.** Для перестроения взвода из колонны по три (по четыре) в развернутый двухшереножный строй взвод предварительно перестраивается в колонну по два (ст. 108) и затем — как указано в ст. 107.

**110.** Перестроение взвода из колонны по три (по четыре) в колонну по одному производится по команде **"Взвод, в колонну по одному, шагом — МАРШ"** (на ходу — **"МАРШ"**).

По этой команде первое отделение идет прямо, остальные отделения обозначают шаг на месте и по мере выхода отделений из колонны последовательно по команде своих командиров **"ПРЯМО"** начинают движение полным шагом, следуя в затылок впереди идущему отделению.



Рис.21. Походный строй взвода:  
а — колонна по три;  
б — колонна по четыре



Рис.22. Походный строй взвода — колонна по два

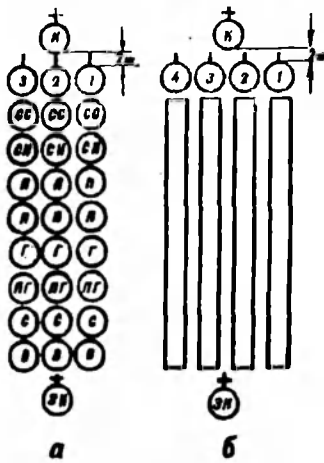

Рис.23. Походный строй взвода — колонна по одному



Рис.24. Походный строй взвода с численностью 8 отделений: а — по четыре человека; б — по три человека

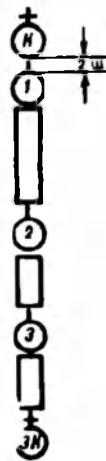

111. Перестроение взвода из колонны по одному в колонну по три (по четыре) производится по команде **"Взвод, в колонну по три (по четыре), шагом — МАРШ"** (на ходу — **"МАРШ"**).

По этой команде первое отделение обозначает шаг на месте, остальные отделения, выйдя на линию первого, также обозначают шаг на месте до команды командира взвода **"ПРЯМО"** или **"Взвод — СТОЙ"**.

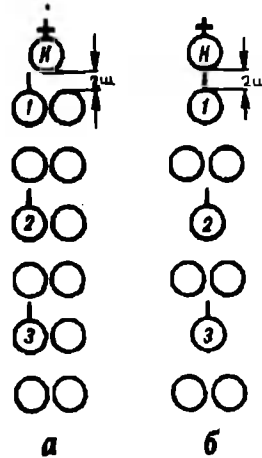
112. Перестроение взвода из колонны по два в колонну по три (по четыре) производится по команде **"Взвод, в колонну по три (по четыре), шагом — МАРШ"** (на ходу — **"МАРШ"**). По команде **"Марш"** взвод перестраивается в колонну по три, как указано в ст. 106.

113. Для сбора взвода подается команда **"Взвод — КО МНЕ"**, по которой отделения бегом собираются к командиру взвода и по его дополнительной команде выстраиваются.

114. Перемена направления движения взвода в походном строю производится по командам и правилам, указанным для походного строя отделения.

### **Выполнение воинского приветствия в строю на месте и в движении**

115. Выполнение воинского приветствия взводом в строю на месте и в движении производится, как указано для отделения (ст. 96—99).

Заместитель командира взвода и командиры отделений находятся в строю на своих местах и руку к головному убору не прикладывают.

В движении по команде для выполнения воинского приветствия пение прекращается.

## **3. СТРОИ РОТЫ**

### **Развернутый строй**

116. Развернутый строй роты может быть двухшереножный или в линию взводных колонн (взводы в колоннах по три, по четыре; специальное подразделение — в колонну по два).

При необходимости рота может быть построена в одношереножный строй.

117. Построение роты в развернутый строй производится по команде **"Рота, в две шеренги — СТАНОВИСЬ"** или **"Рота, в ли-**

нию взводных колонн по три (по четыре) — **СТАНОВИСЬ**". Построение роты производится по первому взводу.

Приняв строевую стойку и подав команду, командир роты становится лицом в сторону фронта построения. Командир первого взвода, подав команду "Взвод, в две шеренги (в колонну по три, по четыре) — **СТАНОВИСЬ**", выстраивает свой взвод левее командира роты. Остальные взводы по команде своих командиров выстраиваются левее первого взвода в порядке своих номеров (рис. 25 и 26). С началом построения первого взвода командир роты выходит из строя роты и следит за действиями подчиненных.

Специальное подразделение строится левее третьего взвода, а группа управления — правее командира первого взвода в две шеренги.



Рис. 25. Развернутый строй роты — двухшереножный



Рис. 26. Развернутый строй роты — линия взводных колонн

Заместители командира роты становятся левее командира роты; сигналист-барabanщик (по приказу командира) становится левее заместителей; старшина роты — на левом фланге роты; старший техник — правее группы управления.

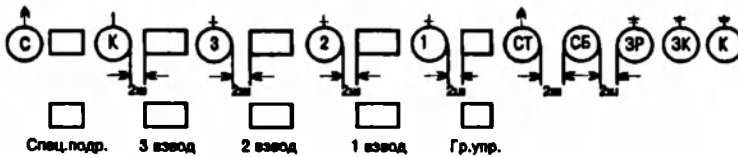
При построении роты в двухшереножный строй взводы, имеющие отделения по четыре и по три человека, строятся, как показано на рис. 20.

118. Выравнивание, повороты, перестроения и другие действия роты в развернутом строю выполняются по правилам и командам, указанным для отделения и взвода.

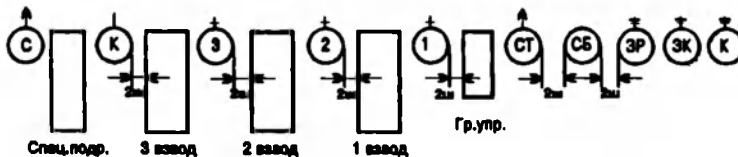
### Походный строй

**119.** Походный строй роты может быть в колонну по три (по четыре) или в колонну по два (рис.27,28).

Построение роты на месте в колонну по три (по четыре, по два) производится по команде **"Рота, в колонну по три (по четыре, по два) — СТАНОВИСЬ"**.

По этой команде рота строится, как показано на рис.27 и 28. При этом взводы по команде своих командиров строятся в порядке номеров в колонну по три (по четыре, по два); специальное подразделение строится за третьим взводом, а группа управления — впереди командира первого взвода в колонну по два.

При построении и перестроении роты в походную колонну заместители командира роты становятся в двух шагах за командиром роты, в двух шагах за ними по приказу командира роты становится сигналист-барабанщик; старшина роты становится за специальным подразделением, старший техник — впереди группы управления.

**120.** Перестроение роты из линии взводных колонн в походную колонну производится по командам **"Рота, на ре-МЕНЬ (на плечО)"; "В походную колонну по три (по четыре, по два), за мной (или указывается направление), шагом — МАРШ"** или **"Рота, на ре-МЕНЬ (на плечО)"; "В походную колонну по три (по четыре, по два), по дороге, порядок следования: группа управления, первый взвод и т.д. (или же указывается иной порядок следования), шагом — МАРШ"**.

По команде **"В походную колонну"** командиры взводов становятся в двух шагах перед своими взводами, а старший техник становится перед группой управления.

По исполнительной команде начинает движение группа управления или названный в команде взвод; остальные подразделения обозначают шаг на месте. По мере выдвигания группы управления или названного в команде взвода остальные подразделения по команде своих командиров **"ПРЯМО"** начинают движение



Рис.27. Походный строй роты — колонна по три



Рис. 28. Походный строй роты — колонна по два

в порядке, указанном командиром роты или показанном на рис. 27 и 28.

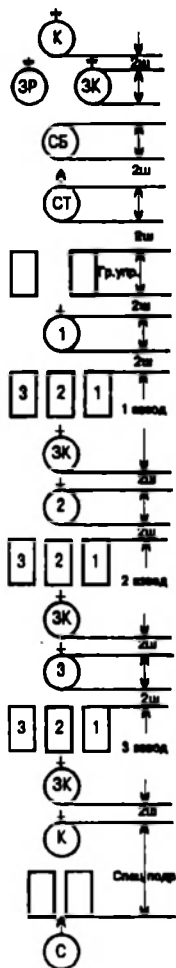
Если необходимо, взводы перестраиваются на ходу по команде своих командиров, как было указано командиром роты.

**121.** Перестроение роты из колонны по три (по четыре) в линию взводных колонн производится по команде **"Рота, влево в линию взводных колонн, шагом — МАРШ"** (на ходу — **"МАРШ"**).

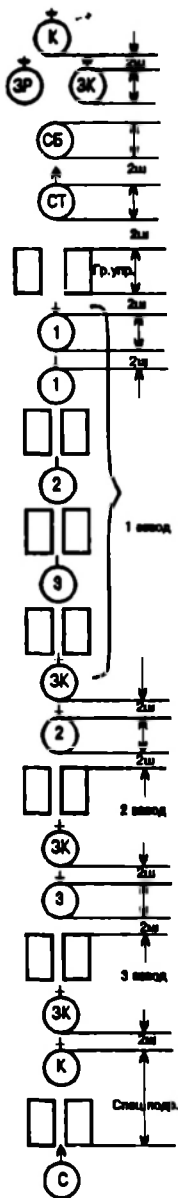
По исполнительной команде группа управления или направляющий взвод обозначает шаг на месте, остальные взводы выходят влево на линию направляющего. По команде командиров взводов **"НА МЕСТЕ"** взводы, обозначая шаг на месте, выравниваются по фронту и в глубину до команды командира роты **"ПРЯМО"** или **"Рота — СТОЙ"**. По команде **"Рота — СТОЙ"** командиры взводов становятся на правых флангах своих взводов, а заместители командира роты и старший техник — на правом фланге группы управления.

**122.** Перестроение роты из развернутого двухшереножного строя в колонну по два производится поворотом роты направо, а из колонны по два в развернутый двухшереножный строй — поворотом налево.

#### Выполнение воинского приветствия в строю на месте и в движении

**123.** Для выполнения воинского приветствия в строю на месте, когда начальник подойдет на 40-50 шагов, командир роты подаст команду **"Рота, СМЕРНО, равнение на-ПРАВО (на-ЛЕВО, на-СРЕДИНУ)"**.

По этой команде все принимают строевую стойку и поворачивают голову в указанную сторону, а находящиеся в строю заместители командира роты, командиры взводов и старший техник, кроме того, прикладывают руку к головному убору.

Командир роты, подав команду, прикладывает руку к головному убору, подходит стрессвым шагом к начальнику, за два-три шага до него останавливается и докладывает, например: **"Товарищ майор. Первая рота занимается тем-то. Командир роты капитан Салимов"**.

Окончив доклад, командир роты, не опуская руку от головного убора, делает левой (правой) ногой шаг в сторону с одновременным поворотом направо (налево) и, пропустив начальника вперед, следует за ним в одном-двух шагах сзади и с внешней стороны строя.

По прохождении начальника или по команде **"Вольно"** командир роты командует: **"ВОЛЬНО"** — и опускает руку.

124. Выполнение воинского приветствия в строю в движении осуществляется, как указано для отделения и взвода. При этом заместители командира роты, командиры взводов и старший техник прикладывают руку к головному убору.

Если начальник обгоняет колонну роты, то команда для выполнения воинского приветствия не подается; воинское приветствие выполняют только командиры подразделений от взвода и выше, а также старший техник роты.

#### 4. СТРОИ БАТАЛЬОНА

##### Развернутый строй

125. Развернутый строй батальона может быть в линию взводных колонн, в линию ротных колонн или двухшерсножный.

Построение батальона производится по приказанию командира батальона или по команде **"Батальон, в линию взводных (ротных) колонн — СТАНОВИСЬ"** или **"Батальон, в две шеренги — СТАНОВИСЬ"**.

126. Батальон в линию взводных колонн строится, как показано на рис. 29, роты — на одной линии по фронту, каждая в линию взводных колонн, взводы — в колонне по три (по четыре); интервал между взводами и ротами — два шага.



Рис.29. Развернутый строй батальона — линия взводных колонн

Батальон в линию ротных колонн строится, как показано на рис.30, роты на одной линии по фронту, каждая в колонне по три (по четыре); дистанция между взводами — четыре шага; интервал между ротами — два шага.

Порядок построения батальона в две шеренги показан на рис.31.

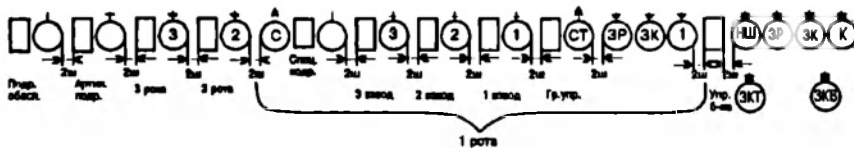

Рис.30. Развернутый строй батальона — линия ротных колонн



Рис.31. Развернутый строй батальона — двухшереножный

127. При построении батальона в линию взводных или ротных колонн артиллерийские подразделения и подразделения обеспечения батальона строятся соответственно во взводных или ротных (батареинных) колоннах левее рот головами колонн на линии рот, на интервалах в два шага.

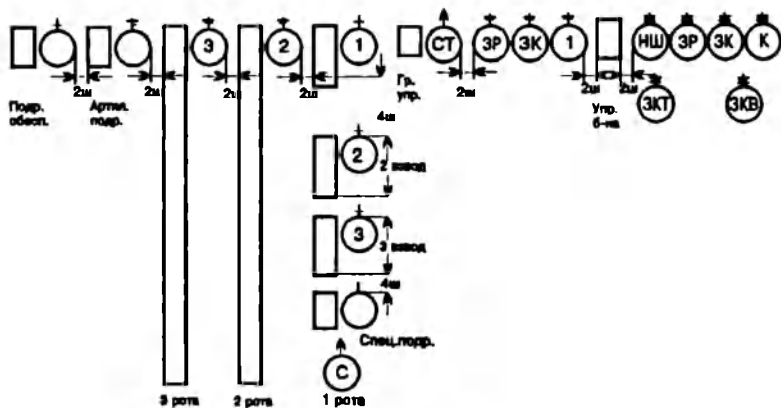
128. Заместители командира батальона, начальник штаба батальона в развернутом строю становятся в две шеренги левее командира батальона, а другие офицеры батальона, не показанные на рис.29, 30 и 31, строятся с остальным составом управления батальона.

129. Выравнивание и повороты в развернутом строю выполняются по правилам и командам, указанным для отделения и взвода.

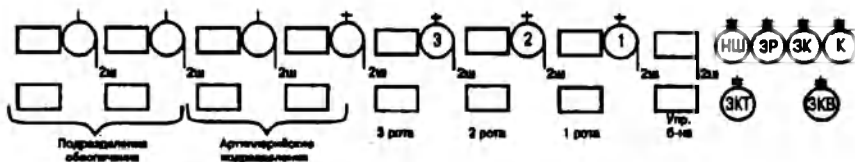
### Походный строй

130. Походный строй батальона (рис.32) состоит из походных строев рот, артиллерийских подразделений и подразделений обеспечения, построенных в колонны по три (по четыре) одно за другим на дистанциях в два шага (от последней шеренги впереди идущей роты до командира роты).

131. Батальон из линии взводных или ротных колонн перестраивается в походную колонну по командам, например, "Батальон, в походную колонну, по дороге (или указывается иное направление движения), в порядке построения (или указывается иной порядок следования)"; "На ре-МЕНЬ"; "Первая рота — ВПЕРЕД".

По команде "В походную колонну" командиры рот становятся перед своими ротами, в двух шагах за ними — их заместители, командиры взводов — перед своими взводами в двух шагах, старшие техники рот — в двух шагах перед группами управления, сигнальщики-барабанщики занимают места, как показано на рис.27.

По исполнительной команде командира батальона роты, артиллерийские подразделения и подразделения обеспечения по командам своих командиров (ст.120) последовательно перестраиваются в колонну, следуют в порядке, указанном командиром батальона.

Командир батальона движется впереди командира направляющего подразделения, в двух шагах за командиром батальона в две шеренги двигаются его заместители, начальник штаба батальона, а за ними в двух шагах движется остальной состав управления батальона.



Рис.32. Походный строй батальона — колонна

132. Батальон из походной колонны в развернутый строй пере-страивается по приказанию или по команде командира батальона, при этом указываются место и фронт построения батальона, по какой роте строиться и в каком строю.

При перестроении по команде "Батальон, влево в линию взводных (ротных) колонн, шагом — МАРШ" (на ходу — "МАРШ") подразделения выстраиваются, как показано на рис.29 или 30.

### Выполнение воинского приветствия в строю на месте и в движении

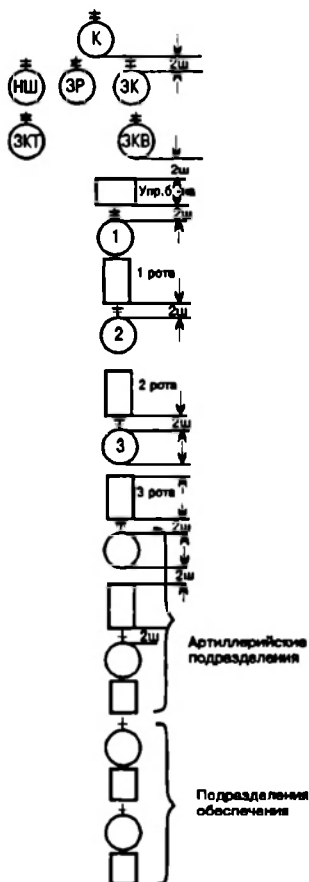
133. Выполнение воинского приветствия в строю на месте и в движении производится применительно к указанному для роты (ст.123 и 124).

При следовании батальона в колонне команда командира батальона для выполнения воинского приветствия последовательно повторяется командирами рот (кроме направляющей), когда начальник поравняется с серединой впереди идущей роты.

## 5. СТРОИ БРИГАДЫ

134. Развернутый строй бригады состоит из батальонов, артиллерийских подразделений, подразделений противовоздушной обороны и подразделений обеспечения, построенных в линию взводных или ротных колонн.

В развернутом строю бригады на правом фланге строятся батальоны в порядке их номеров, левее их — артиллерийские подразделения, подразделения противовоздушной обороны и подразделения обеспечения. Управление бригады строится правее батальонов, заместители командира бригады становятся правее управления, а при построении с Боевым Знаменем — правее его. Интервалы между батальонами — три шага (рис.33).

Начальники родов войск и служб и подчиненные им офицеры строятся с остальным составом управления бригады.



Рис.33. Развернутый строй бригады — линия ротных или взводных колонн



135. Для построения бригады командир бригады лично или через штаб отдаст приказ, в котором указывает: цель, место, время и порядок построения; форму одежды и снаряжение; какое оружие и военную технику иметь в подразделениях.

136. Построение бригады в походный строй (рис.34) может производиться как непосредственно в походную колонну, так и путем перестроения из развернутого строя в линию ротных или взводных колонн.

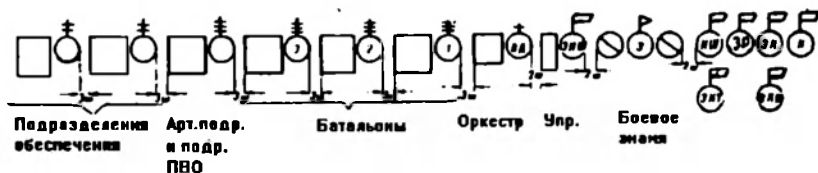
137. При построении на месте в походную колонну батальоны, артиллерийские подразделения, подразделения противовоздушной обороны и подразделения обеспечения в колоннах прибывают к месту построения бригады и занимают указанные им места.

138. Перестроение бригады из развернутого строя в походную колонну производится по приказанию или по командам, например, "Бригада, в походную колонну, по дороге (или указывается иное направление движения), в порядке построения (или указывается иной порядок следования); "На ре-МЕНЬ"; "Первый батальон — ВПЕРЕД".

По команде "В походную колонну" командиры батальонов выходят из строя и становятся в десяти шагах перед командирами головных подразделений своих батальонов, заместители командиров батальонов и начальники штабов батальонов — в две шеренги в двух шагах за командирами батальонов, командиры рот и взводов выходят из строя и становятся, как указано в ст.131

Командиры батальонов последовательно подают команды для движения (ст.131).

Движение бригады производится в порядке построения, показанном на рис.34, или в ином порядке, указанном командиром бригады; дистанции между батальонами (дивизионами) на



Рис.34. Походный строй бригады — колонна

месте — три шага; в движении — десять шагов, а между другими подразделениями — три шага.

139. Бригада из походной колонны в развернутой строй перестраивается по приказанию или по команде командира бригады.

В приказании указываются место и фронт построения бригады, по какому батальону строиться и в каком строю.

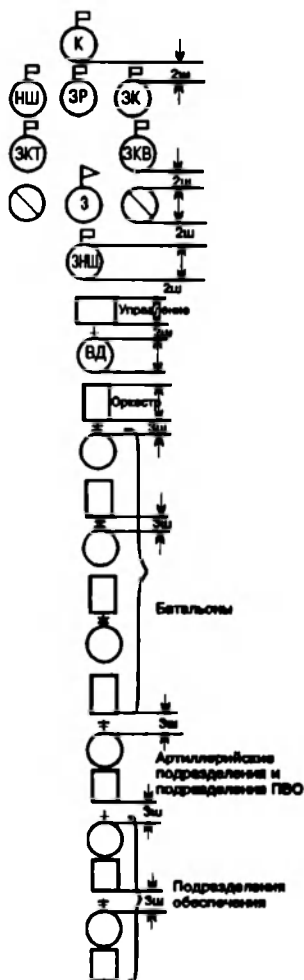
При перестроении по команде **"Бригада, влево в линию, батальоны в линию ротных (взводных) колонн, шагом — МАРШ"** (на ходу — **"МАРШ"**) подразделения выстраиваются, как показано на рис.33.

140. Для выполнения воинского приветствия в строю на месте и в движении командир бригады подает команду **"Бригада, СМЕРНО, равнение на-ПРАВО (на-ЛЕВО, на-СРЕДИНУ)"**.

В строю на месте командир бригады, подав команду, прикладывает руку к головному убору, поворачивается в сторону начальника, строевым шагом подходит к нему и докладывает.

При движении в походном строю команда для выполнения воинского приветствия, поданная командиром бригады, повторяется последовательно командирами батальонов, когда начальник парадится с серединой впереди идущей роты.

## Глава 5

### СТРОИ ВЗВОДА, РОТЫ, БАТАЛЬОНА И БРИГАДЫ НА МАШИНАХ

#### 1. ОБЩИЕ ПОЛОЖЕНИЯ

141. В развернутом строю машины подразделений и частей выстраиваются на одной линии по фронту в линию машин, в линию взводных или ротных колонн на установленных Уставом или командиром интервалах и дистанциях между машинами и подразделениями. При этом личный состав находится на машинах или выстраивается впереди машин в одношереножном или в двухшереножном строю, в линию взводных или ротных колонн так, чтобы последняя шеренга находилась впереди машин не ближе трех шагов (рис.35—38); механики-водители и водители машин становятся в строй своего подразделения.

142. В походном строю машины в подразделении выстраиваются в колонну или подразделение в колоннах построены одно за другим на дистанциях, установленных Уставом или командиром.

143. Перед посадкой в боевые машины пехоты и бронетранспортеры, а также в автомобили и другие машины в подразделениях при необходимости производится расчет военнослужащих и военного имущества по машинам и указывается способ посадки.



Рис.35. Построение отделения и экипажа танка:  
 а — впереди бронетранспортера; б — впереди боевой машины пехоты;  
 в — впереди танка



Рис.36. Построение взвода с личным составом впереди машин:  
 личный состав — в двухшереножном строю; машины — в линию

Перед посадкой личного состава на машины проверяется, разряжено ли оружие, а если передвижение совершается с заряженным оружием, то поставлено ли оно на предохранитель; штык-ножи (штыки) отмыкаются (откидываются).

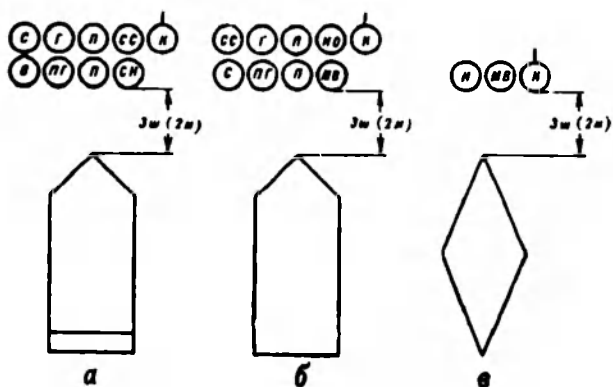
144. На каждой машине назначается из офицеров, прапорщиков или сержантов старший машины, которому подчиняется весь личный состав, находящийся на машине, включая водителя.

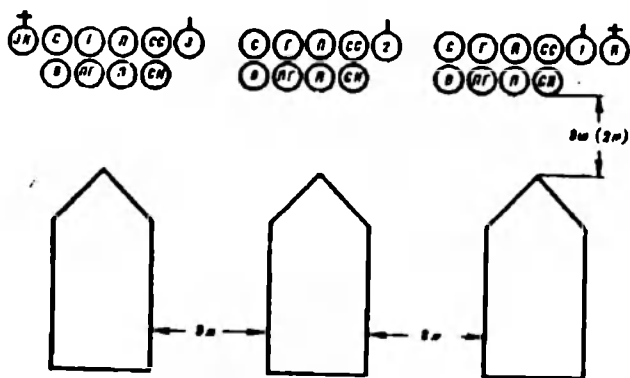

Рис.37. Построение роты с личным составом впереди машин:  
личный состав и машины — в линию взводных колонн



Рис.38. Построение батальона с личным составом впереди машин:  
личный состав и машины — в линию ротных колонн

Старшему машины категорически запрещается брать управление машины на себя или принуждать водителя передавать кому бы то ни было управление машиной; отдавать команды, принуждающие водителя нарушать Правила дорожного движения и установленную скорость движения.

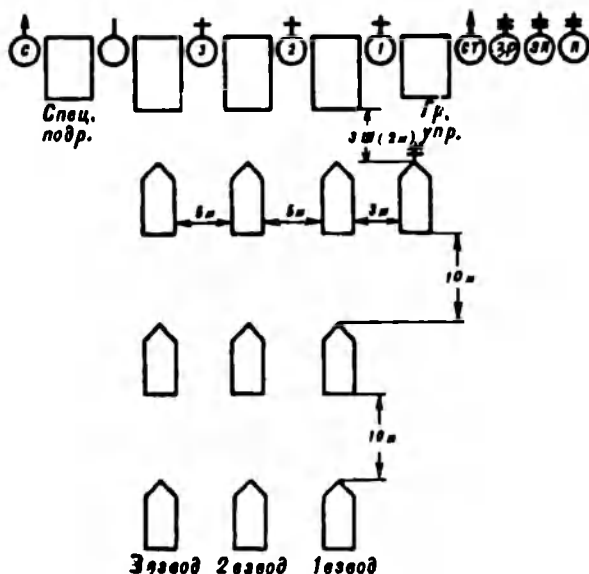
Наблюдение за сигналами старшего начальника ведется командиром подразделения (старшим машины), а в автомобилях, кроме того, — назначенным наблюдателем, который размещается в правом переднем углу кузова автомобиля.

Для наблюдения за креплением бортовых запоров кузова автомобиля во время движения назначаются "бортовые" из солдат, сидящих на крайних местах у переднего и заднего бортов.

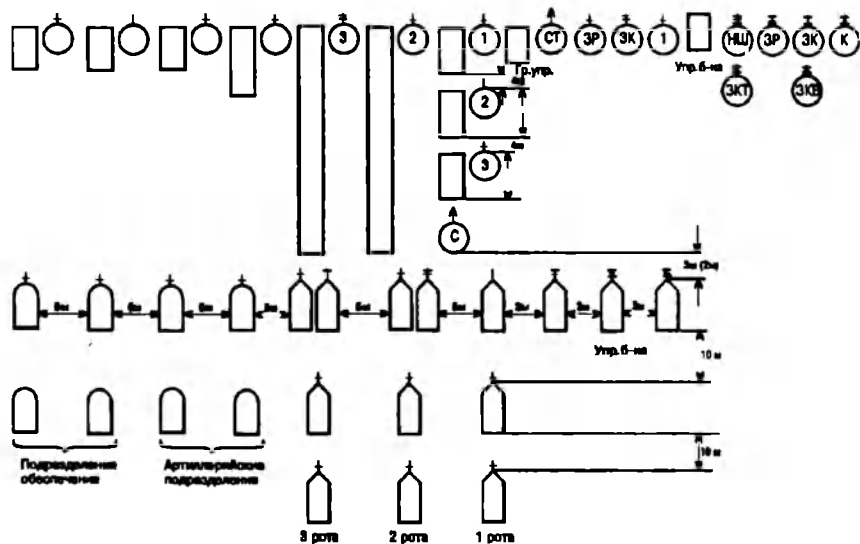
Наблюдение за идущими сзади машинами, буксируемой военной техникой и за запором кормовых дверей боевой машины пехоты (правым запором заднего борта автомобиля) ведет солдат, сидящий на правом сиденье у кормовой стенки (заднего борта автомобиля).

145. По команде "К МАШИНАМ" личный состав, перевозимый в боевой машине пехоты и бронетранспортере, а также на автомобиле и десантом на танке, выстраивается у машин, как показано на рис.39. При посадке с бортов личный состав подразделения выстраивается головами колонн на уровне посадочных люков или задних колес (катков) машин.



Рис.39. Построение личного состав для посадки:  
 а — через посадочные люки боевой машины пехоты; б — через посадочные люки бронетранспортера; в — через задний борт автомобиля;  
 г — десантом на танк

146. По команде **"К МАШИНАМ"** экипажи танков строятся впереди танков в одношереножный строй. Командир танка становится в двух шагах перед правой гусеницей; остальной состав экипажа — левее командира (рис.39,г).

147. Посадка личного состава на машины может производиться: — в босвые машины пехоты и бронетранспортеры — через люки; — на автомобили — через правый, левый и задний борта; на автомобили с закрытым кузовом — через задний борт.

Посадка личного состава на другие машины производится, как удобнсс.

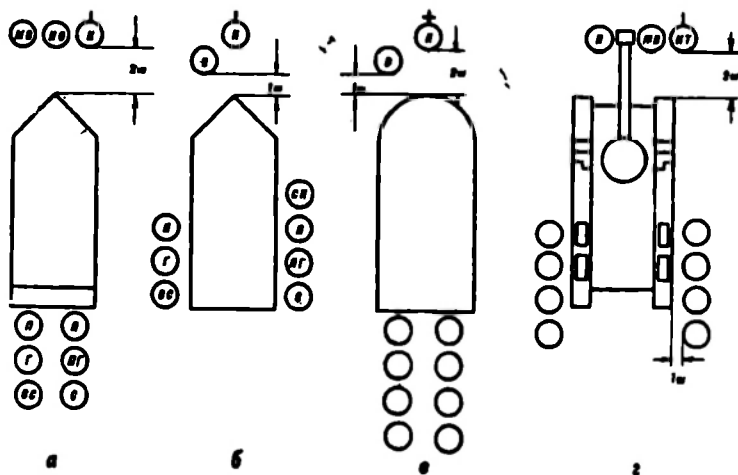
Посадка на машины, находящиеся на правой обочине дороги, через левый борт не разрешается.

148. При посадке в босвые машины пехоты и в бронетранспортеры по команде **"К МАШИНАМ"** назначенные военнослужащие открывают кормовые двери (крышки посадочных люков) десантного отделения; у автомобилей водители при необходимости открывают задний борт.

По окончании посадки кормовые двери (посадочные люки, борта) закрываются.

149. По команде **"ПО МЕСТАМ"** подразделения быстро занимают свои места в машинах (рис.40 и 41).

При посадке используются колеса, гусеницы и подножки.

Оружие при посадке берется как удобнее, за исключением ротных пулеместов и другого тяжелого оружия, которые передаются военнослужащим, произведшим посадку или стоящим сзади. После посадки оружие ставится между коленями и поддерживается обеими руками. Автоматы, кроме того, по команде командира подразделения могут быть взяты в положение "на грудь".

Вещевые мешки и скатки шинелей снимаются по указанию (команде) командира подразделения (старшего машины) и размещаются в машине.

Командир подразделения (старший машины) следит за правильностью посадки личного состава, а по окончании ее проверяет крепление запоров дверей (люков) и бортов, после чего занимает свое место в босвой машине пехоты и в бронетранспортере — на сиденье командира машины, а в автомобиле — рядом с водителем или по указанию старшего командира в левом переднем углу кузова автомобиля.

Если место командира машины занимает старший командир, командир отделения или взвода размещается в десантном отделении машины.

150. Экипаж танка по команде **"ПО МЕСТАМ"** одновременно поворачивается кругом и быстро занимает места в танке в следующем порядке: командир танка, пропустив заряжающего, подбе-

гаст к левому борту и вслед за наводчиком занимает свое место в танке; наводчик подбегает к левому борту, быстро производит посадку и занимает свое место через люк командира танка; заряжающий подбегает к правому борту, быстро производит посадку и занимает свое место через люк заряжающего; механик-водитель быстро производит посадку и занимает свое место через люк механика-водителя.



Рис.40. Размещение личного состава:  
а — в боевой машине пехоты; б — в бронетранспортере

Экипажи танков, имеющие другой состав, занимают свои места в боевых машинах применительно к изложенному порядку с учетом размещения экипажей в машинах и расположения люков.

**151.** Посадка десанта на танк на месте производится с бортов. Если посадка десанта с бортов невозможна, она производится с кормы танка.

При этом оружие берется как удобнее, за исключением ротных пулеметов и другого тяжелого оружия, которое передается военнослужащим, производившим посадку или стоящим сзади.

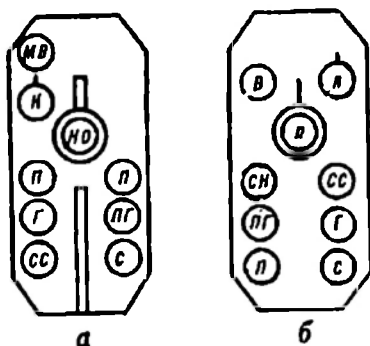
На танке военнослужащие размещаются с соблюдением требований безопасности.

Командир перевозимого десантом подразделения в отношении соблюдения правил посадки личного состава и размещения его на танках выполняет указания командира танкового подразделения и об окончании посадки докладывает ему и своему непосредственному начальнику.

**152.** Перед началом движения подразделения (части) предварительно подается команда **"ЗАВОДИ"**, по которой производится пуск и прогрев двигателей машин.

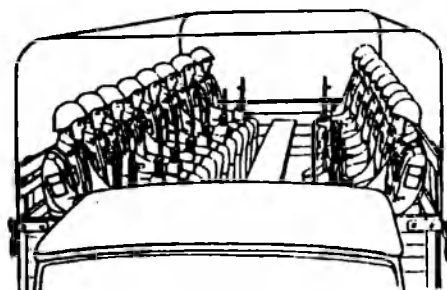

а

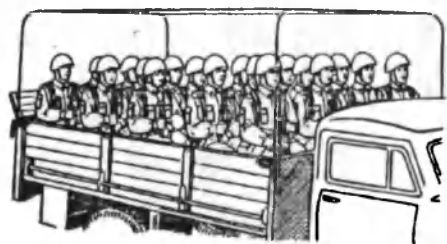

б

Рис.41. Размещение личного состава в кузове автомобиля:  
а — на продольных сиденьях; б — на поперечных сиденьях

По команде **”МАРШ”** все машины начинают движение одновременно в том строю, в котором они находились на месте, или перестраиваются по команде командира, принимая на ходу установленные дистанции и интервалы. Если дистанции между машинами в колонне были не больше 10 м, то машины начинают движение поочередно, набирая установленные дистанции.

При определении порядка и скорости движения, а также остановок для отдыха необходимо руководствоваться указаниями, изложенными в боевых уставах.

Дистанции между машинами зависят от скорости и условий движения и в среднем могут быть 25—50 м.

Для изменения дистанций подаются команды: **”УВЕЛИЧИТЬ ДИСТАНЦИИ”**, **”УМЕНЬШИТЬ ДИСТАНЦИИ”**.

Повороты в движении могут производиться последовательно за направляющей машиной (засездом) или одновременно всеми машинами (подразделениями).

Для последовательного поворота кругом по команде **”ВНИМАНИЕ, ДЕЛАЙ, ЧТО Я”** головная машина на пониженной ско-



рости разворачивается кругом и продолжает движение в обратном направлении параллельно колонне. Остальные машины, дойдя до места поворота головной, также разворачиваются и продолжают движение.

Для одновременного поворота направо (налево, кругом) подается команда **"ВСЕ НАПРАВО (ВСЕ НАЛЕВО, ВСЕ КРУГОМ)"**. По команде **"ВСЕ НАПРАВО (ВСЕ НАЛЕВО)"** машины на ходу одновременно разворачиваются в указанную сторону и продолжают движение в новом направлении. По команде **"ВСЕ КРУГОМ"** каждая машина останавливается, не сокращая дистанции, поворотом налево разворачивается кругом и продолжает движение в обратном направлении.

При необходимости освобождения дороги колонной в движении подается команда **"ПРИНЯТЬ ВПРАВО"**. По этой команде все машины в колонне одновременно отводятся с проезжей части дороги и продолжают движение по правой обочине или справа от дороги.

**153.** Остановка машин производится по команде **"СТОЙ"**, по которой машины подходят к остановившейся впереди машине и поочередно останавливаются на дистанциях не ближе 10 м или на дистанциях, установленных командиром.

Перед остановкой колонны машины отводятся на правую обочину или вправо от дороги. Перекрестки, развилки дорог, мосты, теснины, железнодорожные переезды, подъезды домов и въезды во дворы должны оставаться свободными, если при этом и нарушаются дистанции.

Если необходимо, после остановки подается команда **"ГЛУШИ ДВИГАТЕЛЬ"**.

**154.** Высадка личного состава из машин может производиться: — из босвых машин пехоты и бронетранспортеров — через люки; — из автомобилей — через правый, левый и задний борта; из автомобилей с закрытым кузовом — через задний борт.

Высадка личного состава из других машин производится, как удобнее.

Высадка из машин, находящихся на правой обочине дороги, через левый борт не разрешается.

Для высадки из машин подается команда **"К МАШИНАМ"**, например, **"Отделение (взвод, рота), через правый, левый борта (задний борт) — К МАШИНАМ"**.

По этой команде личный состав быстро высаживается из машин и выстраивается около них (рис.39) или действует по команде (приказу) своих командиров.

При высадке из машин оружие берется как удобнее, а ротные пулеметы и другое тяжелое оружие передаются ранее высадившимся военнослужащим.

## 2. СТРОИ ВЗВОДА

155. Развернутый строй взвода — линия машин (рис.42), интервалы между машинами — 3 м.

Построение взвода в развернутый строй производится по команде "В линию машин — МАРШ". Подав команду, командир взвода ставит свою машину лобовой частью в сторону фронта построения взвода, остальные машины выстраиваются в порядке номеров на одной линии левее машины командира взвода, соблюдая установленные интервалы.



Рис.42. Развернутый строй взвода — колонна

156. Походный строй взвода — колонна (рис.43), дистанции между машинами при построении на месте и на остановках — не ближе 10 м, в движении дистанции зависят от скорости и условий движения и в среднем могут быть 25—50 м; машина командира взвода следует в голове колонны.

Построение взвода в колонну, а также перестроение его из линии машин в колонну производится по команде "В колонну — МАРШ".

При перестроении взвода из линии машин в колонну за машиной командира взвода выдвигаются в порядке номеров на установленной дистанции остальные машины взвода (рис.44).

Перестроение взвода из колонны в развернутый строй — линию машин (рис.45) — производится, как указано в ст.155.



Рис.43. Походный строй взвода — колонна



Рис.44. Перестроение взвода на линии машин в колонну

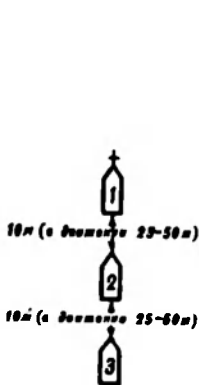

Рис.45. Перестроение взвода из колонны в линию машин

## 3. СТРОИ РОТЫ

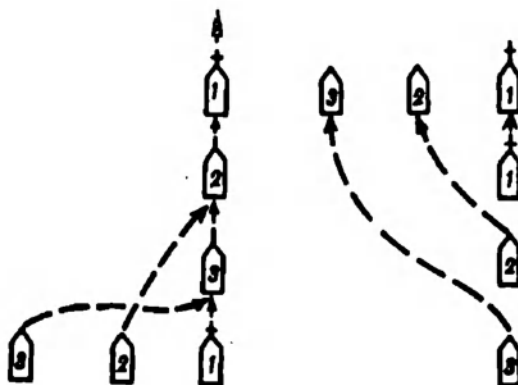
157. Развернутый строй роты может быть в линию машин (рис.46) или в линию взводных колонн (рис.47).



Рис.46. Развернутый строй роты — линия машин



Рис.47. Развернутый строй роты — линия взводных колонн

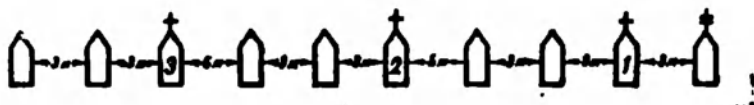

Рис.48. Походный строй роты — колонна

Интервалы между взводами 5 метров.

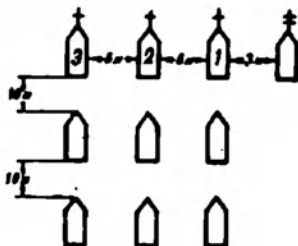
Построение роты в развернутый строй — линию машин или линию взводных колонн производится по команде **«В линию машин (в линию взводных колонн) — МАРШ»**.

Подав команду, командир роты ставит свою машину лобовой частью в сторону фронта построения роты или указывает место построения первого взвода. Взводы в порядке номеров выстраиваются в линию машин (в колонны) левее машины командира роты на установленных интервалах и дистанциях.

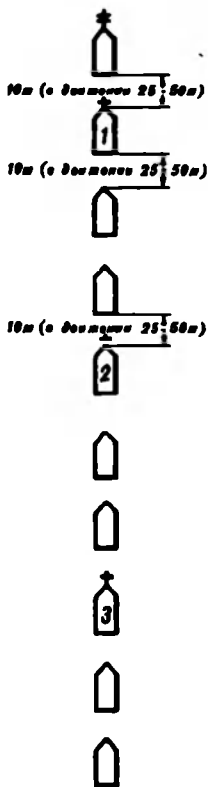
158. Походный строй роты — колонна (рис.48).

Построение роты в колонну, а также перестроение ее из развернутого строя в колонну производится по команде **«В колонну — МАРШ»**.

При перестроении роты из развернутого строя в колонну машин командира роты или головная машина первого взвода начинает движение прямо и затем выходит на указанное направление; за машиной командира роты или за головной машиной первого взвода в порядке номеров или в порядке, указанном командиром роты, выдвигаются на установленной дистанции остальные взводы в колоннах.

159. Перестроение роты из колонны в развернутый строй — линию машин или в линию взводных колонн — производится по командам и правилам, указанным в ст.157. При этом взводы в колоннах выходят из ротной колонны и по команде командиров взводов "В линию машин — МАРШ" выстраиваются соответственно в линию машин или в линию взводных колонн, как показано на рис. 46 и 47.

#### 4. СТРОИ БАТАЛЬОНА

160. Развернутый строй батальона может быть в линию взводных или в линию ротных колонн.

При необходимости батальон может быть построен в линию машин.

Построение батальона в развернутый строй производится по приказанию командира батальона или по команде "В линию взводных (ротных) колонн (в линию машин) — МАРШ".

Батальон в линию взводных колонн строится, как показано на рис.49; роты — в линию взводных колонн.



Рис.49. Развернутый строй батальона — линия взводных колонн

Батальон в линию ротных колонн строится, как показано на рис.50; роты — в колоннах.

Батальон в линию машин строится, как показано на рис.51; роты — в линию машин; интервалы между ротами — 5 м.

При построении батальона машина командира батальона и подразделения управления строятся на правом фланге батальона, артиллерийские подразделения и подразделения обеспечения — соответственно во взводных или ротных (батареинных) колоннах на левом фланге батальона.

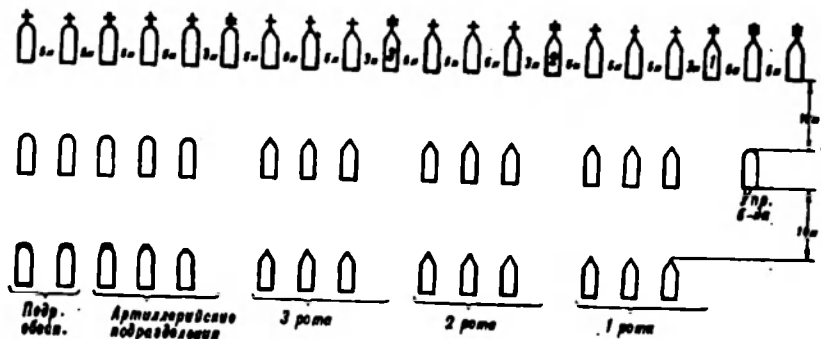

Рис. 50. Развернутый строй батальона — линия ротных колонн



Рис. 51. Развернутый строй батальона — линия машин

161. Походный строй батальона — колонна (рис.52). При построении батальона в колонну роты, артиллерийские подразделения и подразделения обеспечения в колоннах строятся в порядке, указанном командиром батальона; дистанции между ротами при построении на месте и на остановках — не ближе 10 м, в движении дистанции зависят от скорости и условий движения и в среднем могут быть 25—50 м.

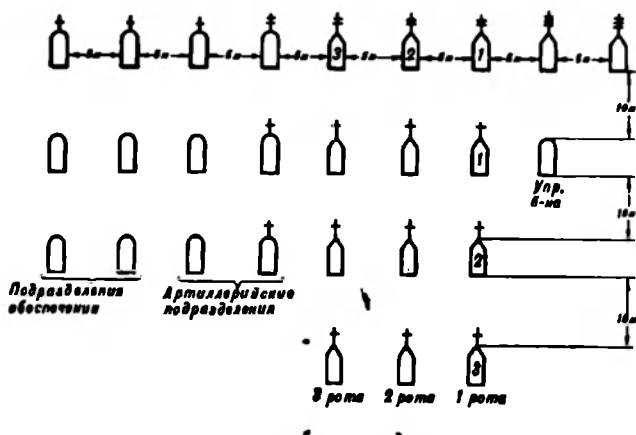
Построение батальона в походный строй производится по приказанию командира батальона или по команде **”В колонну — МАРШ”**.

162. Перестроение батальона из развернутого строя в колонну производится по команде **”В колонну — МАРШ”**.

По этой команде машина командира батальона начинает движение прямо, затем выходит на нужное направление; за машиной командира батальона выдвигаются на установленные дистанции подразделения батальона, как показано на рис.52, или в порядке, указанном командиром батальона.

163. Перестроение батальона из колонны в развернутый строй производится по команде "В линию взводных (ротных) колонн — МАРШ". По этой команде подразделения выстраиваются, как показано на рис.49 и 50.

### 5. СТРОИ БРИГАДЫ

164. Развернутый строй бригады состоит из батальонов, артиллерийских подразделений, подразделений противовоздушной обороны и подразделений обеспечения, построившихся в линию взводных или ротных колонн.

Левее батальонов строятся артиллерийские подразделения, подразделения противовоздушной обороны и подразделения обеспечения. Интервалы между батальонами — 10 м, а между другими подразделениями бригады — 5 м или определяются командиром бригады в зависимости от условий построения.

165. Походный строй бригады — колонна. Бригада в походную колонну строится в порядке, указанном в ст.137.

Перестроение бригады из развернутого строя в колонну производится по приказанию командира бригады. В приказании указывается направление и порядок движения, время готовности к движению и дистанция между батальонами.

Движение в походном строю начинается по команде "В колонну — МАРШ".

Командиры батальонов последовательно подают команды для движения батальонов (ст.161 и 162).



Рис.52. Походный строй батальона — колонна

### 6. ВЫПОЛНЕНИЕ ВОИНСКОГО ПРИВЕТСТВИЯ

166. Для выполнения воинского приветствия на машине на месте и в движении по команде "СМИРНО" личный состав, находящийся открыто, должен сидеть, не сгибаясь в пояснице, голову держать прямо, смотреть перед собой; без оружия — полусогнутые кисти рук свободно положить несколько выше колен; с оружием — иметь его между коленями и поддерживать обеими руками .

По команде **"Равнение направо (налево)"** командиры подразделений от взвода и выше и старшие машин поворачивают голову в сторону начальника и одновременно прикладывают руку к головному убору, остальные военнослужащие голову в сторону начальника не поворачивают (рис.41 а).

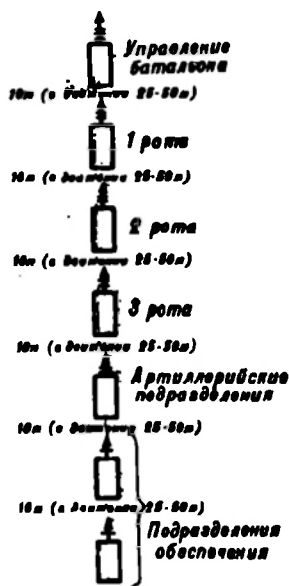
Если военнослужащие размещены на машине лицом в направлении движения машины, то по команде **"Равнение направо (налево)"** они одновременно поворачивают голову в сторону начальника (рис.41 б).

Когда машина минует начальника, по команде **"Вольно"** все военнослужащие голову ставят прямо и сидят свободно. Командиры подразделений и старшие машин, кроме того, опускают руку от головного убора.

167. Одиночные военнослужащие, находящиеся на машинах, выполняют воинское приветствие сидя, поворачивая голову в сторону начальника, не сгибаясь в пояснице.

Если военнослужащие без оружия, то одновременно с поворотом головы они прикладывают руку к головному убору, а если с оружием, то держат его, как указано в ст.166.

Механики-водители и водители при управлении машиной воинское приветствие не выполняют.

## Глава 6

### СПОСОБЫ И ПРИЕМЫ ПЕРЕДВИЖЕНИЯ ЛИЧНОГО СОСТАВА ПОДРАЗДЕЛЕНИЙ В БОЮ ПРИ ДЕЙСТВИЯХ В ПЕШЕМ ПОРЯДКЕ

#### 1. ПРИЕМЫ "К БОЮ", "ВСТАТЬ"

168. По команде **"К БОЮ"** взять оружие в правую руку, сделать полный шаг правой ногой вперед и немного вправо, одновременно наклонить корпус вперед, опуститься на левое колено и поставить левую руку на землю впереди себя пальцами вправо (рис.53 а); затем, опираясь последовательно на бедро левой ноги и предплечье левой руки, лечь на левый бок и быстро перевернуться на живот; ноги слегка раскинуть в стороны носками наружу и изготoвиться для ведения огня (рис.53 б).

При выполнении присмов с ручным и ротным пулеметами по команде **"К БОЮ"** взять оружие правой рукой, левой развести ноги сошки. Одновременно с этим сделать полный шаг правой (левой) ногой вперед и, наклоняясь вперед, поставить пулемет на сошку в направлении стрельбы; не разгибаясь, опереться обеими

руками о землю, отбросить ноги назад и лечь на живот, раскинув ноги носками наружу и изготовиться для ведения огня (рис. 54).

При выполнении приемов с групповым оружием по команде "К БОЮ" перевести его в боевое положение, а затем принять положение для стрельбы (рис.55).



Рис.53. Выполнение приема "к бою"



Рис.54. Выполнение приема "к бою" с ручным (ротным) пулеметом



Рис.55. Выполнение приема "к бою" с автоматическим гранатометом на станке



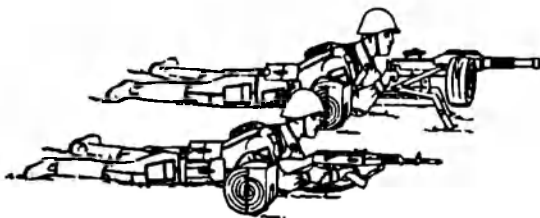

Рис.56. Положение для стрельбы стоя из пистолета

169. Принятие положения для стрельбы стоя из пистолета производится по команде "К БОЮ". При этом необходимо: повернуться впол оборота влево и, не приставляя правой ноги, выставить ее вперед по направлению к цели на ширину плеч, распределив тяжесть тела равномерно на обе ноги; держать пистолет отвесно дульной частью вверх против правого глаза, сохраняя при этом положение кисти руки на высоте подбородка; левая рука свободно опущена вдоль тела или заложена за спину (рис.56).

170. По команде "ВСТАТЬ" подтянуть обе руки на уровень груди, имея оружие в правой руке, одновременно свести ноги вместе (рис.57 а), затем, резко выпрямляя руки, поднять грудь от земли и вынести правую (левую) ногу вперед (рис.57б), быстро подняться, приставив левую (правую) ногу и принять строевую стойку с оружием (см. рис.5).

По команде "Встать" с пулеметом после вынесения ноги вперед взять пулемет, быстро подняться и, приставляя левую (правую) ногу, взять пулемет к ноге.

## 2. ПЕРЕБЕЖКИ И ПЕРЕПОЛЗАНИЕ

171. Перебежка производится по команде "Такому-то перебежать туда-то — ВПЕРЕД".

По предварительной команде наметить путь движения и укрытые места остановок для передышки, а по исполнительной команде быстро вскочить, как указано в ст. 170, не приставляя левой (правой) ноги, вынести ее вперед с одновременным выпрямлением (отталкиванием) правой (левой) ноги и стремительно перебежать.

Длина перебежки между остановками для передышки зависит от местности и огня противника и в среднем должна быть 20—40 шагов.

На месте остановки для передышки с разбегу лечь, как указано в ст. 168, отползти несколько в сторону, а достигнув указанного в команде места, кроме того, изготвиться для ведения огня.

При перебежке оружие держать как удобнее.

172. Переползание производится по-пластунски, на полчетвереньках и на боку по команде "Такому-то переползти туда-то — ВПЕРЕД". По предварительной команде наметить путь движения и укрытые места остановок для передышки, а по исполнительной команде — переползать одним из указанных способов.

173. Для переползания по-пластунски (рис.58) лечь плотно на землю, правой рукой взять оружие за ремень у верхней антабки и положить его на предплечье правой руки.

Подтянуть правую (левую) ногу и одновременно вытянуть левую (правую) руку возможно дальше; отталкиваясь согнутой ногой, передвинуть тело вперед, подтянуть другую ногу, вытянуть другую руку и продолжать движение в том же порядке. При переползании голову высоко не поднимать.



Рис.57. Выполнение приема "встать" из положения лежа



Рис.58. Переползание по-пластунски

174. Для переползания на полчетвереньках (рис.59) встать на колени и опереться на предплечья или на кисти рук. Подтянуть согнутую правую (левую) ногу под грудь, одновременно левую (правую) руку вытянуть вперед. Передвинуть тело вперед до полного выпрямления правой (левой) ноги, одновременно подтягивая под себя другую, согнутую ногу, и, вытягивая другую руку, продолжать движение в том же порядке.

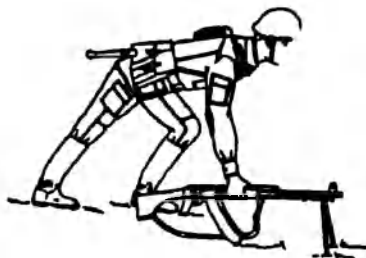
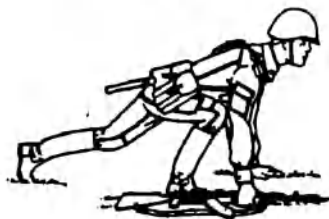
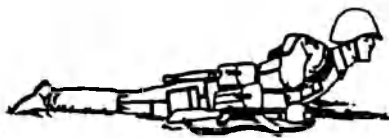

Рис.59. Переползание на получетвереньках

Оружие держать: при опоре на предплечья — так же, как и при переползании по-пластунски; при опоре на кисти рук — в правой руке.

175. Для переползания на боку (рис.60) лечь на левый бок; подтянув вперед левую ногу, согнутую в колене, опереться на предплечье левой руки, правой ногой упереться каблуком в землю как можно ближе к себе; разгибая правую ногу, передвинуть тело вперед, не изменяя положения левой ноги, после чего продолжать движение в том же порядке.



Рис.60. Переползание на боку

Оружие держать правой рукой, положив его на бедро левой ноги.

### 3. ДЕЙСТВИЯ ЛИЧНОГО СОСТАВА ПРИ ВНЕЗАПНОМ НАПАДЕНИИ ПРОТИВНИКА

176. Для отражения внезапного нападения наземного противника на колонну роты подается команда "Противник с фронта (с тыла, справа, слева) — К БОЮ".

По этой команде:

— при нападении с фронта направляющий взвод разворачивается в боевой порядок на месте, следующий за ним взвод — правее, а замыкающий взвод — левее направляющего;

— при нападении с тыла рота поворачивается кругом; замыкающий взвод разворачивается в боевой порядок на месте; взвод, находящийся в середине колонны, — правее его, а направляющий взвод — левее;

— при нападении справа или слева рота поворачивается в соответствующую сторону; взвод, находящийся в середине колон-

ны, разворачивается в босвой порядок на месте; фланговые взводы развертываются: один — правее, а другой — левее этого взвода в сторону своих внешних флангов.

177. При нападении воздушного противника на колонну роты подается команда "ВОЗДУХ". По этой команде рота в зависимости от обстановки продолжает движение или останавливается. Если движение не прекращается, то в колонне увеличиваются скорость и дистанции между машинами. При остановке личный состав по командам своих командиров быстро выскакивает из машин, повзводно занимает ближайшие укрытые места, изготавливается для стрельбы и по команде ведет огонь по низколетящим целям.

178. При применении противником оружия массового поражения подается сигнал радиационной опасности или химической тревоги.

По этим сигналам личный состав принимает меры защиты.

## Глава 7

### СТРОВОЙ СМОТР РОТЫ, БАТАЛЬОНА И БРИГАДЫ

#### 1. ОБЩИЕ ПОЛОЖЕНИЯ

179. Строевой смотр проводится в целях определения степени одиночной строевой выучки и строевого слаживания подразделений. На строевом смотре также проверяются внешний вид военнослужащих, наличие и состояние документов, удостоверяющих личность, правильность их оформления, состояние снаряжения, вооружения и военной техники. При проведении проверок на строевом смотре, кроме того, проводится опрос военнослужащих в порядке, изложенном в Уставе внутренней службы Вооруженных Сил Республики Узбекистан.

Строевой смотр проводится прямыми начальниками или лицами, назначенными для руководства проверкой.

Лицам, проводящим строевой смотр, разрешается в зависимости от цели, задач смотра и выполнения программы боевой подготовки устанавливать порядок проведения строевого смотра.

Каждый строевой смотр заканчивается прохождением подразделения (части) торжественным маршем, а после отнеса Боевого Знамени — исполнением строевой песни подразделениями.

Накануне смотра начальник, проводящий смотр, сообщает командиру подразделения (части) время, место, порядок построения

и проведения смотры, форму одежды, какое вооружение и военную технику вывести на смотры.

**180.** Строчной смотры роты, батальона и бригады проводится в пешем порядке или на машинах.

На смотры в пешем порядке выводится весь личный состав подразделения (части) с личным оружием, а на смотры на машинах, выводятся, кроме того, все вооружение и военная техника.

## 2. СТРОЕВОЙ СМОТР В ПЕШЕМ ПОРЯДКЕ

### Смотры роты

**181.** Для строчного смотры рота строится в развернутый двухшереножный строй; командир роты становится — перед серединой роты в семи шагах; старший техник — в двух шагах правее группы управления; сигналист-барабанщик — в двух шагах правее старшего техника; заместители командира роты — в двух шагах правее сигналиста-барабанщика; старшина роты становится на левом фланге роты (см. рис. 25).

**182.** Когда начальник, проводящий смотры, приблизится на 40—50 шагов, командир роты командует: "**Рота, СМЕРНО, равнение на — ПРАВО (на — ЛЕВО, на — СРЕДИНУ)**".

Подав команду, командир роты прикладывает руку к головному убору, подходит строчным шагом к начальнику, проводящему смотры, останавливается перед ним в двух-трех шагах и докладывает, например, "**Товарищ подполковник. Первая рота для строчного смотры построена. Командир роты капитан Рашидов**". После доклада командир роты делает левой (правой) ногой шаг в сторону с одновременным поворотом направо (налево) и, пропустив начальника вперед, следует за ним в одном-двух шагах сзади и с внешней стороны строя, не опуская руку от головного убора.

Сигналист-барабанщик по команде командира роты "**Равнение направо (налево, на середину)**" начинает бить "**Походный марш**" (приложение 9); когда командир роты останавливается перед начальником, проводящим смотры, сигналист-барабанщик прекращает бой барабана, а после доклада командира роты возобновляет его.

**183.** После обхода фронта строя роты с правого фланга к левому начальник, проводящий смотры, выходит на середину строя, здоровается с личным составом роты, разрешает подать команду "**ВОЛЬНО**" и дает необходимые указания командиру роты о продолжении смотры. Как только начальник остановится перед серединой строя роты, сигналист-барабанщик прекращает бой.

Командир роты подает команду "**ВОЛЬНО**", опускает руку от головного убора, вручает начальнику, проводящему смотры, стро-

свою записку (приложение б), а после получения от него указаний приступает к их выполнению.

**184.** Смотр роты начинается с проверки наличия личного состава, внешнего вида военнослужащих, состояния снаряжения и вооружения, затем проверяется степень одиночной строевой выучки и строевой слаженности отделений, взводов и роты, умение петь строевые песни в составе роты.

**185.** Рота проходит торжественным маршем перед начальником, проводящим смотр, повзводно, на дистанции одного линейного (двух линейных); взводы — в колонне по три (по четыре), имея оружие в положении "на ремень" или в другом положении по указанию начальника, проводящего смотр. Автоматы в положении "на грудь" поддерживаются левой рукой за цевье и ствольную накладку.

**186.** Перед началом прохождения торжественным маршем прямые начальники командира роты, присутствующие на смотре, становятся в одном-двух шагах позади и правее начальника, проводящего смотр.

Командир роты, перестроив (построив) роту в линию взводных колонн, имея линейных, назначенных для обозначения линии прохождения роты, на правом фланге роты в колонне по одному, становится в семи шагах впереди направляющего взвода (группы управления) лицом к строю и командует: **"Рота, СМІРНО. К торжественному маршу, повзводно, на одного линейного (двух линейных) дистанции, первый взвод (группа управления) прямо, остальные напра-ВО"; "На ре-МЕНЬ"** ("Автоматы на-ГРУДЬ"); **"Равнение направо, шагом — МАРШ"**, затем быстро поворачивается кругом на носке правой ноги в сторону левой руки и начинает движение с левой ноги одновременно с ротой.

По команде **"К торжественному маршу"** выходят из строя и становятся: заместители командира роты — в двух шагах за командиром роты, командиры взводов — в двух шагах впереди своих взводов, сигнарист-барabanщик — в двух шагах за заместителями командира роты, старший техник — в двух шагах впереди группы управления; линейные выбегают или выходят учащенным строевым шагом на линию прохождения роты, останавливаются на дистанции 10—15 м (15—20 шагов) один от другого, самостоятельно поворачиваются налево, а по команде **"Шагом — МАРШ"** одновременно берут автоматы в положение "на грудь", а карабины — в положение "на караул".

По исполнительной команде движение начинает вся рота, причем первый взвод (группа управления) двигается строевым шагом прямо, а каждый последующий взвод, подойдя к месту, где стоял первый взвод (группа управления), поворачивается налево, обозначает шаг на месте и выравнивается. Когда впереди идущий

взвод отойдет на указанную командой дистанцию, командир последующего взвода командует **"ПРЯМО"**. По этой команде взвод начинает движение стрелковым шагом.

Правофланговые во взводах следуют вдоль линии, обозначенной линейными, в одном шаге от них.

**187.** Командир роты, его заместители, командиры взводов и старший техник роты, не доходя до начальника на дистанцию одного линейного, прикладывают руку к головному убору и одновременно поворачивают голову в сторону начальника, проводящего смотр.

Минуя начальника на четыре шага, командир роты заходит в сторону, становится правее своих прямых начальников (ст.186) и остается там, пока не пройдет вся рота.

Когда командир взвода приложит руку к головному убору, военнослужащие этого взвода, кроме правофланговых, одновременно поворачивают голову в сторону начальника. По прохождении взводом начальника, проводящего смотр, на расстоянии одного линейного командир взвода опускает руку от головного убора, а все остальные военнослужащие ставят голову прямо.

**188.** Когда рота минует начальника, проводящего смотр, линейные по сигналу старшего берут оружие в положение "на ремень", поворачиваются направо, бегом в колонне по одному нагоняют роту и становятся в строй своего подразделения.

**189.** Для прохождения с песней командир роты, перестроив роту, становится в семи шагах впереди направляющего взвода и командует: **"Рота, СМЕРНО. Для прохождения с песней по взводу, дистанция 50 метров, первый взвод прямо, остальные направо". "На ре-МЕНЬ". "Шагом — МАРШ"**, затем быстро поворачивается кругом на носке правой ноги в сторону левой руки и начинает движение с левой ноги одновременно с ротой.

По команде **"Для прохождения с песней"** выходят из строя и становятся: заместители командира роты — в двух шагах за командиром роты, командиры взводов — в двух шагах впереди своих взводов, сигнарист-барабанщик — в двух шагах впереди группы управления.

По исполнительной команде движение начинает вся рота, причем первый взвод (группа управления) двигается походным шагом с песней прямо, а каждый последующий взвод, подойдя к месту, где стоял первый взвод (группа управления), поворачивается налево, обозначает шаг на месте и выравнивается. Когда впереди идущий взвод отойдет на указанную командой дистанцию, командир последующего взвода командует: **"Взвод с песней — ПРЯМО"**. По этой команде взвод начинает движение с песней походным шагом.

## Смотр батальона

190. Для строевого смотра батальон строится в развернутый строй в линию взводных колонн или в двухшереножный строй (см. рис. 29 и 31); командир батальона становится перед серединой батальона, в десяти шагах; сигналисты-барабанщики всего батальона выстраиваются на правом фланге в одной шеренге в двух шагах правее командира направляющей роты; заместители командира батальона и начальник штаба батальона — в двух шагах правее сигналистов-барабанщиков. Если при батальоне будет оркестр, то сигналисты-барабанщики на фланг не вызываются, а оркестр становится в двух шагах правее командира правого фланговой роты.

191. Встреча начальника проводится в порядке, указанном для роты.

После ответа на приветствие начальника по команде командира батальона **"Вольно"** командиры рот выходят из строя, становятся перед серединой своих рот, в пяти шагах.

192. Батальон проходит перед начальником, проводящим смотр, поротно, на дистанции одного линейного (двух линейных); роты — в колонне по три (по четыре).

193. Перед началом прохождения торжественным маршем командир батальона, перестроив (построив) батальон, как было указано, имея линейных на правом фланге батальона в колонне по одному, становится в 15 шагах перед направляющей ротой (управлением батальона) и подает команды: **"Батальон, СМІРНО. К торжественному маршу, поротно, на одного линейного (двух линейных) дистанции, первая рота (управление батальона) прямо, остальные напра-ВО"; "На ре-МЕНЬ"** ("Автоматы на-ГРУДЬ"); **"Равнение направо, шагом — МАРШ"**.

По команде **"К торжественному маршу"** кратчайшим путем выходят из строя и становятся: заместители командира батальона и начальник штаба батальона — в двух шагах позади командира батальона, командиры рот — в семи шагах впереди своих рот, в двух шагах за ними — их заместители; командиры взводов становятся в двух шагах впереди своих взводов. Ротные сигналы-барабанщики под командой старшего выходят вперед и становятся фронтом к линии прохождения батальона против начальника, проводящего смотр, несколько ближе к исходному положению батальона. Если при батальоне будет оркестр, то он по этой команде занимает место, указанное для сигналыстов-барабанщиков.

194. Когда последнее подразделение батальона минует начальника, проводящего смотр, сигналысты-барабанщики (оркестр), не прекращая боя (игры), по команде старшего сигналыста-барабанщика (военного дирижера) начинают движение прямо, а с вы-



ходом на линию прохождения торжественным маршем вслед за старшим сигнальником-барабанщиком (военным дирижером) заходят правым плечом и стрессовым шагом проходят перед начальником; пройдя начальника на одного-двух линейных, бой (игру) прекращают.

**195.** Для прохождения с песней командир батальона становится в 15 шагах перед направляющей ротой (управление батальона) и подает команды: **"Батальон, СМЕРНО. Для прохождения с песней поротно, дистанция 50 метров, первая рота (управление батальона) прямо, остальные напра-ВО". "На ре-МЕНЬ". "Шагом — МАРШ"**.

По команде "Для прохождения с песней" кратчайшим путем выходят из строя и становятся: заместители командира батальона и начальник штаба батальона — в двух шагах позади командира батальона, командиры рот — в семи шагах впереди своих рот, их заместители — в двух шагах за ними, командиры взводов — в двух шагах впереди своих взводов, ротные сигнальники-барабанщики — в двух шагах за заместителями командиров рот.

**196.** Проверка батальона, выход линейных, а также прохождение торжественным маршем и с песней производится, как указано для роты.

### Смотр бригады

**197.** Для стрессового смотра бригада с Боевым Знаменем строится в линию ротных или взводных колонн, как показано на рис.33; командир бригады становится перед серединой строя бригады, в 20—30 шагах. При отсутствии оркестра ротные сигнальники-барабанщики выстраиваются под командой старшего на месте, указанном для оркестра.

Встреча начальника и выполнение воинского приветствия производится, как указано для роты и батальона; при этом в докладе называется полное наименование бригады с перечислением присвоенных ей почетных наименований и орденов. После выполнения воинского приветствия по команде командира бригады **"Вольно"** командиры батальонов выходят из строя и становятся в десяти шагах перед серединой своих батальонов, а командиры отдельных рот (батарей) — в пяти шагах.

**198.** Бригада проходит торжественным маршем перед начальником, проводящим смотр, побатальонно или поротно.

Порядок прохождения бригады: впереди идет командир бригады, в трех шагах за ним в одной или двух шеренгах — заместители командира бригады и начальник штаба, позади них в двух ша-

гах — знаменщик с ассистентами, в трех шагах за ними — остальной состав управления бригады в колонне по три (по четыре) и далее — подразделения бригады на установленных дистанциях.

**199.** Для прохождения торжественным маршем командир бригады подает команды: **"Бригада, СМИРНО. К торжественному маршу, поротно (побатальонно), на столько-то линейных дистанции, первая рота (батальон, управление бригады) прямо, остальные напра-ВО"; "На ре-МЕНЬ"** ("Автоматы на-ГРУДЬ"); **"Равнение направо, шагом — МАРШ"**.

По команде **"К торжественному маршу"** заместители командира бригады и начальник штаба бригады выходят из строя и становятся в двух шагах впереди Боевого Знамени, а командиры батальонов, рот, взводов, оркестр (сигналисты-барабанщики) выходят из строя и становятся, как указано в ст. 186 и 193.

По команде **"МАРШ"** оркестр начинает играть марш (сигналисты-барабанщики бить **"Походный марш"**), а направляющая рота (батальон, управление бригады) начинает движение строевым шагом прямо. Остальные подразделения, повернувшись направо, доходят до места, где стояла направляющая рота, поворачиваются налево (заходят плечом), по команде своих командиров **"НА МЕСТЕ"** выравниваются, берут установленные дистанции и по команде **"ПРЯМО"** следуют за впереди идущим подразделением. Знаменщик и ассистенты при прохождении торжественным маршем голову в сторону начальника не поворачивают.

**200.** Когда последнее подразделение бригады минует начальника, проводящего смотр, оркестр (сигналисты-барабанщики) по команде военного дирижера (старшего сигналиста-барабанщика), не прекращая игры (бой), начинает движение прямо, а с выходом на линию прохождения торжественным маршем вслед за военным дирижером (старшим сигналистом-барабанщиком) заходит правым плечом и строевым шагом проходит перед начальником; пройдя начальника на одного-двух линейных, игру (бой) прекращает.

**201.** Для прохождения с песней командир бригады, перестроив бригаду, подает команды: **"Бригада, СМИРНО. Для прохождения с песней поротно (побатальонно), дистанция 100 метров, первая рота — (батальон, управление бригады) прямо, остальные — напра-ВО". "На ре-МЕНЬ". "Шагом — МАРШ"**.

По команде **"Для прохождения с песней"** заместители командира бригады и начальник штаба бригады выходят из строя и становятся в двух шагах впереди управления бригады.

**202.** Проверка бригады, выход линейных, а также прохождение торжественным маршем и с песней проводятся, как указано для батальона.

### 3. СТРОЕКВОЙ СМОТР НА МАШИНАХ

**203.** Рота, батальон и бригада для строевого смотра строятся в развернутый строй с личным составом впереди машин:

— рота — машины в линию, личный состав — в двухшереножном строю;

— батальон — машины и личный состав — в линию взводных или ротных колонн;

— бригада — машины и личный состав — в линию ротных или взводных колонн.

**204.** Строевой смотр личного состава на машинах проводится применительно к указанному для смотра в пешем порядке.

Проверка наличия и состояния вооружения и военной техники, а также подготовленности личного состава к действиям на машинах проводится в порядке, указанном начальником, проводящим смотр. Он же определяет порядок прохождения торжественного марша на машинах.

**205.** Прохождение торжественным маршем на машинах проводится в ротных или батальонных походных колоннах. Бригада может проходить также двумя и более колоннами.

Люки и стекла кабин машин должны быть закрыты, кроме люков (стекол кабин) на машинах командиров рот, батальонов и бригад, смотр которых проводится. Кроме того, люки должны быть открыты на машинах командиров подразделений, которым разрешено во время движения торжественным маршем находиться в люке.

С разрешения начальника, проводящего смотр, люки и стекла кабин могут быть открыты и на других машинах.

При движении торжественным маршем в командирском люке (в правом переднем углу кузова машины) стоя находятся: на смотре роты — командир роты, командиры взводов и машин; на смотре батальона — командир батальона, командиры рот и взводов; на смотре бригады — командир бригады, командиры батальонов и рот.

При движении на автомобиле командиры подразделений и частей могут находиться рядом с водителем машины.

**206.** Движение торжественным маршем начинается по команде (сигналам) "В колонну — МАРШ". Движение начинают все машины одновременно в том строю, в котором они находились на месте, или перестраиваются по команде командира, принимая на ходу установленные дистанции и интервалы. Если дистанции между машинами были не более 10 м, то машины начинают движение поочередно, набирая установленные дистанции, а при прохождении двумя и более колоннами — и интервалы.

За два-три линейных до начальника, проводящего смотр, командиры, находящиеся в командирском люке (в правом переднем углу кузова, в кабине) машин, прикладывают руку к головному убору и одновременно поворачивают голову в сторону начальника. Остальные военнослужащие поступают, как указано в ст.166. При этом автоматы в положении "на грудь" поддерживаются левой рукой за цевье и ствольную накладку. По прохождении начальника, проводящего смотр, на дистанцию одного линейного командиры подразделений и частей опускают руку от головного убора и ставят голову прямо, а остальные военнослужащие принимают положение "вольно".

**207.** Боевое Знамя части перед прохождением торжественным маршем устанавливается в развернутом виде в верхнем люке (десантном отделении, кузове) машины командира части. Знаменщик и ассистенты во время прохождения голову в сторону начальника не поворачивают. Ассистенты, вооруженные автоматами, должны иметь их в положении "на грудь" и поддерживать левой рукой за цевье и ствольную накладку.

## Глава 8

### ПОЛОЖЕНИЕ БОЕВОГО ЗНАМЕНИ ВОИНСКОЙ ЧАСТИ В СТРОЮ, ВЫНОС И ОТНОС ЕГО

#### 1. ОБЩИЕ ПОЛОЖЕНИЯ

**208.** Приказом по части к Боевому Знамени назначаются знаменщик и два ассистента из сержантов, прапорщиков или офицеров, преимущественно из числа награжденных орденами и медалями и отличников боевой подготовки.

Кроме того, для сопровождения Боевого Знамени при выносе его к бригаде и отнесе к месту хранения приказом по части назначается знаменный взвод. При следовании знаменного взвода к месту хранения Боевого Знамени при нем должны находиться знаменщик, ассистенты и сигналист-барабанщик.

При переносе Боевого Знамени знаменщик и ассистенты должны иметь перевязь (приложение 7).

К части Боевое Знамя всегда выносится развернутым. При передвижении на значительное расстояние Боевое Знамя переносится (перевозится) в чехле.

## 2. ПОЛОЖЕНИЕ БОЕВОГО ЗНАМЕНИ В СТРОЮ

**209.** В строю на месте знаменщик держит Боевое Знамя у ноги свободно опущенной правой рукой. Нижний конец древка должен находиться у середины ступни правой ноги (рис.61).

При выполнении приемов с оружием положение Боевого Знамени не изменяется.

**210.** Для движения по предварительной команде "Шагом" знаменщик переносит Боевое Знамя на левое плечо и держит его левой рукой, вытянутой по древку, а правую руку опускает. При этом положении Боевого Знамени нижний конец древка должен находиться на высоте 50—60 см от земли (рис.62).

При прохождении торжественным маршем на парадах Боевое Знамя переносится, как показано на рис.63.

**211.** При движении с Боевым Знаменем ассистенты и знаменный взвод, вооруженные автоматами, должны иметь их в положении "на грудь", а вооруженные карабинами — в положении "на плечо". При этом автоматы в положении "на грудь" поддерживаются левой рукой за цевье и ствольную накладку.

**212.** В развернутом строю части знаменщик с Боевым Знаменем и два ассистента становятся, как показано на рис.33.



Рис.61. Положение Боевого Знамени в строю на месте



Рис.62. Положение Боевого Знамени "на плечо"



Рис.63. Положение Боевого Знамени для движения торжественным маршем

### 3. ПОРЯДОК ВЫНОСА И ОТНОСА БОЕВОГО ЗНАМЕНИ

**213.** Знаменный взвод следует к месту хранения Боевого Знамени в колонне по три (по четыре). Впереди в шести шагах следует командир взвода, в двух шагах за ним — знаменщик с ассистентами, в двух шагах за знаменщиком — сигналист-барабанщик.

**214.** Прибыв к месту хранения Боевого Знамени, знаменный взвод выстраивается в развернутый двухшереножный строй так, чтобы середина строя приходилась напротив выхода из помещения (места хранения).

Командир взвода становится на правом фланге взвода правее сигналиста-барабанщика, а в двух шагах правее командира взвода становятся в одну шеренгу знаменщик и ассистенты. Для приема Боевого Знамени помощник (заместитель) начальника штаба вызывает знаменщика: **"Знаменщик, за мной, шагом — МАРШ"**.

По этой команде знаменщик и ассистенты следуют за помощником (заместителем) начальника штаба.

**215.** Помощник (заместитель) начальника штаба, приняв Боевое Знамя от начальника караула, вручает его знаменщику и в присутствии начальника караула осматривает Боевое Знамя в порядке, указанном в Уставе внутренней службы Вооруженных Сил Республики Узбекистан. Затем помощник (заместитель) начальника штаба прикладывает руку к головному убору, подает команду **"Знаменщик, за мной, шагом — МАРШ"** и следует к знаменному взводу. Когда Боевое Знамя покажется у входа, командир знаменного взвода командует: **"Взвод, под Знамя, СМИРНО"**, а если взвод вооружен карабинами, то командует: **"Взвод, под Знамя, СМИРНО на кра-УЛ"**. По первой команде взвод принимает строевую стойку, командир взвода прикладывает руку к головному убору, а по второй команде взвод, кроме того, берет карабины в положение "на караул" (ст.66); сигналист-барабанщик начинает бить "Под Знамя".

Знаменщик с ассистентами становится в двух шагах правее командира взвода в одной шеренге фронтом в сторону движения. Помощник (заместитель) начальника штаба становится в двух шагах впереди знаменщика и опускает руку от головного убора; сигналист-барабанщик прекращает бить в барабан.

Как только знаменщик с ассистентами станут на свое место, командир взвода, опустив руку от головного убора, командует: **"Взвод, напра-ВО"**, а если взвод имел карабины в положении "на караул", то предварительно подает команду **"Взвод, к но-ГЕ"** и затем **"На пле-ЧО"**.

**216.** Движение с Боевым Знаменем начинается по команде помощника (заместителя) начальника штаба **"Знаменщик, за мной, шагом — МАРШ"**. По этой команде помощник (заместитель)

начальника штаба, знаменщик и ассистенты начинают движение в полшага. Знаменный взвод по команде командира взвода **"Взвод, в колонну по три (по четыре), шагом — МАРШ"** на ходу перестраивается, как указано в ст.106. После перестроения взвода по команде помощника (заместителя) начальника штаба **"ПРЯМО"** все продолжают движение полным шагом.

Движение с Боевым Знаменем совершается строевым шагом в следующем порядке: помощник (заместитель) начальника штаба, в двух шагах за ним — знаменщик с ассистентами, в трех шагах за знаменщиком — командир взвода; сигналист-барабанщик следует в двух шагах за командиром взвода, а в двух шагах за сигнальстом-барабанщиком — взвод.

Сигналист-барабанщик при следовании знаменного взвода бьет **"Походный марш"** и прекращает бой с началом игры оркестра (сигнальстов-барабанщиков).

**217.** Когда знаменный взвод с Боевым Знаменем приблизится на 40—50 шагов к бригаде, командир бригады командует: **"Бригада, под Знамя, СМЕРНО, равнение на-ПРАВО (на-ЛЕВО, на-СРЕДИНУ)"**, а если бригада вооружена карабинами, то командует: **"Бригада, под Знамя, СМЕРНО. Для встречи справа (слева, с фронта), на кра-УЛ"**.

По первой команде командир подразделения от взвода и выше прикладывают руку к головному убору; все поворачивают голову в сторону Боевого Знамени и провожают его взглядом, поворачивая вслед за ним голову; оркестр играет **"Встречный марш"**. По второй команде, кроме того, карабины берутся в положение **"на караул"** (ст.66). Если при бригаде оркестра нет, то сигнальсты-барабанщики, предварительно построены на месте оркестра, бьют **"Под Знамя"**. Знаменный взвод останавливается у левого фланга бригады и, если взвод вооружен карабинами, по команде командира взвода берет их в положение **"на караул"**.

Знаменщик с ассистентами под командой помощника (заместителя) начальника штаба продолжают движение к правому флангу вдоль фронта бригады. Выйдя на правый фланг бригады, помощник (заместитель) начальника штаба ставит знаменщика с ассистентами на место, определенное для них в строю (рис.33), после чего сам становится на свое место.

Когда знаменщик станет на место, командир бригады подает знак оркестру (сигнальстам-барабанщикам) для прекращения игры (боя) и командует: **"ВОЛЬНО"**, а если бригада имела карабины в положении **"на караул"**, то предварительно подает команду **"Бригада, к по-ГЕ"**.

После команды командира бригады **"Вольно"** командир знаменного взвода отводит взвод на свое место в строю роты.

**218.** Для отнеса Босвого Знамени командир бригады командует: **"Знаменный взвод — ВПЕРЕД"**.

По этой команде знаменный взвод с сигнальником-барабанщиком выводится в колонне по три (по четыре) и, зайдя правым плечом вперед, останавливается перед серединой левофлангового подразделения в 20—25 шагах лицом к фронту бригады.

Когда знаменный взвод остановится, командир бригады командует: **"Бригада, под Знамя, СМИРНО, равнение на-ПРАВО"**, а если бригада вооружена карабинами, то командует: **"Бригада, под Знамя, СМИРНО. Для встречи справа, на кра-УЛ"**.

По этой команде бригада поступает, как указано в ст.217 (знаменный взвод равняется налево); оркестр играет **"Встречный марш"** (сигнальисты-барабанщики бьют **"Под Знамя"**); помощник (заместитель) начальника штаба командует знаменщику: **"Знаменщик, за мной, шагом — МАРШ"** — и ведет его с ассистентами вдоль фронта бригады к знаменному взводу.

Когда знаменщик с Босвым Знаменем поравняется со знаменным взводом, командир знаменного взвода командует: **"Взвод, шагом — МАРШ"**, а если взвод вооружен карабинами, предварительно подаст команду **"Взвод, к но-ГЕ"** и затем **"На пле-ЧО"**. Взвод следует с Босвым Знаменем к месту его хранения.

Когда знаменный взвод удалится на 40—50 шагов, командир бригады подаст оркестру (сигнальистам-барабанщикам) знак прекратить игру (бой) и командует: **"ВОЛЬНО"**, а если бригада имела карабины в положении "на караул", то предварительно подаст команду **"Бригада, к но-ГЕ"**.

**219.** Подойдя к месту хранения Босвого Знамени, командир знаменного взвода выстраивает взвод в порядке, указанном в ст.214, и командует: **"Взвод, под Знамя, СМИРНО"**, а если взвод вооружен карабинами, то командует: **"Взвод, под Знамя, СМИРНО, на кра-УЛ"**. По этим командам взвод поступает, как указано в ст.215. Сигнальист-барабанщик бьет "под Знамя". Помощник (заместитель) начальника штаба, приложив руку к головному убору, командует знаменщику: **"Знаменщик, за мной, шагом — МАРШ"** — и ведет его с ассистентами за собой. Когда Босвос Знамя будет внесено в помещение, командир знаменного взвода опускает руку от головного убора, сигнальист-барабанщик прекращает бить в барабан; если взвод имел карабины в положении "на караул", командир взвода подаст команду **"Взвод, к но-ГЕ"**, затем — **"На ре-МЕНЬ"** и ведет взвод, куда приказано.



## ПРИЛОЖЕНИЯ

## Приложение 1

## ПРИЕМЫ С ШАШКОЙ

1. В строю с шашкой ножны придерживать свободно опущенной левой рукой, большим пальцем изнутри, а остальными снаружи (рис.64).

2. Отдание чести шашкой на месте выполняется по команде "Слушай, на кра-УЛ" в три приема. Первый прием выполняется по предварительной команде, второй и третий — по исполнительной.

Первый прием — левой рукой подать шашку несколько вперед; в то же время правой рукой обхватить рукоять эфеса сверху и, придерживая ножны, вытащить клинок на ширину ладони (рис. 65,а).

Второй прием — взять шашку "подвись": быстро вынуть шашку из ножен и, повернув ее концом клинка вверх, лезвием влево, опустить руку так, чтобы кисть находилась на высоте подбородка и на 10 см впереди него, а клинок отвесно (рис.65,б).

Третий прием — опустить шашку вниз так, чтобы кисть руки пришла у правого бедра, а лезвие клинка было обращено к себе и приходилось острием против левого носка (рис.65,в); одновременно повернуть голову в сторону начальника.

Находящиеся в строю верхом опускают шашки так, чтобы кисть свободно опущенной правой руки была позади бедра, конец клинка пришелся позади правого каблука, а лезвие было обращено к лошади (рис.66).



Рис. 64. Строгая стойка с шашкой



Рис. 65. Выполнение приемов отдания чести с шашкой на месте



Рис. 66. Отдание чести с шашкой верхом

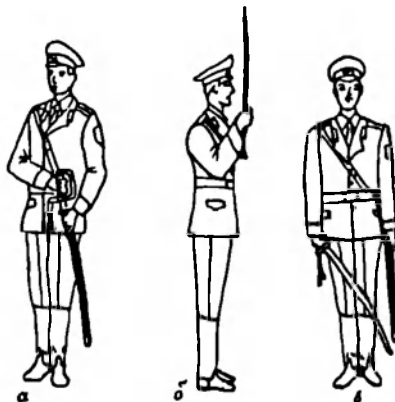

Рис.67. Выполнение приемов по вкладыванию шашки в ножны

3. По команде "К ноге" или "Вольно" шашка вкладывается в ножны в три приема.

Первый прием — поднять шашку на вытянутую руку острием кверху, лезвием влево; левой рукой взяться за верхний конец ножен (рис.67,а).

Второй прием — кистью руки повернуть клинок острием вниз и, не глядя на ножны, направить его в отверстие ножен, помогая левой рукой; опустить клинок в ножны настолько, чтобы правая рука была на высоте плеча; левой рукой придерживать ножны (рис.67,б).

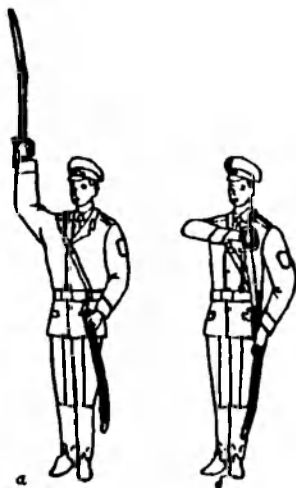
Третий прием — дослать клинок в ножны и принять положение "Смирно".

4. По команде "На плечо" шашка из ножен вынимается в три приема.

Первый и второй приемы выполняются, как указано в п.2.

Третий прием — быстро опустить правую руку и поставить шашку отнесно к правому плечу лезвием в поле, обхватив пальцами рукоять с наружной стороны, а большим пальцем — с внутренней (рис.68).

5. При движении с шашкой "На плечо" правой рукой производить движения вперед и назад, не сваливая шашки в сторону (рис.69). Ножны придерживать левой рукой. Левую руку с ножнами держать неподвижно.

По команде "Стой" шашка вкладывается в ножны, как указано в п.3.

6. Отдание чести шашкой (салют) в движении выполняются в два приема.

Первый прием — не доходя двадцати шагов до начальника взять шашку "Подвысь".

Второй прием — за десять шагов повернуть голову в сторону начальника и одновременно опустить шашку вниз, лезвием влево так, чтобы острие клинка было правее правого носка и примерно в 10 см от земли (рис.70). Пройдя четыре шага мимо начальника, повернуть голову прямо, взять шашку "Подвысь" и затем в положение "На плечо".



Рис. 68. Выполнение приемов с шашкой из положения "К ноге" в положение "На плечо"



Рис. 69. Движение с шашкой в положении "На плечо"



Рис. 70. Отдание чести (салют) шашкой в движении

## Приложение 2

## ПОСТРОЕНИЕ БРИГАДЫ ПРИ ВРУЧЕНИИ БОЕВОГО ЗНАМЕНИ

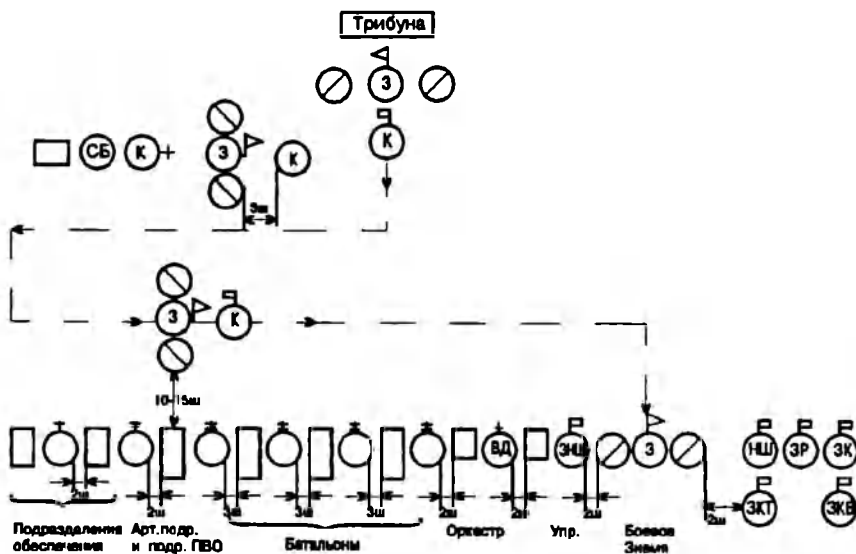



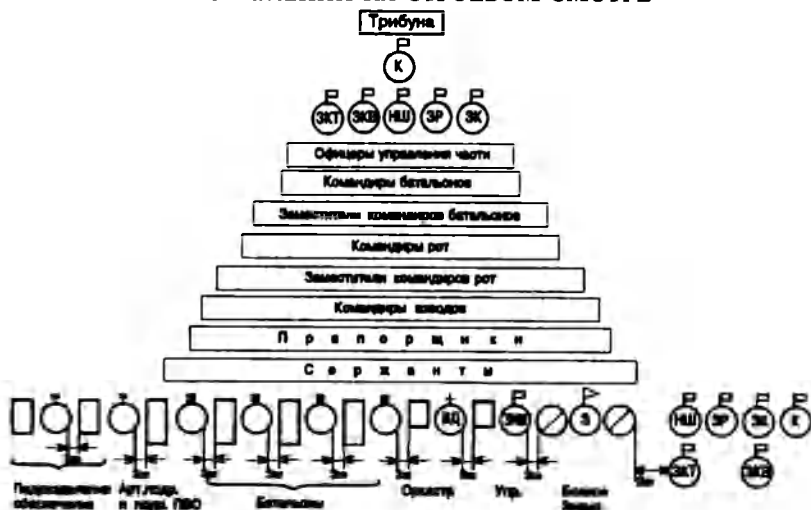



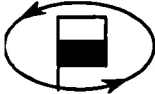

## Приложение 3

ПОСТРОЕНИЕ БРИГАДЫ ПРИ ОПРОСЕ ЖАЛОБ  
И ЗАЯВЛЕНИЙ НА СТРОЕВОМ СМОТРЕ

Приложение 4

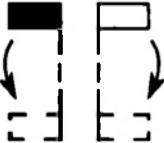
ТАБЛИЦА СИГНАЛОВ УПРАВЛЕНИЯ СТРОЕМ

N п/п	Сигнал	Условные знаки		
		руками	флажками	фонарем
1	Внимание (внимание, делай, что я; отзв)	Поднять правую руку вверх и держать до отзв (повторения сигнала "Внимание")	Поднять правой рукой вверх желтый флажок и держать до отзв (повторения сигнала "Внимание")  	Фонарем с белым светом — серия точек  
2	Сбор командиров (начальников)	Поднять правую руку вверх и кружить ею над головой, после чего руку резко опустить	То же, с красным и желтым флажками в правой руке  	Фонарем с белым светом размахивать над головой вправо и влево, описывая полукруг  
3	К машинам	Поднять обе руки вверх и держать до исполнения	То же, имея в правой руке желтый, а в левой — красный флажки  	Фонарем с белым светом размахивать перед собой вправо и влево на уровне плеча  
4	По местам	Поднять обе руки вверх и резко опустить вниз через стороны	То же, имея в правой руке желтый, а в левой — красный флажки  	Фонарем с белым светом размахивать по вертикали вверх и вниз  

## Продолжение приложения 4

№ п/п	Сигнал	Условные знаки		
		руками	флажками	фонарем
5	Заводи	Правой рукой прятать впереди себя	То же, имея в правой руке желтый флажок	Фонарем с белым светом прятать впереди себя
6	Глуши двигатель	Размахивать перед собой обеими опущенными руками	То же, имея в правой руке желтый, а в левой — красный флажки	Фонарем с красным светом, опущенным вниз, размахивать перед собой, описывая полукруг
7	Марш (вперед, продолжать движение в прежнем или новом направлении, путь свободен)	Поднять правую руку вверх, повернуться в сторону движения и опустить руку в направлении движения на уровень плеча	То же, с желтым флажком в правой руке	Фонарем с зеленым светом размахивать по вертикали вверх и вниз
8	Стоя (стоп)	Поднять левую руку вверх и быстро опустить вниз перед собой, повторяя до исполнения	То же, с красным флажком в левой руке	Фонарем с красным светом размахивать по вертикали вверх и вниз



## Продолжение приложения 4

N п/п	Сигнал	Условные знаки		
		руками	флажками	фонарем
13	В колонну	В линию ротных колонн: поднять обе руки вверх, сложить их накрест над головой и держать неподвижно	То же, имея в правой руке желтый, а в левой — красный флажки	Фонарем с зеленым светом размахивать над головой вправо, описывая полукруг. Возвращение фонаря в первоначальное положение производить при потушенном или скрытом от принимающего свете
		Поднять правую руку вверх и опустить ее, держа предплечье вертикально (повторять до отзыва)	То же, с желтым флажком в правой руке	Фонарь с зеленым светом вначале держать неподвижно, а затем сигнал "Марш" повторять до отзыва
14	Все кругом	Вытянуть левую руку горизонтально в сторону, а правую поднять вверх и кружить над головой	То же, имея в правой руке желтый, а в левой — красный флажки	Фонарем с зеленым светом вращать впереди себя









Продолжение приложения 4

N п/п	Сигнал	Условные знаки		
		руками	флажками	фонарем
15	Все направо (налево)	Вытянуть левую руку горизонтально в сторону, а правую руку поднять вверх, повернуться в сторону поворота и размахивать правой рукой вверх и вниз до уровня плеча (повторить до отзыва)	То же, имея в правой руке желтый, а в левой — красный флажки	Фонарем с зеленым светом размахивать по вертикали сверху вниз и в сторону поворота
16	Алария (вынужденная остановка)	Вытянуть правую руку горизонтально в сторону, а левую поднять вверх и размахивать ею над головой вправо и влево	То же, имея в правой руке желтый, а в левой — красный флажки. После подачи сигнала красный флажок устанавливается на машине под углом 45°	Фонарем с красным светом размахивать перед собой вправо и влево на уровне плеча

Примечания : 1. В таблице сигналов обозначены:

- флажок желтого (белого) цвета — 
- фонарь с белым светом — 
- флажок красного цвета — 
- фонарь с красным светом — 
- фонарь с зеленым светом — 

2. Сигнальный флажок состоит из прямоугольного полотнища 32x22 см, прикрепленного к древку длиной 40 см. Вместо флажка желтого цвета может применяться флажок белого цвета.

## ТАБЛИЦА СИГНАЛОВ УПРАВЛЕНИЯ МАШИНОЙ



Внимание



Заводи



Глуши двигатель



Вперед (ко мне)



Направо



Налево



Меньше ход



Стой



Задний ход

*Примечание.* Командир для управления машиной становится не ближе 5 м от нее.

СТРОВАЯ ЗАПИСКА

РОТЫ (БАТАЛЬОНА) \_\_\_\_\_ БРИГАДЫ \_\_\_\_\_

" \_\_\_\_ " \_\_\_\_\_ 19\_\_ г.

Вид учета	Личный состав					Оружие				Вооружение и военная техника					
	офицеры	прапорщики	сержанты	солдаты	всего	автоматы	карабины	ручные пулеметы	ротные пулеметы	и т.д.	БМП-2	БТР-80	танки	тягачи	и т.д.
По списку															
В строю															
Отсутствует															

Командир роты (батальона, бригады) \_\_\_\_\_  
 (воинское звание, подпись, фамилия)

*Примечания.* 1. В строевой записке батальона на обороте указываются воинские звания и фамилии командиров рот, начиная с первой роты, а в строевой записке бригады, кроме того, воинские звания и фамилии командиров батальонов.  
 2. Строевая записка по заполнении хранится как документ для служебного пользования и по мере надобности уничтожается установленным порядком.

## Приложение 7

### ОПИСАНИЕ ПЕРЕВЯЗИ ДЛЯ НОШЕНИЯ БОЕВОГО ЗНАМЕНИ

Перевязь для ношения Боевого Знамени знаменщиком состоит из длинного и короткого плечевых ремней и кожаного стакана для установки нижнего конца древка Боевого Знамени. Плечевые кожаные ремни шириной 80 мм обтягиваются тремя горизонтальными полосами насыщенного голубого, белого и зеленого цветов шелкового фая, как у Боевого Знамени.

Ширина каждой полосы 25 мм. Средняя белая полоса окантовывается красной каймой шириной в 2,5 мм.

Перевязь для ассистентов такая же, как и для знаменщика, но вместо кожаного стакана к ней пришивается кисть золотистого цвета.

## Приложение 8

### ПРАВИЛА ДЛЯ РОТНЫХ СИГНАЛИСТОВ-БАРАБАНЩИКОВ

1. Сигналист-барabanщик в строю держит барабан привешенным на барабанном ремне через левое плечо, нижней кожей к правому бедру. Палочки находятся в гнездах барабанного ремня, тонкими концами вниз.



Рис.71. Положение барабана и сигнальной трубы по строевой стойке



Рис.72. Положение барабана во время игры



Рис.73. Положение сигнальной трубы при подаче сигнала

Сигнальная труба — на шнуре, через правое плечо с прикрепленным к поясному ремню за кольцо трубы у левого бедра, рас-  
трубом вниз (рис.71).

2. Для изготовления к барабанному бою сигналист-барабанщик вынимает барабанные палочки из гнезда барабанного ремня, переводит барабан в положение для игры и кладет палочки тонкими концами на верхнюю кожу барабана (рис.72). В этом случае сигнальная труба остается в положении, указанном в п.1.

Для указания начала и прескращения барабанного боя старший сигналист-барабанщик подает знак взмахом палочек.

3. При поворотах барабанщик придерживает барабан рукой за обруч.

4. При движении в строю без игры сигналист-барабанщик держит барабан, как указано в п.1.

5. Для изготовления к игре на сигнальной трубе сигналист-барабанщик берет трубу в правую руку и подносит мундштук ко рту (рис.73). В этом случае барабан остается в положении, указанном в п.1.

## Приложение 9

### СИГНАЛЫ ДЛЯ СИГНАЛЬНОЙ ТРУБЫ И БАРАБАННЫЕ БОИ ДЛЯ РОТНОГО БАРАБАНА

#### СИГНАЛЫ ДЛЯ СИГНАЛЬНОЙ ТРУБЫ

##### 1. Подъем



## 2. Приступить к занятиям



## 3. Завтрак, обед, ужин

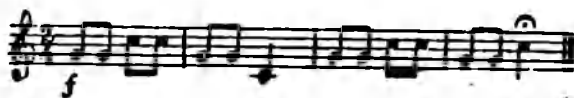

## 4. Повестка

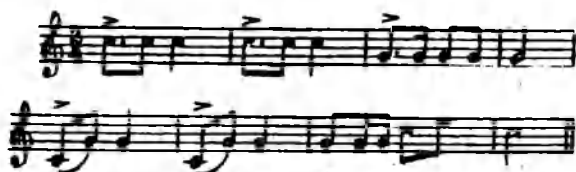

## 5. Заря



## 6. Отбой

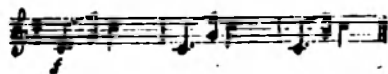

7. Слушайте все

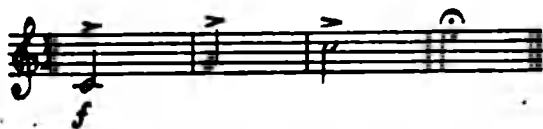

8. Сбор

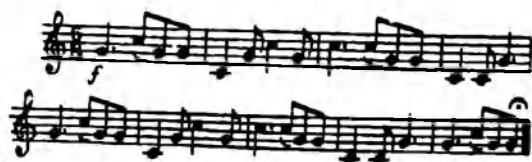

9. Сбор начальников



10. Огонь

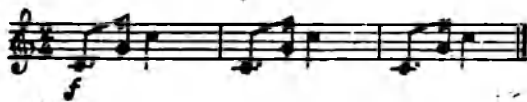

11. Бегом



12. Боевая тревога

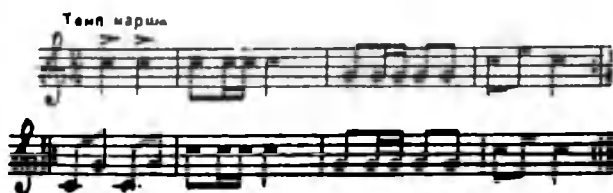

## 13. Марш по караулам

14. Повестка для торжественной зари  
(исполняется на фанфарах или трубах)

Торжественно (♩=80)



## БАРАБАНЫЕ БОИ ДЛЯ РОТНОГО БАРАБАНА

## 1. Под знамя





2. Марш по кариулам



3. Походный марш № 1



4. Походный марш № 2



5. Сбор



## 6. Боевая тревога

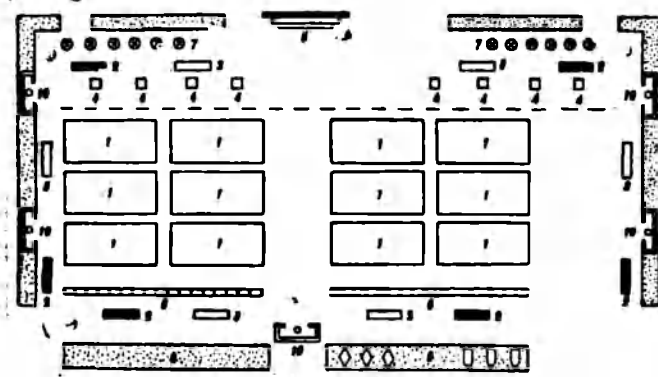

Приложение 10

ОБОРУДОВАНИЕ СТРОЕВОГО ПЛАЦА  
(вариант)

## Оборудование

- 1 — строевая площадка; 2 — стенд с рисунками из Строевого устава;  
 3 — зеркало; 4 — места для линейных; 5 — трибуна; 6 — линия для построения;  
 7 — флагштоки; 8 — площадка для отработки присмов передвижения на поле боя;  
 9 — площадка для отработки действий у машин и на машинах; 10 — место для курения и чистки обуви.

*Примечания.* 1. Строевой плац воинской части предназначен для проведения занятий по строевой подготовке; состязаний на лучшее подразделение по стро-

своей подготовке; утренней физической зарядки; общих батальонных и бригадных вечерних поверок; для развода караула, проверки команд, наряжаемых от части, а также личного состава, увольняемого из расположения части; построение личного состава перед выходом на занятия и других воинских ритуалов.

2. Стрелковые площадки размером 8х16 м подготавливаются равномерно по всей площади плаца. Кроме стрелковых площадок на плацу выделяется полоса для прохождения подразделений торжественным маршем.

3. Линия прохождения правофланговых наносится на расстоянии 5—8 м от трибуны, в одном шаге от нее обозначаются места для линейных в 10—15 м друг от друга.

4. Все линии на плацах наносятся белой краской (разведенной известью).

5. Каждый стрелковый плац должен быть хорошо освещен и радиотехнирован.

## Приложение 11

### УСЛОВНЫЕ ОБОЗНАЧЕНИЯ



Командир бригады



Заместитель командира бригады



Начальник штаба бригады



Заместитель командира бригады по вооружению



Заместитель командира бригады по тылу



Заместитель командира бригады по работе с личным составом



Заместитель начальника штаба бригады (ПНШ — помощник начальника штаба)



Знаменщик



Ассистент



Восновый дирижер



Командир батальона



Заместитель командира батальона



Начальник штаба батальона



Заместитель командира батальона по вооружению



Заместитель командира батальона по тылу



Заместитель командира батальона по работе с личным составом



Начальник связи батальона



Командир роты



Заместитель командира роты



Заместитель командира роты по работе с личным составом



Старший техник роты



Старшина роты



Санитарный инструктор роты



Командир взвода



Заместитель командира взвода



Командир отделения (КМ — командир машины,  
КТ — командир танка)



Наводчик-оператор



Старший стрелок



Снайпер



Пулеметчик



Гранатометчик



Помощник гранатометчика



Стрелок



Водитель (МВ — механик-водитель)

 Сигналист-барабанщик

 Бронетранспортер

 Боевая машина пехоты

 Танк

 Автомобиль

*Примечание.* Машины командиров обозначаются, например:

бронетранспортер командира взвода 

танк командира роты 

бронетранспортер командира батальона 

---

**ОГЛАВЛЕНИЕ****УСТАВ ВНУТРЕННЕЙ СЛУЖБЫ  
ВООРУЖЕННЫХ СИЛ РЕСПУБЛИКИ УЗБЕКИСТАН**

Военная присяга.....	6
Общие положения.....	7

**Часть I****ВОЕННОСЛУЖАЩИЕ ВООРУЖЕННЫХ СИЛ  
И ВЗАИМООТНОШЕНИЯ МЕЖДУ НИМИ**

<i>Глава 1. Права, обязанности и ответственность военнослужащих</i> .....	8
Общие положения.....	8
Права военнослужащих.....	9
Общие обязанности военнослужащих.....	11
Должностные и специальные обязанности военнослужащих.....	13
Ответственность военнослужащих.....	14
<i>Глава 2. Взаимоотношения между военнослужащими</i> .....	15
Единоначалие. Командиры (начальники) и подчиненные. Старшие и младшие.....	15



---

Приказ (приказание), порядок его отдачи и выполнения. Инициатива военнослужащих .....	16
Воинское приветствие .....	18
Порядок представления командирам (начальникам) и лицам, прибывшим для инспектирования (проверки) .....	21
О воинской вежливости и поведении военнослужащих .....	23
<b>Глава 3. Обязанности командиров (начальников) и основных должностных лиц бригады .....</b>	<b>25</b>
Общие обязанности командиров (начальников) .....	25
Обязанности должностных лиц, солдат и матросов .....	32
Командир бригады .....	32
Заместитель командира бригады .....	34
Заместитель командира бригады по работе с личным составом .....	36
Начальник штаба бригады .....	37
Заместитель командира бригады по вооружению (инженерно-авиационной службе) — начальник технической части .....	39
Заместитель командира бригады по тылу .....	41
Начальник оперативного отделения — заместитель начальника штаба бригады .....	42
Начальник артиллерии бригады .....	43
Начальник противовоздушной обороны бригады .....	44
Начальник службы бригады .....	45
Начальник разведки бригады .....	47
Начальник связи бригады .....	47

---

Начальник отделения организационно-мобилизационного и комплектования бригады .....	47
Начальник топографической службы бригады .....	48
Начальник инженерной службы бригады .....	49
Начальник химической службы бригады .....	49
Начальник медицинской службы бригады .....	49
Начальник финансовой службы бригады .....	51
Начальник физической подготовки и спорта бригады .....	51
Начальник отделения кадров бригады .....	52
Начальник метрологической службы бригады .....	53
Начальник службы ракетно-артиллерийского вооружения бригады .....	53
Начальник бронетанковой службы бригады .....	54
Начальник автомобильной службы бригады .....	54
Начальник службы горючего и смазочных материалов бригады .....	55
Начальник продовольственной службы бригады .....	56
Начальник вещевой службы бригады .....	56
Офицер по культурно-досуговой работе — начальник клуба бригады .....	57
Командир полка (отдельного батальона), заместители командира полка (отдельного батальона) и начальники служб .....	58
Командир батальона .....	58
Заместитель командира батальона .....	59
Заместитель командира батальона по работе с личным составом .....	60

Начальник штаба батальона .....	61
Заместитель командира батальона по вооружению (технической части, начальник автомобильной службы батальона, техник батальона) .....	63
Заместитель командира батальона по тылу (снабжению) .....	64
Командир роты .....	66
Заместитель командира роты .....	67
Заместитель командира роты по работе с личным составом .....	68
Заместитель командира роты по вооружению (технической части, старший техник, техник роты) .....	69
Командир взвода (группы) .....	70
Старшина роты .....	72
Заместитель командира взвода .....	73
Командир отделения .....	74
Обязанности солдата (матроса) .....	75

## Часть II

### ВНУТРЕННИЙ ПОРЯДОК

Общие положения .....	77
<i>Глава 4. Размещение военнослужащих</i> .....	77
Общие положения .....	77
Содержание помещений .....	83
Отопление помещений .....	85

---

Проветривание помещений .....	86
Освещение помещений .....	87
Размещение в населенных пунктах .....	87
Противопожарная защита .....	88
Охрана окружающей среды .....	90
<b>Глава 5. Распределение времени и повседневный порядок .....</b>	<b>91</b>
Общие положения .....	91
Подъем, утренний осмотр и вечерняя поперка .....	93
Учебные занятия .....	95
Завтрак, обед и ужин .....	96
Увольнение из расположения бригады .....	97
Отправление и следование подразделений (команд) .....	98
Посещение военнослужащих .....	100
<b>Глава 6. Суточный наряд .....</b>	<b>101</b>
Общие положения .....	101
Наряд на работы .....	103
Дежурное подразделение .....	103
Порядок назначения нарядов по службе и отчетность по ним .....	104
Подготовка суточного наряда .....	104
Развод суточного наряда .....	105
Обязанности лиц суточного наряда .....	106
Дежурный по бригаде .....	106

---

Помощник дежурного по бригаде. ....	110
Дежурный по контрольно-пропускному пункту .....	110
Помощник дежурного по контрольно-пропускному пункту .....	111
Дежурный по батальону (по подразделениям обеспечения бригады) .....	112
Дежурный по роте .....	113
Дневальный по роте .....	116
Дежурный по столовой .....	117
Дежурный фельдшер (санитарный инструктор) по медицинскому пункту .....	119
Дневальный по медицинскому пункту .....	120
Дежурный по штабу бригады. ....	121
Пожарный наряд .....	121
Дежурный сигналист-барabanщик .....	122
<i>Глава 7. Подъем по тревоге .....</i>	<i>123</i>
<i>Глава 8. Сохранение и укрепление здоровья военнослужащих .....</i>	<i>124</i>
Общие положения .....	124
Оздоровление условий службы и быта военнослужащих .....	124
Закаливание военнослужащих, занятие физической подготовкой и спортом .....	125
Санитарно-гигиенические и противоэпидемические мероприятия .....	126
Лечебно-профилактические мероприятия .....	127
Банно-прачечное обслуживание .....	131

## Часть III

**БОЕВОЕ ДЕЖУРСТВО (БОЕВАЯ СЛУЖБА).  
ОСОБЕННОСТИ ВНУТРЕННЕЙ СЛУЖБЫ В ПАРКАХ,  
ПРИ РАСПОЛОЖЕНИИ ВОЙСК НА ПОЛИГОНАХ  
И ПРИ ПЕРЕВОЗКЕ**

<i>Глава 9. Боевое дежурство (боевая служба) .....</i>	<i>132</i>
<i>Глава 10. Особенности внутренней службы в парках .....</i>	<i>134</i>
Общие положения .....	134
Дежурный по парку .....	138
Дневальный по парку .....	141
Механик-водитель (водитель) дежурного тягача .....	141
<i>Глава 11. Особенности внутренней службы при расположении войск на     полигонах (в лагерях) .....</i>	<i>142</i>
Общие положения .....	142
Размещение бригады лагерем (в палатках) .....	144
Вызов дежурных на линию .....	145
<i>Глава 12. Особенности внутренней службы при перевозке войск .....</i>	<i>146</i>
Общие положения .....	146
Начальник воинского эшелона (команды) .....	148
Заместитель начальника воинского эшелона по работе с личным составом .....	150
Помощник начальника воинского эшелона по боевому обеспечению .....	151
Помощник начальника воинского эшелона по снабжению .....	152

---

Командир роты .....	152
Старший по вагону (людскому судовому помещению) .....	153
Дежурный по воинскому эшелону. ....	154
Дежурный по роте .....	155
Дневальный по вагону (людскому судовому помещению, салону воздушного судна) .....	155

## Приложения

Ритуал приведения к Военной присяге. ....	157
Положение о Боевом Знамени воинской части Вооруженных Сил Республики Узбекистан. ....	158
Ритуал вручения Боевого Знамени и орденов воинским частям Порядок хранения, передачи и ремонта Боевых Знамен. ....	159
Перечень воинских званий военнослужащих Вооруженных Сил Республики Узбекистан .....	165
Книга почетных посетителей. ....	166
Годовой праздник воинской части .....	166
Порядок распределения прибывшего пополнения по подразделениям. ....	167
Порядок вручения личному составу вооружения и военной техники .....	167
Порядок проведения опроса военнослужащих .....	169
Порядок прощания военнослужащих, уволенных в запас или отставку .....	169
Оборудование помещений (мест) для несения службы суточным нарядом. Перечень необходимых документов .....	171

Перечень вопросов по организации внутренней и караульной служб и боевой учебы, излагаемых в приказе командира бригады на период обучения .....	174
Формы документов, ведущихся в роте. ....	175
Перечни примерных надписей на дверях помещений, у входов в здания и их оформление. ....	181
Описание нагрудных знаков (нарукавных повязок) для дежурных .....	183
Правила разбивки лагеря бригады (подразделения) .....	183
Требования пожарной безопасности.. ....	185

## ДИСЦИПЛИНАРНЫЙ УСТАВ ВООРУЖЕННЫХ СИЛ РЕСПУБЛИКИ УЗБЕКИСТАН

<i>Глава 1. Общие положения</i> .....	194
<i>Глава 2. Поощрения</i> .....	198
Поощрения, применяемые к солдатам, матросам, сержантам и старшинам .....	199
Права командиров (начальников) по применению поощрений к подчиненным им солдатам, матросам, сержантам и старшинам .....	199
Поощрения, применяемые к прапорщикам и мичманам. ....	200
Права командиров (начальников) по применению поощрений к подчиненным им прапорщикам и мичманам .....	201
Поощрения, применяемые к офицерам .....	201



Права командиров (начальников) по применению поощрений к подчиненным им офицерам. ....	201
Порядок применения поощрений .....	201
<b>Глава 3. Дисциплинарные взыскания. ....</b>	<b>201</b>
Дисциплинарные взыскания, налагаемые на солдат, матросов, сержантов и старшин .....	205
Права командиров (начальников) налагать дисциплинарные взыскания на подчиненных им солдат, матросов, сержантов и старшин .....	206
Дисциплинарные взыскания, налагаемые на прапорщиков и мичманов .....	207
Права командиров (начальников) налагать дисциплинарные взыскания на подчиненных им прапорщиков и мичманов .....	209
Дисциплинарные взыскания, налагаемые на офицеров .....	209
Права командиров ( начальников ) налагать дисциплинарные взыскания на подчиненных им офицеров .....	210
Наложение дисциплинарных взысканий в особых случаях .....	210
Порядок наложения дисциплинарных взысканий .....	211
Порядок приведения в исполнение дисциплинарных взысканий .....	213
<b>Глава 4. Учет поощрений и дисциплинарных взысканий .....</b>	<b>215</b>
<b>Глава 5. О предложениях заявлениях и жалобах .....</b>	<b>218</b>
<b>Приложения</b>	
Сравнительная таблица дисциплинарных прав по типовым должностям военнослужащих Вооруженных Сил Республики Узбекистан .....	222
Книга почета воинской части (корабля) .....	222

Служебная карточка .....	223
Книга предложений, заявлений и жалоб войсковой части .....	224
Порядок приведения в исполнение ареста, наложенного на военнослужащих в дисциплинарном порядке .....	224

## УСТАВ ГАРНИЗОННОЙ И КАРАУЛЬНОЙ СЛУЖБ

Общие положения .....	230
-----------------------	-----

### Часть I

#### ОРГАНИЗАЦИЯ И НЕСЕНИЕ ГАРНИЗОННОЙ СЛУЖБЫ

<i>Глава 1. Должностные лица гарнизона и их обязанности</i> .....	232
Начальник гарнизона .....	233
Заместитель начальника гарнизона по работе с личным составом .....	236
Военный комендант гарнизона .....	237
Помощник военного коменданта гарнизона .....	242
Заместитель начальника гарнизона по тылу .....	242
Начальник связи гарнизона .....	243
Начальник химической службы гарнизона .....	244
Начальник медицинской службы гарнизона .....	244
Начальник ветеринарной службы гарнизона .....	246
Старший начальник финансовой службы в гарнизоне .....	248

Начальник службы противопожарной защиты и спасательных работ гарнизона .....	249
Военный дирижер гарнизона .....	250
Начальник квартирно-эксплуатационной части района (гарнизона) .....	250
Военный комендант железнодорожного (морского, речного) участка и станции (порта), аэропорта .....	252
Старший военного городка .....	253
Начальник гарнизонной гауптвахты .....	254
<b>Глава 2. Гарнизонный наряд .....</b>	<b>256</b>
Общие положения .....	256
Дежурный по гарнизону и его помощник .....	257
Дежурное подразделение гарнизона .....	259
Гарнизонные патрули .....	260
<b>Глава 3. Военная автомобильная инспекция гарнизона .....</b>	<b>264</b>

## Часть II

### ОРГАНИЗАЦИЯ И НЕСЕНИЕ КАРАУЛЬНОЙ СЛУЖБЫ

<b>Глава 4. Организация караульной службы и подготовка караулов .....</b>	<b>270</b>
Общие положения .....	270
Караульная служба с применением технических средств охраны .....	276
Наряд караулов .....	278

---

Подготовка караулов .....	282
<b>Глава 5. Права и обязанности лиц караула .....</b>	<b>284</b>
Начальник караула .....	284
Общие обязанности .....	284
Особые обязанности начальника караула по охране Боевого Знамени воинской части .....	290
Особые обязанности начальника караула по охране объектов, оборудованных техническими средствами охраны .....	291
Особые обязанности начальника караула по охране штабов, пунктов управления и учреждений .....	292
Особые обязанности начальника караула при допуске в хранилища (склады), парки и их приеме под охрану .....	293
Особые обязанности начальника караула при гауптвахте .....	294
Помощник начальника караула .....	296
Помощник начальника караула (оператор) по техническим средствам охраны .....	297
Разводящий .....	298
Часовой .....	300
Водитель транспортного средства .....	305
Выходной .....	305
<b>Глава 6. Развод и смена гарнизонного наряда .....</b>	<b>306</b>
Развод гарнизонного наряда .....	306
Смена караулов .....	310

---

Смена часовых .....	315
<i>Глава 7. Внутренний порядок в караулах</i> .....	318
<i>Глава 8. Проверка караулов</i> .....	320
<i>Глава 9. Особенности караульной службы в отдельно расположенных радиотехнических, других специальных подразделениях и при перевозке войск и воинских грузов</i> .....	323
Особенности организации и несения караульной службы в отдельно расположенных радиотехнических и других специальных подразделениях .....	323
Особенности организации и несения караульной службы по охране вооружения, военной техники и других материальных средств воинских эшелонов при перевозке войск .....	326
Особенности организации и несения караульной службы по охране воинских грузов при их перевозке. ....	329

### Часть III

#### ПРОВЕДЕНИЕ ГАРНИЗОННЫХ МЕРОПРИЯТИЙ С УЧАСТИЕМ ВОЙСК

<i>Глава 10. Парады войск</i> .....	335
Общие положения .....	335
Встреча войсками командующего парадом и принимающего парад .....	336
Порядок прохождения войск торжественным маршем .....	337

<b>Глава 11. Отдание воинских почестей</b> .....	341
Общие положения .....	341
Отдание воинских почестей при встрече лиц, в честь которых назначен почетный караул, и при открытии памятников .....	341
Отдание воинских почестей при погребении. ....	343
Отдание воинских почестей при возложении венков к памятникам и могилам воинов, павших в боях за свободу и независимость Родины .....	348
<b>Глава 12. Привлечение войск для ликвидации последствий чрезвычайных обстоятельств</b> .....	349

## **Приложения**

Расписание караулов. ....	351
Ведомость гарнизонного (суточного) наряда .....	352
Табель постам караула .....	353
Постоявая ведомость караула .....	354
Отражение объектов и оборудование постов .....	355
Оборудование караульного помещения. ....	357
Книга учета запаса боевых патронов караула .....	360
Караульная форма одежды .....	361
Положение оружия у часового на посту .....	362
Оборудование караульного городка для подготовки личного состава к несению службы .....	363
Охрана объектов с использованием караульных собак .....	364

Размещение и оборудование военной комендатуры гарнизона .....	365
Порядок учета военнослужащих, находящихся в командировке и в отпуске, и воинских частей гарнизона .....	366
О гауптвахте .....	368

**СТРОВОЙ УСТАВ  
ВООРУЖЕННЫХ СИЛ  
РЕСПУБЛИКИ УЗБЕКИСТАН**

<i>Глава 1. Общие положения</i> .....	382
1. Строй и управление ими .....	382
2. Обязанности командиров и военнослужащих перед построением и в строю .....	385
<i>Глава 2. Строчные приемы и движение без оружия и с оружием</i> .....	386
1. Строчные приемы и движение без оружия .....	386
Строчная стойка .....	386
Повороты на месте .....	388
Движение .....	388
Повороты в движении .....	390
2. Строчные приемы и движение с оружием .....	391
Строчная стойка с оружием .....	391
Выполнение приемов с оружием на месте .....	391
Повороты и движение с оружием .....	397
<i>Глава 3. Выполнение воинского приветствия, выход из строя и возвращение в строй. Подход к начальнику и отход от него</i> .....	398

---

1. Выполнения воинского приветствия на месте и в движении без оружия .....	398
2. Выполнение воинского приветствия с оружием на месте и в движении .....	400
3. Выход из строя и возвращение в строй. Подход к начальнику и отход от него .....	401
<b>Глава 4. Строй отделения, взвода, роты, батальона и бригады в общем порядке .....</b>	<b>403</b>
1. Строй отделения .....	403
Развернутый строй .....	403
Походный строй .....	407
Выполнение воинского приветствия в строю на месте и в движении .....	408
2. Строй взвода .....	409
Развернутый строй .....	409
Походный строй .....	410
Выполнение воинского приветствия в строю на месте и в движении .....	413
3. Строй роты .....	413
Развернутый строй .....	413
Походный строй .....	415
Выполнение воинского приветствия в строю на месте и в движении .....	416
4. Строй батальона .....	417
Развернутый строй .....	417



Походный строй .....	419
Выполнение воинского приветствия в строю на месте и в движении .....	420
5. Строй бригады .....	420
<b>Глава 5. Строй взвода, роты, батальона и бригады на машинах .....</b>	<b>422</b>
1. Общие положения .....	422
2. Строй взвода .....	430
3. Строй роты .....	431
4. Строй батальона .....	432
5. Строй бригады .....	434
6. Выполнение воинского приветствия .....	434
<b>Глава 6. Способы и приемы передвижения личного состава подразделений в бою при действиях в пешем порядке .....</b>	<b>435</b>
1. Приемы "к бою", "встать" .....	435
2. Перебежки и переползание .....	437
3. Действия личного состава при внезапном нападении противника .....	439
<b>Глава 7. Строевой смотр роты, батальона и бригады .....</b>	<b>440</b>
1. Общие положения .....	440
2. Строевой смотр в пешем порядке .....	441
Смотр роты .....	441
Смотр батальона .....	444

---

Смотр бригады .....	445
3. Строевой смотр на машинах .....	447
<b>Глава 8. Положение Боевого Знамени воинской части в строю, вынос и относ его .....</b>	<b>448</b>
1. Общие положения .....	448
2. Положение Боевого Знамени в строю .....	449
3. Порядок выноса и отнеса Боевого Знамени .....	450
<b>Приложения</b>	
Приемы с шашкой .....	453
Построение бригады при вручении Боевого Знамени .....	456
Построение бригады при опросе жалоб и заявлений на строевом смотре.....	456
Таблица сигналов управления строем .....	457
Таблица сигналов управления машиной .....	462
Строевая записка .....	463
Описание перевязи для ношения Боевого Знамени.....	464
Правила для ротных сигнальщиков-барабанщиков .....	464
Сигналы для сигнальной трубы и барабанные бои для ротного барабана ...	465
Оборудование строевого плаца .....	470
Условные обозначения .....	471

**ОБЩЕВОЙСКИЕ УСТАВЫ  
ВООРУЖЕННЫХ СИЛ  
РЕСПУБЛИКИ УЗБЕКИСТАН**

Редактор *Н. Штеинина*  
Худож. редактор *Ж. Гурова*  
Технический редактор *С. Сабирова*  
Корректоры *Т. Некшина, Ю. Шопен, Г. Рахматуллаева*

Слано в набор 30.10.96. Подписано в печать 02.11.96.  
Формат 60x90<sup>1</sup>/<sub>16</sub>. Гарнитура "Таймс". Печать офсетная.  
Усл.печл. 31,0. Уч.-издл. 30,4. Тираж 20 000.  
Заказ № 783. Цена договорная.

Издательство "Узбекистон", 700129, Ташкент, ул. Навои, 30.  
Изд. № 236-96

Оригинал макет изготовлен на базе технических  
и программных средств ОсОО "Ношир".  
Отпечатано на арсенальном предприятии Типоолиграфкомбината  
Государственного комитета по печати Республики Узбекистан,  
700129, Ташкент, ул. Навои, 30

Общевойские уставы Вооруженных Сил Республики Узбекистан. Устав внутренней службы. Дисциплинарный устав. Устав гарнизонной и караульной служб. Строевой устав. — Т.: Узбекистон, 1996. — 488 с.

ISBN 5-640-02186-1

ББК 65.9(5У)+67.99.(2)—3

О 1307000000-143 96  
М351(04)96

© Министерство обороны Республики Узбекистан, 1996  
© Издательство "УЗБЕКИСТОН", 1996