

М. АХМАТОВ.

**УЗЛУКСИЗ ТАЪЛИМ ТИЗИМИДА ОММАВИЙ
СПОРТ-СОҒЛОМЛАШТИРИШ ИШЛАРИНИ
САМАРАЛИ БОШҚАРИШ**

Тошкент - 2005

Тақризчилар:

п.ф.д. профессор Э.А.Сейтхалилов
п.ф.д. профессор Ш.Х. Ханкельдиев
и.ф.д. профессор Қ. Алимов
б.ф.д. профессор Р.С. Солихов

**Монография Фан ва технологиялар маркази инновация
ишлари дастури доирасида яратилган.**

Мундарижа

1. Муқаддима	4
Жисмоний-интеллектуал ресурсларни шакиллантириш масалалари.....	8
2. Жисмоний-интеллектуал ресурсларни самарали бошқаришнинг методологик-услубий масалалари.....	15
3. Бошқарув назарияси ва амалиётнинг тарихий ривожланиши.....	36
4. Ўзбекистонда жисмоний-тарбия ва спортнинг ривожланиши.....	47
5. Узлуксиз таълимда оммавий спорт ҳаракатининг ташкилий ва бошқарув асослари.....	63
6. Оммавий спорт ҳаракатини самарали ривожлантиришнинг илмий таъминотини такомиллаштириш.....	94
7. Жисмоний-интеллектуал ресурсларни самарали бошқаришнинг ташкилий тузилмаларини такомиллаштириш.....	103
8. Миллий иқтисодий ҳафсизлик тизимида жисмоний-интеллектуал ресурсларни бошқаришни такомиллаштириш.....	113
9. Жисмоний тарбия ва соғломлаштиришнинг тиббий-биологик асослари.....	125
10. Хулосалар.....	131
11. Иловалар.....	134
12. Фойдаланилган адабиётлар рўйхати.....	288

Муқаддима

Ҳар қандай мамлакатнинг эртанги куни, келажак тараққиёти биринчи галда ўз халқининг, ёшларининг жисмоний ва маънавий камолоти билан ўлчанади. Ҳозирда давлатлар ўртасидаги ўзаро мусобақа, куч-қудратини намоён этиш беллашуви, асосан икки йўналишда – спорт ва жисмоний тарбия ҳамда ақл-заковат, яъни интеллектуал фаолият соҳасида устувор аҳамият касб этмоқда. Илмий таъбир билан айтганда, халқнинг жисмоний-интеллектуал салоҳиятини рўёбга чиқариш, бу борада тегишли захираларни шакллантириш XXI асрда тараққиёт ва юксалиш қафолатига айланиб бормоқда.

Бу ҳақиқатни чуқур ва ҳар томонлама идрок этиб, мамлакатимиз Президенти Ислам Каримов мустақилликка эришган дастлабки кунларимиздан бошлаб юртимизда соғлом ва баркамол авлод тарбиясини давлат сиёсатининг энг муҳим ва устувор йўналишларидан бирига айлантириш, бу борада ўзига хос миллий тизим яратиш чора-тадбирларини кўрди. Ана шу мақсадда истиқлолнинг дастлабки йилидаёқ «Соғлом авлод учун» халқаро хайрия жамғармаси ташкил этилди, оналар ва болалар саломатлигини мустаҳкамлаш, соғлом бола, соғлом насл учун кураш йўлида салмоқли қадамлар қўйилди. Биринчи давлат мукофотининг «Соғлом авлод учун» ордени деб аталгани бу борадаги интилишлар қанчалик қатъий ва узоқ мақсадларни кўзлаганидан далolat эди.

Муҳими шундаки, давлатимиз раҳбари мамлакатимизда жисмоний тарбия ва спортни ривожлантириш нафақат болалар ва ўсмирларни, балки бутун халқни оммавий спорт ҳаракатига жалб қила оладиган ўзига хос самарали тизимни шакллантириш, соғлом ва баркамол авлодни вояга етказиш ишларининг узвий ва ажралмас қисми деб билди, бу соҳадаги тадбирларни ўзаро уйғун ва муштарак тарзда ташкил этиш таклифини берди.

Бугун мамлакатимизда жисмоний тарбия ва спорт соҳасида аҳолининг турли қатламларини қамраб олган самарали миллий тизим вужудга келгани ва у ҳозирданок яхши натижалар бераётгани нафақат ўзимизнинг, балки хорижий мутахассислар

томонидан ҳам тан олиниб, эътироф этилаётгани мазкур соҳадаги ишларнинг нақадар пухта ўйлаб, узокни кўзлаб амалга оширилганини кўрсатади. Таъкидлаш жоизки, бундай олижаноб ишлар ўтиш даврининг ниҳоятда мураккаб босқичида амалга оширила бошлангани билан янада аҳамиятлидир. Собик иттифоқ худудидаги бошқа ёш мустақил давлатлар иқтисодий муаммолар гирдобига кириб, сиёсий можароларга кўмилиб қолган бир даврда бизнинг юртимизда жисмоний тарбия ва спорт соҳасидаги амалий ишлар жамият ҳаётидаги туб ўзгаришлар билан ҳамоҳанг тарзда амалга оширилди.

Ана шу эзгу ишлар ҳозирги кунда ҳам, изчиллик ва катъият билан давом эттирилиб, халқимиз, аввало, ёшларимиз ўртасида соғлом турмуш тарзини тарғиб этишга мустаҳкам замин бўлмоқда, мамлакатимизда жисмоний-интеллектуал ресурсларнинг рўёбга чиқишини таъминламоқда. Бунинг замирида юртбошимизнинг «Буюк давлатни фақат соғлом миллат, соғлом авлодгина қура олади» деган ғоялари мужассам. Соддароқ қилиб айтганда, юртимизда соғлом авлодни вояга етказиш вазифасига қудратли давлатни шакллантириш, озод ва обод Ватан, эркин ва фаровон ҳаёт барпо этиш, ҳуқуқий фуқаролик жамияти барпо этиш жараёнининг муҳим шарт сифатида қаралмоқда. Ўтган тарихан қисқа давр – мустақиллик йилларида бу боралаги ишларнинг кенг қулоч ёйиши ва салмоқли натижалар беришининг боиси ҳам шунда.

Зеро, жисмоний тарбия ва спорт соҳасида янги бир авлод вакиллариининг майдонга чиққани, уларнинг жаҳон миқёсида кўлга киритган ютуқлари ҳаммани ғурурлантиради. Жумладан, бокс бўйича Олимпияда чемпиони Муҳаммадқодир Абдуллаев, Жаҳон чемпиони Артур Григорьян, теннисимиз маликаси Ирода Тўлаганова, шахмат ва футболимиз юлдузлари Рустам Қосимжонов ҳамда Миржалол Қосимов каби кўп ёшларимизнинг спорт соҳасида эришган улкан ютуқлари мамлакатимизда амалга оширилаётган ижобий ислохотлар, яратилаётган шарт-шароитлар мевасидир. Ёшларимизнинг соғлом ва бақувват бўлиб вояга етаётгани ва Ўзбекистон шарафини дунё миқёсида муносиб ҳимоя қилаётгани

мамлакатимиз нуфузининг тобора ортиб бораётганидан дарак беради. Мана шундай спорт юлдузлари тимсолида юртимизнинг ёруғ келажакига ишонч мустаҳкамланиб боради.

Бугунги кунда пойтахтимизда, вилоят ва туман марказларида спортнинг, айниқса, ёшлар орасида оммавийлашиб боришини таъминловчи бирламчи омилмуносиб шарт-шароитлар яратилди. Замонавий спорт иншоотлари, ўйингоҳ ва мажмуаларнинг барпо этилиши ўқувчи - ёшларни оммавий спорт мусобақалари билан тула қамраб оладиган «Умид ниҳоллари», «Барқамол авлод», «Универсиада» ўйинларидан иборат уч босқичли миллий тизимнинг шаклланишига асос бўлди. Нагжада спорт, жисмоний тарбия ёшлар дунё қаршига ижобий таъсир этиб, жисмоний-интеллектуал ресурслар ривожининг янги босқичга кўтарилишини таъминламоқда. Шунингдек, юртимизда жисмоний тарбия ва спортнинг таълимдан ташқари тизими ҳам шаклланмоқда. Бу ўқув масканлари, маҳаллалар қошида турли спорт тўғараклари фаолиятини йўлга қўйиш, спорт майдончалари ва мажмуалари барпо этиш ишларида яққол намоён бўлмоқда. Биргина «Маҳалла футбол» беллашувлари ёки «Спортчи оила» мусобақалари спорт нафақат таълим даврида, балки таълимдан ташқари пайтда ҳам ёшлар ҳаётининг таркибий қисмига айланиб бораётганини кўрсатади.

Буларнинг барчаси юртимизда ҳар бир ўғил-қиз спорт билан шуғулланиши, жисмоний бақувват бўлиши, шу тариқа соғлом турмуш тарзини ўз ҳаётининг маъно-мазмунига айлантириши ҳақидаги фикрлар амалда тобора кўпроқ ўз аксини топаётганидан дарак беради.

Бизга гурур-ифтихор бағишлайдиган яна бир муҳим тарихий далил-кўп асрлик ўлмас кадрятларимиздан бири бўлган курашнинг бутун дунёда тан олиниб, замонавий спорт турлари қаторидан муносиб ўрин эгаллаб бораётганидир. Ўзбек кураши бўйича кўплаб мамлакатларда махсус уюшма ва федерациялар тузилаётгани, халқаро даражадаги мусобақалар ўтказилаётгани бизнинг миллий спорт анъаналаримизнинг инсонпарварлик моҳиятини, мардлик ва жасорат тимсоли

сифатида умумбашарий аҳамиятини холисона намойиш этади. Айниқса, дунёнинг турли қитъа ва минтақаларида яшайдиган турли миллат ва элат вакилларининг байроғимиз рангидаги кийимларда майдонга тушиши, «ҳалол», «ёнбош», «чала» деган ўзбекча сўзларнинг янграши, ота-боболаримиздан бебаҳо мерос бўлиб келаётган бу спорт турининг афзаллигини ўз кучи, истеъдоди билан кўрсатишга уриниши бежиз эмас. Дунёнинг турли бурчакларидан гоҳ олис Африка мамлакатларидан, гоҳ юксак тараққий топган Европа қитъасидан ёки олис Лотин Америкасидан кураш бўйича мусобақалар ўтказилаётгани ҳақида келаётган хабар ва янгиликлар ҳар бир ватандошимизни қувонтириши шубҳасиз.

Одатда, кўпчилик спорт деганда инсоннинг фақат жисмоний камолотини, яъни унинг куч-қувватга тўлиб, соғлом юришини тушунади. Бу–бир томонлама нотўғри қарашдир. Зеро, спорт инсоннинг жисмоний, маънавий ва интеллектуал камолотга етишида ҳам жуда катта аҳамиятга эга. Спорт билан шуғулланувчи одамнинг жисмигина эмас, фикру-хаёли, тафаккури ҳам янгиланади, спортга хос олижаноблик фазилатлар шаклланиб, беҳуда ташвишлардан халос бўлади, фақат яхши ва эзгу ишларни ўйлайдиган бўлади.

Мамлакатимизда жисмоний тарбия ва спорт ривожига катта эътибор берилаётганининг яна бир асосий сабаби нафақат жисмоний, балки маънавий жиҳатдан ҳам баркамол авлодни вояга етказиш зарурати билан изоҳланади. Чунки спорт халқнинг, миллатнинг ғурурини юксалтиради, маънавий куч-қудрат бахш этади, қолаверса, бутун жамиятни ана шу ғурур туйғуси орқали бирлаштиради. Энг муҳими, спорт соғлом турмуш тарзининг асосларидаги бири сифатида ёшларнинг ўз имконият ва салоҳиятини, иқтидорини ҳар хил бўлмағур ишларга эмас, балки эл-юрти обрўини оширишга, ўз жисмоний ва маънавий камолотини ошириш йўлида сарфлашга сафарбар этади. Негаки, доимий равишда спорт билан шуғулланадиган боланинг жисми ҳам, руҳи ҳам тетик бўлади, унинг бутун вужуди уйғун тарзда камол топади. Унинг ўй-хаёли фақат ўз истеъдодини намоеън этиш, турли мусобақаларда ғалаба қозониш ишқи билан банд бўлади.

I. ЖИСМОНИЙ-ИНТЕЛЛЕКТУАЛ РЕСУРСЛАРНИ ШАКЛЛАНТИРИШ МАСАЛАЛАРИ

Маълумки, жисмонан соғлом, билимли ва маънавий етук инсонни тарбиялаш масалалари жаҳон, айниқса, Шарқ файласуфлари ҳамда мутафаккирлари томонидан чуқур ўрганилган. Чунончи, Арасту, Фаробий, Ибн Сино, Ибн Рушд, Алишер Навоий, Баҳоуддин Нақшбанд, Нажмиддин Кубро каби улуғ алломаларнинг асарлари ва назарий таълимотлари шулар жумласидандир.(1)

Қолаверса, юртимизда азалдан ёшларни ақлий ва жисмоний жиҳатдан уйғун тарбиялашнинг миллий анъана ва қадриятларимизга мос қоидалари, уларни амалга оширишнинг шарқона услуб ва шакллари бўлган.

Ёш авлодни ҳам жисмоний, ҳам ақлий жиҳатдан етук ва комил этиб тарбиялаш вазифаси қўйилган даврларда икки тарбиявий йўналишни уйғун ҳолда олиб бориш ва самарадорлигини таъминлаш бош масала ҳисобланган. Шу туфайли аждодларимиз ўз миллийлигини, маънавий бойлигини сақлабгина қолмасдан, эзгулик, тараққиёт, маърифат, мустақиллик сари интилганлар. Миллатимизга хос ана шундай объектив интилиш, миллатпарварлик, ватанпарварлик, инсонпарварлик каби фазилатлар Чўлпон, Фитрат, Бехбудий, А.Авлоний каби буюк мутафаккир ҳамда маърифатпарварлар хатти-ҳаракатлари туфайли сайқал топиб борди, халқимиз ҳар қандай оғир шароитларда ҳам соғлом ва етук фарзандлар тарбиялаш вазифасини устивор ҳисоблади.

Бу фаоллик нафақат деҳқончилик, боғдорчилик, чорвачилик, хунармандчиликни, саноат ва қурилишни ривожлантиришда, балки жамият ва оила ҳаётида миллий ва умуминсоний қадриятларни ўзаро уйғунлаштиришда ҳам намоён бўлган. Жисмоний ва интеллектуал етук инсоннинг фаоллиги, ақл-заковати, куч-қудрати куйидаги йўналишларда, айниқса, зарур ва самаралидир. Биринчиси-ҳақиқатни билиш; иккинчиси-яхшилик қилиш, саховатли бўлиш; учинчиси-

гўзалликни яратиш, бойитиш, асраб-авайлаш; тўртинчиси-халқ, миллат манфаатларини рўёбга чиқариш йўлида фидойи бўлиш ва уларни химоялаш.

Биобарин, инсоннинг ижтимоий фаоллиги унинг фуқаролик масъулияти, миллатпарварлик, ватанпарварлик фазилатлари билан жисмоний имкониятларининг халқ, миллат, Ватан манфаатлари йўлида сафарбар эта олиши билан баҳоланади.

Буюк бобокалонимиз Амир Темури давридан кейин ҳукм сурган Ўрта Осиё хонликларида ёшларнинг фақат бир қисми ҳарбий тайёргарликка жалб этилган бўлса, мустақиллик йилларида (1874 йилдан кейин) Туркистоннинг мусулмон аҳолиси ҳарбий хизматга мутлақо жалб этилмаган, 1934 йилдан кейин Ўзбекистон ва Марказий Осиёнинг туб миллат йигитлари аксарият ҳолларда қурувчи батальонлар ва темир йўл ҳарбий қисмларига жалб этилган.

Собиқ тузум даврида сиёсий, мафкуравий ва ижтимоий муҳит ёшларнинг жисмонан соғлом, ҳар томонлама комил инсон бўлиб вояга етишларига гўскинлик қиларди. Қишлоқ ҳудудларидаги мактабларнинг моддий-техник базаси ночор бўлгани, миллий спорт уйинларимизнинг деярли йўқотилгани жисмоний тарбия ва спортнинг даражасига, бу борадаги тарбиявий ишлар савиясига салбий таъсир кўрсатди.

Ўзбекистон мустақилликни қўлга киритган кундан бошлаб ёшларнинг жисмоний-интеллектуал ресурсларини шакллантириш ва ривожлантириш учун сиёсий, иқтисодий, ижтимоий, мафкуравий ва ташкилий шарт-шароит яратиш имкониятлари ҳам пайдо бўлди.

Мамлакатимизда таълим ва спорт тизимидаги ислохотларни уйғун тарзда жисмонан соғлом, ақлли ва билимли ёшларни тарбиялаш мақсадига йўналтириш бўйича кўпгина амалий ишлар қилинмоқда.

Ишлаб чиқаришда эса, меҳнат унумдорлигини ошириш омили сифатида табиий ресурсдан олинадиган маҳсулот ҳажмини оширишга катта эътибор қаратилмоқда.

Мамлакатнинг кучли иқтисодий ривожини, унинг келажagini таъминлаб берувчи бебаҳо манбаа халқдир. У қанча кўп юқори билимга эга, жисмоний ва маънавий жиҳатдан камол топган, буюк келажакка интилган одамларни бирлаштирган бўлса, фаровон ҳаёт ва юқори иқтисодий тарраққиёт босқичига шунча тез эришади. Бу жисмоний-тарбия ва спортга бўлган қарашларни қайта ўргатиб, баркамол авлодни тарбиялаш тамойилларини ишлаб чиқишни тақозо этади.

Энг муҳими, Ўзбекистон Республикаси Президенти Ислом Каримовнинг баркамол авлодни тарбиялаш тўғрисидаги фикрлари ижтимоий тафаккурни ҳам ўзгартирмоқда. «Янги минг йилликда давлатларнинг, халқларнинг тақдирини моддий бойлик эмас, интеллектуал, яъни маънавий-маърифий бойлик ҳал қилади. Бундай бойлик устувор бўлган жойда моддий бойликнинг ўзи оқиб келади».(2)

Биз мазкур йўналишга асосан инсоннинг баркамоллик даражасини сифат ва миқдор жиҳатдан кўрсатувчи "жисмоний-интеллектуал ресурс" деган тушунчани қабул қилдик.

Шу пайтга қадар "ресурс" деган тушунча фақат иқтисодий ёки табиий манбаа маъносини аниқлатган. У, асосан, фойдаланиш мумкин бўлган бойлик ва имконият, одамларнинг турмуш шароитини яхшилаш учун ишлатиладиган захира маъносида қўлланилган. "Интеллект" сўзи эса ақл-идрок, зеҳн маъносини билдириб, кишиларнинг маънавий етуқлигини ҳам ифода этади.

Шунга кўра, жисмоний ва интеллектуал ресурсларни бир-биридан ажратмаган ҳолда, ўзаро уйғунликда ривожлантириш ёшлардаги йиллар давомида шаклланган ҳали ишга солинмаган жисмоний-интеллектуал салоҳиятдан яратувчанлик, саломатлик, баркамоллик ва гўзаллик манбаи, мамлакат иқтисодий-ижтимоий тараққиётини, халқ турмушини тобора яхшилаш ва Ватан хавфсизлигини таъминлаш воситаси сифатида фойдаланиш имконини беради. «XXI асрда қайси давлат қудратли, қандай халқ кучли бўлади? Бу саволга, аҳолиси интеллектуал нуқтаи назардан баркамол, ёшлари

билимли, ор-номусли, ватанпарвар бўлиб униб-ўсаётган давлат, деб жавоб қайтариш мумкин».(3)

Ёшларнинг жисмоний-интеллектуал ресурсларини уйғун ривожлантиришда, айниқса, спортнинг имкониятларидан кенг фойдаланиш давлат сиёсатининг асосий йўналишларидан бири сифатида белгиланиши бежиз эмас. Чунки спорт мазкур ресурсларни янада ривожлантириш ва мустаҳкамлашнинг зарур омилдир. «Спорт нафақат жисмоний, балки маънавий камолотга етишишда ҳам муҳим омилдир. У иродани тоблайди, аниқ мақсад сари интилиш, қийинчиликларни бардош ва чидам билан енгишга ўргатади. Инсон қалбида ғалабага ишонч, ғурур ва ифтихор туйғуларини тарбиялайди».(4) Бошқача айтганда, жисмоний тарбия ва спорт мамлакатимиз миллий истиқлол гоёсининг таркибий қисмидир.

Мамлакатимизда ижтимоий фаол фуқаро, мустақил шахс, баркамол инсон тарбияси борасида амалга оширилаётган ишлар ўсиб келаётган ёш фуқароларнинг аввало ўз ҳақ-ҳуқуқини танийдиган ва бунинг учун кураша оладиган, иккинчидан, ўз кучи ва имкониятларига (ресурсларига) таянадиган, учинчидан, атрофда бўлаётган воқеа-ҳодисаларга мустақил муносабат билдира оладиган, тўртинчидан эса, мамлакат ва халқ манфаатини шахсий манфаатидан юқори қўядиган инсонлар бўлиб вояга етишларини мақсад қилиб олган.

Бу талабларга тулик жавоб бера оладиган комил инсонларни тарбиялаш учун уларнинг жисмоний-интеллектуал салоҳиятларини рўёбга чиқариш имкониятларини ошириш лозим. Мазкур талаб оммавий спортни Кадрлар тайёрлаш миллий модели асосида босқичма-босқич кенг ривожлантириш ва амалга ошириб боришни тақозо қилади.

Кадрлар тайёрлаш миллий моделига мос равишда шакллантирилган узлуксиз оммавий спорт ҳаракати жисмоний-интеллектуал ресурсларни вужудга келтирувчи асосий кучлардан бири сифатида умумий ўрта, ўрта-маҳсус касб-хунар таълими муассасалари ўқувчилари ҳамда олий ўқув юртлари талабаларининг жисмоний тарбияга бўлган эҳтиёжларини таъминлайди.(5)

Жисмоний-интеллектуал ресурсларни ўзаро ривожлантириш, тасарруф этиш жараёни табиий ресурслардан фойдаланиш жараёнидан тубдан фарқ қилади.

Баркамол инсонни шакллантириш жараёни жисмоний-интеллектуал ресурслардан фойдаланиш ва уларни ривожлантириш ишини миллий-маънавий ресурслар билан уйғунлаштирган ҳолда олиб боришни талаб қилади. Демак, жисмоний-интеллектуал ресурслар табиий ресурслардан ҳам миқдорий, ҳам сифат жиҳатидан даврий такрорланиши ва қайтарилиши билан фарқ қилади. Ўзини физиологик жиҳатдан қайта тиклаш ва камол топтириб бориш жисмоний-интеллектуал ресурснинг ўзидан кейинги босқичи имкониятлари миқдор ва сифат жиҳатдан самаралироқ бўлишини таъминлайди. Бу авлодларнинг генетик ўзгаришига ижобий таъсир қилиб, уларни ҳар жиҳатдан баркамоллаштириш хусусиятига эга. Яъни, жисмоний-интеллектуал ресурс, ўзини яна қайта сифатли қилиб ярата олувчи кучдир.

Инсон баркамоллигини белгилувчи уч асосий омил-жисмоний, ақлий ва маънавий салоҳият жамиятда мислсиз ижобий ўзгаришлар жорий этиш имкониятига эга. Бу, авлодлар ҳаётида янада янгиланиб, ривожланиб, янада янги мазмун-моҳият касб этиб бораверади.

Баркамол авлоднинг шаклланиши, улардаги интеллектуал ва жисмоний ресурсларнинг ортиши ёки, аксинча, камайиши жамиятнинг ҳар бир аъзоси маънавий салоҳиятига боғлиқ. Жисмоний-интеллектуал ресурснинг яратувчанлик ҳаракати унинг мунтазам ривожланиб боришини кафолатлайди.

Комил инсоннинг жисмоний ва интеллектуал қобилияти маълум даврда қанчалик ривожланиб бормасин, у миллий хусусиятлар, халқнинг турмуш тарзи ва кайфиятларини эътиборга олган ҳолда, жамият маънавий эҳтиёжларидан келиб чиқиб, комплекс йўналтирилмаса, тўлиқ баркамол бўла олмайди. Негаки, жисмоний чиниқиш, интеллектуал қобилият ҳамда маънавий етуклик баркамол инсон ресурсини тўла шакллантирувчи асосий устуннинг таркибий қисмларидир.

Маълумки, уч оёқда ўрнатилган конуссимон қурилмалар жуда мустаҳкам бўлади. Худди шунингдек, баркамоллик-жисмоний, ақлий, маънавий устунлари мустаҳкам пойдевор сифатида шаклланганидагина жамият ва давлат манфаатларига самарали хизмат қила бошлайди.

Жисмоний етуклик интеллектуал ва маънавий камолот билан уйғун шакланмаса вайронкор ёки бузғунчи кучга айланиб кетиши мумкин. Жисмоний-интеллектуал ва маънавий ресурслар доимо янгиланадиган куч, туганмас яратувчанлик энергияси ҳамдир. Баркамол авлоднинг мавжуд салоҳияти жисмоний, ақлий ва маънавий жиҳатдан юксалиб бориши натижасида жамият Президентимиз айтган юксалиш-портлаш эффектига тез эришади. Бу, ўз навбатида, жамият ривожланишини янада тезлаштирадиган бунёдкорлик кучини рухлантиради.

Шу боис инсон вужудидаги жисмоний, ақлий ва маънавий қобилиятлар мужассамланса, бунёдкор куч сифатида намоён бўлади.

Мазкур ҳаракат Ўзбекистонда барпо этилаётган янги жамият тақдирига дахлдор масала сифатида эътироф этилган. Узлуксиз оммавий спорт ҳаракатлари жисмоний-интеллектуал салоҳиятни юксалтириш омилидан бири экан, мана шундай режали ҳаракат орқали баркамол авлодни шакллантириш, жамиятимиз ҳаётини маънавий янгилаш, миллати, тили ва диний эътиқодидан қатъий назар, ҳар бир Ўзбекистон фуқаросининг юртимизнинг буюк келажаги пойдеворини мустаҳкамлашга сафарбар этиш бош мақсад бўлиб қолаверади.

Юқоридаги мулоҳазаларни эътиборга олган ҳолда, ушбу ишда жисмоний тарбия ва спорт соҳасида мамлакатимиз жисмоний-интеллектуал салоҳиятини рўёбга чиқариш, бу борадаги захираларни тарбиялаш ва камол топтиришнинг ўрни ва аҳамияти тадқиқ этилди. Унда кейинги йилларда мазкур йўналишда олиб борган кузатишларимиз, мустақиллик йилларида юртимизда жисмоний-интеллектуал ресурслар самарадорлигини ошириш, уларни тўғри бошқариш борасида қилинган салмоқли ишлар, бу соҳада истиқболда қилинадиган вазифалар таҳлил этилди. Бу

борадаги ишлар аниқ мақсадга йўналтирилгани боис мазкур мавзудаги тадқиқот дастлабки тажриба бўлиб инсон вужудида уйғунлашган жисмоний ақлий ва маънавий ресурсларни бунёдкор куч манбаи сифатида белгиланди.

WWW.UZDJTI.UZ

II. ЖИСМОНИЙ-ИНТЕЛЛЕКТУАЛ РЕСУРСЛАРНИ САМАРАЛИ БОШҚАРИШНИНГ МЕТОДОЛОГИК-УСЛУБИЙ МАСАЛАЛАРИ

Дунё тажрибасида илк бор жисмоний-интеллектуал ресурсларни мақсадли ривожлантириш ва уларни самарали бошқариш тизимига Ўзбекистонда асос солинди, унинг амалиётга жорий қилиниши асосида ижобий натижалар қўлга киритилди. Мустақиллигимизнинг биринчи кунларидан бошлаб мамлакатимизда жисмоний-интеллектуал ресурсларни самарали бошқариш масалаларига алоҳида эътибор қаратилди. «Жисмоний тарбия ва спорт инсоннинг нафакат жисмоний, балки маънавий камолотга эришишида ҳам улкан омилдир. У иродани тоблайти, одамни аниқ мақсад сари интилиш, қийинчиликларни бардош ва чидам билан енгишга ўргатади. Инсон қалбида ғалабага ишонч, нурур ва ифтихор туйғуларини тарбиялайди. Ватан, халқ шухратини дунёга тараннум этишда, ёшларни ҳарбий - ватанпарварлик руҳида тарбиялашда спортнинг ўрни бекиёсдир. Соғлом, билимли ва фидойи фарзандлари бўлган халқ, албатта, ўзининг буюк келажагини барпо этади. Шунинг учун жисмоний тарбия ва спортнинг оммавийлигини таъминлаш, уни ривожлантириш баркамол шахсни тарбиялашнинг муҳим шартидир» (6)

Жисмоний-интеллектуал ресурсларни мақсадли ривожлантириш ва уларни самарали бошқариш тизими халқимиз ўз олдига қўйган Ватан равнақи, юрт тинчлиги ва халқ фаровонлиги каби олийжаноб мақсадларни амалга ошириш жараёни орқали шакллантирилмоқда. «Спорт спорт учун эмас, энг аввало одамлар учун, уларни ҳам жисмоний, ҳам маънавий жиҳатдан комил инсонлар этиб тарбиялаш учун, ер юзидаги барча кишиларнинг тинчлик осойишталиги, дўстлик ва ҳамкорлиги, бахт-саодати учун хизмат қилиши даркор».(7) Бу борада қўйидаги стратегик йўналишлар белгилаб олинган:

-жисмоний-интеллектуал ресурсларга давлат сиёсати даражасидаги устувор масала сифатида ёндашиш;

-жисмоний-интеллектуал ресурсларни самарали бошқариш тизимини ишлаб чиқиш ҳамда уни амалга оширишнинг илғор механизм ва воситаларини амалиётга жорий қилиш;

-оммавий спортни устувор ривожлантириш, профессионал спортдаги истеъодларни қўллаб-қувватлаш;

-жисмоний-интеллектуал ресурсларнинг ижтимоий-иқтисодий ривожланиш, инсоний баркамоллик ва миллий хавфсизликни таъминлаш борасидаги улкан аҳамияти, юксак мақоми ҳамда ўзига хос ўрнини таъминлаш, бу йўналишда тегишли шарт-шароитларни яратиш;

-бу соҳада бозор муносабатлари ва ижтимоий бошқарув тамойиллари ривожига эришиш.

Ўтган давр ичида жисмоний-интеллектуал ресурсларни мақсадли ривожлантириш ва самарали бошқаришнинг ҳуқуқий-меъёрий асосларини яратишга ҳам катта аҳамият берилди.

Жисмоний-интеллектуал ресурсларни самарали бошқариш ишига, юқорида кўрсатиб ўтилган методологик талаблар асосида, яхлит тизим сифатида ёндашувга эришиш унинг фаолият самарадорлигини таъминлашнинг муҳим омили бўлди (1 чизма).

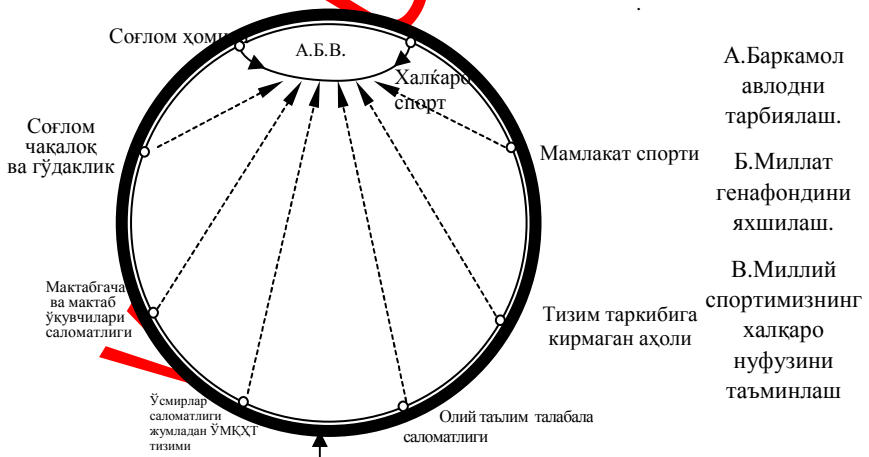

ОММАВИЙ ЖИСМОНИЙ МАДАНИЯТ ВА МИЛЛАТ САЛОМАТЛИГИ

1-чизма. Жисмоний-интеллектуал ресурсларни самарали бошқаришни яхлит тизим асосида ташкил этишнинг принципиал чизмаси.

Ушбу бошқарув кўзланган мақсад ва маррага эришиш йўллари, восита ва механизмларининг уйғун ҳолда фаолият юритиши назарда тутилади.

Мазкур йўналишдаги бошқарувни яхлит тизим асосида амалга оширишнинг бош мақсади аҳолининг барча ижтимоий катлам ва гуруҳларини қамраб олиш, бу жараёнда узвийлик ва давомийликни таъминлаш, охир-оқибатда юқори натижаларга эришишга қаратилгандир. «Соғлом оила вужудга келиши учун, энг аввало, жамият ва давлат қайғуриши, шунга замин яратиб бериши лозим. Шундагина мустаҳкам оила дунёга келади. Оила соғлом бўлса, жамият соғлом, мамлакат кудратли, юрт тинч, осойишта бўлади» (8)

Бу борадаги бошқарувни ташкил этиш куйидаги таркибий тузилма асосида амалга оширилди (2-чизма). Ушбу бошқарувдан кўзланган мақсад ва мақсадгага эришиш йўллари, восита ва механизмларининг уйғун ҳолда фаолият юритиши назарда тутилади.

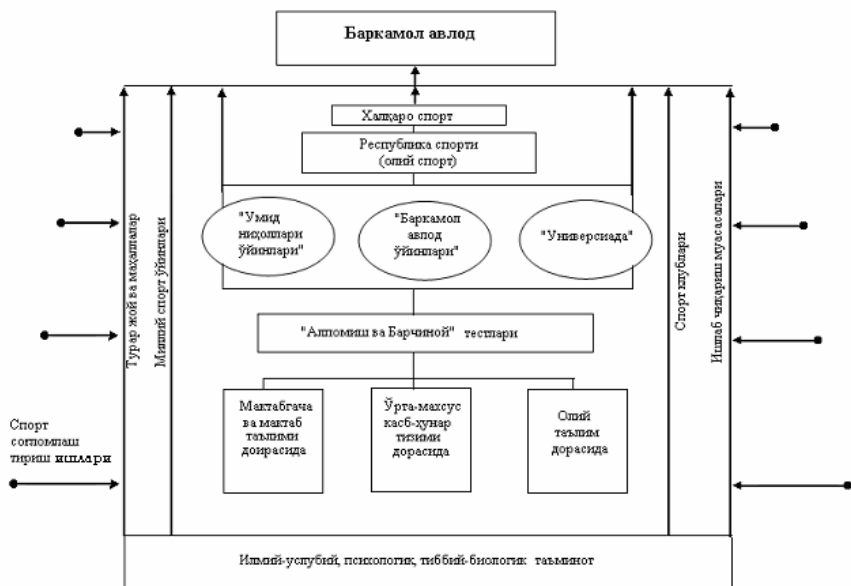

2-чизма. Жисмоний-интеллектуал ресурсларни самарали бошқаришнинг яхлит манзараси.

Жисмоний-интеллектуал ресурсларни самарали бошқаришнинг мазкур манзарасини шакиллантиришда мамлакатимизнинг ўзига хос хусусиятлари ҳар томондан ўрганилди. Бу борада, жумладан, қуйидаги омилларнинг (ретроспектив ва перспектив ҳолати) ҳисобга олиниб, бошқарув жараёни ташкил этилди:

1. Аҳоли таркиби, ва унинг ўзига хос хусусиятлари. «Биз фарзандларимизнинг барқамол руҳий дунёси учун, уларнинг маънавий-ахлоқий жиҳатдан етук, жисмонан соғлом бўлиши учун доимо қайғуришимиз, курашмоғимиз зарур» (9)

2. Барқамол авлодни тарбиялашга хизмат қилувчи инфраструктурани ривожлантириш борасидаги барча зарур шарт-шароитларни яратиш. «Соғлом авлодни тарбиялаш барчанинг, бутун жамиятнинг, шу юртда яшайдиган ҳар бир инсоннинг асосий иши, инсоний бурчидир» (10)

3. Жисмонан соғлом ва маънавий етук шахсни тарбиялаш. Бу эса, ўз навбатида, жисмоний маданият ва спорт билан бир қаторда, маънавий гўзалликни тарбия қилишга хизмат қилувчи омил ва воситалар мажмуида бошқарув тизимини тўлдиришга алоҳида аҳамият қаратиш имконини беради. «Ўзининг саломатлиги ҳақида шахсан ғамхўрлик қилиб бориш маданиятини ёшлиқдан, оила, мактаб, маҳалла, соғлиқни сақлаш тизими, жисмоний тарбия ва спортнинг кўмагида сингдириш керак» (11)

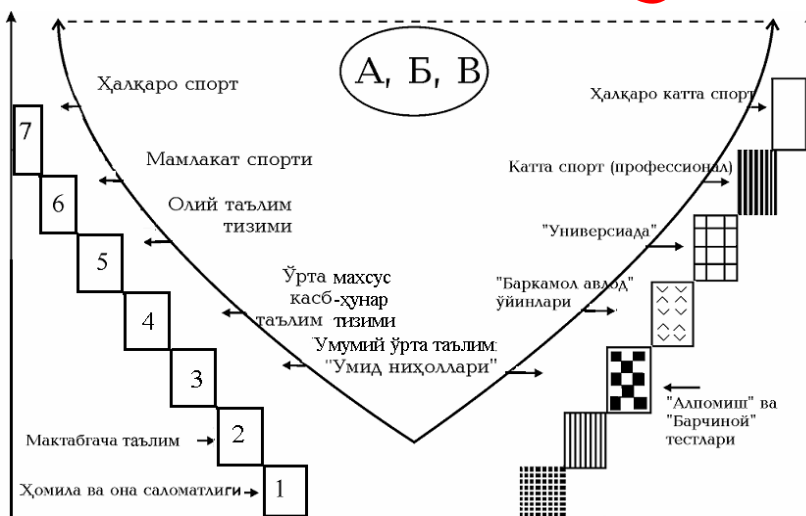

3-чизма. Жисмоний-интеллектуал ресурсларни дастурий ёндашув асосида сабаб-оқибат алоқадорлиги нисбатида бошқаришнинг принципиал йўналишлари.

4. Спорт турларининг иқтисодий самарадорлиги масалаларини жаҳондаги устувор тамойиллар асосида прогноз қилиш, бошқарувни имконият ва талаб негизида режалаштириш.

5. Жисмоний-интеллектуал ресурсларни дастурий ёндашув асосида сабаб-оқибат алоқадорлиги нисбатида бошқаришнинг мутаносиблигини таъминлаш (3-чизма).

Сабаб-оқибат алоқадорлиги мутаносиблиги бошқарув самарадорлигига тўғридан-тўғри таъсир этади. Яъни сабабнинг (тегишли шарт-шароит, белгиланган тадбирнинг яхлитлиги, бажарилиш сифати, мақсадга интилувчанлик ва психологик тайёргарлик) тўлақонли, самарали фаолияти стратегия ва тактик мақсадларнинг бажарилишига, охир-оқибатда миллат генофондининг соғломлашишига, халқаро спортдаги нуфузимизнинг янада ортиб бориши ва баркамол авлод тарбиясига мустаҳкам ижтимоий асос яратади. Шу нуқтаи назардан, жисмоний-интеллектуал ресурсларни самарали бошқаришнинг турли йўналишларида мазкур методологик қоидага катта аҳамият қаратилди. Чунинчи, Сидней шаҳрида ўтказилган ёзги ўйинлар Олимпиадасига тайёргарлик кўриш ва уни ўтказиш жараёнида бокс бўйича сабаб-оқибат алоқадорлиги мутаносиблиги сақланганлиги туфайли белгиланган олтин медал– пировард натижага эришилди (1-манзара). Устувор спорт тури сифатида белгиланган курашда эса, сабаб-оқибат алоқадорлиги етарли даражада таъминланмаганлиги, маблағлардан унумли фойдаланмаслик, спортдаги тайёргарлик услубларининг жаҳон андозаларига тўла мос эмаслиги натижасида кўзланган олтин медаллар ўрнига кумуш медал қўлга киритилди (2-манзара). Енгил атлетика, трамплин, отиш ва дзюдо (а+б) юзасидан мақсадли тадбирларнинг етарли даражада амалга оширилмаганлиги оқибатида кутилган натижа таъминланмади (3-манзара).

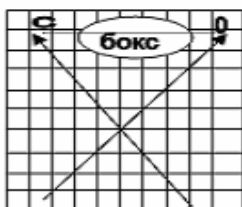

1-манзара

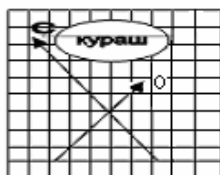

2- манзара

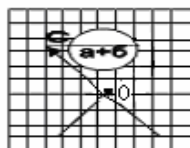

3- манзара

Жисмоний-интеллектуал ресурсларни самарали бошқаришни таъминлашда дастурий ёндашувнинг уйғун ва яхлит характерга эга экани бу жараённинг муҳим хусусиятларидан бири сифатида қаралди. Мазкур жараён бошқарув объекти хусусияти, стратегик мақсад ва вазифалардан келиб чиққан ҳолда, «умумийликдан-бирликка» ёки шароитдан келиб чиққан ҳолда «бирликдан-умумийликка» тамойили асосида амалга оширилди. Бу ўринда шуни алоҳида таъкидлаб ўтиш керакки, ҳар иккала тамойилнинг амал қилиши жараёнларни бошқариш борасидаги стратегик мақсадларга тўла бўйсундириш асосида кечди. Биринчи тамойил бўйича мамлакатимизда жисмоний-интеллектуал ресурсларни ривожлантиришнинг умумий ва устуворлик хусусиятини ўзида мужассам этган масалалар куйидаги бошқарув босқичлари орқали амалга оширилди (4-чизма).

Мазкур дастурий ёндашув асосида амалга оширилган бошқарув жараёнларига мисол тариқасида мустақиллик йилларда Ўзбекистонда жисмоний тарбия ва спортни ривожлантириш юзасидан қабул қилинган қатор ҳужжатлар, жумладан, Ўзбекистонда спортни ривожлантириш концепцияси, Маданият ва спорт ишлари вазирлиги, футбол федерациясининг тегишли қарорлари ва чора-тадбирлари тизимини келтириш мумкин.

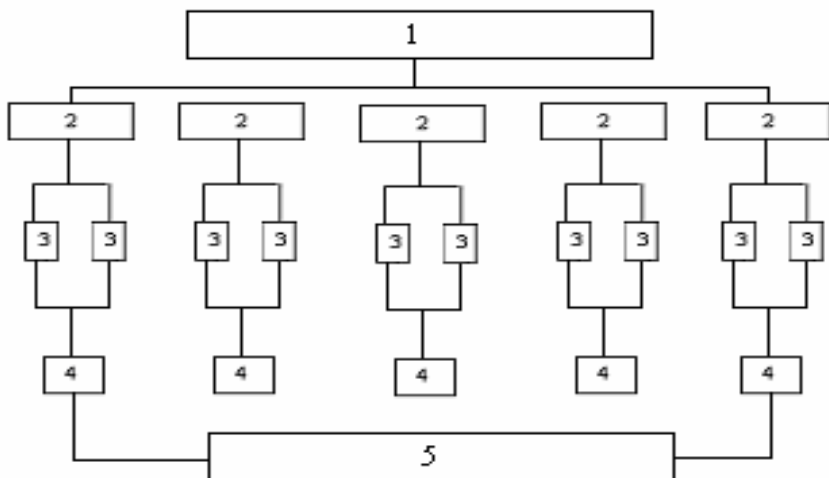

4-чизма: Жисмоний интеллектуал ресурсларни бошқаришни "умумийликдан-бирликка" тамойили асосида амалга оширишнинг чизмаси 1-концепция; 2-махсус дастурлар; 3-тегишли қарорлар; 4-тармок қарорлари; 5-тегишли чоратadbирлар.

Мамлакатимизда спорт турларини оммалаштириш ва бу борадаги бошқарувни такомиллаштиришнинг самарали механизмларини амалиётга жорий қилиш масалалари юзасидан мавжуд шарт-шароитларни ҳисобга олган ҳолда, мамлакатимиз ижтимоий-иқтисодий тараққиётининг дастлабки йилларида иккинчи тамойилдан кенг фойдаланилди. Масалан, курашни оммалаштириш борасидаги бошқарув тўрт даврда амалга оширилди (5-чизма).



5-чизма. Бошқарув муаммосини ҳал этиш давлари.

Биринчи даврда бошқарувнинг меъёрий асослари яратилди. Иккинчи даврда унинг молиявий ва моддий техникавий ресурслари манбалари шакллантирилди, уларни жалб қилиш ва самарали фойдаланишнинг механизмлари ишга солинди. Учинчи даврда бу борада халқаро майдонга чиқиш юзасидан бошқарув масалалари ҳал этилди.

Юқорида айтиб ўтилганидек, ҳар иккала тамойил асосида жараёнларни бошқариш дастурий яхлитлик асосида, стратегик мақсадларга тўла мос ҳолда амалга оширилди (6-чизма):

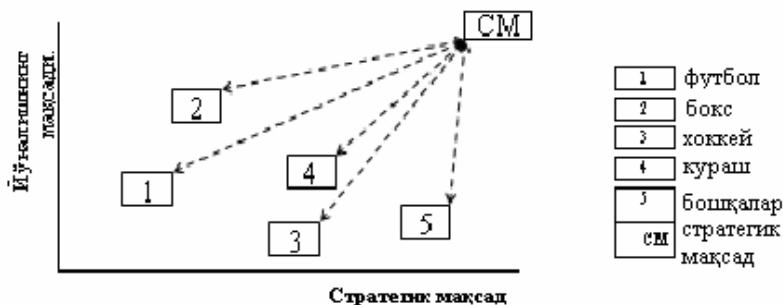

Ушбу жараёнлар даврийлик қонуниятлари асосида амалга оширилганини алоҳида таъкидлаш зарур. Яъни, дастлабки йилларда молиявий ва бошқа имкониятлар чекланган, умуммамлакат миқёсидаги тадбирларни ташкил қилиш ва амалга оширишда уларнинг туб асосини мустаҳкамлаш орқали шакллантириш ва ривожлантириш заруриятлари ҳисобга олиниб, масалаларнинг даврий вазифалар асосида ҳал қилиниши таъминланди.

Жисмоний-интеллектуал ресурсларни самарали бошқаришни таъминлашда мазкур жараёнда иштирок этувчи ҳар бир таркибий қисмнинг яхлит тизим сифатидаги кўринишига алоҳида аҳамият берилди. Мазкур тезис қуйдаги заруратлар билан изоҳланади:

- тизим иштирокчиларининг автоном, яъни мустақил ҳаракат этишининг мавжудлиги (АХ) ва мазкур жараёнларни яхлит тизимга жойлаштириш зарурати (ЯТ):

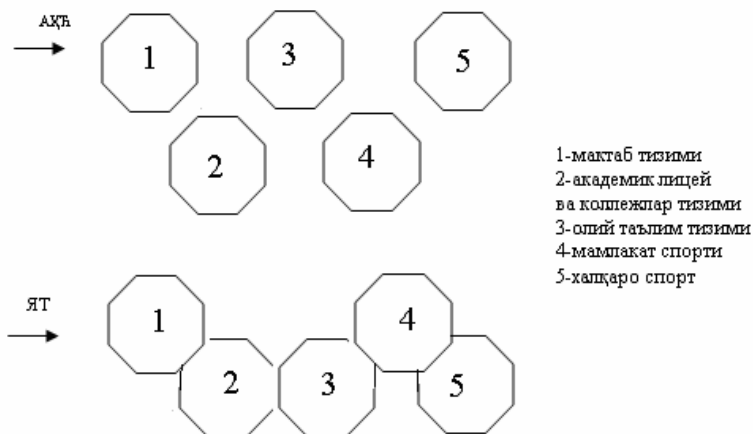

- жисмоний-интеллектуал ресурсларнинг ягона стратегик мақсад йўлидаги уйғун ривожини таъминлаш зарурати;

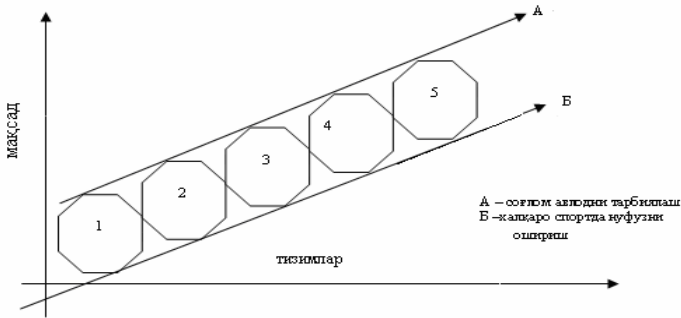

–юқоридагиларга мос равишда ҳар бир бошқарув тизимининг ички муносиблигини таъминлаш зарурати. Масалан, умумий ўрта таълим тизимида қуйидаги бошқарув тизими амалга оширилди:

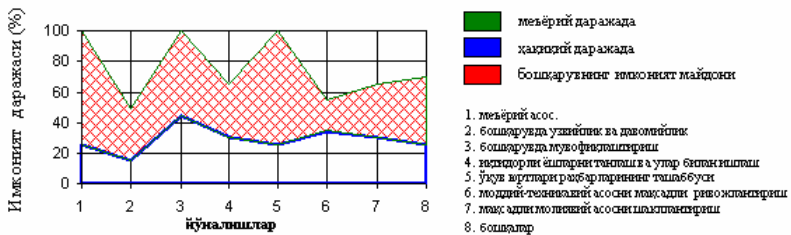
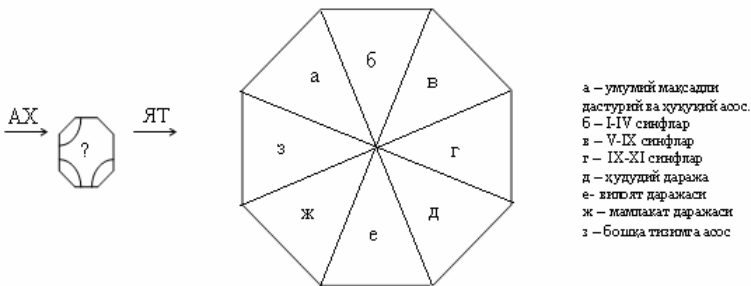

1. меърий асос.
2. бошқарувда ушбейик ва дивонийлик
3. бошқарувда мувофиқлаштириши
4. ниятдорли ёшларни танлаш ва улар босқинчилиши
5. ўқув мулкларни раҳбарларнинг ташаббуси
6. моддий-техникавий асосни мақсадли ривожлантириши
7. мақсадли молиявий асосни шакллантириши
8. бошқарув

7-чизма. Ўқувчи-ёшларни оммавий спорт мусобақаларига кенг жалб қилишда бошқарув имкониятларидан фойдаланиш даражаси ва йўналиши

Оммавий спорт ўйинларини самарали бошқаришга 1998 йилга қадар ўқувчи-ёшларни кенг қамраб оладиган оммавий спорт мусобақаларини тайёрлаш ва амалга ошириш борасидаги яхлит тизимнинг етарли даражада шаклланмагани салбий таъсир этди. Таҳлилларнинг кўрсатишича, мазкур

йўналишда бошқарув имкониятларидан фақат 15,0-42,0 фоиз атрофида фойдаланилган (7-чизма). Ушбу жараёнларда, айниқса, бошқарувнинг меъёрий асосини яратишга, бошқарувда маънавий ва моддий имкониятлардан кенг фойдаланишга етарли аҳамият берилмаган.

Мазкур йўналишда бошқарув имкониятларидан тўла ва самарали фойдаланиш даражасини кескин ошириш мақсадида ўқувчи-ёшларни оммавий спорт мусобақаларига кенг жалб қилишни бошқариш қуйидаги дастурий ёндашув асосида шакллантирилди:



Мазкур жараёнларни самарали бошқаришнинг асосий тамойиллари сифатида қуйидагилар белгиланди:

- узвийлик ва давомийлик;
- мақсадлик ва самарадорлик;
- тармоқ ва ҳудудий имкониятлар асосида ўз-ўзини маблағ билан устувор таъминлаш;

Оммавий спорт ўйинларини дастурий ёндашув асосида бошқаришнинг юқоридаги тизими охир-оқибатда мазкур тадбирларнинг узвийлиги ва давомийлигини таъминлади.

Юқоридаги йўналишда бошқарувнинг амалга оширилиши бу борадаги вазифаларнинг ижобий ҳал этилишига таъсир этмоқда:

Биринчидан, «Таълим тўғрисида»ги Қонун ва Кадрлар тайёрлаш миллий дастури доирасида ўқувчи-ёшларни спортга жалб қилишнинг ягона тизими яратилди, ўқувчи-ёшлар ва талабаларнинг жисмоний тарбияга бўлган эҳтижлари таъминламоқда.

Иккинчидан, оммавий спорт ҳаракатининг оммавийлигини таъминлаш асосида барча ёшдаги ўқувчилар соғлигини тиклаш, жисмоний тарбия ва спортнинг ролини ошириш ва спорт турлари бўйича иқтидорли ёшлардан мамлакат жамоаларини шакллантириш тизими яратилди.

Учинчидан, болалар-ўсмирлар спорт мактаблари, мураббийлар, жисмоний тарбия ўқитувчилари фаолиятини самарали назорат қилиш ва баҳолаш тизимини яратиш таъминланди.

Тўртинчидан, жойлардаги спорт базаларини янада ривожлантириш, мавжуд тизимларни такомиллаштириш, кадрлар савиясини ошириш, соғлом муҳит яратиш имконини берди.

Бешинчидан, кенг миқёсда спорт кийимлари ва анжомларини ишлаб чиқариш тизимларини яратишга, мавжудларини кенгайтиришга ёрдам берди.

Ўқувчи-ёшларни оммавий спорт мусобақаларига кенг жалб қилишда, узвийлик ва доимийлик, мақсадлилик ва самарадорлик тамойилларига асосланган бошқарув тизимининг амалиётга жорий қилиниши мазкур жараённинг илк ўйинларида терма жамоа сифатида жами 5 мингдан ортиқ ўқувчи ва талабаларнинг қатнашишини таъминлади (1-жадвал)

Оммавий спорт мусобақаларига жалб қилинган ёшлар тўғрисида маълумот

1-жадвал

	Оммавий спорт ўйинларида катнашганлар.			
	«Умид ниҳоллари»	«Баркамол авлод»	«Универсиада»	Жами
	2002й	2001й	2000й	
Жами жалб қилинганлар	4031 442	538 000	113 000	4 682 442
Худуд ва тармоқ даражасида катнашганлар	11 842	12 341	28 547	1 592 230
Мамлакат миқёсида катнашганлар	2 016	1 568	1 443	5 027

Алоҳида таъкидлаш керакки, оммавий спорт билан профессионал спортнинг уйғунлигига эришиш бошқарув жараёнида алоҳида аҳамият касб этади. Бу борада, Сидней шаҳрида ўтказилган олимпиада ўйинларига тайёргарлик кўриш ва уларни ўтказиш юзасидан ҳукумат даражасида тасдиқланган дастур назарий-амалий жиҳатдан муҳим ўрин тутди.

Мазкур дастурнинг асосий мақсади 2000 йилдаги XXVII олимпия ўйинларига тайёргарлик кўриш ва ўзбек спортчиларининг мазкур мусобақаларда юқори натижаларни эгаллашини таъминлаш юзасидан ягона сиёсатни ишлаб чиқишга қаратилган (8-чизма).

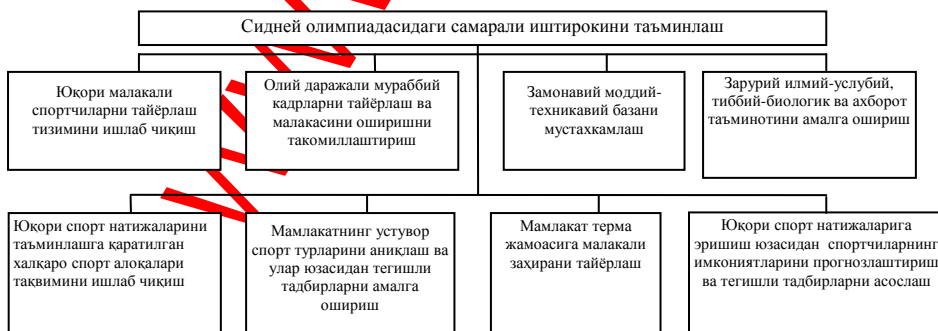

8-чизма. 2000 йилда ўтказилган XXVII олимпиада ўйинларига тайёргарлик кўриш ва уни ўтказиш юзасидан ишлаб чиқилган дастурнинг мақсадлар тизими.

Дастурни амалга ошириш жараёнини бошқариш қуйидаги тамойиллар асосида олиб борилиши таъминланди, яъни:

-спортчиларни тайёрлаш борасидаги ишларни жаҳон андозалари даражасида ташкил этиш;

-ўзбек спортининг жаҳон спорт тизимига интеграциялашув жараёнини кенгайтириш ва чуқурлаштириш;

-йирик спорт ўйинларига тайёргарлик ишларини амалга оширишни молиялаштиришнинг манбалари таркибини кўпайтириш, молиявий ресурслардан мақсадли фойдаланиш;

-ўзбек спортининг жаҳон спортидаги нуфузли ўрнини таъминлаш.

Ташкилий-молиявий фаолиятини самарали бошқаришда дастурни амалга оширувчи тузилмалар қуйидан юқорига йўналган бошқарув тизими функцияларини амалга оширади.(2-жадвал)

Бошқарув тузилмалари функцияларининг босқичма-босқич жойлашуви

2- жадвал

Бошқарув даражаси	Бошқарув функцияси	Бошқарувнинг ташкилий тузилмалари
Биринчи	Давлат сиёсатини таъминлаш	Ўзбекистон Республикаси Вазирлар Маҳкамаси
Иккинчи	Давлат дастурини амалга оширишни мувофиқлаштириш	Маданият ва спорт ишлари вазирлиги
Учинчи	Функционал вазифалар	Республика спорт федерациялари; Қорақалпоғистон Республикаси Вазирлар Кенгеси; Вилоятлар ва Тошкент шаҳар ҳокимликлари; Ўзбекистон Касаба уюшма федерация Кенгаши; Соғлиқни сақлаш вазирлиги; Олий ва ўрта-махсус таълим вазирлиги; Халқ таълим вазирлиги; Мудофаа вазирлиги; Ички ишлар вазирлиги;

2000 йилда ўтказилган XXVII Олимпиада ўйинларига тайёргарлик кўриш ва уни ўтказиш юзасидан ишлаб чиқилган дастурнинг мақсадлар тизими.

Спортчиларни жаҳон миқёсида ўтказиладиган йирик мусобақаларга тайёрлаш жараёни мақсадли дастур асосида бошқаришни ташкил этиш услубий жиҳатдан куйдаги тартибда амалга оширилади (3-жадвал)

Мақсадли дастур асосида бошқаришни ташкил этишнинг услубий йўналишлари

3-жадвал

Йўналишлар	Жараёнларнинг поёнаси											
	1	2	3	4	5	6	7	8	9	10	11	
Бошқарув вазифа сини асослаш	■											
Умумий мойил ларни белгилаш	+	■										
Мақсадни асослаш			■									
Асосий вазифа ларни белгилаш	+			■								
Иштирок этувчи тузил маларни аниқлаш	+				■							
Молиялаштириш манбаларини шакллантириш					+	■						
Дастурни амалга оширишнинг давр ларини асослаш					+		■					
Дастурий чора- тадбир ларни белгилаш					+			■				
Спорт тури бўйича тадбирларни ишлаб чиқиш	+				+				■			
Бошқаришнинг устиворликларини асослаш (спорт турлари бўйича)					+					■		
Натижаларни режалаштириш	+				+							■

Спорт турларини профессионал тайёргарлик ва самарадорлик тамойиллари асосида бошқаришнинг устувор йўналишлари

4-жадвал

№	Асосий йўналишлар		
	Спортнинг устувор турлари	Спортнинг истиқболли турлари	Спортнинг ривожланаётган турлари
1	Бокс	Футбол	Волейбол
2	Эркин кураш	Сузиш	Гандбол
3	Юнон-рим кураш	Спорт гимнастикаси	Баскетбол
4	Дзюдо	Теннис	Футзал
5	Отиш	Академик сакраш	Хоккей
6	Трамплин	Баддий гимнастика	От спорти
7	Енгил атлетика	Велоспорт	
8		Оғир атлетика	

Дастурий тадбирларни амалга оширишни молиявий жихатдан таъминлаш қуйидаги схема асосида бошқарилди (9-чизма).

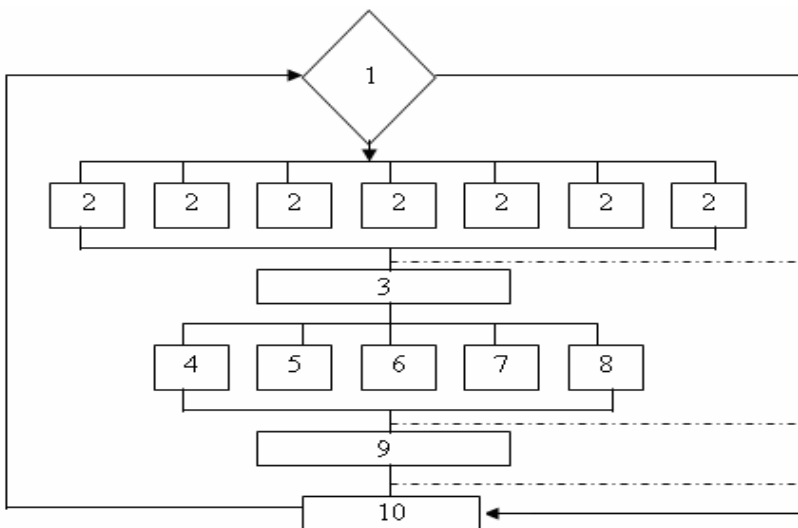

9-чизма: Молия ресурсларини шакллантириш ва улардан самарали фойдаланиш тизимини бошқаришнинг таъкилий-иқтисодий таркиби.

1-дастурнинг мақсади; 2-асосий вазифалар ва улардан келиб чиқадиган чора-тадбирлар; 3-молиявий ресурсларнинг ягона тизими; 4-давлат бюджети; 5-вазирлик ва идораларнинг мақсадли маблағлари; 6-тармоқ маблағлари; касаба уюшмалари федерация кенгаши маблағлари; 7-спорт федерацияларининг маблағлари; 8- хомийлик маблағлари; 9-молия ресурсларидан мақсадли ва самарали фойдаланишнинг назорати; 10-молиявий сарф-харажатлар жараёни ва натижаларининг қиёсий таҳлили.

Молиявий ресурсларни самарали бошқариш жараёнини баҳолаш услубий жиҳатдан “молиявий сарф-харажатлар жараёни ва натижаларни қиёсий таҳлили” қуйидаги схема бўйича амалга оширилиши мақсадга мувофиқлиги асосланди:



Юқоридаги услубий ёндашув асосида 2000 йилда Австралияда бўлиб ўтган олимпиада ўйинларида ўзбек спортчиларини тайёрлашга сарфланган молиявий ресурслардан фойдаланиш самарадорлигини қуйидаги ҳолатлар белгилаб беради (5-жадвал).

Дастурий режа асосида амалга оширишнинг бошқарув фаолиятига хос натижаларни баҳолаш

5-жадвал

спорт тури	Молиявий ресурслар							Дастурда режалаштирилган совринлар			Амалда олинган совринлар А+Б		
	А												
	1996	1997	1998	1999	2000	Жами	о	ку	б	о	к	б	
							л	м	р	л	к	р	
							т	у	о	т	у	о	
							и	ш	н	и	ш	н	
							н		з	н	з	а	
Бокс	дол.	40000	44000	46000	50000	60000	240000	1		1	1		2
	сум	12 млн.	14 млн.	14 млн.	20 млн.	26 млн.	86 млн.						
Эркин кураш	дол.	36000	38000	40000	50000	56000	220000	1	2	1		1	
	сум	10 млн.	12 млн.	14 млн.	18 млн.	20 млн.	74 млн.						
Юнон-рум кураши	дол.	36000	40000	42000	50000	56000	224000			1			
	сум	10 млн.	14 млн.	16 млн.	18 млн.	20 млн.	78 млн.						
Дзюдо	дол.	40000	44000	46000	54000	60000	244000			1			
	сум	14 млн.	16 млн.	18 млн.	20 млн.	24 млн.	92 млн.						
Ўқотиш	дол.	20000	30000	30000	38000	45000	163000						
	сум	8 млн.	8 млн.	10 млн.	10 млн.	12 млн.	58 млн.						
Трамполин	дол.	10000	14000	15000	10000	16000	65000		1				
	сум	6 млн.	8 млн.	8 млн.	10 млн.	10 млн.	52 млн.						
Енгил атлетика	дол.	15000	26000	30000	34000	35000	140000						
	сум	4 млн.	4 млн.	7 млн.	8 млн.	9 млн.	32 млн.						
Жами	дол.	197000	236000	249000	286000	328000	1296000	2	3	4	1	1	2
	сум	64 млн.	76 млн.	87 млн.	104 млн.	121 млн.	462 млн.						

Жисмоний-интеллектуал ресурсларни самарали бошқаришни таъминлашнинг асосий шартларидан бири

сифатида мақсадга асосланган прогнозлаштириш жараёнига алоҳида аҳамият қаратилди. Чунки жисмоний-интеллектуал ресурсларнинг бугунгача бўлган ривожланиш ва бошқарилиши куйидагилар асосида янгиланишни талаб этди:

-жисмоний-интеллектуал ресурслар ривожининг давлат сиёсати даражасига кўтарилгани;

-стратегик мақсадларни амалга ошириш, жумладан, мамлакат аҳолисининг генофондини соғломлаштириш, тендер масалаларини ижобий ҳал этиш, баркамол ёшларни тарбиялаш.

Шу нуқтаи назардан, жисмоний-интеллектуал ресурсларни самарали бошқаришда прогнозлаштиришнинг илмийлик даражасини ошириш, эндоген ва экзоген алоқаларнинг келажак таҳлилин амалга ошириш ҳамда глобаллашув жараёнлари тамойилларини ҳисобга олишга урғу берилди, бу борада бут-бутун асослаш тадбирлари амалга оширилди. Жумладан:

-манتيкий таҳлил ҳамда сценарий услуби асосида мамлакатимизда бокс мактаби истиқболлари ва уларни самарали бошқаришнинг турли шароитлардаги муқобиллари таҳлили асосида ривожлантиришнинг кўшимча йўналиши аниқланди.

-гояни жамоада генерациялаш асосида мамлакатимиз альпинистлари томонидан Эверест чўққисини забт этиш имкониятлари, амалга ошириш муқобиллари ҳамда унинг таъминоти каби масалаларнинг қулай бошқариш йўллари ишлаб чиқилди;

Юқоридагилар билан бир қаторда халқаро йўналиш ва замонавий спорт бизнеси каби ривожланиш тенденциялари алоҳида ҳисобга олинди. Хусусан:

1. Спортни халқаро ҳаётда тутган ўрни «Спорт тинчлик элчиси», бизнинг мақсадимиз ҳам тинчлик осойишталик ва шу асосда жаҳон аҳли билан ҳамкорлик қилиш (11).

2. Халқаро спорт инфра ва рекреацион тузилмалари аҳамиятининг бениҳоя даражада ортиши;

3. Спорт индустриясининг ривожланиши;

4. Спортнинг тижоратлашув йўналишини кучайиши;

5. Халқаро спорт мусобақаларининг саноатлашуви ва харажатлар даражасини ортиб бориши;

6.Спортни инсоннинг махсус фаолиятига айланиши;

7.Спортнинг интеллектуаллашув даражаси кескин ортиб бориши.(спортчиларни тайёрлаш ва юқори спорт натижаларига эришишда фан услубиёт-амалиёт йўналишининг кучайиш тамойиллари)

8.Юқори спорт натижаларини кўлга киритилиши ўзбек спортчиларини тегишли тайёргарликдан ўтказилиши ва уларнинг кўрсаткичларини жаҳон даражасига етказиш ва ошириш;

9.Халқаро спортда нохуш ҳолатларнинг мавжудлиги ҳамда спорт натижаларига фармакология, кимё ва бошқаларнинг салбий таъсир этиши.

Мамлакатимизда жисмоний интеллектуал ресурсларни мақсадли ривожлантириш ва самарали бошқаришнинг дунё тажрибасида ҳали кузатилмаган яхлит тизими асосида ёшларни оммавий спорт мусобақаларига тизимли жалб қилаоладиган уч бўғинли самарали модель, ҳамда оммавий спорт ҳаракатини ривожлантиришга қаратилган умум ўзбек миллий модель асосида яратилиб, муваффақиятли амалга оширилди.

III. БОШҚАРУВ НАЗАРИЯСИ ВА АМАЛИЁТИНИНГ ТАДРИЖИЙ РИВОЖЛАНИШИ

Бошқарув назарияси ва амалиётининг ривожланиш жараёни узоқ тарихга эга. Зеро, турли даражадаги бошқарув тизимлари бирданига шаклланиб қолмаган. Улар жуда катта макон ва замондаги назарий, амалий жараёнлар натижасида, асрлар давомида шаклланиб, ҳозирги даражага етган.

Бошқарувнинг тарихий ривожланиш жараёни тўғрисида фикр юритилганда, бизнингча, унинг куйидаги уч хусусиятини кўрсатиб ўтиш мақсадга мувофиқдир:

1	Тарихий ривожланиш хусусияти
2	Фан сифатида ривожланиш хусусияти
3	Минтақавий омилларни ҳисобга олган ҳолда такомиллашиб бориш хусусияти

Бошқарувнинг тарихий ривожланиш хусусияти иқтисодий ва ижтимоий муносабатларнинг ривожланиши билан уйғунлашган ҳолда намоён бўлади. Бошқарув назарияси ва амалиётининг мазкур даврида қомусий олимлар, буюк саркарда ва давлат арбобларининг фаолиятлари алоҳида аҳамият касб этади. Буюк ватандошларимизнинг жаҳон бошқарув илми ва амалиёти тараққиётига қўшган салмоқли хиссалари ўзлгимизни англашда, айниқса, аҳамиятлидир.

«Тарих хотираси, халқнинг, жонажон ўлканинг, давлатимиз ҳудудининг холис ва ҳаққоний тарихини тиклаш миллий ўзликни англаш, таъбир жоиз бўлса, миллий ифтихорни тиклаш ва ўстириш жараёнида ғоят муҳим ўрин тутди».(12) Буюк аждодимиз Амир Темур (1370-1405) Жаҳонда бошқарув назарияси ва амалиёти ривожига ўзининг улкан хиссасини қўшган. Буюк аждодимиз, жумладан, макро даражадаги бошқарув тамойиллари, бошқарув тузилмаси, бошқарув субъектларининг ваколати ва масъулияти каби йўналишлар назарияларига асос солган ва уларни моҳирона амалиётга татиқ қилган. Салтанатни бошқаришнинг ўн икки тамойилини асослаб берган ва улар бугунги бошқарув тизимида ҳам қўл келмоққа. Хусусан, ҳар ишни кенгаш ва маслаҳат билан амалга ошириш,

адолатпешалик, муҳтожларга муравват кўрсатиш, ҳамкорлик каби тамойиллар бугунги кунда ҳам бошқарув борасида муҳим аҳамиятга эга. Давлат бошқарувида Амир Темури томонидан вазирларга нисбатан ишлаб чиқилган талаблар-ақл-фаросатлилиқ, сипоҳу раият аҳволидан хабардорлиқ, уларга нисбатан хуш муомалада бўлиш, сабр-чидамлилиқ ва тинчликсеварлиқ тамойиллари ҳам ўз қимматини сақлаб келмоқда.

XIX аср охири ва XX аср бошларида фан-техника тараққиётининг шиддатли ўсиши, бозор муносабатларининг чуқурлашиб бориши, иқтисодий муносабатларнинг такомиллашувига бўлган эҳтиёжнинг ортиши натижасида бошқарувни махсус фан ва фаолият соҳасига айлантириш зарурати туғилди. Шу боис 1880-1920 йилларда бошқарувга махсус фан ва фаолиятнинг муҳим соҳаси сифатида алоҳида аҳамият берилди. Фредрек У.Тейлор томонидан нашр қилинган «Илмий бошқарув принциплари» асари ҳам ана шу эҳтиёж махсули сифатида юзага келди.

Бошқарув тафаккури ривожига минтақа ва ишлаб чиқариш хусусиятларини ҳисобга оладиган бўлсак, бошқарув назарияси ва амалиётининг мослашуви ҳамда такомиллашуви алоҳида аҳамият касб этади. Масалан, У.Тейлор томонидан таклиф қилинган фикрлар Англия, Германия корхоналарини бошқаришда айнан қабул қилинмаган, балки назарий, амалий тажрибалар билан бойитилган. Бугунги кунда Ўзбекистонда бошқарув соҳасида амалга оширилаётган макро-микро даражадаги ишларда ҳам шу йўлдан борилмоқда. Амир Темурининг юқорида зикр этилган концепция ва ёндашувлари эса, тарихий маънодаги назария ва амалиёт уйғунлигининг намунаси ҳисобланади.

Бошқарув тафаккури ривожига нисбатан қатор ёндашувлар мавжуд бўлиб, уларнинг қуйидаги турларини алоҳида кўрсатиб ўтиш лозим:

1. **Тарихий** ёндашув. Ушбу ёндашув макро-микро даражадаги бошқарув объекти ва бошқарув мақсадига кўра юзага чиқди, бошқарув илми ва амалиёти ривожини учун мустаҳкам асос яратиб берди.

2. XIX аср охири ва XX аср бошларидаги иқтисодий, ижтимоий ўзгаришлар, муносабатларнинг мураккаблашуви

бошқарув соҳасидаги тажрибаларни умумлаштириш, ишлаб чиқаришни объектив бошқариш борасида самарали услубларни излаш заруратини юзага чиқарди.

Америкалик муҳандис Фредерик Тейлор «Илмий бошқарув тамойиллари» (1911 й.) асарида бошқарувга «қилиш керак бўлган ишни энг арзон ва яхши усулда қандай амалга оширишни аниқ билиш санъати» деб таъриф берган. У бошқарув вазифаларини уч амал-танлаш ва воситаларни тиклаш, воситаларни тайёрлаш, натижаларни назорат қилишдан иборат деб кўрсатди. Ф.Тейлор ишлаб чиқаришни самарали ташкил этиш борасида ўша давр нуктаи назаридан қулай усулларни таклиф қилди. Унга кўра ишчининг ҳар бир операция учун сарфлайдиган ҳаракатини ўрганиш натижасида берилган иш ҳажмининг ягона, энг мувофиқ бажариш усули аниқланар эди. Бефойда хатти-ҳаракатлар бартараф этилиб, улардан энг самаралилари танлаб олинар, нисбий иш ҳақининг махсус тизими қўлланиб, берилган нормани бажармаган ишчилар иш ҳақини 20 - 30 фоиз камайтириш билан жарима солинар эди. Шу билан бирга, берилган вазифаларнинг юқори даражада бажарилиши учун шароитлар яратилар эди (махсус асбоблар билан таъминлаш, ҳисоб юритиш, назорат қилиш, меҳнатни батафсил режалаштириш ва бошқалар).

Ф.Тейлорнинг бошқарув тизими юзасидан таклифлари қўлланган корхоналарда ўртача ишлаб чиқариш унумдорлиги уч йил мобайнида икки марта ошди ва у ривожланган мамлакатларнинг деярли ҳамма компанияларининг ўзига хос хусусиятларини ҳисобга олган ҳолда қўлланди. Ф.Тейлор бу усулни ишлаб чиқаришнинг муваффақияти бевосита ходимнинг ўзига, унинг жисмоний кучига боғлиқ бўлган шароитда яратган бўлиб, унинг асосида ишни рационализация қилиш тамойили ётади.

Ф.Тейлор ўзигача яратилган таълимотлардан оқилона фойдаланиб, бошқарув фанида рационалистик илмий мактабни яратди. Бошқарув ишига анъанавий ёндашув унинг услубий асосини ташкил этади. Унга кўра, муайян компания (фирма) бир-биридан алоҳида, мустақил таркиблардан ташкил топган, лекин уларнинг барчаси бошқарувнинг умумий қонуниятлари асосида ривожланади деб қаралган. Бу эса, компаниянинг яхлит бир тизим эканини инкор этиш бўлиб,

салоҳиятидан тўлиқ фойдаланишга имкон бермасди.

3. Менежмент фани ривожланишига маълум даражада хисса қўшган яна бир француз олими Анри Фойол (1841-1925) менежментда тарихий ва рационалистик қарашларга асосланган, Ф.Тейлордан фарқли ўлароқ, яхлит ҳолда олинган ташкилот ва бошқарув масалалари билан шуғулланган. Ўзининг бой амалий тажрибасини «Умумий ва саноат бошқаруви» (1916) номли асарида умумлаштирган. Мазкур мактабнинг бошқарув фани олдидаги хизмати шундан иборатки, аввало, бошқарув тамойилларини ривожлантирган, ўзига хос бошқарув вазибаларини шакллантирган, ниҳоят, ташкилотни бошқариш ишига, тарихий тажрибаларни умумлаштирган ҳолда, тизимли ёндашувга асослаган.

А.Фойол корхонада амалга оширилаётган ҳамма операцияларни олти гуруҳга бўлган: техник, тижорат, молиявий, мулк ва шахсларни муҳофаза этиш, ҳисоб ҳамда маъмурий. У бошқаришни олтинчи гуруҳ зиммасига юклатилган ва бошқариш-корхона ресурсларидан оқилона фойдаланишга ҳаракат қилиб, ушбу олти асосий функциянинг турли ҳаракатини таъминлаши уни мақсад сари олиб бориши лозим деб ҳисоблаган ва бошқариш тамойилларини куйидагилардан иборат деб қараган:

- келажакни кўриш (келажакни ўрганиш ва ҳаракат дастурини аниқлаш);

- ташкиллаштириш (корхонани икки: моддий ва ижтимоий таркибдан иборат қилиб қуриш);

- идора қилиш (корхона ходимларини фаол ҳаракатга келтириш);

- келиши (ҳаракат ва ташаббусни уйғунлаштириш ва рағбатлантириш);

- назорат қилиш (буйруқлар асосида ҳаракатни кузатиш), Бу тасниф ҳозирги давргача бошқариш фанининг асосини ташкил этади.

4. XX асрнинг 20 - йилларига келиб машиналашган ишлаб чиқаришда жисмоний имкониятлардан фойдаланиш юқори даражага етди. Ишлаб чиқаришда интеллектуал ресурслардан фойдаланиш даври келди. Бу эса, бошқарувга янгича ёндашувни талаб этди. Натижада, менежмент масаласига инсоний

муносабатлар сифатида ёндашув амалиёти вужудга келди. Асосчилари Элтон Мей (1880-1949) ва Мэри Парно Фолетт (1868-1933) ҳисобланган. Ушбу назария асосан, мустаҳкам бирлашган жамоани таркиб топтириш, унда яхши микромуҳитни шакллантириш, ходимларга меҳрибонлик қилиш, уларга ёрдам беришни менежернинг асосий вазифаси сифатида талқин этади.

5. XX асрнинг 50-йилларидан бошлаб бошқарувга юқори эстетик дид ва намунали хулқ,-атвор асосида ёндашув тамойили шакллана бошлади. Чунки «инсоний муносабатлар» мактаби асосий эътиборни жамоага қаратган бўлиб, ишлаб чиқариш фаолиятининг мураккаблашуви ва индивидуаллашуви даврида бунинг ўзи етарли эмас эди. Эндиликда эътиборни жамоага эмас, унинг асоси бўлган ҳар бир ходимга алоҳида қаратишни тақозо этарди. Ушбу ёндашув алоҳида олинган ходимнинг ўз имкониятлари ва лаёқатини ташкилот манфаатларига мос равишда намоён қилишини таъминлашни назарда тутарди. Ушбу йўналишга мансуб олим - Дуглас Мак-Грегор (1906-1964) «Корхонанинг инсоний тарафи» асарида тарихий тажрибалардан келиб чиққан ҳолда, «Х» ва «У» назариясини илгари сурди.

Биринчи назарияга мувофиқ, инсон табиатан дангаса, уни ҳаракатга келтириш учун жазолаш ёки йўқчилик билан кўрқитиш зарур. Иккинчи назарияга асосан эса, инсонларга ёқимли меҳнат билан шуғулланиш қарорлар қабул қилишда қатнашиш, жонбозлик кўрсатишдан хурсандлик, хайрихоҳлик зарур. Бундан келиб чиққан ҳолда Д. Мак-Грегор «ходимларга майда васийлик қилишдан воз кечиш, уларнинг ижодий ҳаракатлари ва мустақиллиги учун шароит яратиб бериш, ишлаб чиқаришга инсоний муносабатларни татбиқ, этиш керак. Биринчи назария эскирди, шу боис менежерлар иккинчи назария билан қуролланмоғи зарур», деб таъкидлайди.

Илғор кооперацияларда менежмент ушбу тамойилларни ҳисобга олган ҳолда «қисқартирилган иш ҳафтаси», «сурилган иш жадвали» ва бошқа шакллардаги янгиликларни ишлаб чиқаришга жорий этади.

6. Ташкилотнинг ишлаб чиқариш, молиявий, маркетинг, ижтимоий, экологик ва шу каби фаолиятлари ўзаро боғлиқлиги, шунингдек, ички ва ташқи муносабатларнинг

кучайиши XX асрнинг ўрталарида бошқаришга тизимий ёндашувнинг шаклланишига олиб келди. Ушбу ёндашувга мувофиқ ташкилотнинг ҳамма таркиблари бир-бирига боғлиқ, ва ўзаро уйғун ҳолда ҳаракат қилади. Уларнинг биридаги ўзгариш, муқаррар равишда, бошқаларидаги ўзгаришга, пировард натижада эса, бутун ташкилотдаги ўзгаришларга олиб келади. Бу ҳар қандай муаммонинг атрофлича ўрганилиши ва ҳал этилишини талаб қилади.

Тизимий ёндашув намоёндаларидан бири америкалик Честер Бернارد бу борадаги тарихий тажрибаларни умумлаштирган ҳолда, биринчи марта ташкилотга ижтимоий тизим сифатида қараган, шундан келиб чиқиб, менежментнинг асосий вазифалари қуйидагилардан иборат деб таъкидлаган: ташкилотнинг мақсадларини белгилаш, уларнинг алоҳида таркиблари ўртасидаги алоқаларни йўлга қуйиш ҳамда ўзаро уйғун ва самарали ҳаракат қилишини таъминлаш.

Тизимий ёндашувга асосланиб, Бернارد «корпорациянинг ижтимоий масъулияти» концепциясини яратди. Унга мувофиқ, алоҳида ташкилий тизимлар ва уларда қабул қилинаётган қарорлар ташкилот фаолиятида муҳим ўрин тутади. Шунинг учун, менежмент ташкилотнинг келажакдаги ривожда буни, албатта, инобатга олиши зарур.

Ҳозирги даврда фан ва техника инқилоби, олдинги даврдан фарқли ўлароқ, ички ва ташқи муҳитнинг тез ва қутилмаган тарзда ўзгариб туришига олиб келди. Демак, бу даврда менежмент олдида ўзгарувчан муҳитга мослашиш масаласи устувор бўлиб қолди. Бундай ўзгаришларни «аҳволий ёндашув» назарияси ўзида акс эттирди ва шу асосда ҳозирги кунда фаол ишлаётган стратегик бошқарув концепцияси яратилди. Унинг моҳияти шундан иборатки, менежмент ҳар хил вазиятларда турлича қўлланади, шунинг учун ҳам менежментнинг асосий вазифаси вазиятга таъсир этувчи барча омилларни ҳисобга олган ҳолда қарорлар қабул қилишдан иборат.

Бошқарув турлари тўғрисида гапирганда, унинг қуйидаги кўринишлари мавжудлигини кўрсатиб ўтиш мумкин: давлат бошқаруви, ҳудудий ва тармоқ бошқаруви, хўжалик субъекти даражасидаги бошқарув. Менежмент олдида қуйилган мақсад ва вазифалар унинг тузилмалари орқали рўйга

чиқарилади. Шу муносабат билан менежментнинг икки - умумий -ташкилий ва функционал тури мавжуд.

Умумий-ташкилий менежмент компания (фирма) фаолиятининг бир мақсадга йўналтирилганини таъминлашга қаратилган бошқарувдир. Янада аниқроқ, айтганда, у компаниянинг турли бўлинмалари ва хизматчилар фаолиятини ягона бир мақсадга буйсундиришни ёки мувофиқлаштиришни ташкилий, тизимий, услубий жиҳатдан таъминлаш вазифасини амалга оширади.

Функционал менежмент компания (фирма) фаолиятининг махсус соҳаларини бошқаришни англатади.

Жумладан:

- меҳнат ресурслари менежменти;
- маркетингни бошқариш;
- ишлаб чиқариш менежменти;
- молия менежменти;
- инвестициялар менежменти;
- экаунгтинг менежменти.

Меҳнат ресурслари менежменти орқали ходимларни танлаш, жойлаштириш, ўқитиш, уларнинг малакасини ошириш, меҳнатини рағбатлантириш ва мотивациялаш, меҳнат шaroитларини яратиш, ходимларнинг меҳнат қилиш ва дам олиш шaroитларини яхшилаш ва шу каби масалалар ҳал этилади.

Маркетингни бошқариш-маркетингнинг ташкилий тузилмаларини шакллантириш, уни ҳаракатга келтириш, бозор имкониятлари таҳлили ва мақсадга мувофиқ, бозорни танлаш, ишлаб чиқариш ва бозор мутаносиблигини таъминлаш ҳамда режалаштириш ҳамда назоратни амалга оширишни қамраб олади.

Ишлаб чиқариш менежменти - ишлаб чиқаришни ташкил этиш, техника ва технологиялардан самарали фойдаланишни таъминлаш, олдиндан аниқланган параметрлар асосида иш юритиш, юқори сифатни таъминлаш, унумдорликни ошириш ва шу каби масалаларни ҳал этишга йўналтирилган.

Молия менежменти - компания (фирма) молиясини шакллантириш, унинг манбаларини аниқлаш, самарали жойлаштириш, молиявий аҳволни мустақамлаб бориш ва истиқбол режаларини асослаш каби масалаларни бошқаради.

Инвестициялар менежменти-компания (фирма) инвестицион фаолиятининг ҳамма жабҳалари самарали ва фойдали бўлишини таъминлайди.

Моддий техника таъминоти менежменти-компания (фирма) фаолиятини моддий-техника ресурслари билан таъминлаш билан боғлиқ бўлган комплекс масалаларни бошқаради. У ўз фаолиятида маркетинг хизмати билан узвий алоқада бўлади.

Эккаунтингни бошқариш-ташкилот фаолияти бўйича маълумотларни йиғиш ва таҳлил қилиш, режа кўрсаткичларини бошқа ташкилотларнинг маълумотлари билан солиштириш, унинг асосида камчиликларни аниқлаш, ривожланиш имкониятларини яратиш билан боғлиқдир.

Менежмент жараёни амалда қуйдагилар асосида ҳаракат қилади:

- ижтимоий – иқтисодий қонунлар;
- менежмент қонуниятлари;
- менежмент тамойиллари.

Менежмент асосан, қуйидаги тамойиллар асосида ўз фаолиятини амалга оширади:

- илмийлик;
- мақсадга йўналтирилганлик;
- кетма-кетлик ва бир-бирини тўлдириш;
- доимийлик;
- ўзига хос хусусиятни ҳисобга олиш;
- бошқарувнинг доимий такомиллашиб бориши;
- бошқарувнинг самарадорлиги.

Илмийлик тамойили-бошқарувнинг ҳар бир масаласи илмий асосланган фаолият асосида ҳал қилинишини талаб этади ва унинг амалга оширилишини билдиради. Масалан, қарор қабул қилиш жараёнида илмий башорат қилиш усулларидан кенг фойдаланиш талаб этилади. Бу эса, қарорларнинг келажак талабларини ҳисобга олган ҳолда қабул қилишини таъминлайди.

Мақсадга йўналтирилганлик тамойили-бошқарув фаолиятининг тизим олдига қўйилган мақсад ёки вазифани бажаришга қаратилишини таъминлайди. Масалан, компания раҳбарияти ишлаб чиқарилаётган маҳсулотнинг рақобатбардошлигини яхшилашни устувор вазифа деб

белгилаган бўлса, ҳамма бошқарув субъектларининг фаолиятлари ушбу устувор вазифани бажаришга қаратилади.

Кетма-кетлилик ва бир-бирини тўлдириш тамойили-бошқарув фаолиятининг тўлақонлиги ва тизимнинг яхлитлигини таъминлашга қаратилган. Масалан, компанияни инқироз шароитидан олиб чиқиш учун бошқарув режасида энг муҳим иқтисодий, техник ва ижтимоий чора-тадбирлар аниқланади, уларнинг бажарилишида кетма-кетликка асосланилади ва улар асосида бошқарув жараёни юзага чиқади.

Доимийлик тамойили-ишлаб чиқариш самарадорлигини бошқарув фаолияти таъсирида таъминлашга қаратилган. Масалан, фараз қилайлик, компанияда маркетинг менежменти доимий амалга оширилмайди, натижада бошқарув тизими ўз олдига қўйилган вазифаларни бажара олмайди, охир-оқибатда ишлаб чиқаришга катта зарар етади.

Менежментда ўзига хос хусусиятни ҳисобга олиш тамойили - ҳар бир бошқарув объектининг индивидуал хусусиятларини ҳисобга олишни аниқлатади. Масалан, Ф.Тейлорнинг Америка заводлари тажрибасида ишлаб чиқилган бошқарувга оид таклиф ва тавсияларидан Германия, Англия ва Россия саноат корхоналарида ўзларига хос хусусиятларни ҳисобга олган ҳолда фойдаланганлар.

Тизимли ва комплекслилик тамойили-бошқарув жараёнида унинг ҳар бир объекти ва муаммосига тизимли ҳамда комплекс тарзда ёндашиш кераклигини билдиради. Масалан, унумдорликни бошқаришда унга бир тизим деб қараш ва уни ҳал этишда комплекс омилларни бошқариш зарурлиги тақозо этилади.

Бошқарувнинг доимо такомиллашиб бориш тамойили-иқтисодиёт, ишлаб чиқариш, фан-техника тараққиёти ва эҳтиёжларнинг доимо ривожланиб боришига мос равишда бошқарув фаолиятининг такомиллашиб боришини таъминлашга хизмат қилади. Масалан, бошқарув фаолиятида замонавий ахборот технологиясининг қўлланилмаслиги охир-оқибатда ишлаб чиқариш самарадорлигининг пасайишига сабаб бўлади.

Менежментнинг юқори малакалилик, масъулият ва ижодкорлик тамойили-бошқарув фаолиятида машҳур бўлган ходимлар, менежерлар фаолиятининг самарадорлигини таъминлашга қаратилган. Масалан, бошқарув ва ишлаб чиқариш

самарадорлиги, биринчи навбатда, менежерларга боғлиқ. Компания жуда қулай молиявий, техник ва бошқа имкониятларини чаласавод, масъулиятсиз ва иждокор бўлмаган менежер кўлига топширса, у банкрот бўлиши мумкин.

Бошқарув самарадорлиги тамойили-бошқарув фаолияти натижаларининг самарадорлик мезонларига жавоб беришида намоён бўлади.

Менежмент фаолиятининг ҳаётий зарурати унинг куйидаги вазифаларида акс этади:

1. Стратегик режалаштириш.
2. Стратегияни амалга ошириш учун узоқ ва қисқа муддатли режалаштириш.
3. Бошқарувнинг ташкилий тузилмаси ва ўзаро муносабатларни ташкил қилиш.
4. Мотивация.
5. Мувофиқлаштириш.
6. Назорат.

Шуни алоҳида таъкидлаш керакки, стратегик қарорлар юқори ташкилот, раҳбарият томонидан қабул қилинади.

Стратегияни амалга оширишда узоқ ва қисқа муддатли режалаштириш стратегик қарорларнинг куйи бўғинлар томонидан амалга оширилишини билдиради.

Мамлакатимизда жисмоний-интеллектуал ресурсларни самарали бошқаришни икки даврга бўлиш мумкин.

Биринчи давр-мустақилликкача бўлган даврни қамраб олиб, у маъмурий-буйруқбозлик бошқарув тизими хусусиятларини акс эттиради ва халқимиз мамлакатимиз манфаатларига мос бўлмаган мазмун касб этган.

Иккинчи давр-мустақиллик йилларида жисмоний-интеллектуал ресурсларни самарали бошқаришнинг мутлақо янги сифат даврини ташкил этади. Мазкур даврнинг бошқаруви куйидаги тамойилларда намоён бўлади:

- жисмоний ва интеллектуал ресурсларни уйғунликда бошқариш;
- жисмоний-интеллектуал ресурсларни тизимли бошқариш;
- жисмоний-интеллектуал ресурсларни миллий манфаатларимиздан келиб чиққан ҳолда, самарали бошқариш.

«Биз танлаган ёндашувлар кўп жиҳатдан тажриба,

изланиш тарзидаги ёндашувлар эди. Лекин биз бу тажрибаларни дадил амалга оширдик. Уларни ўзини обрўсизлантириб қуйган маъмурий-буйруқбозлик тизими тузоғидан қатъиян халос бўлишнинг, жадал ўзгариб бораётган иқтисодий шароитларга мос бўлган янги муассасалар тизимини тезлик билан жорий этишнинг бирдан-бир йўли деб билдик».(13) Ўзбекистонда жисмоний-интеллектуал ресурсларни самарали бошқариш модели ва унга мос равишда ёндошув натижасида жисмоний-интеллектуал ресурслар баркамол авлодни камол топтириш ҳамда жамиятимиз тараққиёти йўлида янада самаралироқ хизмат қила бошлади.

WWW.UZDJTI.

IV. ЎЗБЕКИСТОНДА ЖИСМОНИЙ ТАРБИЯ ВА СПОРТНИНГ РИВОЖЛАНИШИ

Соғлом турмуш тарзини шакллантириш, миллат генофондини янада соғломлаштириш, баркамол авлодни тарбиялаш борасида жисмоний тарбия ва спортни ривожлантириш аҳамияти давлат сиёсатининг устувор йўналишларидан бири деб белгиланган. Қисқа муддатда бу соҳада олиб борилган кенг кўламли амалий ҳаракатлар ўз самарасини бера бошлади.

Маълумки, мамлакатимиз спорти 1991 йилгача собиқ Иттифоқ бўйича амал қилган ҳукмрон тизимнинг бир қисми бўлиб, юртимиз бу масалада халқаро майдонга мустақил чиқиш ва ўз имкониятларини намоён этиш ҳуқуқига эга бўлмаган. Республикаимизнинг санокли спортчиларигина Олимпия ўйинлари, жаҳон ва Европа миқёсидаги нуфузли мусобақаларда қатнаша оларди. Асосий эътибор маҳаллий аҳоли ўртасидан малакали спортчилар тайёрлаш, жисмоний тарбияни оммалаштиришга эмас, балки бошқа республикалардан тайёр спортчиларни таклиф қилиб, ҳўжакўрсинга муайян натижалар олишга қаратилар эди. Шу боис, республиканинг фақат марказий шаҳарларида бирмунча ишлар қилиниб, чекка худудларида спортни ривожлантиришга етарли аҳамият берилмади. 1991 йилгача Ўзбекистонда жаҳон андозалари талабларига жавоб берадиган бирорта ҳам йирик спорт иншооти бунёд этилмагани, ҳатто Тошкент шаҳрида ушбу талабларга мос спорт мажмуаси бўлмаганини ўзиёқ бу фикрни яққол тасдиқлайди.

Мустақилликка қадар Ўзбекистон халқаро спорт жамоатчилиги учун қарийб ёпиқ эди. Футбол ва теннис бўйича ўсмирлар ўртасида собиқ социалистик давлатлар спортчилари иштирокида ўтказилган турнирларни ҳисобга олмаганда, мамлакатимизда бошқа халқаро мусобақалар деярли ўтказилмади.

Мустабид сиёсат жисмоний тарбия ва спорт соҳасида ҳам ўз асоратларини қолдириб, булар айниқса, куйидагиларда намоён бўлди:

1. Ўзбекистонда жисмоний тарбия ва спорт ишлари марказий республикаларга нисбатан паст даражада йўлга қўйилди, спорт ҳаракатига ерли аҳоли оммавий равишда жалб қилинмади, улар орасидан юқори малакали спортчиларни тайёрлаш борасида эса, аниқ ва мақсадли ишлар олиб борилмади, оқибатда аксарият ёшларнинг жисмонан соғломлиги талаб даражасида бўлмай, улар орасидан катта спортга санокли спортчилар чиқа олдилар;

2. Спорт тармоқларини ривожлантириш, спорт иншоотларини қуриш, умуман спортнинг моддий–техникавий базасини кенгайтириш ва молиялаштириш ишлари фақат марказ розилиги билан, чекланган тарзда амалга оширилди;

3. Соҳа учун олий ва ўрта маълумотли кадрлар тайёрлаш йўлга қўйилган бўлсада, мусобакаларда миллий спортчи кадрлар турли сунъий тўсиқ ва саралашлардан ўтишга мажбур эди. Миллий кадрларни тайёрлаш ва маҳаллий спортчилар иқтидорини рўёбга чиқаришдаги бундай ноҳолис сиёсат асорати мустақилликнинг биринчи йилларида кўпчилик спортчи ва мураббийларнинг бошқа жойларга кетиб қолишида ўз аксини топди;

4. Ўзбекистон спортига адолатсиз муносабат туфайли жуда кўп спортчиларимиз Европа, Жаҳон ва Олимпия мусобакаларида иштирок этиш имкониятидан маҳрум этилди;

5. Ўзбекистон спортчиларининг жаҳон миқёсига мустақил чиқа олмаганиги мазкур соҳанинг замон талабларига мос равишда ривожланиб боришига ҳам катта тўсқинлик қилди.

Ўзбекистонда мавжуд муаммоларни бартараф қилиш мақсадида Мустақилликнинг биринчи кунлариданоқ мамлакат раҳбарининг ташаббуси билан жисмоний тарбия ва спорт соҳасини ривожлантиришга қаратилган тегишли қонунлар, Президент фармонлари ва Вазирлар Маҳкамасининг қарорлари босқичма-босқич қабул қилиниб, улар жорий этилди.

Қисқа муддатда:

-жисмоний тарбия ва спортни бошқаришнинг ташкилий асослари такомиллаштирилди;

-Ўзбекистон Миллий Олимпия қўмитаси, спорт турлари бўйича федерациялар ташкил қилинди;

-жисмоний тарбия-соғломлаштириш, оммавий-спорт ишлари ва спортнинг миллий турлари ривожлантирилди; жисмоний тарбия ва спорт соҳасини маблағ билан таъминлаш тизими такомиллаштирилди, нодавлат сектор ривожлантирилди;

-жисмоний тарбия ва спортнинг моддий-техник базаси мустаҳкамланди; миллий таълим дастурига биноан жисмоний-тарбия ва спорт соҳасига кадрларни тайёрлаш ва қайта ўқитиш ишлари амалга оширилмоқда.

1992 йилнинг январь ойида мамлакатда жисмоний тарбия ва спортни ривожлантиришнинг ҳуқуқий асоси «Жисмоний тарбия ва спорт тўғрисида»ги қонун қабул қилинди. (14)

Республикада жисмоний тарбия ва спортни бошқарув тизимини мувофиқлаштириш мақсадида, Қўмитага спорт соҳасида давлат сиёсатини амалга оширувчи, ўз ваколати доирасида вазирликлар, идоралар, Миллий Олимпия қўмитаси (МОҚ), спорт турлари бўйича миллий федерациялар ҳамда мулкчилик шакллари ва идоравий бўйсунушидан қатъий назар, турли ташкилотлар ишини мувофиқлаштириш, шунингдек, барча жисмоний тарбия ва спорт ташкилотлари устидан назорат қилувчи орган мақоми берилди.

Спорт соҳасида ўқувчиларнинг истеъдодларини намоён этиш ва ижодий қобилиятларини ривожлантиришга қаратилган «Ўзбекистон ўқувчи-ёшларини рағбатлантириш чоратadbирлари тўғрисида»ги Президент Фармони ва Вазирлар Маҳкамасининг қарори муҳим аҳамиятга эга бўлди.(15) Хусусан, 1993 йилдан иқтидорли ёш спортчилар жисмоний тарбия институти ва факультетларига имтиёзли равишда ўқишга кириш ҳуқуқига эга бўлдилар.

Юртни битта мақсад атрофида бирлаштира оладиган, халқнинг ғурур ва туйғусини оширадиган, ёшларни ўзига жалб

кила оладиган спортнинг оммавий ўйин тури-футболни янада ривожлантириш мақсадида 1993 йилда қабул қилинган «Ўзбекистон Республикасида футболни янада ривожлантириш чора-тадбирлари тўғрисида» ва 1995 йилда «Ўзбекистонда футболни ривожлантиришнинг ташкилий асослари ва принципларини тубдан такомиллаштириш чора-тадбирлари тўғрисида» Вазирлар Маҳкамасининг қарорлари қабул қилинди.(16-17) Натижада мамлакатда спортни кенг миқёсда оммавий равишда ривожлантириш ҳаракатлари жонланиб, республикаимизнинг барча ўқув муассасаларида футбол майдончалари ташкил этилди, Қорақолпоғистон Республикаси, вилоятлар ва Тошкент шаҳри марказларидаги барча стадионлар қайта таъмирланди, жойлардаги футбол майдонлари халқаро стандартлар даражасида реконструкция қилинди, барча вилоятларда футбол мактаб-интернатлари ташкил этилди ва тегишли мутахассис кадрлар билан тўлдирилди ҳамда катта футболни профессионал клублар тизимига ўтказилишига асос бўлди.

Мамлакат спортчилари Олимпия ўйинларида илк мартаба мустақил жамоа сифатида Американинг Атланта шаҳрида 1996 йилда иштирок этдилар. Ўзбекистон ҳукумати спортчиларимизни халқаро мусобақалар, Олимпия, Осиё ўйинларида муваффақиятли қатнашишлари учун барча шароитларни яратиб бермоқда. Мустабид тузум даврида, Ўзбекистондан ёш Олимпия ўйинларида атиги 40 нафар спортчи иштирок этган бўлса, мустақилликдан кейин биргина АҚШнинг Атланта шаҳрида бўлиб ўтган Олимпия ўйинларида мамлакатимизнинг 76 нафар спортчиси қатнашиб, дзюдочи Армен Богдасаров кумуш, боксчи Карим Тўлаганов эса, бронза медалларини қўлга киритдилар. 1994 йилда Лиллихаммерда ўтказилган қишки Олимпия ўйинларида Лина Черязова олтин медалга сазовор бўлди.

2000 йилда Австралиянинг Сидней шаҳрида ўтган Олимпия ўйинларида эса, 77 нафар спортчимиз Ватанимиз шарафини ҳимоя қилиб, боксчилардан Муҳаммадқодир

Абдуллаев олтин, Рустам Саидов бронза, эркин курашчи Артур Таймазов кумуш медаллар соҳиби бўлдилар.

Қисқа даврда спорт соҳасида амалга оширилган ишлар кўлами, Ўзбекистоннинг бу борадаги тажрибаси жаҳонда эътироф этилиб, Ўзбекистон Республикаси Президенти Ислом Каримов жисмоний тарбия ва спортни ривожлантиришга ҳамда Халқаро олимпия ҳаракатига қўшган катта ҳиссаси учун 1996 йилда Халқаро Олимпия кўмитасининг олий мукофоти—Олтин Олимпия ордени билан тақдирланди. Ўзбекистон Президентининг ташаббуси билан 1996 йилда Тошкент шаҳрида «Олимпия шон-шухрати» музейи ташкил этилиб, унинг очилиш маросимида Халқаро Олимпия кўмитасининг Президенти Х. А. Самаранч қатнашди.

Республика Президентининг ташаббуси туфайли спортнинг ўйин турлари билан биргаликда, тараққий этган давлатлардагина ривож топган катта теннис мамлакатимизнинг барча ҳудудларида оммавий равишда, тез суръатлар билан ўсди. Бир неча йилда жаҳон андозалари талабларига жавоб берадиган теннис саройлари ва кортлари Қорақалпоғистон Республикаси, Тошкент шаҳри ва вилоятларда бунёд этилди, улар негизида турли даражадаги халқаро мусобақалар ўтказиб келинмоқда.

1994 йилдан Тошкентда АТР таснифидан жой олган «Президент Кубоги» халқаро турнири, «Тошкент Опен» халқаро аёллар турнири, шунингдек, Фарғона, Самарқанд, Гулистон, Бухоро, Қарши ва бошқа шаҳарларда «Челленжер», «Фьючерс» ва «Сателлит» туркумидаги халқаро теннис турнирлари ўтказилиб келинмоқда. 1997 йилда мамлакатимизда теннисни ривожлантириш ва уни қўллаб-қувватлашга қаратилган махсус жамғарма ташкил этилди. Мамлакат аҳолиси ўртасида теннисни тарғиб этиш ва жалб қилиш, шуғулланувчиларга тегишли шароитлар яратиш мақсадида "Ўзбекистон Республикасида теннисни янада ривожлантириш чора-тадбирлари тўғрисида" Вазирлар Маҳкамаси қарори қабул қилинди (1998й.).(18) Унга мувофиқ, вилоятларда теннис федерациялари, клублари ташкил этилди, ушбу спорт тури юқори босқичга олиб чиқилди.

Мамлакатда Олимпия ўйинлари дастуридан ўрин олган спорт турларини мамлакатда ривожлантириш билан бирга, миллий спорт тури "Кураш"нинг жаҳон спорт ареналарига олиб чиқиш борасида мислсиз ишлар амалга оширилди. Ўзбек миллий спорти - курашни янада ривожлантириш, унинг халқаро майдонда мустахкам ўрин эгаллаши учун зарур шарт-шароитлар яратиш мақсадида Ўзбекистон Республикаси Президенти 1999 йилда «Халқаро Кураш Ассоциациясини қўллаб-қувватлаш тўғрисида»ги фармонни имзолади. Унга кўра, юртимизда Халқаро курашни ривожлантириш жамғармаси тузилди. Халқаро кураш ассоциацияси ҳамда Халқаро кураш академиясига давлат томонидан ҳуқуқий ва амалий жиҳатдан катта эътибор кўрсатилди. Мамлакат Президенти И. Каримов Халқаро Кураш Ассоциациясининг фахрий президенти этиб сайланди.

Ўзбекистоннинг спорт соҳасида эришган энг катта ютуқларидан бири миллий курашнинг дунё миқёсига чиқиши билан боғлиқдир. Ҳозирда жаҳоннинг 76 мамлакатида кураш федерациялари тузилди. Бу миллий спорт тури бўйича дастлабки Осиё, Европа, Африка, Америка қитъалари ва жаҳон чемпионатлари ўтказилди.

Мамлакатда жисмоний тарбия ва спортни комплекс ривожлантириш мақсадида «Ўзбекистонда жисмоний тарбия ва спортни янада ривожлантириш чора-тадбирлари тўғрисида»ги Вазирлар Маҳкамасининг қарори 1999 йилда қабул қилинди.(19) Унга биноан, «Ўзбекистон Республикасида жисмоний тарбия ва спортни ривожлантириш Давлат дастури концепцияси» тасдиқланиб, унинг асосий йўналишлари сифатида қуйидагилар қабул қилинди:

- 1.Жисмоний тарбия ва спортни ташкил этиш ва бошқариш тизимини такомиллаштириш;
- 2.Жисмоний тарбия-соғломлаштириш, оммавий-спорт ишларини ва спортнинг миллий турларини ривожлантириш;
- 3.Жисмоний тарбия ҳамда спортни илмий-услубий ва тиббий таъминлаш;

4. Жисмоний тарбия ва спорт тизими имкониятларини ривожлантириш;

5. Жисмоний тарбия ва спортни тарғиб қилиш;

6. Жисмоний тарбия ва спорт соҳасида маблағ билан таъминлаш тизимини такомиллаштириш, нодавлат секторини ривожлантириш.

Дастур тадбирлари асосида «Жисмоний тарбия ва спорт тўғрисида»ги қонуннинг янги тахрирдаги лойиҳаси ишлаб чиқилиб, 2000 йилда Олий Мажлис сессиясида қабул қилинди;

-Тошкент шаҳрида боксни, миллий спорт турларини ривожлантириш, Шахрисабзда эса, курашни ривожлантириш республика марказлари ташкил этилди;

-аҳолининг жисмоний тайёргарлик ва саломатлик даражасини белгилаб берадиган «Алпомиш» ва «Барчиной» тестлари ишлаб чиқилиб, амалиётга жорий этилди;

-мамлакатимиздаги барча спорт иншоотлари рўйхатдан ўтказилди;

-вилоят марказларида олимпия захиралари коллежлари ишга туширила бошланди.

Ўзбекистонда спортчи ва мураббийлар меҳнатини маънавий ва моддий рағбатлантиришга катта эътибор берилиб, «Ўзбекистон Республикасида хизмат кўрсатган спорт устози» ва «Ўзбекистон Республикасида хизмат кўрсатган спортчи» фахрий унвонлари таъсис этилди (1992й.).(20) Шунингдек, Ўзбекистон Республикаси Президентининг ташаббуси билан Олимпия ўйинлари ва жаҳон чемпионатларида совринли ўринларни эгаллаган спортчиларга бериладиган «Ўзбекистон ифтихори» фахрий унвони (1998 йилда) таъсис этилди.(21)

Ўзбекистон спортчилари нуфузли халқаро мусобақаларда катнашиб, барча қийматдаги медалларни қўлга киритдилар (1-илова). Ўзбекистон Республикаси Президентининг Фармонлари билан Норвегиянинг Лиллехаммер, АҚШнинг Атланта, Австралиянинг Сидней шаҳарларида бўлиб ўтган Олимпия ва Осиё ўйинларида ҳамда жаҳон чемпионатларида муваффақиятли қатнашган республика спортчилари ва уларнинг

устозлари давлат мукофотлари билан тақдирландилар (2-илова).

Ўзбекистон Республикаси Президенти Олимпия ўйинларида, жаҳон чемпионатларида юқори натижаларга эришган мамлакат спортчиларини ҳар томонлама қўллаб-қувватлаш юзасидан қатор чора-тадбирларни амалга оширди.(22) Жумладан, Олимпия ўйинларида биринчи ўринни эгаллаган спортчига 100 минг, иккинчи ўрин учун 50 минг ва учинчи ўрин учун 25 минг АҚШ доллари миқдорида мукофотлар белгиланди. Мамлакат терма жамоа аъзоларига жаҳоннинг нуфузли мусобақаларига сифатли тайёргарлик кўриши учун исталган спорт иншоотларидан бепул фойдаланиш ҳуқуқи, шунингдек, бошқа шарт-шароитлар яратиб берилди. Ана шундай имкониятлар Ўзбекистон спортчиларининг Сидней ва Афина Олимпиадаларида муваффақиятли қатнашишини таъминлади.

Мамлакатда ёш авлоднинг жисмоний ва маънавий баркамоллигини таъминлаш, соғлом турмуш тарзига интилиш ва спортга меҳр-муҳаббатни ривожлантириш, жойларда болалар спортининг моддий базасини яратиш, аҳоли яшайдиган жойларда замонавий болалар спорт комплекслари тармоғини барпо этиш ҳамда спорт ускуналари ва жиҳозлари билан таъминлаш ишларини янада фаоллаштириш мақсадида, 2002 йилда "Ўзбекистон Болалар спортини ривожлантириш жамғармаси" тuzилди.(23) Ўзбекистон Республикаси Президенти Жамғарма хомийлик кенгашининг раиси этиб сайланди. Қорақалпоғистон Республикаси Жўқори Кенгес раиси вилоятлар ва Тошкент шаҳар ҳокимлари минтақавий филиаллар хомийлик кенгашларининг раислари этиб тайинландилар.

Спорт машғулотларига ўқувчиларни оммавий равишда, узлуксиз жалб қилишни ташкил этиш мақсадида, "Ўқувчи ва талаба ёшларни спортга жалб қилишга қаратилган узлуксиз спорт мусобақалари тизимини ташкил этиш тўғрисида" 2003 йилда Ўзбекистон Республикаси Вазирлар Маҳкамасининг қарори қабул қилинди.(24) Мазкур қарор асосида мамлакатда умумтаълим мактаблари, академик лицей ва касб-хунар

коллежлари ўқувчилари ҳамда олий таълим муассасалари талабаларининг "Умид ниҳоллари", "Баркамол авлод", "Универсиада" мусобақаларининг ҳудудларда республика финал босқичларини ўтказиш режаси белгиланди.

Болалар учун спорт товарлари турларини кўпайтириш ҳамда минтақалар, мактабгача болалар муассасалари, мактаблар, академик лицейлар, касб-хунар коллежлари, олий ўқув юртлири эҳтиёжларини таъминлашга қаратилган "Болалар спортини тарғиб қилиш ва болалар учун спорт товарлари ишлаб чиқариш турларини кенгайтириш бўйича қўшимча чора-тадбирлар тўғрисида" Вазирлар Маҳкамасининг (2003 йил) қарори қабул қилиниб, унинг асосида мамлакатда спорт кийимлари ва анжомларини ишлаб чиқариш йўлга қўйилди.(25) Жисмоний тарбия ва спортни оммавий ахборот воситалари орқали кенг тарғиб қилиш, унинг моҳиятини мамлакат аҳолисига кенг етказиш мақсадида, Вазирлар Маҳкамасининг 2003 йилда "Оммавий спорт тарғиботини янада кучайтириш чора тадбирлари тўғрисида"ги қарори қабул қилиниб, унга биноан, Ўзбекистон телевидениесида махсус "Спорт" канали ташкил этилди.(26)

Жисмоний тарбия ва спортни ривожлантиришга доир қонун, фармон ва қарорлар бу соҳанинг тез суръатлар билан тараккий этишига, халқаро майдонда Ўзбекистон нуфузи ва обрўсининг ошишига, қолаверса, аҳолининг, айниқса, ўқувчи-ёшларнинг спортга бўлган муносабатини ўзгартиришга олиб келди. Мамлакатда соғломлаштириш ишлари барча ижтимоий ва ишлаб чиқариш соҳа муассасаларида жонланди, бошланғич спорт жамоаларининг ишлари фаоллаша бошлади (3- илова).

Мамлакатда фаолият юритаётган 504та болалар ва ўсмирлар спорт мактаблари ва ихтисослашган болалар ва ўсмирлар олимпия заҳиралари мактаблари, 11 та олимпия ўринбосарлари билим юрти ҳамда 8 та Республика олий спорт маҳорати мактабида юқори малакали, истеъдодли спортчилар тайёрланмоқда. Малакали спортчиларни тайёрлаш билан бирга, оммавий спортни ривожлантиришда спорт жамоалари, федерациялар ва бошланғич спорт жамоалари томонидан

сезиларли ишлар амалга оширилди. 1991 йилда юртимизда 52 спорт тури мавжуд бўлса, 2000 йилга келиб уларнинг сони 70 тага етди. Бугунги кунда амалда бўлган 70 та спорт туридан 25 тадан ортиғи барча ҳудудларда кенг ривож топиб, уларни оммалаштириш учун тегишли шароитлар яратилмоқда. Мазкур ишлар эвазига спорт билан шуғулланаётганларнинг сони йилдан-йилга ортиб бормоқда (4-илова).

Футбол, теннис, кураш, волейбол, баскетбол, гандбол, енгил атлетика билан шуғулланувчилар сони йилдан-йилга тез суръатлар билан, айниқса ёшлар орасида, оммавийлашиб бормоқда. Жумладан, 2003 йилда футбол билан шуғулланувчиларнинг сони 1992 йилдагига нисбатан 172 фоизни ташкил этди, кураш билан шуғулланувчилар эса 4,6 баробарга кўпайган. Таъкидлаш жоизки, барча ҳудудларда ана шундай ўсиш ҳолати кузатилмоқда. (5-илова)

Жойларда спорт турларининг жадал ривожланиши шуғулланувчилар сонининг мунтазам ошишига ва аҳолини оммавий тарзда қамраб оладиган турли мусобақаларнинг ташкил этилишига замин яратмоқда. Бу мусобақалар орқали ўқувчи-ёшлар, ногиронлар, ишчи ва хизматчилар, барча ижтимоий қатламга мансуб аҳоли вакиллари спортга жалб қилинди. Ҳар йили умумтаълим мактаби, касб-ҳунар коллежи, академик лицей ўқувчилари, талабалар, ишчи ва хизматчилар, ҳуқуқ-тартибот, муҳофаа ходимлари ўртасида баскетбол ва волейбол бўйича «Қамолот кубоги», миллий спорт ўйинлари мусобақалари, ҳарбий хизматга чақириладиган ёшлар ўртасида «Шунқорлар» ҳарбий спорт мусобақалари, ногиронлар ўртасида «Жасорат – ирода талаба» мусобақалари, шунингдек аёллар, қишлоқ хотин-қизлари спартакиадалари ва бошқалар мунтазам ўтказиб келиняпти. 2000 йилдан бошлаб узлуксиз спорт мусобақалари тизими асосида талабалар ўртасида «Универсиада», ўрта махсус, касб-ҳунар таълими тизимида «Барқамол авлод» ва ўқувчиларнинг «Умид ниҳоллари» спорт мусобақалари ўтказила бошланди.

Болалар ва ўсмирлар спорти

Ёш авлодни спорт билан шуғулланиш, соғлом турмуш тарзига амал қилиш, маънавий ва жисмоний камолга интилиш, Ватанга меҳр-муҳаббат, ўз юрти билан ғурурланиш руҳида тарбиялаш ишлари асосий йўналиш сифатида белгиланди. Ўзбекистонда болалар оммавий спортини ривожлантиришнинг таъминлаш мақсадида, жойларда спорт муассасаларининг барпо этилиши, янги-янги спорт турларидан тўғарақлар фаолиятининг йўлга қўйилиши, уларнинг тегинчи жиҳозлар ва малакали спорт мураббийлари билан таъминланиши, жисмоний тарбия ва спорт билан шуғулланаётган болалар ва ўсмирлар сони йилдан-йилга ортиб боришига асос бўлмоқда. (6-12-иловалар).

Мамлакат Президенти бошчилигидаги "Ўзбекистон Болалар спортини ривожлантириш жамғармаси" Жамғарманинг хомийлик кенгаши ўз фаолиятини жойларда болалар жисмоний тарбия ва спортининг моддий базасини шакллантириш, аҳоли манзилгоҳларида замонавий болалар спорт комплекслари тармоғини барпо этишдан бошлади. Болалар спортини ҳар томонлама ривожлантириш мақсадида, мамлакат ва ҳудудлар миқёсида спорт билан шуғулланаётган болалар ва ўсмирлар сони аниқланиб, илмий ва тиббий асослар ҳамда ҳудудларнинг табиий шароитлари ҳисобга олинган ҳолда, истиқболли спорт турлари ривожлантириля бошланди. Жамғарма орқали спорт ишооти қурилиши ва таъмирланиш ишлари йўлга қўйилди. Республикада тиббий ва илмий асосланган 2,8 мингдан ортиқ спорт тўғарақлари ташкил қилиниб, уларга 85 мингдан ортиқ болалар жалб қилинди.

Болалар оммавий спорт маҳорати бўғинидаги тадбирлар, оммавий разрядлар кўрсаткичидан иккинчи-спортнинг юқори маҳорати бўғинига, ўсмир-ёшлар спорти орқали тайёрланадиган 1-чи разрядли, спорт устаси номзоди ва спорт устаси даражасига чиқиш имкониятларини яратади. Мамлакатда оммавий ва юқори спорт тизими доирасидаги Болалар ва ўсмирлар спорт мактаблари, олимпия

Ўринбосарлари коллежлари, Республика олий спорт маҳорати мактабларида юқори малакали ва истеъдодли, ўз Ватани шон-шуҳрати учун кураша оладиган спортчилар тайёрланиши йўлга қўйилди.

Малакали спортчиларни тайёрлашдаги бирламчи чора тадбирлар Маданият ва спорт ишлари вазирлиги, Халқ таълими вазирлиги ва Касаба уюшмалари тизимида фаолият кўрсатаётган 504 болалар ва ўсмирлар спорт мактабларида (БЎСМ) амалга оширилмоқда (13-29-илова). Ёшлар, болалар ва ўсмирлар спорт мактабларида малакали спорт устозлари қўл остида ўқишдан ташқари вақтда спорт билан шуғулланиб, юқори билим ва спорт маҳоратига эга бўлганлар эса, спорт коллежларига ўқишга қабул қилинадилар. Замонавий ўқув ва спорт базасига эга бўлган ана шундай коллежлар Жиззах, Хоразм, Андижон, Фарғона шаҳарларида фойдаланишга топширилди.

Вазирлар Маҳкамасининг 1996 йил 17 январдаги «Ўзбекистонда футболни ривожлантиришнинг ташкилий асослари ва принципларини тубдан такомиллаштириш чора-тадбирлари тўғрисида»ги 27-сонли қарорига мувофиқ, Қорақалпоғистон Республикаси, вилоятлар марказлари ва Тошкент шаҳрида футбол мактаб–интернатлари ташкил этилди. Вазирлар Маҳкамасининг «Ўзбекистонда жисмоний тарбия ва спортни янада ривожлантириш чора-тадбирлари тўғрисида»ги 1999 йил 27 майдаги 271-сонли қарорига асосан вилоятлар марказларида олимпия ўринбосарлари коллежлари ташкил этилмоқда.(30,31,32-илова).

Болалар ва ўсмирлар ўртасида оммавий уч босқичли мусобақалардан ташқари, ҳар йили 60 дан ортиқ спорт турлари бўйича мамлакат, вилоят, туман биринчиликлари ўтказиб келинмоқда.

Миллий спорт турлари ва халқ ўйинлари

Мустақиллик халқимизнинг миллий спорт ўйинларини қайта тиклаш ва халқаро майдонга олиб чиқиш имкониятини берди. Мамлакатда 1992 йилдан буён миллий спорт турлари ва

халқ ўйинлари фестивали ўтказилиб, 1999 йилдан аёллар ўртасида ҳам «Тўмарис» миллий спорт мусобақалари ва халқ ўйинлари фестивали ўтказила бошланди.

Мамлакатимиз раҳбариятининг доимий эътибори туфайли халқимизнинг фахри бўлган ўзбек кураши халқаро майдонда тан олинди. 1992 йилдан Термиз, Бухоро, Урганч, Шаҳрисабз, Тошкент ва бошқа шаҳарларда ўзбек кураши бўйича Амир Темур, Ат-Термизий, Баҳовуддин Нақшбанд, Бобур Мирзо, Паҳлавон Маҳмуд хотираларига бағишланган халқаро турнирлар ўтказиб келиняпти.(33-илова)(27) Ўзбек курашининг янги қондалари, янги кийими тасдиқланиб, 1992 йилда Жанубий Кореяда, 1993 йилда Канадада, 1994 йилда Японияда, 1995 йилда Ҳиндистонда, 1996 йилда Атлантада, 1998 йилда Монако ва Москвада ўтган халқаро турнирларда тарғиб қилиниб, илмий тизимга асосланган тарзда дунё миқёсига олиб чиқилди.

1998 йилда Халқаро кураш ассоциацияси ташкил этилиб, 1999 йилда Тошкент шаҳрида кураш бўйича биринчи,(28) 2000 йилда Туркиянинг Анталия шаҳрида иккинчи, 2001 йилда Венгриянинг Будапешт шаҳрида учинчи, 2002 йилда эса Жаҳон чемпионатлари ўтказилди.

Шу билан бирга, белбоғли кураш, турон якка кураши, кўпқари-улоқ каби миллий спорт турлари ҳам халқаро спорт майдонларида муносиб ўрин эгаллай бошлади. Мазкур спорт турлари бўйича ҳам мамлакатда мунтазам равишда халқаро мусобақалар ташкил этилмоқда.

2000 йилда Тошкент шаҳрида Миллий спорт турларини ривожлантириш маркази ташкил этилгани бу борадаги ишларни мувфиқлаштириш имконини бермоқда.

Узоқ тарихга эга бўлган миллий курашимиз умуминсоний кадриятларни ўзида акс эттириши, усулларининг бойлиги билан қисқа вақт ичида кўпгина мамлакатлар спорт жамоатчилиги эътиборини тортди. Мамлакатимиз Президенти ва спорт фаоллари саъй-ҳаракати туфайли халқаро миқёсда тобора оммалашиб бораётган спортнинг бу тури яқин келажакда Олимпия ўйинлари дастурига киритилиши, шубҳасиз.

Катта спорт

Ўзбекистон спортчилари энг йирик халқаро мусобақаларда—Олимпиада ва Осиё ўйинларида, жаҳон ва Осиё чемпионатларида мустақил давлат вакили сифатида катнашишдек улкан ва маъсулиятли шарафга муяссар бўлдилар.

Мамлакат спортчилари халқаро спорт майдонларида мустақил Ўзбекистон байроғи остида илк бор 1992 йилда Барселонада ўтказилган Олимпиадада катнашдилар. Ўша йилнинг ўзидаёқ 17 нафар вакилларимиз 3 та олтин, 2 та кумуш ва 1 та бронза медалларини кўлга киритиб, спорт дунёсида катта имкониятларга эга бўлган янги давлатнинг салоҳиятини намойиш этдилар. 1992 йилда Манилада бўлиб ўтган Бутунжаҳон шахмат олимпиадасида Ўзбекистон эркаклар терма жамоаси 100 дан ортиқ мамлакат вакилларини ортда қолдириб, жаҳон чемпиони Г.Каспаров бошчилигидаги Россия терма жамоасидан сўнг фахрли иккинчи ўринни эгаллагани катта воқеа бўлган эди. 1991 йилгача мамлакатимиздан фақат битта халқаро гроссмейстер—Георгий Аъзамов етишиб чиққан бўлса, ўн бир йиллик мустақиллик даврида 10 нафар гроссмейстер етишиб чиқди. Шунингдек, ўсмирлар ўртасида Жаҳон чемпиони деган шарафга мушарраф бўлган И.Ҳамроқулов, дунё рейтингда юқори ўринни эгаллаб турган 2004 йил Триполида ўтган жаҳон чемпионати ғолиби сифатида шахмат тожини кийган Р.Қосимжонов каби истеъдодли шахматчилар ҳам етишиб чиқдилар.

Ўзбекистон спортчилари ёзги ва қишки Олимпия, биринчи Осиё ва Бутунжаҳон ўсмирлар ўйинларида ҳамда энг йирик халқаро мусобақаларда муваффақиятли иштирок этиб, биргина боксчиларимиз орасидан 1 та Олимпияда чемпиони, 3 та олимпия ўйинлари совриндори, 3та жаҳон чемпиони, 5та жаҳон чемпионати совриндори, 5 та Осиё ўйинлари ғолиби, 13 та Осиё чемпиони, 3 та жаҳон Кубоги ғолиби, 1 та «Яхши ният» ўйинлари ғолиби етишиб чиққани ҳам бу фикрнинг тасдиғидир.(34-илова)

Ўзбекистонда халқаро спорт тадбирлари Мустақилликка қадар қарийб ўтказилмаган бўлса, сўнгги йилларда республикамиз энг йирик халқаро мусобақаларни юксак ташкилий даражада ўтказишга қодир бўлган мамлакат сифатида шуҳрат топди. Замонавий спорт иншоотларининг бунёд этилиши диёримизда энг йирик халқаро мусобақаларни ўтказиш имкониятини бермоқда. 1995 йилда Ўзбекистон Республикаси Президенти И.Каримов ташаббуси билан Тошкентда биринчи марта Марказий Осиё ўйинлари ташкил қилиниб мусобақалар Халқаро Олимпия қўмитаси президенти Х.А.Самаранч иштирокида ўтказилди. Ўзбекистон Республикаси Президенти Кубоги учун 1994 йилдан буён анъанавий равишда ўтказиб келинаётган теннис бўйича халқаро турнир 1999 ва 2000 йиллар якунларига кўра, Профессional Теннисчилар Ассоциацияси (АТР) мақоми остида ўтказиладиган 77 та халқаро турнирлар орасида ташкилий жиҳатдан энг яхшиси деб топилди.(29)

Бундан ташқари, юртимизда ўзбек кураши бўйича биринчи Жаҳон чемпионати, бокс, эркин кураш, юнон-рум кураши, шахмат, пауэрлифтинг ва самбо бўйича Осиё чемпионатлари, теннис, кураш, каратэ, эркин ва юнон-рум кураши, шахмат ва бошқа кўплаб спорт турлари бўйича анъанавий йирик халқаро турнирлар ўтказилмоқда.

Спорт иншоотлари

Мамлакатимизда жисмоний тарбия ва спортнинг моддий-техника базасини ривожлантириш юзасидан катта ишлар амалга оширилди. Хусусан, Тошкент, Наманган, Жиззах, Фарғона, Бухоро, Хоразм, Андижон, Самарқанд, Гулистон ва бошқа шаҳарларда халқаро стандартларга жавоб берадиган қатор спорт мажмуалари қурилди. Тошкент шаҳридаги «Юнусобод», «Жар», Миллий банк, Наманган шаҳрида «Паҳлавон», Жиззах шаҳридаги олимпия заҳиралари коллежи спорт мажмуалари ва бошқалар шулар жумласидандир (35-36-илова). 2000 йилга келиб

мамлакатимизда спорт иншоотлари сони 7407 тага етди ёки 1992 йилдагига нисбатан 19 фоизга кўпайди. Уларни бунёд этишда, айниқса, мураккаб спорт иншоотлари–стадионлар, сузиш ҳавзалари, спорт залларига алоҳида эътибор берилляпти. 2003 йилда 1991 йилга нисбатан стадионлар сони 177 тага ёки 96 фоизга, спорт заллари 1950 тага ёки 44 фоизга, сузиш ҳавзалари 100 тага ёки 87 фоизга ошди. Бундан ташқари, футбол майдонлари сони 2114 тага ёки 37 фоизга, теннис кортлари эса, 757 тага ёки қарийб 4 баробарга кўпайди. Асосийси, янгидан барпо этилган ёки реконструкция йўли билан қайта тикланган барча спорт соғломлаштириш масканлари замонавий лойиҳалар, шарқона услуб ва юқори самарадорлик асосида ташкил этиляётгани, барча спорт турлари бўйича техник малакаларни эгаллаш имконини берувчи воситалар билан жиҳозланаётгани таҳсинга лойикдир.

Жисмоний тарбия ва спорт соҳасидаги бундай амалий ишлар яқин келажакда янада кўпроқ натижалар бериши шубҳасиз.

V.УЗЛУКСИЗ ТАЪЛИМ ТИЗИМИДА ОММАВИЙ СПОРТ ҲАРАКАТИНИНГ ТАШКИЛИЙ ВА БОШҚАРУВ АСОСЛАРИ

Ватанимиз равнақи ва халқимиз фаровонлигини таъминлашнинг муҳим шarti бўлган ҳар томонлама соғлом ва баркамол авлод тарбиясига, жисмоний тарбия ва спортни кенг ривожлантириш ишларига истиқлолнинг дастлабки кунлариданоқ киришилди, 1992 йил январда "Ўзбекистон Республикаси Жисмоний тарбия ва спорт тўғрисида"ги қонун қабул қилинди. Давлатимиз раҳбарининг соғлом авлодни вояга етказиш ҳақидаги қарашларида ҳар томонлама эркин ва мустақил фикрлайдиган, ўз ҳақ-ҳуқуқларини танийдиган, фақат ўз билими, кучи ва имкониятларига (ресурсларига) таянадиган, Ватан ва халқ манфаати учун бутун борлиғи билан кураша оладиган инсонларни тарбиялашда жисмоний тарбия ва спорт ҳаракатининг ўрни ва аҳамияти бекиёс экани ўз ифодасини топди.

Аввало, ўқувчи-ёшларда жисмоний тарбия ва спортга катта иштиёқ ва қизиқиш уйғотиб, уларни бу соҳага узлуксиз жалб қила оладиган, миллий таълим тизими доирасида ўтказиладиган, ёшларни соғломлик, комиллик ва гўзаллик ғоялари руҳида тарбиялайдиган оммавий спорт ҳаракатини шакллантириш зарур эди.

«Камолот» жамғармаси 1997-1999 йилларда халқ таълими, олий ва ўрта махсус таълим вазирликлари, давлат жисмоний тарбия ва спорт кўмитаси, Ўзбекистон Касаба уюшмалари федерацияси, уларнинг вилоятлардаги ҳудудий бўлинмалари жойларда ўқувчи ёшларни волейбол, баскетбол ва бошқа спорт мусобақалари орқали спорт турларига жалб этиш ва уларни узлуксиз спорт ҳаракатидаги иштирокини таъминлаш борасида сезиларли ишларни амалга оширди.

Президент Ислom Қаримов бошчилигида ишлаб чиқилган Кадрлар тайёрлаш миллий дастурига мувофиқ таълим модели асосида, ўқувчи-ёшларнинг жисмоний тарбия ва спортга узлуксиз жалб қиладиган, умумтаълим мактаблари, академик

лицей ва касб-хунар коллежлари ўқувчилари ҳамда олий таълим муассасалари талабаларининг "Умид ниҳоллари", "Баркамол авлод", "Универсиада" оммавий спорт мусобақаларини ўз ичига олган уч бўғинли ягона тизим ташкил қилинди (30-48) ва амалиётга жорий этилди(37- илова).

Мамлакат аҳолисининг барча қатламларини жисмоний тарбия ва спортга жалб этиш орқали соғлом турмуш тарзини таъминлаш, турли ижтимоий иллатларнинг оддини олиш мақсадида уч бўғинли ягона спорт тизими негизда оммавий спорт ҳаракатининг миллий модели илмий асосда тузилди.

Оммавий спорт ҳаракати миллий модели қуйидаги тамойилларга асосланди:

-аҳолининг барча қатламларини кундалик спорт ҳаракатига жалб этиб, соғлом турмуш тарзини таъминлаш ва миллат генофондини соғломлаштириш;

-мамлакат аҳолисининг ёши, ҳаётий кўникмаси, билими, ижтимоий ҳолати, имконияти, шароити, мустақил ҳаракатланишининг инобатга олинганлиги;

-модел барча бўғинлари узвий ва мантиқий боғланганлиги;

-модел ҳар бир бўғинининг функционал мақсадларини аниқ белгилаш асосида уларнинг ўзаро ҳаракат тизимлари ишлаб чиқилганлиги;

-моделда белгиланган функционал мақсад аҳоли ўртасида соғлом ҳаёт тарзини таъминлашнинг функционал мақсадига таъсир этиши ва занжирсимон циклга эгалиги;

-моделнинг функционал мақсади амалга ошиши билан ўқувчи ва талаба ёшлар орасидан юқори малакали, Ватанига меҳр-муҳаббати юқсак, ўз мамлакати обрўси учун муносиб кураша оладиган иқтидорли спортчилар етишиб чиқиши.

Мазкур тизим 5 та бўғиндан ташкил топиб, у мактаб ёшигача бўлган болаларни, умумтаълим мактаблари ўқувчиларини, ўрта махсус касб-хунар таълими тизимидаги ёшларни, олий таълимдаги талабаларни ҳамда ишлаб чиқариш соҳасидаги ва ундан ташқаридаги барча ёшдаги фуқароларни жисмоний тарбия ва оммавий спорт ўйинларига жалб қилиш,

уларнинг соғломлик даражасини спорт ҳаракатлари орқали оширишга қаратилди.

Биринчи блокнинг асосий функционал мақсади - мактаб ёшигача бўлган болаларда бирламчи жисмоний ҳаракат кўникмасини дастлаб оила, боғча ва маҳаллада шакллантириш; болаларда ҳар куни спорт билан шуғулланиш кўникмасини хосил қилиш, бу керакли ва қизиқарли воситани турли ўйинлар орқали жорий этиш; болаларни ёшига ва ҳоҳишига мос равишда фаол ҳаракатга келтира оладиган тизимнинг илмий ва амалий асосини мамлакат миқёсида яратиш ва уни кенг жорий қилишдан иборат.

Халқ таълими вазирлиги, ҳокимликлар, Болалар спортини ривожлантириш, "Соғлом авлод учун", "Маҳалла" жамғармалари ва бошқа ташкилотлар орқали ушбу блокнинг функционал мақсади амалга оширилади.

Иккинчи блокнинг функционал мақсади - олти миллиондан ортиқ умумий ўрта таълим тизими ўқувчиларининг дастлабки жисмоний ҳаракат кўникмаларини жисмоний тарбия дарсларида ва мусобақаларида мустаҳкамлаш ҳамда уларнинг спортга бўлган меҳрини уйғотиш орқали жисмоний соғомлигини таъминлаш; "Умид ниҳоллари" спорт мусобақалари, мактаб ва мактабдан ташқари спорт тўғрақлари фаолияти орқали ўқувчиларнинг спорт турларига қизиқишини кучайтириш; ўқувчиларнинг спорт турлари бўйича қобилиятларини аниқлаш, иқтидорли ёшларни болалар ва ўсмирлар спорт мактаби, махсус болалар ва ўсмирлар спорт мактаблари ва олимпия захиралари спорт коллежларига йўналтириш ҳамда босқич мусобақаларидаги иштирокини таъминлаш; жисмоний тарбия ва спортни мактаб ўқувчиларининг кундалик эҳтиёжига айлантиришдан иборатдир.

Халқ таълими вазирлиги, Маданият ва спорт ишлари вазирлиги, ҳокимликлар, Миллий Олимпия қўмитаси, Ўзбекистон Болалар спортини ривожлантириш, "Соғлом авлод учун", "Маҳалла" жамғармалари ва бошқа ташкилотлар орқали ушбу функционал мақсад амалга оширилади.

Учинчи блокнинг функционал мақсади - касб-ҳунар таълими тизимидаги ўқувчиларнинг жисмоний қобилиятларини намоиш этиш; жисмоний тарбия ва спорт кундалик эҳтиёжига айланган ўқувчиларнинг "Баркамол авлод" спорт мусобақаларида фаол иштирокини таъминлаш; спорт билан шуғулланадиган, соғлом турмуш тарзига амал қиладиган, маънавий ва жисмоний юксалишга интиладиган ёшларни тарбиялаш, улар орасидан мамлакат терма жамоаси аъзолари ва аъзоликка номзодларни етиштириш.

Маданият ва спорт ишлари вазирлиги, ҳокимликлар ва Миллий Олимпия кўмитаси, "Ўзбекистон Болалар спортини ривожлантириш," "Соғлом авлод учун", "Маҳалла" жамғармалари ва бошқалар орқали ушбу функционал мақсад амалга оширилади.

Тўртинчи блокнинг функционал мақсади - олий таълим муассасалари талабаларининг умумий ўрта ва ўрта махсус касб-ҳунар таълими тизимида спорт турларидан тўплаган тажриба ва маҳоратларини "Универсиада" спорт мусобақаларида янада фаоллаштириш; талабаларнинг жисмоний ва маънавий саломатлигини мустаҳкамлаш, улар орасидан юқори малакали спортчиларни етиштиришдан иборат.

Олий ва ўрта махсус таълим вазирлиги, Маданият ва спорт ишлари вазирлиги, ҳокимликлар, Миллий Олимпия кўмитаси ва бошқа ташкилотлар орқали ушбу функционал мақсадни амалга ошириш белгиланди.

Бешинчи блокнинг функционал мақсади - таълим тизимида жисмоний тарбия ва спорт ҳаракатида тобланиб, ишлаб чиқариш ва ижтимоий соҳага ўтган мутахассисларнинг спортга бўлган эҳтиёжларини соҳалар бўйича спорт мусобақалари, оилавий ва бошқа ўйинлар орқали кондириш ва жамиятда соғлом турмуш даражасини мустаҳкамлаш; спорт-соғломлик ҳаракатидан босқичма-босқич ўтиб, спортни кундалик эҳтиёжига айлантирган ота-оналарнинг ўз болаларини жисмоний тарбияга жалб этиб, уларда спортнинг бирламчи асосларини шакллантиришдан иборат.

Касаба уюшмалари Федерацияси ва ҳокимликлар, Маданият ва спорт ишлари вазирлиги, Болалар спортини ривожлантириш, "Соғлом авлод учун", "Маҳалла" жамғармалари ва бошқа ташкилотлар орқали ушбу функционал мақсаднинг амалга оширилиши белгиланди.

Миллий моделнинг энг асосий таркибий қисми Ўзбекистон ўқувчи-ёшларининг уч бўғинли узлуксиз спорт мусобақалари тизими бўлиб, у ўсиб келаётган ёш авлод қалбида спортга муҳаббат туйғуларини камол топтириш, уларнинг жисмоний қобилиятларини намоёиш этиш, спорт билан шуғулланиш учун замонавий талаблар даражасидаги шарт-шароитларни яратиш орқали оммавий спортни ривожлантиришни назарда тутди.

Бу тизим ўқувчи ёшларни спортга оммавий жалб қилишда узвийлик ва доимийлик, мақсадлилик ва самарадорлик тамойилларига асосланиб, куйидаги натижаларга эришишни кўзда тутди:

-соғлом турмуш тамойилларини ёшларнинг қалби ва онгига синдириш ҳамда жундалик эҳтиёжига айлантиришга йўналтирилган тегишли тузилма ва бошқарув механизмини яратиш, улар орқали ҳудудларда оммавий спорт ҳаракатларини шакллантириш;

-«Таълим тўғрисида»ги қонун ва Кадрлар тайёрлаш миллий дастури талаблари доирасида ўқувчи-ёшларни жисмоний тарбия ва спортга узлуксиз жалб қила оладиган ягона миллий модель сифатида, умумий ўрта таълим, ўрта махсус, касб-хунар таълими муассасалари ўқувчилари ҳамда олий ўқув юртлири талабаларининг жисмоний тарбия ва спортга бўлган ҳавас ва интилишини, қобилиятини аниқлаш ва рўёбга чиқариш, ўзлари танлаган спорт турлари бўйича мунтазам шуғулланишини таъминлаш.

Бошланғич даврда тизим таркибидаги "Умид ниҳоллари" ҳар йили, "Баркамол авлод" белашувлари тоқ йилларда ва "Универсиада" мусобақаларининг жуфт йилларда ўтказилиши мақсадга мувофиқ деб белгиланди. Ташкилий жиҳатдан қатор кийинчилик ва муаммоларга қарамасдан мусобақаларни

Ўтказиш шундай белгиланишида, асосан таълим тизимидаги ўқувчи ёшларни қисқа муддатда узлуксиз спорт ҳаракатига жалб этиш ва мазкур мусобақалар орқали жойларда оммавий спорт турларини ривожлантириш ҳамда мактаб, лицей, коллеж, олий ўқув юртлари, шунингдек туман, вилоят спорт базаларини талаб даражасида ташкил этиш, жиҳозлаш ва спорт мутахассисларининг ишларини янада фаоллаштириш кўзда тутилди .

Тизим мусобақалари илк бор 1999 йилда мамлакат университетлари жамоалари ўртасида спортнинг енгил атлетика ва ўйин турлари бўйича ўтказилди. Таъриба тарзида ўтказилган бу мусобақада тизимнинг барча ташкилий ва бошқарув жиҳатлари амалда ҳар томонлама кўрилиб, унинг ишлаш механизмлари ўрганилди. Моделни мамлакат даражасида кенг жорий қилишдан олдин, аввалги йилларда ўтказилган ўқувчи ва талабалар ўртасидаги барча мусобақаларнинг ташкилий ва бошқарув механизмлари ҳамда университетлараро спорт беллашувларида талабаларнинг кўрсатган натижалари таҳлил қилиниб, тегишли хулосалар асосида узлуксиз таълимдаги спорт ҳаракатининг уч бўғинли спорт мусобақаларини ташкил этиш, ўтказиш ва олов ёқиш ритуалини бошқариш тартиби (38-39-илова), унинг бошқарув тизимига хос ташкилий механизм ҳамда мезонлари ишлаб чиқилиб, таклиф қилинди (40-илова).

Тизим мусобақаларининг финал босқичларига тайёргарлик кўриш, уларни жойларда ҳокимликлар, давлат ва жамоа ташкилотлари иштирокида ўтказиш билан боғлиқ бошқарув ва амалий масалаларни тезкорлик билан ҳал қилиш ҳамда мувофиқлаштириш мақсадида республика даражасида ташкилий қўмита тузилиши белгиланди (41-илова). Бундан ташқари, ташкилий қўмитанинг спорт мусобақаларини ўтказиш тўғрисидаги топшириқларини таълим тизимидаги барча ўқув муассасаларида ўз вақтида бажарилишини таъминлаш учун жойларда ишчи гуруҳларининг ташкил этилиши мақсадга мувофиқ деб топилди (42-илова). Амалий ишларни оператив даражада ҳал қилиш мақсадида ташкилий қўмитага ҳакамлар

хайъатининг таркиби, белгиланган спорт турлари бўйича ва мусобақалар финал босқичларини ўтказиш тўғрисидаги жадваллар ва 1-2-босқич мусобақаларининг ҳисоботини ҳамда спорт турлари бўйича мусобақалар қоидаси, уларни ўтказиш тўғрисидаги шартларни тасдиқлаш ҳуқуқи берилди (43,44,45,46,47 - иловалар).

Мазкур тизимнинг биринчи Республика финал мусобақалари "Универсиада" ўйинларидан бошланиши ҳар томонлама ўрганилиб, у спортнинг етти тури бўйича ўтказилди. Мусобақаларда ўйналадиган 7 та спорт турини белгилашда миллий ва олимпия ўйинлари дастуридан ўрин олган спорт турларига алоҳида эътибор қилиниб, асосан ўқувчи-ёшларнинг мазкур спорт турларига бўлган қизиқишларини ошириш ва уларни бу ўйинларга кенг жалб этишга аҳамият берилди. Тизим мусобақаларининг айнан учинчи бўғиндан жорий қилинишидан мақсад, иккинчи ўрта махсус, касб-хунар ва биринчи-умумий ўрта таълим бўғинида республика финал мусобақаларини ўтказгунга қадар ўқувчиларни босқич ўйинлари орқали оммавий спорт ҳаракатига келтириб олиш, уларнинг спорт турларига бўлган қобилияти, кўникма ҳамда маҳоратини узлуксиз беллашувлар орқали ривожлантириб олиш эди.

Таълим тизимининг барча босқичларида ўқийдиган ўқувчи ёшларни қисқа муддатда республика миқёсида узлуксиз спорт ҳаракатига жалб этиш мақсадида "Умид ниҳоллари" спорт мусобақаларини ҳар йили, "Баркамол авлод" ўйинларини тоқ йилларда, "Универсиада" мусобақаларини эса жуфт йилларда май ва июнь ойларида финал босқичи сифатида ўтказиш тартиби асосланиб, жорий этила бошланди. Мусобақаларни учинчи бўғиндан иккинчисига ва ундан биринчисига кетма-кетликда изчил ўтказилиши мазкур моделнинг бошқарув механизмларини амалда босқичма-босқич синовдан ўтказиш имконини берди. Чунки тизимнинг учинчи бўғини барча босқич мусобақаларида фақат 100 мингдан зиёд талаба иштирок этиши унинг миллионлаб ўқувчиларни қамраб оладиган иккинчи ва биринчи бўғинларидан кўра бошқарув ва ташкилий

механизмларини бу бўғинда амалда қўллаб кўриш ҳамда зарур ҳолларда уларга тезкорлик билан ўзгартиришлар киритиш имкониятини берди. Модельнинг иккинчи бўғини-"Баркамол авлод" спорт мусобақаларида ташкилий ва бошқарув механизмлари янада такомиллаштирилиб, миллионлаб ўқувчиларни қамраб оладиган энг асосий бўғини - "Умид ниҳоллари" ўйинлари учун мустаҳкам замин яратилди.

Тизимни жорий этишдаги бошланғич даврда "Умид ниҳоллари" спорт мусобақаларининг финал босқичини ҳар йили ўтказиш мақсадга мувофиқлиги асосланиб, ушбу тартиб белгиланди. Бундай тартиб орқали умумий ўрта таълимдаги олти миллиондан ортиқ жисмоний тарбия ва спортга қизиқиши ва кўникмаси бўлмаган ўғил-қизларни қисқа вақтда, спорт турларидан ўтказиладиган босқич мусобақаларига жалб этиш ҳамда узлуксиз мусобақалар, оммавий спорт билан қамраб олиш, тажриба ва маҳорати бўлганларни кейинги босқичга олиб чиқиб, беллаштириш имкони туғилди.

Шу тариқа 2000 йилда "Универсиада" ўйинлари финал босқичини ўтказиш билан боғлиқ барча меъёрий ҳужжатлар ва уларни амалга оширишга доир кўрсатмалар ҳамда тегишли қоидалар белгиланган тамойиллар асосида яратилди. Мусобақа ўтадиган жойларда йил давомида барча ташкилий ишлар жаҳон андозалари даражасига етказилганидан кейин мусобақаларга тайёргарлик кўриш ва уни ўтказиш республика ташкилий қўмитасининг қарори билан "Универсиада» белашувлари Наманган вилоятида ўтказилди.

Мусобақаларда мамлакатнинг 61 та олий таълим муассасаларидан фақат 42 таси қатнаша олди, лекин улар ҳам белгиланган 7 та спорт турининг барчасида талабалар иштирокини таъминлай олмади. Мусобақа дастурига киритилган спортнинг энгил атлетика, ўйин турлари талабалар орасида ривож топмагани сабабли 15 олий ўқув муассасаси спортнинг энгил атлетика, 30 таси волейбол, 28 таси баскетбол, 26 таси футбол, 28 таси шахмат, 27 таси стол тенниси, 27 таси катта теннис, 29 таси кураш турларида қатнаша олмадилар (48-илова).

Белгиланган тартиб асосида тизимнинг иккинчи бўғини-ўрта махсус, касб-хунар таълими муассасалари ўқувчиларининг "Баркамол авлод" спорт мусобақалари финали 2001 йилда спортнинг 9 тури бўйича Жиззах вилоятида ўтказилди.

2000-2001 йиллар давомида тизимнинг биринчи ва асосий бўғини-"Умид ниҳоллари" мусобақалари финалига жуда катта тайёргарлик кўрилиб, 2002 йилда Фарғона вилоятида муваффақиятли ўтказилди.

Мазкур тизим мусобақалари доирасида 9672 та умумий ўрта таълим мактаби, 860 та академик-лицей ва касб-хунар коллежи ҳамда олий ўқув юр்தларининг олти миллиондан ортиқ ўқувчи ва талаба ёшлари босқич ўйинларида иштирок этиб, Наманган, Жиззах ва Фарғона вилоятларида ўтказилган финал мусобақаларида 6977 спортчи белгиланган спорт турлари бўйича ўзаро беллашди. Ўқувчи ва талабаларнинг финал мусобақаларида кўрсатган натижаларидан таълим муассасаларида жисмоний тарбия ва спорт ишларига етарли даражада этибор берилмаслиги оқибатида аксарият ёшлар жисмоний тарбия ва спорт билан шуғулланмаётганликлари, жойларда эса мазкур соҳага бўлган муносабат юзакилиги намоён бўлди.

Барча бўғинларнинг финал мусобақаларида биринчи ўринни эгаллаган Тошкент шаҳри, иккинчи ва еттинчи ўринларни эгаллаган Наманган, Бухоро, Фарғона, Андижон, Самарқанд, Тошкент вилояти жамоаларининг спортчилари энгил атлетика, сузиш, спорт ўйинлари ва бошқа спортнинг мураккаб турлари бўйича кўрсатган натижалари кичик разрядли спортчилар нормативи талаби даражасида ёки ундан ҳам паст бўлди. Хоразм, Қорақалпоғистон, Навоий, Қашқадарё, Жиззах, Сурхондарё, Сирдарё вилояти жамоаларининг спортчилари энгил атлетика, сузиш, стол тенниси ва бошқа спорт турларидан мусобақада иштирок эта олди ва охириги ўринлардан жой эгаллади (49-52 илова).

Тизим мусобақаларининг натижалари орқали Қорақалпоғистон Республикаси, вилоятлар ва Тошкент шаҳри таълим, спорт муассасалари ҳамда жойлардаги жисмоний

тарбия ва спортдаги мавжуд камчиликларнинг сабаблари таҳлил қилиниб, қуйидаги хулосалар олинди:

-жойларда ўқувчи ёшларни жисмоний тарбия ва спортга жалб қилиш ишлари дастурий асосда эмас, балки юзаки, мавсумий тадбирлар сифатида олиб борилаётгани;

-жисмоний тарбия ва спортнинг норматив базасининг асоси бўлган "Барчиной ва "Алпомиш" комплекс нормативи жойларда юзаки жорий қилинган;

-спортнинг фақат яккакураш турларини ривожлантириш, олимпия ва миллий спорт турларига етарли аҳамият қилинмагани;

-жисмоний тарбия ва спорт дарслиklarининг замон талаби даражасида яратилмагани, ўтил ва қиз болаларнинг ёшига кўра ўйин ва спорт турлари белгиланмагани;

-таълим муассасаларининг 5-9-синфларида жисмоний тарбия ва спорт ўқитувчиларининг етишмаслиги, бошланғич 1-4-синфларнинг устозларида жисмоний тарбиядан дарс бериш кўникмалари йўқлиги, юқори синф ўқитувчиларининг профессионал даражаси талабга жавоб бермаслиги;

-мактаб ва унинг ташқарисидаги спорт ва соғломлаштириш ишларининг қонақарсиз ташкил этилгани;

-таълим тизимида ёшларнинг спортга бўлган қизиқиши ва кўникмаларини шакллантириш юзасидан тегишли амалий ишлар олиб борилмаслиги;

-мактаблардаги мавжуд спорт базалари аҳолининг ёмонлиги, спорт жиҳозларининг етишмаслиги, формал равишда очилган спорт шўъбаларининг самарасизлиги;

-ўқув муассасаларидаги жисмоний тарбия дарсларининг аниқ мақсадга қаратилмагани, босқич мусобақалари номигагина ўтказилаётгани;

-болалар ва ўсмирлар спорт мактабларининг таълим йўналишлари рационал белгиланмагани, уларда тайёрланаётган спортчилар маҳорати талаб даражасида эмаслиги;

-таълим тизимида меҳнат қилаётган жисмоний тарбия ва спорт мутахассисларининг меҳнат самарадорлиги талаб даражасида эмаслиги;

-олимпия спорт турларини жойларда оммавий ривожлантириш орқали ёш иқтидорли спортчиларни саралаш, уларни туман, вилоят мусобақаларида маҳоратини ошириб, катта шижоат билан мамлакат шарафи учун беллаша оладиган даражада тарбиялаш ишлари яхши йўлга қўйилмагани;

-ҳакамлар малакасини спорт федерациялари билан биргаликда ошириш ташкил этилмагани, улар етарли тажрибага эга эмаслиги;

-жойларда асосий эътиборни ёшлар орасидан иқтидорли спортчиларни тайёрлашга эмас, балки ҳакамларнинг баҳолашдаги камчиликларидан фойдаланиб, енгил ғалабага эришишга қаратилиши кузатилди.

Мавжуд камчиликларни бартараф этиш, жойларда спортни айниқса, болалар спортининг моддий-техник базасини мустаҳкамлаш, янада ривожлантириш мақсадида мамлакат раҳбарининг ташаббуси билан Ўзбекистон болалар спортини ривожлантириш жамғармаси тузилди. Ўзбекистон Республикаси Президенти Шавкат Мирамонов 15-май 2017-йилдаги қарори билан ушбу Жамғарма хомийлик кенгашининг раиси этиб сайланди.

Жамғарманинг фаолияти жойларда болалар спортининг моддий базасини шакллантириш, қишлоқ ва шаҳарларда замонавий болалар спорт мажмуаларини барпо этиш, спорт ускуналари ва анжомлари билан жиҳозлаш ҳамда улардан самарали фойдаланишни таъминлаш учун зарур молиявий ва моддий маблағларни ташкиллаштиришга қаратилди.

Мамлакатда жорий қилинган жаҳонда ягона, уч бўғинли янги тизим жисмоний тарбия ва спортни таълим муассасаларида оммавий ривожлантириш ҳамда юқори малакали спортчиларни тайёрлашда катта бурилиш бўлди.(53-илова).

Мазкур тизим таълим муассасаларида оммавий спортни юқори поғоналарга кўтаришга туртки бўлиб:

-жойлардаги таркок, ўзаро боғлиқ бўлмаган ва аниқ мақсадга қаратилмаган мусобақаларни тартибга келтирди;

-таълим тизимидаги ўқувчи ва талабаларнинг "Талаба" ва "Ёшлик" спорт жамиятларининг ташкил этилишига ҳамда жойларда йилдан-йилга мавқеи тушиб кетаётган спортнинг сузиш, енгил ва оғир атлетика каби турларини ривожлантиришга сабаб бўлди;

-бўгин босқичлари ўйинларида спорт турлари бўйича иқтидорли спортчиларнинг маълумотлар банки шакллантирилди, спортнинг нафис тури бадий гимнастика мусобақалар дастурига киритилди ва вилоятларда кенг ривожлантирилди;

-Наманган, Жиззах, Фарғона, Бухоро, Хоразм Андижон ва Тошкент вилоятларида ҳамда уларнинг 30 дан ортиқ туманларида марказий стадионлар, ўқувчи-талабалар ётоқхоналари ва бошқа объектлар жаҳон андозаларига мос равишда қайтадан таъмирланди ёки қайта қурилди;

-умумий ўрта, ўрта махус, олий ўқув юртларида волейбол, баскетбол, қўл тўпи ва бошқа спорт турларидан юқори малакали спортчилар етишиб чиқишига ва уларнинг олий лига мусобақаларида жамoa бўлиб қатнашишига ҳамда мамлакат миқёсида мажкур спорт турларидан мусобақаларнинг қайтадан тикланишига, супер лигаларнинг пайдо бўлишига сабаб бўлди;

-мамлакат спорт федерациялари ва олий спорт маҳорати мактабларининг мутахассисларини ўқувчи ёшларнинг спорт мусобақаларига жалб қилиниши, юртимизда бош ҳакамлар ва ҳакамлар ҳайъатларининг шаклланишига омил бўлди;

-вилоят ҳокимликлари ва тегишли таълим вазириликлари ҳамда спорт ташкилотларининг ўқувчи-ёшларни спортга кенг жалб қилиш борасидаги ҳаракатларини бирлаштирди. Жисмоний тарбия ва спортни таълим босқичларида мақсадли ривожлантириш, спортнинг моддий-техника базасини талаб даражасида қайта тиклаш, янги-янги спорт мажмуаларини куриш ва мусобақаларнинг янги давраси айланиб келгунга

кадар уларнинг узлуксиз ишлаб туриши ва янада ривожланишига асос бўлди.

Тизим мусобақаларини мамлакатда жисмоний тарбия ва спорт ҳаракатини фаоллашишига кўрсатган ижобий таъсири орқали эришилган натижалар билан биргаликда, жойларда қуйи-бирламчи босқич ўйинларига ўқувчи-ёшларни оммавий равишда жалб қилишда камчилик ва нуқсонлар бўлди. Айниқса, вилоят спорт ташкилотчиларининг тизим мусобақаларини асосий мақсад ва моҳиятига етмаганлиги сабабли жойларда барча ҳаракат "Умид ниҳоллари", "Баркамол авлод" ва "Универсиада" спорт мусобақаларининг финал босқичида ўрин эгаллашга қаратилди. Масалала бундай бир томонлама ёндашув натижасида миллионлаб ўқувчи-ёшлар спорт ҳаракатига оммавий равишда жалб қилинмасдан, четда қолиб кетди.

Босқич мусобақаларидаги камчиликларнинг қуйидаги сабаблари қайд этилди:

-мусобақаларда қатнашадиган ўғил-қизлар "Барчиной" ва "Алпомиш" комплекс тест меъёрларини топширмаслиги, топширганлари ҳам талабга жавоб бермаслиги;

-умумий ўрта, ўрта махсус, касб-хунар таълими ва олий ўқув муассасаси даражасидаги энг асосий, синф ва гуруҳлараро босқич мусобақаларини ўтказиш муддатининг икки ой (сентябрь-октябрь) давомида белгиланиши;

-синфлар ва гуруҳлараро мусобақаларни йил давомида узлуксиз ўтказмаслик ва уларни мониторинг қилиш механизми ишлаб чиқилмагани;

-ҳар битта ўқув масканида мусобақалар низомида белгиланган спорт турларини ривожлантириш дастури ишлаб чиқилмагани.

-туман даражасида барча БЎСМ, МБЎСМ ва РОЗКлари мутахассисларидан ташкил топган ўқув муассасаларида спорт турларини ривожлантиришга қаратилган марказий спорт клуби шакллантирилмагани.

Мазкур тизим мусобақаларини янада такомиллаштириш мақсадида Ўзбекистон Республикаси Вазирлар Маҳкамаси 2003

йил 3 июнда "Ўқувчи ва талаба ёшларни спортга жалб қилишга қаратилган узлуксиз спорт мусобақалари тизимини ташкил этиш тўғрисида"ги 244-сонли қарорини қабул қилди. Қарорга биноан, Ўзбекистон Республикаси Президентининг "Ўзбекистон Болалар спортини ривожлантириш жамғармасини тузиш тўғрисида"ги фармонида белгиланган вазифаларни амалга ошириш, ёшларда спортга бўлган ҳавас ва интилишни, жамиятимизда соғлом турмуш тарзи тамойилларини янада кучайтириш, мамлакатимизда ўқувчи ва талабаларни спорт машғулотларига узлуксиз жалб қилишга қаратилган спорт мусобақалари тизимини Кадрлар тайёрлаш миллий модели дастурига мувофиқ ташкил қилиш ҳамда унинг самарали ишлашини таъминлаш бўйича вазифалар белгиланди.

Қарорда ўқувчи ва талаба-ёшларнинг "Умид ниҳоллари", "Баркамол авлод" ва "Универсиада" спорт мусобақаларининг республика финалини ҳудудларда ўтказиш режаси белгиланди. Режага биноан, финал мусобақалари 2004 йилдан бошлаб уч йилда бир маротаба ўтказилиб, биринчи давра 2011 йилда яқунланади, иккинчи давра эса 2012 йилдан бошланади (54-илова).

Республика финал мусобақаларининг уч йилда бир маротаба ўтказилиши барча бўғин мусобақа босқичларининг тартибини ушбу даврга мослашни ва уларни янгидан ишлаб чиқишни талаб қилди. "Умид ниҳоллари" спорт мусобақалари бўғини мазкур тизимнинг энг асосий босқичи бўлгани учун, дастлаб унинг ҳаракат модели тузилмасини шакллантиришга киришилди. Уч йил давомида босқичма-босқич бўғин мусобақаларида 6,5 миллиондан ортиқ ўқувчи ёшларнинг узлуксиз иштирок этиши тартибини тузишда олдинги йилларда ўтказилган тизим мусобақаларининг ҳулосалари асос сифатида олинди.

Мусобақалар тамойиллари Ўзбекистон Республикаси Президентининг Ўзбекистон Болалар спортини ривожлантириш жамғармаси ҳомийлик кенгашининг йиғилишларида берган кўрсатмалари асосида шакллантирилди:

1. Мамлакат ўқувчи-ёшларининг барчасини ўқув йили давомида оммавий равишда спорт ҳаракатига келтирилиши ва мазкур ҳаракат орқали, ҳар бир босқич поғонасига мос равишда юқори маҳоратли спортчилар етишиб чиқишини таъминланиши;

2.Тизим мусобақаларининг финал ўйинларигача ўтказиладиган босқич ўйинларининг бир-бирига маънавий боғланган бўлиши;

3.Мусобақаларнинг биринчи босқич ўйинлари ёшларни спорт ҳаракатига келтира оладиган асос бўлиб, уларда етарлича кўникма ва бирон-бир спорт турига қизиқиш ҳосил бўлишига эришиш;

4.Ўқувчиларни оммавий ҳаракат босқичида кўрсатган қобилияти ва маҳоратига қараб иккинчи, кейинги босқичларга йўналтириш;

5.Ўқувчи-ёшларни мактаб, лицей ва коллеж, олий таълим муассасаларида ҳамда ундан ташқари ўтадиган спорт мусобақаларига оммавий равишда жалб қилиниши, спорт турлари бўйича синфлараро, гуруҳлараро беллашувларни йил давомида узлуксиз ўтказилишининг меъёрий асосда таъминланиши;

6.Енгил атлетика, сузиш ва бошқа спорт турларига барча ўқувчиларни мусобақалар орқали узлуксиз жалб қилиниши, улар орасидан истеъдодли болаларни саралаш ва спорт секцияларига ҳамда мактабларига жалб этилиши;

7.Ҳар бир босқич мусобақалари ўзининг Низоми асосида ўтказилиши, ўқувчиларнинг мусобақаларда кўрсатаётган натижаларини жисмоний тарбия ва спорт мутахассислари томонидан мониторинг қилиниши;

8.Мусобақалар мамлакат даражасида биринчи йилдан бошлаб комплекс равишда, жойларда босқич ўйинлари финалини эса, таътилда ўтказилиши;

9.Бошланғич синф ўқувчиларини жисмоний тарбия ва ҳаракатли спорт беллашувларида узлуксиз қатнашишини таъминлаш орқали уларда курашда ғалабага интилиш фазилатларининг шаклланиши;

10. Уч йил давомида босқич мусобақаларини ўтказиш тузилмасини белгилашда, асосан, ёшларнинг оммавий равишда спорт ҳаракатига қамраб олиниши. Тузилма ичидаги ўзаро беллашувлар тартибининг комплекс мусобақалар асосида белгиланиши;

11. Босқич ўйинларида кучли ва спорт маҳорати юқори бўлган жамоаларнинг совринли рақобатчиларга чиқишлари ва ҳудудларнинг энг кучли жамоалари билан учрашувларини ташкил этиш. Бундай тартиб спорт беллашувларида маҳорати етарли даражада бўлмаган жамоаларнинг куччиларга тенг бўлишга ҳаракат қилиши учун туртки бўлиши ва ҳакамларни мусобақаларни объектив равишда ўтказишлари, "тасодифий" ҳолатларнинг чекланиши.

"Умид ниҳоллари", "Баркамол авлод" ва "Универсиада" мусобақаларининг босқичларини уч йил давомида белгиланган тамойиллар асосида, ташкилий ва бошқарув механизмларини жорий қилиш тартиби ва моделини шакллантиришда олдинги йилларда ўтказилган мусобақаларнинг салбий ва ижобий натижаларини ҳар томонлама чуқур таҳлил этиб, оқилона иш тутиш муваффақиятлар омили бўлади.

"Умид ниҳоллари" спорт мусобақаларининг ташкилий асослари

"Умид ниҳоллари" мусобақаларнинг ташкилий ва бошқарув механизмлари ҳар томонлама ўрганилиб, ушбу тарздаги мусобақалар бир неча босқичларда амалга оширилиши мақсадга мувофиқ бўлиши исботланди (36-илова).

Мусобақалар босқичларини биринчи йил ўтказиш тартиби

1. Мактаб босқичи (синфлараро мусобақалар). Мактаб даражасидаги мусобақалар йилнинг сентябрь ойидан бошланиб, 1-4, 5-9, 10-11-синф ўқувчилари ўртасида спортнинг белгиланган турлари бўйича ўтказилади. Ўқув йили давомида ўтадиган синфлараро мусобақаларнинг муддатлари ва

масъул шахслари аниқ кўрсатилиб, тасдиқланган тақвим асосида, май-июнь ойигача давом этади.

Сентябрь-октябрь ойларида мактабнинг спорт турларидан яхши натижаларни кўрсатган, кўникма ва маҳорати юкори 1-4, 5-9 ва 10-11-синф ўқувчилари орасидан терма жамоалар шакллантирилади ва улар кейинги босқич-мактаблараро-худуд босқичи мусобақаларида қатнашади.

Терма жамоа мактаб спорт клуби(жамоасининг) қарорига биноан тузилиши, унга кирган ҳар битта ўқувчининг спортдаги ютуқлари барчага маълум қилиниши ва спорт борасида бошқаларга ўрнак сифатида кўрсатилиши лозим.

1-4, 5-9, 10-11-синф ўқувчиларининг соғломлигини таъминлашга қаратилган мусобақалар босқичини ушбу тарзда белгиланиши тавсия этилади:

-ўқув йили давомида "Умид ниҳоллари" спорт мусобақаларининг босқич ўйинларида олти миллиондан ортиқ умумий ўрта таълим тизими ўқувчиларини узлуксиз, оммавий спорт ҳаракатида ушлаб турилиши ва бу орқали уларнинг соғломлик даражасини юкори физиологик меъёрга етказилиши;

-жисмоний тарбия ва спортга оид назарий, амалий билимларни, услуб ва кўрсатмаларни мусобақалар орқали эгалланиши, мустаҳкамланиши ва ривожлаштирилиши;

-спорт турларига катта қизиқиши бўлган ёшлар орасидан жамоатчи инструктор ва ҳакамларнинг етиштириб чиқарилиши;

-ёшларда спорт турларига бўлган қизиқишларнинг ошиши, мусобақаларга оммавий равишда жалб қилиниб, рақобат асосида улар орасидан иқтидорли спортчиларни селекция(танлаб олиниши) қилиниши;

-жойларда спорт тўғарақларининг очилишига ва ёшларнинг спортга бўлган эҳтиёжларининг қондирилиши;

-спорт секциялари ишининг фаоллаштирилиши, қизиқарли ва болалар саломатлигига фойдали бўлиши;

-мактаб ва ундан ташқари спорт иншоотларини талаб даражасига келтириш, янгиларини қуриш ва уларни спорт анжомлари ва жиҳозлар билан таъминланиши.

2.Худуд босқичи (худуд ичидаги мактаблараро мусобақалар). Ноябрь-декабрь ойларида мактабларнинг 1-4, 5-9 ва 10-11 - синф ўқувчиларидан ташкил топган мактаб терма жамоалари ўртасида ўтказилади.

Худуд босқичини амалга ошириш куйидагича белгиланди:

-мактаб босқичи даражасида болалар спортининг ҳақиқий ҳолатининг таҳлили ва унинг асосида тегишли чора-тадбирлар ишлаб чиқилиши;

-мактаб, мактабдан ташқари жисмоний тарбия ва спорт турлари бўйича мусобақаларнинг, биринчи-мактаб босқичини узлуксиз равишда ўтказилишини, сараланиб чиққан ёшлар ҳаракати ва маҳорати бўйича мазкур мактаб даражасида амалга оширилаётган ишларнинг йўлга қўйилиши;

-спорт секцияларидаги спорт турлари, ўқувчиларнинг кундалик оммавий мусобақаларда тўплаган тажриба ва маҳоратларининг кўрилиши;

-мактаб раҳбарияти, жисмоний тарбия ўқитувчиларига, спорт секцияларининг ҳақиқий фаолиятига, меҳнат қилаётган мутахассисларга баҳо бериш мумкинлиги;

-худуд даражасида энг кучли мактаб жамоасини, маҳоратли ва истиқболли ёш спортчиларнинг аниқланиши ва худуд терма жамоалари тузилишида инobatга олиниши.

Ноябрь ойида (кузги таътилда) мактабларнинг 1-4-синф терма жамоалари учун худуд финал ўйинлари ўтказилади.

Мазкур мусобақаларда худудлар ғолиблари аниқланади ва шу билан 1-4-синф мактаб терма жамоаларининг финал ўйинлари яқунланади. Уларнинг натижаларига биноан ғолиблар диплом ва совғалар билан тақдирланади.

1-4-синф ўқувчиларининг мусобақалар босқичи ушбу тарзда белгиланишида куйидагилар инobatга олинади:

- бошланғич синф ўқувчиларини жисмоний тарбия ва спортга бўлган кўникма ва спорт турларининг фақат илк асосини билишлари ва жисмоний ҳаракатга ўйин тарзи орқали бирламчи қизиқишларининг шаклланиши;

- мусобақаларда жамоа бўлиб қатнашиб, бир мақсад сари бирлашиш тажрибасининг йўқлиги;

- мураббий кадрлар ва спорт йўриқчилари билан таъминланмагани;

- маҳорат даражаси етишмагани, бошқа ҳудудларга бориб мусобақалашиб салоҳияти тўлиқ шаклланмагани;

- беллашувларнинг оммавий тарзда туман даражасига олиб чиқилиши мақсадга мувофиқ эмаслиги, ташкилий жиҳатдан ҳамда иқтисодий томондан самарасизлиги.

3. Туман босқичи. Январь ойида (қийин таътилда) мактабларнинг 5-9- синф ўқувчиларидан ташкил топган ҳудуд терма жамоалари ўртасида туман финал беллашувлари ўтказилади. Ҳудудлараро мусобақалар босқичида туманда жойлашган болалар ва ўсмирлар спорт мактабларининг спортчилари қатнашади. Мусобақалар якунига асосан туман чемпиони аниқланади, голиблар диплом ва совғалар билан тақдирланади. Ушбу босқичда мактаблар 5-9-синф ўқувчиларининг ҳудуд терма жамоалари ўртасидаги финал ўйинлари якунланади.

5-9-синф ўқувчиларининг мусобақалар босқичини ушбу тарзда ўтказилишини белгилашда;

-ҳудудларда жойлашган Болалар ва ўсмирлар спорт мактабларида спорт турлари билан шуғулланаётган ёшларни мусобақаларда кўрсатаётган натижалари асосида у ерда олиб борилаётган ўқув ва амалий машғулотларни сифати ҳамда спорт базасининг ҳақиқий аҳоли кўрилиши;

-жамоалар сафида қатнашаётган ўқувчиларни спорт мусобақаларида эришган натижалари асосида жойларда ушбу ёшлар билан шуғулланаётган жисмоний тарбия ўқитувчилари ва спорт мураббийларининг билими ва ишга муносабати аниқланиши;

-мактаб, мактабдан ташқари жойларда жисмоний тарбия ва спорт билан шуғулланишга мосланган спорт базасига баҳо берилиши;

-жисмоний тарбия ва спортга бўлган ёндашувни илмий ва амалий ёки мақсадсизлигининг кўрилиши;

-худуд босқичи даражасида болалар спортининг ҳақиқий аҳволи ва ҳолати асосида тегишли чора-тадбирлар ишлаб чиқиши;

-туман даражасида энг кучли худуд жамоаси, маҳоратли ва истикболли ёш спортчилар аниқланиши ва туман терма жамоаларига номзод сифатида белгиланиши назарда тутилади.

Туман босқичи ўйинларида 8-9-синф ўқувчилари орасидан юқори натижа кўрсата олганлар, 10-11-синф ўқувчилар терма жамоалари таркибида худудлараро мусобақаларда қатнашиш ҳуқуқига эга бўладилар.

Январ-март ойларида 8-11-синф ўқувчилари ҳамда махсус болалар ва ўсмирлар спорт мактаблари спортчиларидан ташкил топган худуд терма жамоалари ўртасида беллашувлар ўтказилади. Мусобақалар якунига асосан туман чемпиони аниқланади, ғолиблар диплом ва совғалар билан тақдирланади.

4. Вилоят босқичи. Март ойида (Баҳорги таътилда) 8-11-синф ўқувчилари, болалар ва ўсмирлар спорт, махсус спорт мактабларининг спортчиларидан ташкил топган туман терма жамоалари ўртасида вилоят финал мусобақалари ўтказилади.

8-11-синф ўқувчиларининг вилоят даражасидаги мусобақалар босқичини белгилашда кўйидагилар ҳисобга олинди:

-туманларда фаолият кўрсатаётган болалар ва ўсмирлар спорт мактаби, махсус болалар ва ўсмирлар спорт мактабларининг фаолият самарадролиги аниқланиши;

-туман даражасида болалар спортининг ҳақиқий аҳволи ва ҳолатининг кўрилиши, унга асосан тегишли хулосалар қилиниши ва амалий чора-тадбирлар ишлаб чиқиши;

-вилоят даражасидаги мусобақалар орқали энг кучли туман жамоасининг аниқланиши ва беллашувларда кучли, маҳоратли ҳамда истикболли ёш спортчиларнинг сараланиши;

-вилоят терма жамоасининг шакллантирилиши.

Мазкур босқичдаги мусобақалар вилоят ва туман марказлари ҳамда туман таълим муассасаларининг талабга жавоб берадиган спорт базаларида ўтказилади.

5. Мамлакат босқичи. Апрель-май ойларида 8-11-синф ўқувчилари ҳамда вилоят болалар-ўсмирлар ва махсус спорт мактаблари спортчиларидан тузилган вилоят терма жамоалари ўртасида финал мусобақалари ўтказилади.

Мамлакат даражасидаги финал мусобақалари тартибини ишлаб чиқишда ушбу тамойилларга асосланиш мақсадга мувофиқ деб ҳисобланди:

-мусобақаларнинг комплекс равишда ўтказилиши;

-мусобақаларни "Худуд ва гуруҳ мусобақаларига тайёргарлик кўриш ва уларни ўтказиш" Низомига биноан ташкил қилиниши;

-биринчи ва иккинчи йилларда ўтказиладиган республика финал босқичи мусобақалари жамоаларининг маҳоратини ошишига тўртки бўлиши ва уларнинг ҳақиқий техника даражасини аниқлашга қаратилиши;

-битирув имтиҳонларига таъсир қилмаслиги;

-республика финали мусобақаларининг ғолибларига олий ўқув муассасаларига имтиёзли кириш ҳуқуқини фақат учинчи йилда берилиши;

-юқори маҳоратли ёш спортчиларнинг республика финалига чиқиши ва беллашувлар натижасида кашф этилган нуфузли спортчиларнинг мамлакат терма жамоаларига номзод ва аъзо сифатида қабул қилиниши;

-спорт жамоаларини комплекс мусобақа ўтадиган жойларга бориб келишида масофани ҳисобга олган ҳолда худудларнинг белгиланиши ва бу орқали сарф харажатларнинг тежалиши.

"Умид ниҳоллари" мусобақалари финал босқичини биринчи йил ўтказиш тартиби

"Умид ниҳоллари" мусобақалари финал босқичи Низом асосида, комплекс равишда тўртда худудда ўтказилади. Худудлар вилоят жамоаларининг маҳорат ва имконият даражаси асосида белгиланади.

1. Биринчи ҳудуд-Самарқанд, Қашқадарё, Сурхондарё вилоятлари.

2. Иккинчи ҳудуд-Қорақалпоғистон Республикаси, Хоразм, Навоий ва Бухоро вилоятлари.

3. Учинчи ҳудуд-Тошкент шаҳри, Тошкент вилояти, Сирдарё ва Жиззах вилоятлари.

4. Тўртинчи ҳудуд -Андижон, Наманган, Фарғона вилоятлари.

Ҳудуд таркибидаги тўртта вилоятларда мусобақалар ўтказилади ва уларнинг натижаларига асосан қатнашувчиларнинг эгаллаган ўрни белгиланади. Ғолиблар диплом ва совғалар билан тақдирланади.

"Умид ниҳоллари" мусобақалари финал босқичларини иккинчи йил ўтказиш тартиби

Иккинчи йилда бўлиб ўтадиган "Умид ниҳоллари" мусобақаларининг босқичлари биринчи йилда ўтказилган мактаб, ҳудуд, туман ва вилоят босқичларининг тартиби асосида амалга оширилади.

Фақат иккинчи йилда мамлакат даражасидаги финал мусобақаларни ўтказиш тартиби биринчи йилдаги тартибдан фарқ қилади. Биринчи йилда мамлакат финал мусобақалари 4 ҳудудда ўтказилган бўлса, иккинчи йилда эса ушбу мусобақалар 2 гуруҳда апрель-май ойларида ўтказилади.

Биринчи йилдаги ҳудуд мусобақаларида 1- ва 2-ўринни эгаллаган вилоят жамоалари биринчи гуруҳ даврасида, 3-4 ўринни эгаллаган вилоят жамоалари эса иккинчи гуруҳда ўзаро беллашадилар.

Гуруҳ таркибида ўтказилган мусобақаларнинг натижаларига асосан ҳар битта вилоят жамоасининг эгаллаган ўрни белгиланади. Ғолиблар диплом ва совғалар билан тақдирланади.

Биринчи гуруҳда мутлақ ғолиб бўлган жамоа, учинчи йилда Республика финал босқичида иккита жамоа бўлиб қатнашиш ҳуқуқига эга бўлади.

"Умид ниҳоллари" мусобақа босқичларини учинчи йил ўтказиш тартиби

Учинчи йилда бўлиб ўтадиган "Умид ниҳоллари" мусобақаларининг босқичлари иккинчи йилда ўтказилган мактаб, ҳудуд, туман ва вилоят босқичлари тартиби асосида амалга оширилади.

Учинчи йилда мамлакат даражасидаги мусобақалар финали бир гуруҳда Вазирлар Маҳкамасининг "Ўқувчи ва талаба ёшларни спортга жалб қилишга қаратилган узлуксиз спорт мусобақалари тизимини ташкил этиш тўғрисида" ги қарори билан тасдиқланган режада белгиланган вилоятда апрель-май ойларида ўтказилади.

1, 2, 3-ўринни эгаллаган вилоят терма жамоалари Ўзбекистон Республикаси Президентининг совғаси ва Республика Ташкилий қўмитасининг дипломлари билан тақдирланади. Шахсий ва жамоа мусобақаларида 1, 2 ва 3-ўринларни эгаллаганлар олтин, кумуш ва бронза медаллари билан тақдирланади.

"Баркамол авлод" спорт мусобақаларининг ташкилий асослари

"Баркамол авлод" мусобақалари тартибини белгилашда қуйидагилар инобатга олинди:

-ўқувчи-ёшларнинг мактаб ва спорт мактабларида тўпланган жисмоний тарбия ва спортга оид билим ҳамда тажрибаларини академик лицей ва касб-хунар коллежларида ривожлантирилиши;

-мусобақалар босқичини мантиқий давомийлиги, оммавийликдан спорт маҳоратига чиқилишининг таъминланиши;

-ўқувчиларнинг кундалик жисмоний ҳаракати, давомийлигининг "Баркамол авлод" спорт мусобақалари дастуридан ўрин олган спорт турларидан ўтказиладиган ўйинларнинг узлуксизлиги орқали таъминланиши;

-спорт турлари бўйича коидаларнинг янада ўзлаштирилиши ҳисобига, ўқувчиларнинг беллашувлардаги техника қобилиятлари даражасининг ошиши;

-ёшларнинг жисмоний тарбия ва спортга бўлган чанқоқлиги ва талабчанликларининг ортиши ҳисобига жисмоний тарбия ўқитувчи ва мураббийларининг ўз малака ҳамда педагогик маҳоратини мунтазам ошириб туришларига тurtки бўлиши;

-спорт турларидан малакали спортчилар ва ҳакамларнинг етишиб чиқиши;

-юқори маҳоратли спортчиларнинг мамлакат терма жамоаси сафига кириши;

-ёшларда кундалик спорт ҳаракатига бўлган эҳтиёжлар тўлиқ шаклланиши ва дарс ораллигида, ундан кейинги вақтдаги мусобақалар орқали юқори соғломлик даражасига етишлари;

-қизлар спорт ҳаракатининг фаоллашиши.

"Баркамол авлод" спорт мусобақалари босқичларининг биринчи йил ўтказиш тартиби

"Баркамол авлод" мусобақаларининг босқичлари белгиланган тамойидлар асосида, ташкилий ва бошқарув механизмларини жорий қилиш тартиби ҳар томонлама ўрганилиб, қуйидаги тарзда ўтказилиши таклиф қилинди (56-илова):

1. Академик лицей ва касб-хунар коллеж босқичи(гуруҳ ва курслараро мусобақалар). Ўқув юрти даражасидаги мусобақалар йилнинг сентябрь ойидан гуруҳ ва курслар ўртасида спортнинг белгиланган турлари бўйича ўтказилади. Мазкур мусобақалар таквим асосида май-июнь ойигача давом этади.

Сентябрь-январь ойларида ўқув муассасаларининг терма жамоалари тузилади ва улар кейинги туман босқичи мусобақаларида қатнашади.

Янги узлуксиз таълим тизимига тўла ўтилиб, 10-11 синфлар тугатилгунига қадар, академик лицей ва касб-хунар коллежи босқичидан туман босқичига тўғридан-тўғри чиқилади, янги таълим тизими тўлиқ жорий қилингандан кейин ҳудудий босқич мусобақалари жорий қилинади ва мазкур босқичдан туман даражасига чиқилади.

2. Туман босқичи. Январь-февраль ойларида академик лицей ва касб-хунар коллежлари терма жамоалари ўртасида туман финал беллашувлари ўтказилиб, туман ғолиби аниқланади.

3. Вилоят босқичи. Февраль-март ойларида туман академик лицей ва касб-хунар коллежи спортчиларидан ташкил топган терма жамоалари ўртасида вилоят финал мусобақалари ўтказилади.

Ушбу босқичдаги мусобақалар вилоят ва туман марказлари ҳамда ўқув юрти спорт базаларида ўтказилиб вилоят ғолиблари аниқланади.

4. Мамлакат босқичи. Апрель-май ойларида вилоят Олимпия заҳиралари спорт коллежи ҳамда академик лицей ва касб-хунар коллежи спортчиларидан тузилган вилоят терма жамоалари ўртасида финал мусобақалари ўтказилади.

"Баркамол авлод" мусобақалари финал босқичи комплекс равишда тўртта ҳудудда ўтказилади

1. Биринчи ҳудуд - Самарқанд, Қашқадарё, Сурхондарё вилоятлари.

2. Иккинчи ҳудуд - Қорақалпоғистон Республикаси, Хоразм, Навоий ва Бухоро вилоятлари.

3. Учинчи ҳудуд - Тошкент шаҳри, Тошкент вилояти, Сирдарё ва Жиззах вилоятлари.

4. Тўртинчи ҳудуд - Андижон, Наманган, Фарғона вилоятлари.

Ҳудуд таркибидаги тўртта вилоятда мусобақалар ўтказилади ва уларнинг натижаларига асосан қатнашувчиларнинг эгаллаган ўрни белгиланади. Ғолиблар диплом ва совғалар билан тақдирланади.

Гуруҳ таркибидаги вилоятларда спорт турлари бўйича мусобақалар ўтказилади ва уларнинг натижаларига асосан вилоятларнинг эгаллаган ўрни белгиланади. Ғолиблар диплом ва совғалар билан тақдирланади.

"Баркамол авлод" спорт мусобақалари босқичларини иккинчи йил ўтказиш тартиби.

Иккинчи йилда бўлиб ўтадиган "Баркамол авлод" спорт мусобақаларининг босқичлари биринчи йилда ўтказилган академик лицей ва касб-хунар коллежи, туман, вилоят босқичларининг тартиби асосида амалга оширилади.

Иккинчи йилда мамлакат даражасидаги финал мусобақаларни ўтказиш тартиби биринчи йилдаги тартибдан фарқ қилиб, иккинчи йилда мусобақалар 2-гуруҳда апрель-май ойларида ўтказилади.

Биринчи йилдаги ҳудуд мусобақаларида 1-2-ўринни эгаллаган вилоят жамоалари биринчи гуруҳ даврасида, 3-4-ўринни эгаллаган вилоят жамоалари эса иккинчи гуруҳда ўзаро беллашадилар.

Гуруҳ таркибида ўтказилган мусобақалар натижаларига асосан ҳар битта вилоят жамоасининг эгаллаган ўрни белгиланади. Ғолиблар диплом ва совғалар билан тақдирланади.

Биринчи гуруҳда мутлақ ғолиб бўлган жамоа, учинчи йилда республика финал босқичида иккита жамоа бўлиб қатнашиш ҳуқуқига эга бўлади.

"Баркамол авлод" мусобақалари босқичларини учинчи йил ўтказиш тартиби

Учинчи йилда бўлиб ўтадиган "Баркамол авлод" спорт мусобақаларининг босқичлари иккинчи йилда ўтказилган академик лицей ва касб-хунар коллежи, туман ва вилоят босқичлари тартиби асосида амалга оширилади.

Учинчи йилда мамлакат даражасидаги мусобақалар финали бир гуруҳда Вазирлар Маҳкамасининг "Ўқувчи ва

талаба ёшларни спортга жалб қилишга қаратилган узлуксиз спорт мусобақалари тизимини ташкил этиш тўғрисида" ги қарори билан тасдиқланган режада белгиланган вилоятда апрель-май ойларида ўтказилади.

1-2-3-ўринни эгаллаган вилоят терма жамоалари Ўзбекистон Республикаси Президентининг совғаси ва Республика Ташкилий қўмитасининг дипломлари билан тақдирланади. Шахсий ва жамоа мусобақаларида 1-2- ва 3-ўринларни эгаллаганлар олтин, кумуш ва бронза медаллари билан тақдирланади.

“Универсиада” спорт мусобақаларининг ташкилий асослари.

"Универсиада" мусобақаларининг босқичлари белгиланган тамойиллар асосида, унинг ташкилий ва бошқарув механизмларини жорий қилиш тартиби ҳар томонлама ўрганилиб, қуйидаги тарзда ўтказилиши таклиф қилинди(57-илова):

«Универсиада» спорт мусобақалари тартибини белгилашда қуйидагилар инобатга олинди:

-академик лицей, касо-хунар коллежи ва спорт мактабларида тўпланган спортга оид билим ҳамда тажрибани олийгоҳларда рўёбга чиқарилиши;

-талабаларнинг кундалик жисмоний ҳаракати узлуксизлигининг "Универсиада" спорт мусобақалари дастуридан ўрин олган спорт турларидан ўтказиладиган ўйинлар орқали таъминланиши;

-мусобақалар босқичларини мантикий давомийлиги, кундалик спорт ҳаракатини оммавийлигининг таъминланиши билан олий спорт маҳоратининг намоён этилиши;

-спорт турлари бўйича қодаларнинг янада ўзлаштирилиши ҳисобига талабаларда биринчи босқич беллашувларида юқори техник маҳоратининг ривожланиши;

-талабаларнинг жисмоний тарбия ва спортга бўлган чанқоклиги ва талабчанликлари ошиши ҳисобига жисмоний

тарбия ўқитувчи ва мураббийларини ўз малака ҳамда педагогик маҳоратини замон талабига етказишларига тўртки бўлиши;

-спорт турларидан малакали спортчилар ва ҳакамларнинг етишиб чиқиши;

-ёшларда кундалик спорт ҳаракатига бўлган эҳтиёжларнинг тўлиқ шаклланиши, дарс ва дарсдан кейинги вақтдаги мусобақалар орқали юқори соғломлик даражасига етишлари;

-спорт турларига бўлган қизиқишнинг фаоллашиши;

-қизларни спорт ҳаракатида фаол ҳолатга келиши;

-юқори маҳоратли спортчиларнинг мамлакат терма жамоаси сафига кириши;

-ёшларда спорт билан шуғулланиш кундалик эҳтиёжга айланиши ва ҳар жиҳатдан соғломлик даражасига етишлари.

"Универсиада" спорт мусобақалари босқичларининг биринчи йил ўтказиш тартиби

1. Олий таълим муассасаси босқичи (гуруҳ, курс ва факультетлараро мусобақалар). Ўқув юрти даражасидаги мусобақалар йилнинг сентябрь ойидан бошлаб гуруҳ, курс ва факультетлар ўртасида спортнинг белгиланган турлари бўйича ўтказилади. Мазкур гуруҳ, курс ва факультетлараро мусобақалар ҳар бирининг муддати, масъулари аниқ кўрсатилиб, тасдиқланган тақвим асосида май ойигача давом этади. Ғолиблар диплом ва совғалар билан тақдирланади.

Сентябрь-гуруҳ, октябрь-курс, ноябрь- факультет ва декабрь ойларида олий таълим муассасасининг терма жамоаси шакллантирилади.

2. Вилоят босқичи. "Талаба" спорт жамияти бошчилигида олий таълим муассасаларининг терма жамоалари январь-март ойларида "Мусобақалар дастурида" белгиланган спорт турлари бўйича вилоят, Тошкент шаҳар даражасидаги мусобақаларда ўзаро беллашадилар. Ғолиблар диплом ва совғалар билан тақдирланади.

Мусобақалар якунига биноан, спорт турларидан тузилган вилоят терма жамоалари мамлакат даражасидаги биринчилик мусобақаларида иштирок этиш ҳуқуқига эга бўладилар.

Вилоят босқичидаги мусобақалар вилоят ва туман марказлари ҳамда ўқув юрти спорт базаларида ўтказилади

3. Мамлакат босқичи. Вилоят терма жамоалари ўртасида мамлакат даражасида биринчилик ўтказилади (биринчи ва иккинчи лига).

"Талаба" спорт жамияти вилоятларда спорт турларидан ўтказиладиган биринчилик мусобақаларини Давлат спорт қўмитаси билан келишган ҳолда бошқаради. Биринчилик натижаларига асосан вилоятларнинг спорт турларидан эгаллаган ўрни белгиланади. Ғолиблар диплом ва совғалар билан тақдирланади.

"Универсиада" мусобақалар босқичларини иккинчи йил ўтказиш тартиби

Иккинчи йилда бўлиб ўтадиган "Универсиада" мусобақаларининг босқичлари биринчи йилда ўтказилган тартиб асосида амалга оширилади.

Вилоят босқичидаги мусобақалар вилоят ва туман марказлари ҳамда ўқув юрти спорт базаларида ўтказилади.

Мамлакат босқичи. Худуднинг олий ўқув муассасалари спортчиларидан тузилган спорт турлари бўйича вилоят терма жамоалари ўртасида мамлакат даражасида биринчиликлар ўтказилади.

"Талаба" спорт жамияти вилоятларда спорт турларидан ўтказиладиган чемпионат мусобақаларини Давлат спорт қўмитаси билан келишган ҳолда бошқаради. Биринчилик натижаларига асосан вилоятларнинг спорт турларидан эгаллаган ўрни белгиланади. Ғолиблар диплом ва совғалар билан тақдирланади.

"Универсиада" мусобақалар босқичларини учинчи йил ўтказиш тартиби

Учинчи йилда бўлиб ўтадиган "Универсиада" мусобақаларининг босқичлари иккинчи йилда ўтказилган тартиби асосида амалга оширилади.

Учинчи йилда мамлакат даражасидаги мусобақалар финали Вазирлар Маҳкамасининг "Ўқувчи ва талаба ёшларни спортга жалб қилишга қаратилган узлуксиз спорт мусобақалари тизимини ташкил этиш тўғрисида"ги қарори билан тасдиқланган режада белгиланган вилоятда, апрель-май ойларида ўтказилади.

Тошкент шаҳрида олий таълим муассаларининг катта миқдори жойлашгани ҳисобига пойтахт жамоаси финал мусобақаларида иккита терма жамоа бўлиб иштирок этади.

1, 2, 3-ўринни эгаллаган вилоят терма жамоалари Ўзбекистон Республикаси Президентининг совғаси ва Республика Ташкилий қўмитасининг дипломлари билан тақдирланади. Шахсий ва жамоа мусобақаларида 1, 2 ва 3-ўринларни эгаллаганлар олтин, кумуш ва бронза медаллари билан тақдирланади.

Узлуксиз спорт мусобақалари тизими жорий этилган давр мобайнида қуйдаги натижаларга эришилди:

1. Республика "Умид ниҳоллари", "Баркамол авлод" ва "Универсиада" финал мусобақаларининг ҳар бирини уч йилда бир маротаба ўтказиш тартиби белгиланиб, 6,5 миллиондан ортиқ ўқувчи ва талабаларнинг асосий қисмини уч йил давомида узлуксиз равишда ҳаракатлантириш модели тузилди.

2. Барча турдаги таълим муассасаси даражасидаги синфлар ва гуруҳлараро, факультетлараро беллашувларни йил давомида узлуксиз ўтказиш ҳисобига ўқувчи ёшларнинг оммавий равишда ҳаракатланиш тартиби белгиланди.

3. Мамлакатимиздаги барча турдаги ўқув муассасида ўтадиган босқич мусобақалари ҳамда жисмоний тарбия ва спорт мутахассисларининг ҳаракат фаолиятини, мусобақалар босқичлари оралиғидаги ўзгаришларни мониторинг қилиш механизми ишлаб чиқилди.

4. Синфлар ва гуруҳлараро, мактаблараро, лицей ва коллежлараро, олий таълим муассасалариаро, гуруҳлараро ва туманлараро босқич ўйинларини тасдиқланган тартиб асосида ўтказилиши белгиланди.

Мамлакатимиз Президенти ташаббуси билан ҳаётга жорий қилинган мазкур тизим ҳар томонлама соғлом ва баркамол авлодни вояга етказиш, жамиятимизда соғлом турмуш тарзи тамойилларини шакллантиришда бекиёс аҳамият касб этади. Бу тизим мусобақаларида иштирок этган ўқувчи ва талабалар нафақат жисмоний, балки маънавий ва интеллектуал жиҳатдан ҳам камол топади. Бир сўз билан айтганда, ушбу ягона тизим мамлакатимизда янги баркамол авлодни тарбиялаш ва унинг шуҳратини оширишда катта роль ўйнаши шубҳасиз.

WWW.UZDJTU.UZ

VI. ОММАВИЙ СПОРТ ХАРАКАТИНИ САМАРАЛИ РИВОЖЛАНТИРИШНИНГ ИЛМИЙ ТАЪМИНОТИНИ ТАКОМИЛЛАШТИРИШ

Мамлакатимизда жисмоний тарбия ва спортнинг ривожланишини илмий асосда таъминлаш масалаларига жуда катта эътибор берилмоқда. Айниқса, бу борда мазкур йўналишга оид фанларни ривожлантириш, спорт ва жисмоний тарбия тадбирларини илмий асосда ташкил этиш, илмий инфраструктурани ривожлантириш ҳамда мазкур жараёнларда илм-фан ютуқлари ва спорт соҳасидаги илғор жаҳон тажрибасига таяниш муҳим аҳамият касб этди.

Ўтган давр ичида оммавий спорт ҳаракатини самарали ривожлантириш юзасидан мамлакатимиз илм-фани олдига бир қатор вазифалар қўйилиб, уларнинг ижобий ҳал этилишига эришилди. Бундай вазифалар қаторига мазкур масаланинг ҳуқуқий, иқтисодий, педагогик, тиббий-биологик, ижтимоий-фалсафий, ёш авлодни жисмоний баркамол қилиб вояга етказиш ҳамда ушбу жараёнларнинг ташкилий жиҳатларини таъминлаш каби муаммолар мажмуаси киради.

Лекин, таҳлилларнинг кўрсатишича, эртанги кун талаблари асосида жисмоний тарбия ва спорт фанини самарали ташкил этиш ва бошқариш, уни устувор тарзда ривожлантириш каби масалаларни ишлаб чиқиш талаб этилади. Алоҳида таъкидлаш керакки, илмий тадқиқотларни қуйидаги мезонлар асосида амалга ошириш фаолиятимиз самарадорлигини таъминлайди:

-тадқиқотларнинг аниқ мақсадга йўналтирилганлиги;

-бошқарув ва тадбирларни режалаштириш жараёнларининг натижавийлиги.

Республикамизда жисмоний тарбия ва спорт фанини ривожлантириш юзасидан қатор тадбирларни, жумладан, қуйидагиларни амалга ошириш мақсадга мувофиқ:

-давлат грантлари, шартнома ва хорижий грантлар асосида бажарилаётган илмий лойиҳалар тажрибасини умумлаштирган ҳолда, фундаментал, давлат илмий-техника ва

бошқа дастурларни белгилаш;

-жисмоний тарбия ва спортни ривожлантириш устуворликларига жавоб берувчи мақсадли мавзуларни шакллантириш ҳамда тарқоқ-майда мавзуликка барҳам бериш;

-илмий лойиҳаларни шакллантиришда “лойиҳавий ёндашув”нинг устуворлигини таъминлаш;

-олий таълим муассасалари ва манфаатдор ташкилотлар билан ҳамкорликда бажариладиган фанлараро ва тармоқлараро лойиҳаларни шакллантиришда илмий-ташқилий тайёргарлик ишларини тизимли йўлга қўйиш;

-илмий дастурларнинг сифатли амалга оширилишини таъминлаш мақсадида лойиҳага жалб этилган ва этиладиган ижрочиларнинг таркибини танқидий баҳолаш;

-инновация лойиҳаларини шакллантириш жараёнини “фундаментал изланишлар-амалий тадқиқотлар-инновация ишлари дастурлари” узвий боғлиқлиги тамойили асосида ташкил этиш;

-грант лойиҳаларининг ўз вақтида, сифатли бажарилишини таъминлашда мониторинг ва илмий жамоатчилик муҳокамаси институтларидан самарали фойдаланишни кенг йўлга қўйиш (илмий семинар, илмий кенгаш ва бошқалар);

-оммавий ва профессионал спорт самарадорлигини таъминлашга йўналтирилган давлат талаблари, намунали андозалар ҳамда турли йўналишларга оид мезон ва механизмларни ишлаб чиқиш;

-жисмоний тарбия ва спорт ўқув машғулотлари сифати, аҳолининг жисмоний ва спорт-техникавий тайёргарлиги мониторингининг унификациялашган тизимини ишлаб чиқиш.

Жисмоний тарбия ва спорт фанининг асосий вазифалари сифатида куйидагиларга устуворлик бериш мақсадга мувофиқ:

-жисмоний тарбия ва спорт соҳасини бозор муносабатлари шароитида самарали ривожлантиришнинг илмий асосларини ишлаб чиқиш;

-жамиятнинг ижтимоий буюртмаси ва шахснинг хусусиятларини ҳисобга олган ҳолда, жисмоний тарбия ва спорт машғулотлари, мезонлари, саралаш механизмларини асослаш;

-бой маданий миллий меросимиз, умуминсоний кадриятлар ва мавжуд илгор тажрибалар асосида ўсиб келаётган авлодни тарбиялашнинг самарали тизимини ишлаб чиқиш;

-тарихий-маданий, спорт ва жисмоний тарбия аъёнлари, этнопсихология, халқ педагогикаси воситалари ҳамда жаҳон илгор тажрибаларидан унумли фойдаланишни асослаш.

Юқорида кўрсатиб ўтилганларни амалга оширишда куйидаги воситалардан самарали фойдаланиш кўзда тутилади:

-лойиҳанинг бажарилиши жараёнларига мос равишда унинг илмий семинарлардаги муҳокамасини уюштириш;

-мониторинг комиссияларининг фаоллиги ва хулосаларининг объективлигини таъминлаш юзасидан тегишли илмий-ташкилий тадбирларни амалга ошириш.

Таҳлилларнинг кўрсатишича, мазкур йўналишдаги олий спорт фаолият самарадорлиги оширишда “Спорт ютуқларини ривожлантириш илмий маркази”нинг ташкил этилганлиги катта аҳамият касб этади (муаллифнинг таклифи асосида мазкур марказ 2003 йилда ташкил этилди).

“Спорт ютуқларини ривожлантириш илмий Маркази”нинг мақсади олий спорт ютуқларини ривожлантириш ва жисмоний тарбияни такомиллаштиришга йўналтирилган илмий тадқиқотларнинг устуворликларини ишлаб чиқиш, фундаментал ва амалий тадқиқотларнинг дастурларини асослаш ҳамда илмий изланишларни амалга оширишдан иборатдир.

Марказнинг асосий вазифалари сифатида куйидагилар белгиланди:

-терма жамоаларни тайёрлашнинг методологик ва умумуслубий масалаларини асослаш;

-оммавий спорт ва соғломлаштирувчи жисмоний тарбия юзасидан илмий тавсия ва таклифларни ишлаб чиқиш;

-спорт маркетинги ва менежменти юзасидан тадқиқотларни амалга ошириш;

-юқори малакали спортчиларда антидопинг назоратини

ташқил этиш ва амалга ошириш;

-жисмоний тарбия ва спорт соҳасида ўқув-тренинг, маслаҳат-ёрдам ва ахборот хизмати амалга ошириш;

-соҳа бўйича ишлаб чиқилган янги технология ва услубларни илмий экспертизадан ўтказиш ва амалиётда қўллаш учун хулоса бериш.

Бугунги кунда мамлакатимизда амалга оширилаётган ислохотлар, жумладан, жисмоний тарбия ва спорт соҳасидаги ислохотлар талабларидан келиб чиққан ҳолда, ушбу марказнинг илмий-ташқилий фаолиятини янада такомиллаштиришнинг объектив зарурияти мавжуд бўлиб, мазкур жараёнларда тадқиқотларнинг жисмоний тарбия ва спорт соҳасидаги долзарб муаммоларни ҳал этишда фанлараро тадқиқотларга устуворлик бериш, танловларнинг мақсадли натижавийлиги ва ошқоралигига алоҳида эътибор қаратиш лозим. Ушбуда қуйидаги йўналишларга устуворлик бериш назарда тутилади:

-жамиятнинг ижтимоий-иқтисодий ва маънавий-маърифий таракқиёти ҳамда миллий хавфсизликни таъминлашда жисмоний тарбия ва спортнинг белгиловчи омилларини аниқлаш;

-устувор даражадаги спорт турларини самарали ривожлантиришга йўналтирилган педагогик технологиялар, био-табiiй шароитлар ва спорт-ташқилий тадбирлар мажмуасини ишлаб чиқиш;

-спорт соҳасидаги жаҳон тенденцияларининг чуқур таҳлили асосида жисмоний тарбия ва спорт соҳаларини ривожлантириш юзасидан стратегик хулоса ва таклифлар асослаш.

Жисмоний тарбия ва спорт фанини самарали ташқил этишни мамлакатимизда амалга оширилаётган ижобий ўзгаришларга мос равишда Давлат грантлари асосидаги илмий лойҳалар танловларида қатнашиш учун қуйидаги “сифатли тайёргарлик” механизми асосида йўлга қўйиш мақсадга мувофиқдир:

-Илмий марказ, Ўзбекистон давлат жисмоний тарбия институти ва изланишлар олиб бораётган бошқа муассасалар,

соҳа устуворликларидан келиб чикқан ҳолда долзарб муаммоларни ҳал этишга йўналтирилган мақсадли илмий лойиҳаларни асосий истеъмолчи муҳокамасига тавсия этади (Маданият ва спорт ишлари вазирлиги, Миллий олимпия кўмитаси, Спорт турлари бўйича федерациялар ва бошқалар);

-истеъмолчи ёки истеъмолчилар томонидан лойиҳалар муҳокамаси амалга оширилиб, мақсадга мувофиқ лойиҳалар тақдим этилиши тавсия қилинади;

-танловга лойиҳалар бўйича ҳисоботлар ва илмий натижалар бирламчи ҳолатда истеъмолчи ёки истеъмолчилар томонидан баҳоланиб, илмий натижаларнинг амалиётда қўлланиши юзасидан кафолат мажбурияти олинади;

-тавсия этилмаган лойиҳа ҳам грантга истеъмолчининг фикри илова этилган ҳолда тақдим этилади.

Илмий тадқиқотларнинг сифатли ва жаҳон талаблари даражасида бажарилиши ҳамда халқаро илмий-техникавий ҳамкорликнинг имкониятларидан кенг фойдаланиш мақсадида, жумладан, қуйидаги тадбирларни амалга ошириш мақсадга мувофиқ:

-барча илмий йўналишлар бўйича халқаро алоқаларни йўлга қўйиш, хорижий грантларни бажариш ва халқаро илмий лойиҳаларда қатнашишни таъминлашга йўналтирилган тадбирларни тизимли амалга ошириш;

-муҳим илмий йўналиш ва салоҳиятли базага эга кафедра, бўлим ва лабораториялар негизида нуфузли халқаро илмий марказлар билан ҳамкорликдаги тузилмаларни ташкил этиш;

-режа асосида, доимий равишда хорижий олим ва мутахассисларнинг ихтисослаштирилган маъруза ҳамда тренингларини ташкил этиш;

-хорижий илмий марказларда бўлиб қайтган, халқаро илмий-амалий анжуманларда, шартнома ва грант асосида халқаро илмий лойиҳаларда қатнашган ходимларнинг илмий муҳокамасини ташкил этишни йўлга қўйиш;

-хорижий грантларни жалб этиш юзасидан амалий фаолиятни янада кучайтириш.

Кадрлар тайёрлаш миллий дастурини амалга оширишнинг илмий асосларини кучайтиришда “Спорт ютуқларини ривожлантириш республика илмий маркази”, Ўзбекистон Давлат жисмоний тарбия институти ва бошқа тузилмаларнинг фаоллигини ошириш, кадрлар салоҳиятини мустаҳкамлаш бўйича:

-жисмоний тарбия ва спорт ўқув адабиётларини яратиш юзасидан манфаатдор муассасалар ва вазирликлар билан 5 йилга мўлжалланган ҳамкорлик шартномаларини имзолаш;

-таълим муассасалари ва кенг истеъмолчига мўлжалланган жисмоний тарбия юзасидан мультимедиа, илмий оммабоп электрон китоб ва альбомлар яратишни кенг йўлга қўйиш. Спорт турлари бўйича махсус тренинг электрон адабиётларни тайёрлаш;

-илмий-тадқиқот жараёнларида магистрантлардан самарали фойдаланиш ва улар асосида кадрлар резервини шакллантириш ишларини тегишли самарали йўлга қўйиш;

-илм-фаннинг устувор йўналишлари бўйича тадқиқотлар олиб бораётган иқтидорли ёш илмий ходимлар малакасини ошириш ҳамда уларнинг жаҳоннинг нуфузли илмий марказларида иш олиб боришларига йўналтирилган чора-тадбирларни “Истеъдод” жамғармаси билан биргаликда ишлаб чиқиб, мазкур амалиётни мунтазам давом эттириб боришни таъминлаш мақсадга мувофиқдир.

Жисмоний тарбия ва спорт соҳасидаги илмий ахборотга бўлган эҳтиёжни қондириш, илмий ва таълим муассасаларининг ахборот тизимидаги самарали фаолиятини таъминлаш юзасидан:

-соҳада тадқиқотлар олиб бораётган илмий-тадқиқот ва таълим муассасаларининг сайтларини замон талаблари асосида қайта шакллантириш, уларни муттасил бойитиб ва такомиллаштириб бориш;

-илмий ахборотлар корпоратив тизимини яратиш;

-таълим ва илмий муассасаларнинг мультимедиа, электрон адабиёт ва альбомлар яратиш юзасидан ҳамкорликларини йўлга қўйиш.

Тизимда ички ва ташқи инвестицияларни жалб қилиш

имкониятларини кескин ошириш юзасидан қатор тадбирлар, жумладан, қуйидагиларни амалга ошириш зарур:

-тажриба-экспериментал базани мустаҳкамлаш ва ривожлантиришда манфаатдор вазирлик ва муассасаларнинг, жумладан, хорижий инвестицияларни жалб қилиш;

-хорижий инвестицияларни жалб қилишга қаратилган мақсадли дастурларни, жумладан, қўшма корхоналар, биргаликдаги лаборатория ва илмий марказларни ташкил этиш бўйича тегишли дастурларни ишлаб чиқиш;

-ўқув, илмий, оммабоп, электрон маҳсулотлар (мультимедиа ва бошқалар) ишлаб чиқишни кенг йўлга қўйиш.

Корпоратив бошқарув ва маркетинг ишлари юзасидан биринчи навбатда қуйидагиларни амалга ошириш мақсадга мувофиқ:

-жисмоний тарбия ва спорт соҳаси раҳбар ходимларида корпоратив менежмент кўникмаларини ривожлантириш мақсадида Ўзбекистон Республикаси Президенти ҳузуридаги Давлат ва жамият қурилиши академияси қошидаги Олий бизнес мактаби билан ҳамкорликни яқиндан йўлга қўйиш;

-спорт соҳасида кучли маркетинг тизимини шакллантириш ва ривожлантириш ишларини йўлга қўйиш.

Жамиятда амалга оширилаётган ижобий трансформацион жараёнлар шароитида мамлакатимиздаги илмий ва моддий салоҳиятдан самарали фойдаланиш, тармоқлараро ва идоралараро самарали мувофиқликни таъминлаш, натижавийликка эришиш ҳамда илмий тадқиқотларда параллелизмга йўл қўймаслик, шу билан бир қаторда, жисмоний тарбия ва спорт фақтини самарали ташкил этиш ва бошқариш, ижтимоий буюртма масалаларини талаб даражасида амалга ошириш, илмий натижаларни амалиётга ўз вақтида жорий қилиш мақсадида қуйидаги беш йўналишдаги методологик қонданинг амал қилиши тақлиф этилади:

Биринчидан, умуммиллий ва методологик аҳамиятга молик масалалар юзасидан ижтимоий буюртмаларни шакллантириш, грантларга тавсия этиш, уларни молиялаштириш (улуш асосида молиялаштириш) ва илмий

натижаларни амалиётга жорий қилиш ишларини Маданият ва спорт ишлари вазирлиги ва Миллий олимпия кўмитаси ҳамда спорт федерациялари фаол иштирокида амалга ошириш.

Бунда, жумладан, қуйидаги масалаларга алоҳида эътибор қаратилиши кўзда тутилади:

-умуммиллий тадбирларни ишлаб чиқишнинг методологик ва услубий масалалари;

-жисмоний тарбияда ёш хусусиятлари, уларни оптимал тайёрлаш ва имкониятлардан унумли фойдаланиш;

-мотивация, спортчининг мотивацион имкониятлари ва физиологик фаоллиги уйғунлиги;

-спорт психологияси, спортчиларни тайёрлаш, жумладан, экстремал ҳолатларга психологик тайёрлаш ва стресс масалалари;

-индивидуал имкониятларни жамоа манфаатлари ва аксинча, жамоа манфаатларини индивидуал имкониятлар негизда уйғун шакллантиришнинг жисмоний, психо-биологик, спорт-ташкилий ва бошқа йўналишлари;

-терма жамоаларни мақсадли тайёрлаш, жараёнларни режалаштириш ва уларнинг нагивавийлигини таъминлаш омиллари;

-мураббийлар фаолиятини самарали ташкил этиш масалалари;

-махалла ва жамоаларда жисмоний тарбияни самарали ташкил этишнинг услубий масалалари.

Иккинчидан, спорт турларига оид масалаларни спорт федерациялари (футбол, волейбол, бадий гимнастика, кураш, бокс, теннис ва бошқалар) даражасида амалга ошириш.

Мазкур методологик қонданнинг амал қилиши спорт турларини илмий негизда ривожлантириш, спорт федерациялари фаолиятининг илмий йўналишини тўлақонли йўлга қўйиш, молиявий ресурслардан самарали фойдаланиш ва илмий тадқиқотларнинг сифатлилиги, нагивавий-реаллигини таъминлашга хизмат қилади.

Мазкур даражада амалга ошириладиган ишларда, жумладан, қуйидагиларга алоҳида эътибор берилди:

-спорт турларини ривожлантириш, уларни самарали ташкил этишнинг илмий асослари, режалаштиришнинг методологик ҳолатлари ва услубий масалалари, тегишли дастурлар лойиҳасини ишлаб чиқиш;

-терма жамоаларни йирик спорт тадбирларига тайёрлаш ҳамда натижавийликни таъминлашнинг илмий асослари ва услубий тавсияларини асослаш;

-индивидуал физиологик хусусият ва профессионал тажрибани уйғунлаштириш негизда режалаштирилган натижавийликка эришиш;

-спорт турларини оммалаштириш ва самарали ривожлантиришнинг ижтимоий технологияларини ишлаб чиқиш, уларни такомиллаштириш.

Учинчидан, таълим соҳасига оид тадқиқотларни манфаатдор вазирлик ва муассасалар даражасида ҳамкорликда амалга ошириш.

Мазкур даражада илғор технологиялар, замонавий ўқув-машғулот мажмуалари ҳамда ўқув-тарбия жараёнининг соғломлаштирувчи йўналишининг педагогик ва физио-гигиеник асосларини ишлаб чиқишга алоҳида эътибор қаратилиши зарур.

Тўртинчидан, шартнома асосида вазирлик, муассаса, жамоат ташкилотлари, жисмоний ва юридик шахсларнинг манфаатларини ифодаловчи илмий тадқиқотларни амалга ошириш.

Бешинчидан, корпоратив манфаатлар уйғунлиги асосида умумметодологик йўналишдаги илмий тадқиқотларни ташкил этиш.

Оммавий спорт ҳаракатини самарали ривожлантиришнинг илмий таъминотини такомиллаштириш юзасидан ишлаб чиқилган таклиф ва тавсиялар мамлакатимизда жисмоний тарбия ва спорт соҳасида олиб борилаётган ислохотларни ижобий рўёбга чиқариш ва баркамол авлодни тарбиялашга хизмат қилади.

VII. ЖИСМОНИЙ-ИНТЕЛЛЕКТУАЛ РЕСУРСЛАРНИ САМАРАЛИ БОШҚАРИШНИНГ ТАШКИЛИЙ ТУЗИЛМАЛАРИНИ ТАКОМИЛЛАШТИРИШ

Кейинги йилларда мамлакатимизда жисмоний-интеллектуал ресурсларни ривожлантириш борасида жуда катта имкониятлар вужудга келди.

Нодавлат тузилмалар, ҳукуматга қарашли бўлмаган ва жамоат ташкилотларининг, фуқароларнинг ўзини ўзи бошқариш органларининг фаолиятини янада мустаҳкамлаш ва ривожлантириш ижтимоий ҳаётимизнинг барча соҳаларини эркинлаштиришда алоҳида ўрин тутади. Шунини алоҳида таъкидлаш керакки, нодавлат ва жамоат ташкилотларининг ривожланган тизими жамиятда манфаатлар уйғунлигини қарор топтириш ва мустаҳкамлашга хизмат қилиши лозим. Бу тизим давлат идоралари фаолиятини муайян маънода тўлдирishi, уларга нисбатан маълум бир мувозанатни таъминловчи восита вазифасини бажариши керак. (49)

Юқоридаги талаблардан келиб чиққан ҳолда, бугунги кунда жисмоний-интеллектуал ресурсларнинг самарали бошқарувини таъминлашнинг қуйидаги имкониятларидан тўлиқ фойдаланиш тақозо этилади, яъни:

-ижтимоий бошқарув имкониятларидан унумли фойдаланиш (А);

-мавжуд меъия ресурсларини оқилона аккумуляциялаш ва жалб қилиш мумкин бўлган манбаларни айланма жараёнларга тортиш (Б);

-ижтимоий-иқтисодий шароитга жавоб берувчи мутахассислар таъминотини амалга ошириш (В).

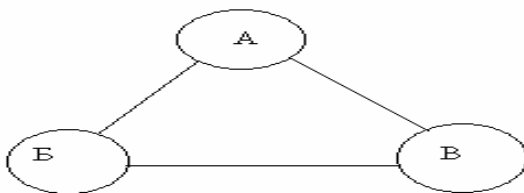

Мустақиллик йилларида мамлакатимизда жисмоний-интеллектуал ресурсларни ривожлантириш бўйича мақсадли дастурий чора-тадбирларнинг амалга оширилиши ҳисобига қатор ижобий натижалар қўлга киритилди. Айниқса, ижтимоий бошқарув тизимини яратишда сезиларли ишлар қилинди.

Хусусан, Ўзбекистон Миллий спорт ассоциацияси, 70 дан ортиқ спорт турлари бўйича федерациялар, теннис, бокс, футбол каби спорт турларини ривожлантириш жамғармалари ташкил этилди, 300 дан ортиқ спорт-соғломлаштириш клублари тузилди. Бу жамоат ташкилотлари мустақил фаолият кўрсатиб, халқаро спорт ташкилотлари билан бевосита ҳамкорлик алоқаларини ўрнатган. Ўзбекистон Республикаси қонунчилигида, жумладан, 2000 йилда янги тахрирда қабул қилинган "Жисмоний тарбия ва спорт тўғрисида"ги қонунда давлат ва жамоат бошқаруви органларининг жисмоний тарбия ва спорт соҳасидаги ваколатлари аниқ белгилаб берилган. Мамлакатимизда жисмоний тарбия ва спорт ҳаракатини бошқаришнинг давлат ва жамоат тизимлари ўзаро яқин ҳамкорликда фаолият кўрсатаётгани туфайли, соҳанинг қарийб барча кўрсаткичлари бўйича ўсишга эришилди. Ўзбекистоннинг халқаро спорт майдонидаги ўрни ва нуфузи йил сайин ўсиб борапти.

Шу билан бирга, соҳани бошқариш тизимида муайян муаммолар мавжуд. Жумладан:

-спорт ҳаракатининг жамоат бошқарувида спорт федерацияларининг фаолияти талабга етарлича жавоб бермайди;

-соҳани молиялаштиришда бюджетдан ташқари маблағлар салмоғи йил сайин ўсиб бораётганига қарамай, жисмоний

тарбия ва спорт ҳаракати, асосан, давлат томонидан молиялаштирилаяпти;

-спорт федерациялари ва клублар ўзини ўзи тўлик молиялаштириш чора-тадбирларини кўришда сусткашлик қилмоқда;

-мамлакатимизда ўз фаолиятини мустақил ва тўлик хўжалик ҳисобида юритадиган клублар ҳали шаклланиб улгурмаган. Ҳатто, футбол клублари берилган солиқ имтиёзлари ва қўллаб-қувватлашларга қарамай, ўзини ўзи молиялаштиришга тўлик ўтмаган.

Юқорида кўрсатиб ўтилган муаммоларни ижобий ҳал этишда ҳамда жисмоний-интеллектуал ресурсларни бошқаришнинг жамоатчилик тамойилларини кучайтиришда бир қатор ишларни, жумладан, куйидагиларни амалга ошириш мақсадга мувофиқдир;

-жамоат бошқаруви ролини кучайтириш юзасидан спорт федерациялари ва клубларнинг молиявий-хўжалик фаолиятини амалга ошириш борасидаги ҳуқуқларини кенгайтириш. Уларнинг спортчилар захираларини тайёрлаш борасидаги фаолиятини рағбатлантириш (давлат грантлари жорий этиш, солиқлар тўлашда имтиёзлар бериш);

-хусусий клублар, очик ва ёпиқ турдаги акциядорлик жамияти шаклидаги спорт клубларини ташкил этишга, уларнинг фойда олишини кўзлаб фаолият кўрсатишларига, бундай клублар мулкдорлари, акционерлари ёки мутахассисларининг клублар ташкил этишдан манфаатдорлигини қўллаб – қувватлаш;

-малакали спортчилар захираларини тайёрлаш, оммавий спорт тадбирларини ташкил этиш, халқаро майдонда мамлакат шарафини муносиб ҳимоя қилиш фаолиятини муваффақиятли юритаётган спорт федерациялари ва клубларига шартнома асосида давлат дастурларини амалга оширишлари учун молиявий ёрдам кўрсатиш;

-спорт федерациялари ва бошқа жамоат ташкилотларини бошқаришда уларнинг куйи бўғинлари ролини кучайтириш;

-ихтиёрий асосда клублар, спортчилар, мутахассисларни бирлаштирадиган профессионал спорт лигаларини ташкил этиш;

-спорт клублари ва федерацияларини ўзини ўзи маблағ билан таъминлаш тизимига тўлиқ ўтказиш.

Бугунги кун талабларидан келиб чиққан ҳолда, мамлакатимизда жисмоний тарбия ва спорт ҳаракатининг ривожланишини таъминлаш, уни бошқариш тамойилларини такомиллаштириш учун жамоатчилик тамойили асосида фаолият кўрсатувчи "Спорт маслаҳат форуми"ни шакллантириш мақсадга мувофиқдир.

Рамзий маънодаги "Спорт маслаҳат форуми"ни шакллантиришдан мақсад – республикада жисмоний тарбия ва спорт ҳаракатини янада ривожлантириш, ижтимоий бошқарув тамойиллари асосида мазкур йўналишдаги ҳаракатларни мувофиқлаштириш ва уйғунлаштиришдан иборат (6-жадвал).

Мазкур ижтимоий бошқарув тузилмасининг асосий вазифаси сифатида қуйидагиларни кўрсатиб ўтиш керак:

-ижтимоий бошқарув тамойилларини самарали қўллаш;

-бошқарувнинг турли тизимларида амалга оширилаётган кенг камровли фаолиятларни мувофиқлаштириш ва уйғунлаштириш;

-бошқарув тизимлари, спорт федерациялари, касаба уюшмалари ва бошқалар фаолиятлари рейтингини аниқлаш ҳамда мавжуд имкониятлардан самарали фойдаланиш юзасидан тегишли таклиф ва тавсиялар ишлаб чиқиш.

Мавжуд ресурслардан самарали фойдаланиш ҳамда бошқарув самарадорлигини ошириш мақсадида мазкур форумнинг ишчи органи сифатида Маданият ва спорт ишлари вазириликни белгилаш мақсадга мувофиқдир. Мазкур форумни таъсисчилари таркибига биринчи навбатда қуйидагиларни жалб қилиш мақсадга мувофиқдир.

**"Спорт маслахат форуми" таъсисчилари таркибига
биринчи навбатда қуйидагиларни жалб қилиш мақсадга
мувофикдир**

6-жадвал

I	Давлат ташкilotлар	Маданият ва спорт ишлари вазирлиги, Соғлиқни сақлаш вазирлиги, Мудофаа вазирлиги, Олий ва ўрта махсус таълим вазирлиги, Меҳнат ва аҳолини ижтимоий муҳофаза қилиш вазирлиги, Давлат солиқ қўмитаси, Миллий матбуот маркази
II	Нодавлат ташкilotлар	"Соғлом авлодучун" халқаро жамғармаси, "Экосан" халқаро жамғармаси, "Ўзбекистон Болалар спортини ривожлантириш" жамғармаси, "Махалла" жамғармаси, "Камспорт" ижтимоий ҳаракати
III	Банклар	ТИФ Миллий банки, "Пахта банк", "Асака банк", "Халқ банки" ва бошқалар
IV	Бошқа ташкilotлар	"Ўзфарманоат" ДҚ, "Ўзавтосаноат" ДҚ, "Ўзбекенгилсаноат" ДУ, "Ўзбектелерадио", "Ўзбекино", "Ўзбекистон хаво йўллари", "Ўзбекистон темир йўллари", "Ўзбектуризм" компаниялари

Жисмоний-интеллектуал ресурсларни самарали бошқаришни таъминлашда бозор муносабатлари шароитида малакали фаолият кўрсатувчи спорт-бизнес йўналишидаги мутахассисларни тайёрлаш иши ҳам соҳадаги долзарб муаммолардан ҳисобланади. Чунончи, спорт менежменти, спорт туризми, спорт молияси ҳамда бошқа спорт йўналишларида республика олий таълим муассасаларида (ОТМ) юқори малакали мутахассислар тайёрланмайди. (7-жадвал)

Спорт йўналишлари бўйича олий таълим муассасаларида мутахассислар тайёрлаш тўғрисида маълумот

7-жадвал

	спорт менежменти	спорт туризм	спорт ва молия	
ТДИУ	-	-	-	-
Тош.молия институти	-	-	-	-
ЎзМУ	-	-	-	-
ЎзДЖТИ	-	-	-	-
Бошқа ОТМ	-	-	-	-

Юқоридаги ахвол ва куйидагиларни эътиборга олган ҳолда, спорт ва бизнес йўналишида малакали мутахассисларни тайёрлаш зарурати етилган:

- бозор муносабатлари тамойиллари асосида ўзини ўзи маблағ билан таъминлаш;

- мамлакатда спорт билан шуғулланувчи нодавлат секторининг муттасил кунайиб бориш тенденцияси мавжудлиги;

- спорт ва бизнес ҳамда спорт ва туризмнинг уйғунлашиб бориши;

- спортнинг "такрор ишлаб чиқариш" қобилиятини тўла рўёбга чиқариш ва шу асосда унинг оптимал ривожини таъминлаш;

- ўқув жарёнларининг илмий асосланганлик даражасини таъминлаш мақсадида "Илмий марказ" таркибида "Спорт ва бизнес" йўналишини шакллантириш.

Кўрсатиб ўтилган муаммони ижобий ҳал этишда Ўзбекистон Давлат жисмоний тарбия институти ҳамда манфаатдор ташкилот ва муассасалар ҳамкорлигида махсус "Спорт иқтисодиёти, менежмент ва бизнесни ташкил этиш" кўшма факультетини шакллантириш мақсадга мувофиқдир.

Мазкур факультетни куйидаги тамойиллар асосида ташкил этиш таклиф этилади:

-мавжуд интеллектуал салоҳиятдан унумли фойдаланиш ва уни аниқ мақсадга йўналтириш (ЎзДЖТИ, ЎзМУ, ТДИУ, ТМИ ва бошқалар ҳамкорлигида);

-назария билан амалиётнинг уйғунлигини таъминлаш ва фаолиятни шартномавий муносабатлар асосида ташкил этиш (факультет, макро ва микро даражадаги спорт ҳамда туристик муассасалар, молия институтлари, манфаатдор юридик ва жисмоний шахслар);

Махсус факультетни ташкил этишнинг таклиф этилаётган тамойиллари ўқув-амалий ва келишув-таъминот жараёнларининг уйғунлигини таъминлашга хизмат қилади. Яъни, мазкур тамойиллар ўқув (А), амалиёт (Б), талаб (В), таклиф (Г) ва таъминот (Д) бўғинларининг бир нуқтада кесишишини таъминлайди. Натижада, интеллектуал-жисмоний ресурсларни самарали бошқариш жараёни кутилган ижобий натижаларга эришишга хизмат қилади.

Бу борадаги ишлар самарадорлигини янада ошириш куйидагиларни тақозо этади:

-тегишли маъёрий ҳужжатлар туркумини шакллантириш, муҳокамадан ўтказиш ва тасдиқлаш;

-факультетни шартномавий муносабатлар асосида ташкил этишнинг бюджетдан ташқари манбаларини аниқлаштириш.

Ўзбекистон Давлат жисмоний тарбия Инститuti таркибида махсус факультет ташкил этиш бозор муносабатлари шароитида спорт-бизнес йўналишида малакали фаолият кўрсатувчи мутахассисларни тайёрлашга хизмат қилади ва бошқарув фаолияти самарадорлигини оширади. Бундай ўзгариш натижасида ушбу билим юрти замонавий таркибий тузилишга эга бўлади. (10-чизма)

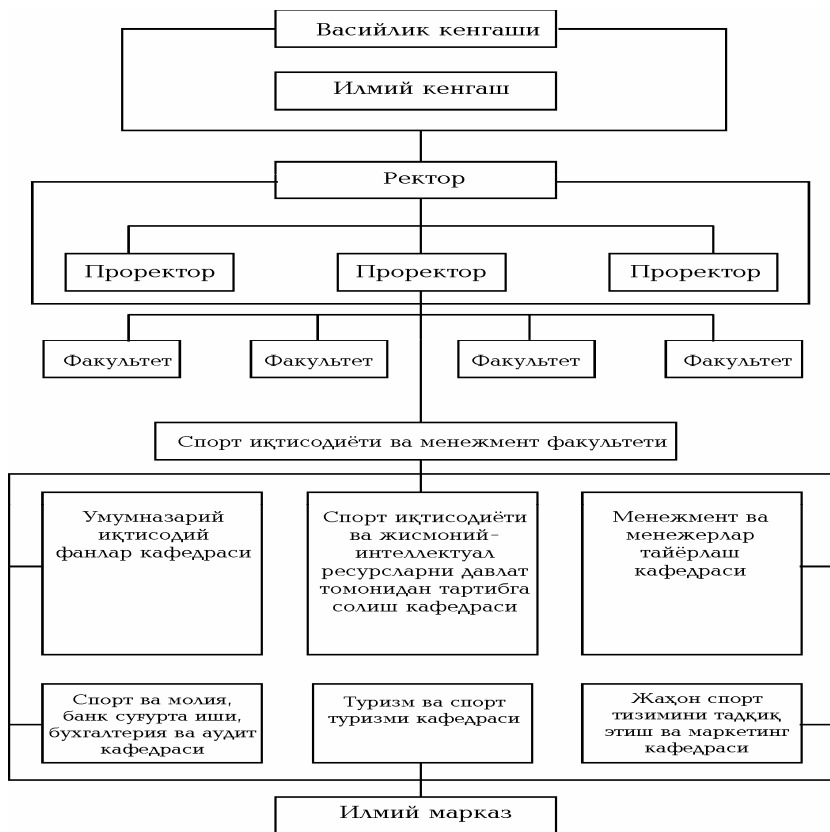

10-чизма. Ўзбекистон Давлат жисмоний тарбия институтининг таклиф этилаётган ташкилий тузилмаси.

Бугун жисмоний-интеллектуал ресурсларни мақсадга мувофиқ ривожини таъминлаш жараёнига қатор омиллар, жумладан, қуйидагилар салбий таъсир кўрсатмоқда:

- молиявий ресурсларнинг аниқ мақсад йўлида тўлик аккумуляцияланмагани;
- молия институтлари билан спорт муассасаларининг ҳамкорлик фаолияти йўлга қўйилмаганлиги;
- спорт соҳасининг бозор муносабатлари шароитига етарли даражада мослашмагани.

Жисмоний-интеллектуал ресурсларни ривожлантириш юридик ва жисмоний шахсларнинг маблағларидан унумли

фойдаланиш, уларнинг самарадорлигини аниқ тамойиллар асосида таъминлаш, кредит билан таъминлашда ихтисослаштирилган муассасалар иштирокини аниқ мақсадга йўналтириш, мазкур жараёнда самарали бошқарувни йўлга қўйишда ўзаро манфаатлар уйғунлигини таъминлаш ҳамда мазкур жарёнларга инвестицияларни кенг жабб қилиш, ихтисослаштирилган "Ресурс банк"ни ташкил этиш мақсадга мувофиқ (40-илова).

Таклиф этилаётган "Ресурс банк" нинг асосий таъсисчилари қуйидаги юридик шахслар бўлиши мумкин:

- Миллий Олимпия кўмитаси
- Маданият ва спорт ишлари вазирлиги
- спорт федерациялари
- хокимликлар
- Олий ва ўрта махсус таълим вазирлиги
- Халқ таълими вазирлиги
- Халқаро кураш асосиацияси

Бир сўз билан айтганда, мамлакатимиз ҳаётининг барча соҳаларида туб ўзгаришлар амалга оширилаётган бир пайтда жисмоний-интеллектуал ресурсларни самарали бошқариш ва улардан жамиятимиз манфаатлари йўлида фойдаланиш борасидаги ишларни янада кучайтириш тақозо этилмоқда. Бу борадаги фаоллик миллий маънавиятимиз ва маданиятимиз, жумладан, жисмоний тарбия ҳамда спорт соҳасидаги ишларимизни юксак даражага кўтаришга хизмат қилади.

"Ресурс банк" Низом сармоясини шакллантиришнинг
имкониятлари тўғрисида

8-жадвал

	Юридик ва жисмоний шахсларнинг номи	Сони
Ижтимоий йўналишдаги юридик шахслар	Миллий олимвия кўмитаси	1
	Халқаро кураш ассоциацияси	1
	Спорт федерацияси	
Ҳокимликлар (бюджетдан ташқари маблағлар ҳисобидан)	Вилоят ҳокимликлари	11
	Туман ҳокимликлари	
	Шаҳар ҳокимликлари	
Вазирлик ва кўмиталар (нобюджет маблағлари ҳисобидан) 7 фоиз	Маданият ва спорт ишлари вазирлиги	1
	Халқ таълими вазирлиги	1
	Олий ва ўрта махсус таълим вазирлиги	1
	Мудофаа вазирлиги	1
	Соғлиқни сақлаш вазирлиги	1
Жисмоний шахслар 2,5 минг АҚШ доллари		
Бюджет	Давлат бюджети	1

VIII. МИЛЛИЙ ИҚТИСОДИЙ ХАВФСИЗЛИК ТИЗИМИДА ЖИСМОНИЙ-ИНТЕЛЛЕКТУАЛ РЕСУРСЛАРНИ БОШҚАРИШНИ ТАКОМИЛЛАШТИРИШ

Миллий хавфсизлик тизимида иқтисодий хавфсизликни таъминлаш алоҳида аҳамият касб этади. Иқтисодий хавфсизлик мамлакат халқ, хўжалигининг самарали ривожланиши ва сиёсий мустақилликни таъминловчи асосий кафолатлардан бири ҳисобланади. Шу муносабат билан, миллий иқтисодиётнинг самарали ўсишини таъминлашда уни ички ва ташқи салбий факторларнинг таъсиридан ҳимоялаш муҳимдир.

Иқтисодий хавфсизликнинг таркибий таҳили (1-чизма) иқтисодий хавфсизликни таъминловчи асослар таркибида жисмоний-интеллектуал ресурслар алоҳида ўрин тутишини кўрсатади. Иқтисодий хавфсизликни таъминлашда жисмоний-интеллектуал ресурслар таркибий қисмларининг рақобатбардошлик асослари, тармоқлараро уйғунлик, эҳтиёжни шакллантириш ва қондиришнинг иқтисодий йўналишларида намоён бўлади.

Рақобатбардош миллий иқтисодиётни таъминлашнинг жисмоний соғлом авлод асосларини яратиш ва уни ривожлантириб бориш бўйича мамлакатда кенг қамровли тизим яратилиб, унинг самарали бошқаруви шакллантирилган. Ушбу «Асос-бошқарув» тизими бугунги кунда асосан уч босқичли бўлиб, қуйидагиларни қамраб олган:

- «Умид ниҳоллари» ўйинлари тизими;
- «Баркамол авлод» ўйинлари тизими;
- «Универсиада» тизими.

Юқорида кўрсатиб ўтилган тизимлардан келиб чиққан ҳолда, иқтисодий хавфсизлигимизни таъминлашда жисмоний-интеллектуал ресурсларни ривожлантиришнинг тармоқлараро уйғунлигини амалга ошириш ўта муҳим вазифа ҳисобланади. Таҳлилнинг кўрсатишича, мазкур йўналишни самарали бошқаришни таъминлашда қатор муаммолар, жумладан, қуйидагилар мавжуд: «Асос-бошқарув» тизимига парадоксал тарзда, ишлаб чиқариш соҳаларидаги бошқарув тизимида, биринчидан, жисмоний-интеллектуал ресурсларни ривожлантириш етарли даражада

йулга қуйилмаган, иккинчидан, «тармоқлар уйғунлиги» талабга тўла жавоб бермайди.

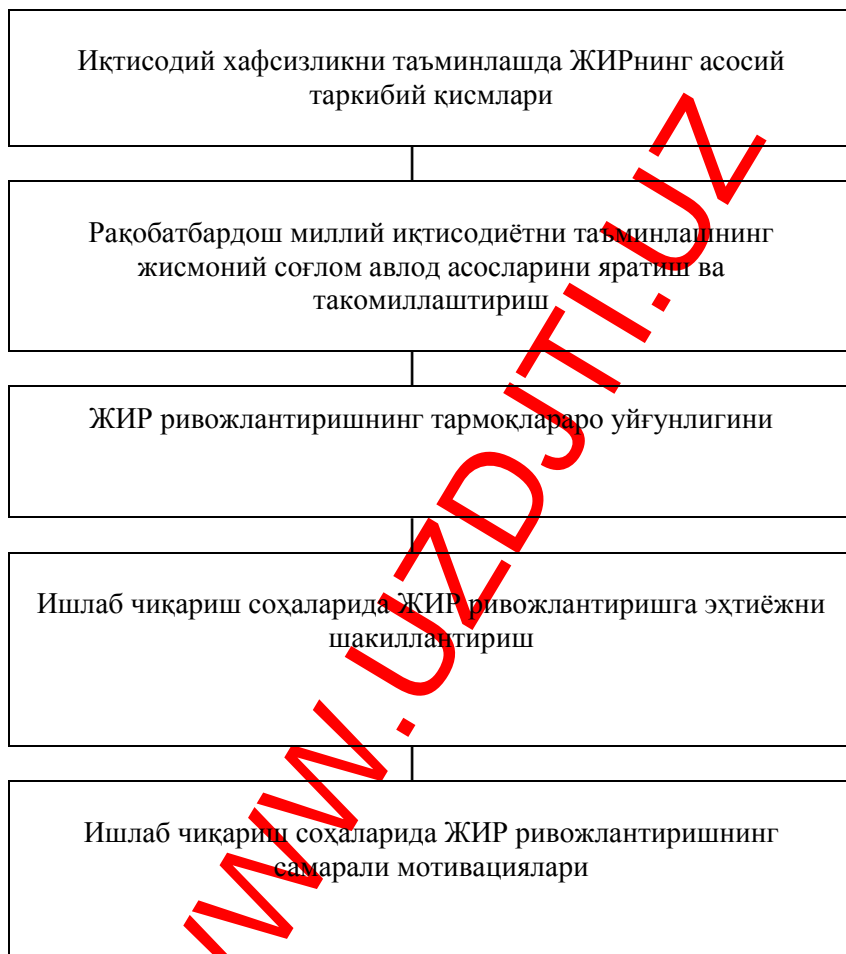

11-чизма Иқтисодий хафсизликни таъминлашда жисмоний-интеллектуал ресурсларнинг таркибий қисмлари.

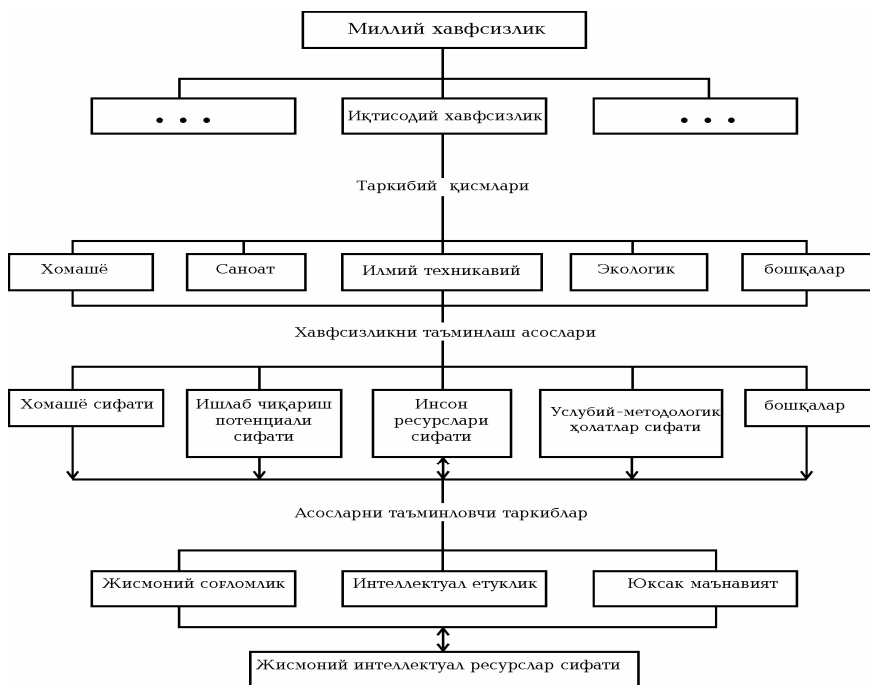

12-чизма. Иқтисодий хавфсизликни таъминлашнинг йириклаштирилган таркибий тузилмаси

Таҳлилларнинг кўрсатишича, саноат ишлаб чиқариш соҳалари ходимларининг фақатгина 3,5-7,5 фоизи спорт билан фаол шуғулланади, аксарият ишлаб чиқариш соҳаларида тегишли жисмоний талабларни бажариш ишлари йўлга қўйилмаган.

Юқорида кўрсатилганидек, тармоқлараро уйғунликни бошқариш талаб даражасида эмас (13-чизма). Яъни, таълим муассасаларида спорт билан фаол шуғулланганлар (А), ишлаб чиқариш соҳасида (Б) спорт билан фаол шуғулланишга тегишли шарт-шароит яратилмаган, ишлаб чиқариш субъектлари билан ихтисослашган спорт муассасалари (В) ўртасида тегишли ишлар йўлга қўйилмаган (умумий шарт $A=B=B$).

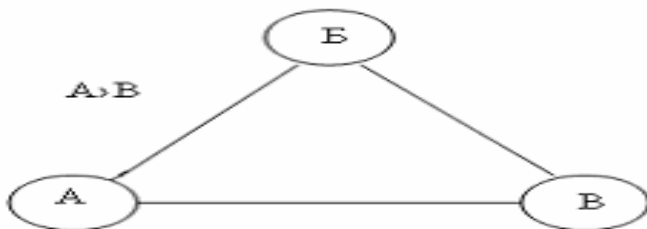

13- чизма

Ишлаб чиқариш соҳасида жисмоний-интеллектуал ресурсларни ривожлантиришга шароитнинг етарли даражада шаклланмагани мазкур йўналишларда самарали бошқарув тизимини такомиллаштиришни талаб этади. Ишлаб чиқариш соҳасида мазкур тадбирларни амалга ошириш зарурияти, асосан, қуйидагилар билан изоҳланади:

- ишлаб чиқаришнинг «Соглом инсон ресурслари» асосларини таъминлаш;

- ишлаб чиқаришда ходимларнинг жисмоний тайёргарлик даражасини ошириш асосида, уларни вақтинчалик меҳнатга лаёқатсизлигини кескин камайтириш.

Вақтинчалик меҳнатга лаёқатсизлик ҳолатларнинг таҳлили унинг ортиб бораётганини кўрсатмоқда.

Меҳнатга лаёқатсизлик даврининг таҳлили аксарият ҳолатларда жисмоний-интеллектуал ресурслар сифатига боғлиқлигини кўрсатмоқда. Яъни, меҳнатга лаёқатсизлик нафақат молиявий ресурсларнинг товар (хизмат) билан таъминланиши, шу билан бирга, меҳнат унумдорлиги маҳсулотнинг сифат даражаси ва малакага салбий таъсир кўрсатмоқда. Жисмоний-интеллектуал ресурсларни ривожлантиришга етарли даражада аҳамият берилмаётгани ишлаб чиқариш самарадорлиги ва рақобатбардошлик кўрсаткичларига, охир-оқибатда иқтисодий хавфсизликка салбий таъсир этмоқда.

Жисмоний-интеллектуал ресурслар асосида таъминлашда иқтисодий хавфсизликни бошқарув тизимини

такомиллаштириш қуйидаги йўналишларда амалга оширилиши мақсадга мувофиқдир:

-иктисодиёт соҳаларида жисмоний тарбия, спорт ишларини ривожлантиришга доир қулай иқтисодий-ҳуқуқий асосларни мустаҳкамлаш;

-мазкур йўналишни тегишли малакага эга бўлган профессионал мутахассислар билан таъминлаш;

-жисмоний-интеллектуал ресурсларни ривожлантиришда халқ хўжалиги соҳаларининг хусусиятларини ҳисобга олиш ва улар фаолиятининг самарали шакл ҳамда усулларини амалиётга кенг жорий этиш;

-ишлаб чиқариш соҳаларида спорт-унумдорлик меъзонини кенг жорий этиш.

Иқтисодиёт соҳаларида жисмоний тарбия-спорт ишларини ривожлантириш борасида қулай иқтисодий-ҳуқуқий асосларни мустаҳкамлашда бошқарувни такомиллаштириш юзасидан биринчи галда қатор чора-тадбирларни, жумладан, қуйидагиларни амалга ошириш талаб этилади:

-ҳуқуқий асосларни яратиш юзасидан мавжуд бўлган меъёрий ҳужжатларга тўла амал қилинишининг назоратини йўлга қўйиш;

-ишлаб чиқаришда спорт йўналишини кучайтириш юзасидан молиявий-иқтисодий, моддий-техник ва маънавий шарт-шароитларни йўлга қўйиш.

Мазкур йўналишларнинг мазмун ва оқилона шакллари таъминлаш юзасидан, жумладан, қуйидагиларни амалга ошириш лозим (9-жадвал).

Иқтисодий ҳавфсизликни таъминлашнинг жисмоний-интеллектуал ресурслар асосларини бошқариш юзасидан биринчи даражада қуйидаги бошқарув масалаларини ҳал этиш талаб этилади.

9-жадвал.

№	Мавжуд муаммо	Муаммони ҳал этишнинг асосий йўналишлари	Бошқарув
1	Спорт менежерлари ни тайёрлаш	Таълим муассасаларида махсус гуруҳларни шакллантириш	қарор қабул қилиш
2	Спорт-инновация жараёнларини шакллантириш	Тегишли меъёрий, ҳуқуқий ва ташкилий тадбирларни ишлаб чиқиш	қарор қабул қилиш
3	Ишлаб чиқариш соҳаларида спортнинг МТБ мустаҳкамлаш	Тегишли тадбирларни амалга ошириш	чора-тадбирларни ишлаб чиқиш
4	Услубий ёндашувни такомиллаштириш	Услубий қўлланма ишлаб чиқиш	қўлланмани тасдиқлаш
5	Спорт-унумдорлик мезонининг йўқлиги	Мезонни асослаш ва амалиётга жорий этиш	Меъзонни тасдиқлаш ва унинг назорати
6	Мавжуд имкониятлардан тўла фойдаланиш	Мониторинг ташкил этиш	Назорат

Юқорида келтирилган бошқарув масалаларини ҳал этишнинг даражалари ва даврларини қуйидаги йўналишларда амалга ошириш мақсадга мувофиқ (10-жадвал).

Иқтисодий хавфсизликни таъминлашнинг ЖИР асосларини бошқариш юзасидан биринчи галдаги бошқарув масалаларини ҳал этишнинг даража ва даврлари.

Бошқарув масалаларини ҳал этишнинг даража ва замонлари	№, мавжуд муаммо йўналишлари					
	1	2	3	4	5	6
Давлат даражасида	■					■
Республика тармоқ бошқаруви даражасида		■		■	■	■
Хўжалик субъектлари даражасида			■		■	■
2001-2003 й.й.						
2001-2005 й.й.						

Бошқарув самарадорлигини ошириш, ихтисослашув даражасини кўтариш, фаолият даражасида масъулиятни юксалтириш, шартномавий муносабатларни йўлга қўйиш, ишга юқори малака асосида ёндашиш ҳамда ижтимоий масалаларни ижобий ҳал этиш мақсадида кичик йўлдош-спорт клубларини ташкил этиш зарур. Бунда, ишлаб чиқариш корхоналарининг хусусиятларини ҳисобга олган ҳолда, бир неча турдош корхоналарга хизмат кўрсатувчи кичик спорт клубларини ташкил этиш кўзда тутилади (14-чизма).

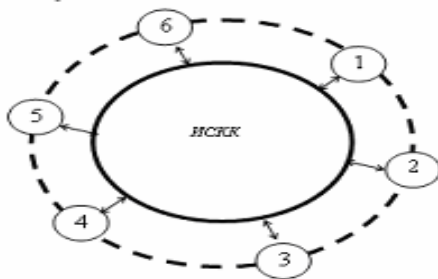

14 - чизма Кичик йўлдош спорт клуби фаолиятининг ташкилий муносабатлари

Ижтимоий хавфсизликнинг ЖИР асосларини таъминлашда спорт-унумдорлик мезони негизида бошқарувни ташкил этиш қуйидагиларни амалга оширишни талаб этади:

жисмоний-интеллектуал ресурсларга бўлган эҳтиёжни услубий ва амалий баҳолаш, унинг асосида мазкур йўналишдаги молиявий-жисмоний фаолиятни йўлга қўйиш;

-мазкур йўналишнинг самарали иқтисодий механизмларини ишлаб чиқиш;

-бошқарув самарадорлигини баҳолаш ва тегишли бошқарув хулосаларини қабул қилиш.

Бугунги кунда саноат ишлаб чиқаришидаги ижтимоий ривожлантиришда спорт харажатларининг улуши бир ишловчи ҳисобига фақат 0,21 фоизни ташкил этади.

Ижтимоий ривожланишдаги спорт харажатларининг улуши 0,021 фоизни ташкил қилиши 2001 йил натижаларига кўра, 4,46 млрд.сўм миқдорига меҳнатга лаёқатсизлик бўйича касаллик варақаларининг тўланишига сабаб бўлмоқда.

Иқтисодий хавфсизликни жисмоний-интеллектуал ресурслар даражасида таъминлашда бошқарув жараёнининг самарадорлиги кўп жиҳатдан «спорт унумдорлик» мезонининг услубий жиҳатдан баҳоланишига боғлиқдир. Умумий тарзда спорт-унумдорлик мезони қуйидагилар асосида мувофиқлаштирилиши таклиф этилади:

- умумий спорт йўқотишлари (Усй);

- умумий спорт харажатлари (Усх);

-иқтисодий спорт сальдоси (Исс) (яъни умумий спорт меъёрларини бажаришга тегишли маблағлар ажратилгани ҳолда, улар бажарилмай қолса, бу харажатлар энг катта йўқотиш бўлиб қолади).

Услубий жиҳатдан юқоридаги «ҳолат» қуйидагича ифодаланади:

Исс=Усй-Усх

Бунда, Усх = [ИРС+СМА+СБА]

Усй = [МЛХ+МУЙ+СДЙ+СБЙ] яъни,

ИРС – ижтимоий ривожланишдаги спорт харажатлари;

СМА – спортга махсус ажратмалар;

СБА – спортга ажратилган бошқа харажатлар;

МЛХ – меҳнатга лаёқатсизлик харажатлари;

МУЙ – меҳнат унумдорлигидаги йўқотишлар;

СДЙ – сифат даражасидаги йўқотишлар;

СБЙ – спорт билан боғлиқ бошқа йўқотишлар.

Юқорида келтирилган услубий тенгламада куйидаги мезонлар қабул қилинади:

-ИСС $\rightarrow \min$;

-МУЙ, СДЙ, ва СБЙ лар позицияларида экспертларнинг баҳолаши бўйича ўртача кўрсаткич 33,0 фоиз даражада белгиланади;

-Усй $\rightarrow \min$;

-Усх $\rightarrow H$ (норматив).

Бугунги кунда иқтисодий хавфсизликнинг жисмоний-интеллектуал ресурслари асосларини таъминлашда услубий ёндашишларнинг етарли даражада ишлаб чиқилмаганлиги салбий таъсир кўрсатмоқда. Мазкур йўналишдаги ишларнинг етарли эмаслиги худудларда жисмоний-интеллектуал ресурсларни ривожлантиришга кўр-кўрона ёндашиш, мақсадларнинг уйғунлигини таъминламаслик, “Ўзаро муносабатларда” турли қарашлар устуворлиги ва худудий стагнацияларга олиб келмоқда. Масалан, "Универсиада", "Баркамол авлод" спорт ўйинларида Қашқадарё, Сирдарё, Сурхондарё вилоятлари ёшлари эришган натижалар ўрта кўрсаткичдан ҳам паст бўлса, спортнинг энгил атлетика ўйин турларида терма жамоа аъзолари эришган натижа меъёр даражасига ҳам етмади.

Иқтисодий хавфсизликнинг юқорида кўрсатиб ўтилган йўналишларини ижобий ҳал этиш мақсадида куйидагиларни амалга ошириш мақсадга мувофиқдир.

Биринчидан, соғлом авлодни шакллантиришда худудий масалаларни мақсадга мувофиқ йўналишда ҳал этишнинг амалиётда етарли эмаслиги, тадбирларни режалаштириш ва уларнинг стратегик бошқарув мақсадирига мувофиқлигини таъминлашдаги масъулиятсизлик иқтисодий хавфсизликнинг ЖИР асосларига салбий таъсир этмоқда. Шу мақсадда, худудларда спорт турлари ва иншоотларини ривожлантиришга меъерий-матрица асосда ёндашиш муҳим аҳамият касб этади. Шу боисдан, меъерий матрица ёндашувини жорий қилиш манфиқли-узлуксизлик, қулай ва мажмуавий таъминот асосида иқтисодий хавфсизликка ижобий таъсир этади (11-жадвал).

Спорт турларини ривожлантиришнинг
худудий меъёрий-матрица
йўналишлари

Йиллар	1	2	3	4	5	6
2002	■		■			
2003		■		■		
2004	■				■	
2005						■

- 1 - енгил атлетика
- 2 - футбол
- 3 - теннис
- 4 - волейбол
- 5 - баскетбол

Спорт йўналишларини
ривожлантиришнинг
худудий меъёрий-матрица
йўналишлари

Йиллар	А	Б	В	Г	Д
2002	■				
2003		■			
2004			■		
2005				■	

- А - енгил атлетика
- Б - спорт йўл турлари
- В - яққақураш турлари
- Г – циклик турлари

Иқтисодий хавфсизликнинг жисмоний-интеллектуал асосларини мустаҳкамлашда жўғрофий аниқлаштирилган бошқарувни такомиллаштириш алоҳида аҳамият касб этади. Таҳлилларнинг кўрсатишича, аксарият ҳудудларда ЖИР асосан марказий шаҳар ҳисобидан «беркитилиб», соғлом авлодни шакллантириш ва саломатлик кўрсаткичларига салбий таъсир кўрсатмоқда. Масалан, Навоий вилояти ЖИР ривожлантириш кўрсаткичлари асосан Навоий, Зарафшон шаҳарлари ҳисобидан тўлдирилган. Бошқача айтганда, вилоятнинг олти туманида ёшларни оммавий равишда спортга тортиш, ишлаб чиқариш соҳаларида жисмоний ишларни ривожлантиришга етарлича аҳамият берилмаган. Натижада, вилоят халқ хўжалигида меҳнатга лаёқатсизлик бўйича тўловлар ортган. Туманларда ЖИРларнинг худудий ривожланишига эътибор услубий жиҳатдан таъминланмаган. Вилоятдаги ҳолатларни «мақсад» асосида ривожлантириш ва баҳолаш эртанги кун талаблари асосида йўлга қўйилмаган.

Юқорида кўрсатиб ўтилган салбий ҳолатларни бартараф этиш мақсадида иқтисодий хавфсизлик тизимида худудий ЖИР бошқаришнинг жўғрофий аниқлаштирилган йўналишларини кучайтириш, бу борада қуйида келтирилган моделни қўллаш мақсадга мувофиқдир (12-жадвал).

**Иқтисодий хавфсизлик тизимида ҳудудий ЖИР
бошқарувининг географик аниқлаштирилган модели**

12-жадвал

Асосий кўрсаткичлар	Вилоят	Туманлар						
		1	2	3	4	5	6	7
Аҳоли сони (минг киши)	2175,0	А	А	А	А	А	А	А
Фаол шуғулланувчилар сони (минг киши)	224,8	А	А	А	А	А	А	А
Умумий фаоллик коэфф.	0, 11	К	К	К	К	К	К	К
2002 й. коэфф.	0, 16	К	К	К	К	К	К	К
2003 й. коэфф.	0, 24	К	К	К	К	К	К	К
2004 й. коэфф.	0, 26	К	К	К	К	К	К	К
2005 й. коэфф.	0, 28	К	К	К	К	К	К	К

А-тегишли кўрсаткичлар; К-тегишли коэффициентлар

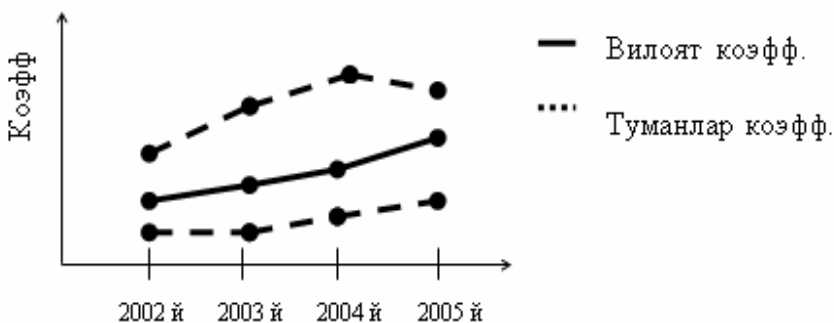

Юқорида келтирилган жадвалнинг ёшлар бўйича талқини.

	Аҳоли жами	Жумладан (ёшлар гуруҳи)							
		3-6	7-10	11-15	16-18	19-25	26-30	31-45
Вилоят	А. К	А. К	А. К	А. К	А. К	А. К	А. К	А. К	А. К
Туманлар	А. К	А. К	А. К	А. К	А. К	А. К	А. К	А. К	А. К
Йиллар	К	К	К	К	К	К	К	К	К

Моделда кўрсатилган коэффициент куйидаги услуб асосида аниқланиши таклиф этилади, яъни

$$K_{\text{ЖО}} = \frac{\sum \dot{E}_{\text{ФА}}}{\sum \dot{E}_{\text{А}}} \cdot 1 - K_{\text{ЖО}} - \text{жисмоний оптималлик}$$

коэффициенти

$\sum \dot{E}_{\text{А}}$ - гуруҳлар бўйича аҳоли сони

$\sum \dot{E}_{\text{ФА}}$ - шу гуруҳдаги спорт билан фаол

шуғулланадиган аҳоли сони

$$K_{\text{ЖО}} \rightarrow 1$$

Юқорида билдирилган таклифларни амалиётга жорий қилиш иқтисодий хавфсизлик тизимининг жисмоний-интеллектуал асосларини мустаҳкамлашга хизмат қилади. Чунки, аҳоли оммавий суръатда жисмоний тарбия ва спорт билан шуғулланган шароитда, одамларнинг меҳнатга бўлган муносабати ҳам тубдан ўзгаради. Бунинг натижасида, уларнинг меҳнат самарадорлиги ҳам ортади. Бугунги кунда буни ривожланган давлатлардаги бу борадаги тажрибалар ҳам тасдиқлайди. Қолаверса, мамлакатимизда жисмоний тарбия – спорт ривожига берилган катта эътибор замирида ҳам, аввало, халқимиз ўртасида соғлом турмуш тарзи тамойилларини мустаҳкамлаш орқали, давлатимизнинг иқтисодий қудрати, ижтимоий-маънавий салоҳиятини оширишдек олижаноб мақсад мужассамдир.

IX. ЖИСМОНИЙ ТАРБИЯ ВА СОҒЛОМЛАШТИРИШ ҲАРАКАТИНИНГ ТИББИЙ-БИОЛОГИК АСОСЛАРИ

Жисмоний тарбия ва соғломлаштириш ҳаракатини бошқариш масалаларини ечиш биринчи навбатда мақсадли ҳаракат дастурини режа асосида тузиш ва уни тизим ҳолатига келтиришни ҳамда амалга оширишни талаб қилади.

Ҳар бир инсон организмда соғлиқ учун зарур бўлган генетик шарт-шароитлар билан бирга атроф-муҳитнинг салбий таъсирини бартараф қилишга кенг мослашув имкониятлари мавжуд. Инсониятнинг кўп асрлик тажрибаси шунини кўрсатадики, ўртача жисмоний ҳаракат ва машқлар унинг жисми учун фойдалидир. “Инсон жисмини ҳеч нарса узок муддатли жисмоний ҳаракатсизлик каби ҳолсизлантормайди ва ишдан чиқармайди,”- деб ёзган эди юнон файласуфи Аристотель.

Доимий жисмоний машқлар орқали инсон организми мускули, юрак-қон томир ва нафас олиш тизимининг такомиллашганлиги ижобий таъсирининг яққол исботидир.

Машқ бажарган юракнинг уриши, яъни, 1 марта қисқаришдаги қон ҳажми машқ бажармаган юракка нисбатан 40-50 фоиз катта кўрсаткичга эга; жисмоний машқлар орқали ҳаракатланганда скелет мускулининг 100 та мускул толасига машқ қилинмаганга нисбатан 2 марта кўп капиллярлар тўғри келади. Булар асосида туқима ва органларнинг кислород ҳамда озуқа метабولىк субстратлар билан таъминланишининг физиологик механизмлари ва ҳужайра ҳаёт фаолиятининг маҳсулотларидан фойдаланиш самарадорлиги ошади.

Жисмоний машқлар давомида ҳаракатланаётган мускулларнинг ортиқча метабولىк субстратларга эҳтиёжи ошади ва у глюкоза сарфланишининг қисман ортиши ҳисобига қопланади. Бунда қисқараётган мускулларда гликогенолиз тезлигининг сезиларли даражада кўтарилиши аҳамиятга эга. Шунингдек, машқ-ҳаракати "инсулинга ўхшаш таъсир"га эга бўлиб, бу мускулларнинг қон оқимида глюкоза истеъмолининг ошиши билан ифодаланади.

Мускулларнинг машғулотлардан кейин глюкозани ўзлаштириш жараёни мутаносиблашиб, инсулинга нисбатан анча сезгир бўлиб қолади ва бу мускул захираларидаги гликогенни қайта синтезини енгиллаштиради. Глюкозанинг мускуллар орқали ўзлаштирилиши ва гликоген метаболизмига жисмоний машқларнинг таъсири инсулинрезистент шахслар учун муҳим аҳамиятга эга. Чунки бу ўзгаришлар глюкоза гомеостазининг бир пайтдаги бошқарилувини ва доимий метаболик назоратини таъминлайди. Жисмоний машқлар ҳам инсулин каби глюкоза-оксил ташувчиларининг хужайра мембранаси орқали ўтишига таъсир этади, лекин уларнинг таъсир механизмлари бир-биридан фарқлидир.

Хужайра ичидаги сигналнинг аввало, фермент тизимига узатишда инсулиндан фойдаланилса, жисмоний машқлар эса эндоплазматик ретикулумдан кальций ионларини ажратади ҳамда бошқа ауто ва паракрин орқали бошқарилувчи механизмларининг уланишини ҳам таъминлайди.

Глюкоза метаболизмининг хужайра ичидаги бошқарувчилари каторига "Инсулинга боғлиқ бўлган цитоплазматик омил" - ИЗР ҳам киради (бундай ном унинг инсулин моддаси билан фаоллиги орасида юқори ўзаро боғлиқлик мавжуд бўлгани учун берилди).(21-25) Ўтказилган шахсий тажрибалар давомида ИЗР ажратиб олишнинг чизмаси ишлаб чиқилди, унинг физик-кимёвий ва биологик хусусиятлари ҳар томонлама ўрганилди. ИЗР-молекуляр оғирлиги 5-6 кД бўлган термостабил гликопептид бўлиб, у гипогликемик таъсирга эга ва инсулин каби хужайра митохондриясида ва эндоплазматик ретикулумида кальций ионларининг тўпланишини оширади.(55-56) Натижалар йиғиндиси ИЗРни инсулин таъсиридаги хужайранинг ички медиаторларидан бири сифатида тавсифлаш имконини беради.(57-58)

ИЗРнинг фаоллиги жисмоний ҳаракат ҳажми тезлашгандан (экспериментал каламушларнинг 2 соат давомида сузиши) кейин аниқланганда, ҳаракат таъсирида

митохондриялар сезгирлиги ва ИЗР фаолияти камайгани кузатилди.(59-60)

Бу нафақат жисмоний ҳаракатнинг таъсирида, балки, пайдо бўлаётган руҳий ҳолат натижасида ҳам юз беради. Параллель олиб борилган тажрибалар иммобилизация орқали пайдо бўлган руҳий зарба ҳам ИЗРнинг таъсир кучи камайишига олиб келишини кўрсатмоқда. Аммо бундай руҳий ҳолатнинг йўқотилиши ИЗР фаоллигининг ортишига олиб келади (лаборатория ҳисоботи). Ундан ташқари руҳий зарбанинг яна бир бор таъсири митохондриялар ИЗР таъсирига сезувчанлигини камайтирмайди ва цитоплазмада унинг фаоллиги сустлашишига олиб келмайди.(61)

ИЗР фаоллигининг динамик ўзгариши ундан организм жисмоний ҳаракатининг меъёрига нисбатан ўлчов сифатида самарали фойдаланиш мумкинлигини кўрсатади. (61-63)

Кузатишлар натижасида олинган шахсий натижалар чет эл муаллифларининг маълумотлари билан мос келди. Жисмоний ҳаракатни меъёр даражаси ошганда ИЗР фаоллигининг камайиши эндоплазматик ретикулумдан кальций ионларининг ажралишини енгиллаштирилиши ва шахсий натижалар, адабиётлардан олинган маълумотларга кўра, бирламчи жисмоний кучланиш асосан интенсив бўлади ва бунга мосланмаган организм учун руҳий зарба ҳолати юз бериши мумкин.(64-67) Лекин унинг мослашиш имкониятлари жисмоний кучланиш пайтида кўшимча метаболик йўлни ҳам ўз ичига олади. Жисмоний машқ ҳисобига скелет мускулларига глюкозанинг киришида инсулинга боғлиқ бўлмаган механизмлар орқали ўтказилиши, асосан, инсулин резистент касалликларида муҳим клиник аҳамиятга эга бўлади. Глюкозани “ёндирувчи” машқлар бу 45-60 дақиқали югуриш, 30 дақиқали сузиш ва велосипед ҳайдаш машғулоти қайд этилган. (68)

Инсулин резистентликнинг пасайиши ва инсулинга нисбатан жисмоний машқдан кейин сезгирликнинг ортиши факти алоҳида аҳамиятга эга. Ёш ўтиши билан инсулин резистентлик ортади ва мускулнинг оксидланиш хусусияти

камаяди, лекин жисмоний фаоллик ҳаёт тарзи, оркали бунинормал ҳолатда ушлаб туриш мумкин. (69)

Шундай қилиб, 21-87 ёшли аёллар ва эркаклар гуруҳларида аэробика бўйича ўтказилган 16 ҳафталик дастур амалиёти шуни кўрсатадики, ёшларда ўрта ва катта ёшларга караганда инсулинга нисбатан сезгирлик юқори бўлиши аниқланди. Жисмоний машқлар мускул митохондрияси ферментлари фаоллигини 45-76 фоизга, митохондриал генларда мРНК 66 фоизга, шунингдек, митохондриал биогенезда генларни 85 фоизга оширди, қорин бўшлиғида ет тулланишини 5 фоизга ва қондаги триглицеридлар миқдорини 25 фоизга камайтирди энг асосийси ва бу ўзгаришлар ёшга боғлиқ эмаслиги исбот қилинди. (70)

Ҳафтасига 30 минутдан 3 мартаба бажариладиган зўриқтирувчи, куч билан боғлиқ машқлар соғлом ва иккинчи гуруҳ диабетли беморларда инсулин фаоллиги ошади. Аэробика бўйича сараланган мунтазам жисмоний машқлар натижасида инсулиннинг таъсири ортади. Масалан, инсулин рецепторининг кўпайиши, уларнинг сезгирлиги ва самарадорлигининг кўтарилиши ҳамда хужайра мембранасида глюкоза ташувчи GLUT миқдорининг кўпайиши аниқланди. Буларнинг тасдиғи аэробика бўйича 2 ҳафталик дастур машғулотида (Тренажёрда ўтказилган 35 дақиқалик юриш бўйича 10 та машғулот инсулинга боғлиқ бўлмаган диабет хасталигига учраган, туладан келган беморларнинг инсулинга нисбатан сезгирлиги ошган. (71-74)

Бир маъромда ўтказилган машқлар (қунига 30-60 дақиқадан ҳафтасига 3-5 мартаба) оксидловчи ферментлар миқдорининг 40-50 фоиз кўтарилишига олиб келади. Машғулотлар тўхтатилгач уларнинг кўрсаткичи 4-6 ҳафтадан сўнг яна пасайиб кетади. Жуда ҳам жадал машқлар гликолиз, гликогенолиз, гликонеогенолизлар ферментларининг 70-90 фоизга камайишига олиб келади.

Ҳолсизлантирадиган машғулотлар гранулоцитларда хужайранинг ички кальций сигнал тизимини бузади. Шунингдек, бундай машқлар иммун тизимининг ўзгаришини

келтириб чиқаради. Бу жараён механизми ҳалигача номаълум бўлган апоптоз, яъни, ҳужайраларнинг нобуд бўлишининг программалаштириш ҳолати билан қамраб олинган. (72)

Охириги йилларнинг тадқиқотлари жисмоний машқларнинг марказий ва барча асаб тизимларига ижобий таъсир кўрсатишини намоён қилмоқда. Модель ҳолатларда хайвонлар организмини оддий стресс ва жисмоний ҳаракатлантириш шароитида таққослаш ишлари олиб борилди. Асаб тизимида жисмоний машқларнинг таъсири орқали намоён бўладиган миядаги нейротрофик омил кўпчиликлари кизиқиш ўйотди. Бу оқсил нейронларнинг яшаш муддатини ошириб, билим олиш ҳамда эшлаш, ўрганиш қобилиятини юқори даражада сақлаб туради. (73-104)

Хайвонларнинг ғилдиракларда эркин югуриш кўринишидаги жисмоний фаоллиги уларнинг миясида нейротрофин генларнинг ишлаб чиқарилишини оширади. Ўзгаришлар нафақат миянинг ҳаракатлар билан боғлиқ бўлган жойларида, балки, миячада, орқа миянинг бел сегментларида ва бош миянинг пўстлоқ қисмида ҳам аниқланган. Лекин энг катта ўзгариш миянинг гиппокамп тузилишида аниқланган ва у миянинг англаш қобилиятига таъсир этади. Олиб борилган ишлар жисмоний машқларнинг мия фаолиятини мустаҳкамлаши ва қобилиятини оширишини кўрсатди. (74-105)

Контрол сичқонлар ва югуриб юрган наслий сичқонларнинг нейротрофин миқдори солиштирилганда, 7 суткадан сўнг тажрибадаги сичқонларни нейротрофинлар миқдори контролдагиларга нисбатан анча юқори бўлган ва бу кўрсаткич югуриш оралиғи ҳисобига ортиб борган. (97-98)

Оғир рухий ҳолатда модель объектларга гиппокампга "мия нейротрофик омил" юборилганда, у антидепрессант сифатида таъсир этади.

Миянинг оралиқ артерияси боғлаб қўйилиб, ўтказилган жисмоний машқларнинг нейропротектор сифатидаги таъсири имкониятларини ўрганиш шуни кўрсатадики, югуриш бўйича 12 ҳафталик дастур натижасида инфарктлар сони камаяди.

Жисмоний машқлардан кейинги нейропротекция нейротрофин–
нерв ўсиши эндоген омили кўпаяди. (75-99)

Глюкоза метаболизмида овқатни чегаралашнинг ижобий таъсири мана шу нейротрофин орқали амалга ошади. Функционал фаоллиги билан миядан олинган нейротрофик омилни фармакологик манипуляция қилиш семизликни тўхтатиш ва даволашда ҳамда инсулин резистентлик синдроми билан боғлиқ бўлган касалликларни даволашда фойдали. (100)

Шундай қилиб, жисмоний машқ ва ҳаракатнинг таъсири куйидагиларни кўрсатади:

1) Жисмоний машқлар организмнинг асаб ва турли хил тизимларига ижобий таъсир кўрсатади, унинг руҳини, интеллектини юксалтиради ҳамда соғлигини тиклайди ва мустаҳкамлайди.

2) Жисмоний ҳаракатга келтирадиган машқлар учун ишлаб чиқарилган дастурлар ўз ичига машғулотларда “мослашиш даври”ни қамраб олади.

3) Жисмоний ҳаракатлантириш дастурини тузишда машқ қилувчининг ёши ва соғлигини ҳисобга олган ҳолда меъёрий ва доимий машқларни белгилаш ҳамда булар асосида узлуксиз спорт мусобақалари тизимини яратиш талаб этилади.

4) Жисмоний ва спорт ҳаракати дастурларига, авваламбор инсон иммун тизими ва соғлиғи, унинг интеллектини оширувчи машқларга асосланган спорт турлари киритиш аксинча ҳолдан тойдирадиган, хавфли машқларни киритмаслик керак. (101-102)

ХУЛОСА

Мамлакатимизда соғлом ва баркамол авлодни вояга етказиш муҳим ва устивор масаладир, чунки жамиятимз ўз олдига қуйган олийжаноб мақсад-кеलाжаги буюк давлат барпо этиш вазифаси шунини тақозо этади.

Шунинг учун жисмоний-соғломлаштириш ва оммавий спорт ҳаракатини ривожлантиришга ва уни самарали бошқаришга алоҳида эътибор берилиб, мазкур жараён Ватан равнақи, юрт тинчлиги ва халқ фаровонлиги методологик талаблари асосида амалга оширилмоқда.

Қисқа давр ичида амалга оширилган ишлар орқали олинган натижалар асосида қуйдаги хулосалар қилинди.

Ёш авлодни жисмоний, ақлий ва маънавий салоҳиятини ривожлантириш ва уларнинг жамият миқёсида самарали бошқарувини таъминлашга қаратилган “жисмоний-интеллектуал ресурслар” ЖИР категориясини биринчи мартаба асослаиб илмий иборага киритилди.

ЖИР-ни комиллик даражасига еказиш ва яратилган тизим орқали самарали бошқариш ҳамда таъминлашга йўналтирилган илғор механизм ва воситалари ишлаб чиқилиб амалиётга жорий қилинди.

Мазкур тизим оммавий спорт ҳаракатини устиворлик асосида ривожлантиришга тўртки бўлиб, профессионал спортнинг етакчи аҳамияти ҳамда истеъдодларни етиштириб мамлакат нуфузини янада оширишга асос бўлмоқда.

Инсоннинг баркамоллик даражасини белгиловчи сифат ва миқдор жиҳатдан “жисмоний-интеллектуал ресурс” тушунчаси жорий этилиб, жисмоний-интеллектуал ресурсларни уйғун ривожлантиришда спортнинг имкониятлари беқиёслиги кўрсатилди.

Жисмоний-интеллектуал ресурсларнинг ҳам миқдорий, ҳам сифат жиҳатдан баркамоллаштирилиш хусусиятига эгаллиги, уларни қайтадан янада сифатли қилиб шакиллантириш мужассамдир.

Баркамоллик мустаҳкам уч таянчга эга бўлган мустаҳкам конуссимон қурилмага ўхшаб, жисмоний соғломлик, интеллект ва маънавий таянчига тўлақонли ресурс сифатида шакиллангандагина камолга этади.

Инсон вужудига уйғунлашган жисмоний, ақлий ва маънавий ресурсларгина бунёдкор манбайи сифатида намоён бўла олиши белгиланди.

Мамлакат ижтимоий-иқтисодий тараққиётининг асосини белгиловчи жисмоний-интеллектуал ресурсларни мақсадли ёндашув асосида самарали бошқаришнинг тамойиллари умумуслубий талаблардан келиб чиққан ҳолда белгиланиб, уларга услубий ёндашув принциплари ишлаб чиқилди ҳамда амалиётга жорий этилди.

ЖИРни самарали бошқаришни баҳолаш услубияти юзасидан қатор таклифлар ишлаб чиқилди. Оммавий спортни ривожлантиришда асосий натижалар билан бир қаторда, кўшимча иқтисодий самарани тахминлашга қаратилган бошқарувни янги баҳолаш усули таклиф қилинди. Ижтимоий-иқтисодий ривожланишнинг сифат жиҳатидан янги босқичида жисмоний-интеллектуал ресурслар ривожини ҳудудий молиялаштириш жараёнини самарали бошқаришга қаратилган услубий ёндашув ва уни аниқлаш услубияти ишлаб чиқилди.

Мамлакатимизда оммавий спорт ҳаракатини шакллантириш ва уни самарали бошқаришнинг йўналишлари ва тамойиллари белгиланиб амалиётга жорий этилди.

Оммавий спорт ҳаракатини самарали бошқаришнинг механизм ва мезонлари ишланиб жорий этилди.

ЖИРни давлат стандартлари асосида мақсадли бошқаришнинг асосий йўналишлари ва тамойиллари ишлаб чиқилди.

Кадрлар тайёрлаш миллий моделига мос равишда ЖИР ривожини интеллектуал таъминлашга қаратилган «спорт турларини ривожлантириш илмий маркази»ни шакллантиришнинг механизмлари ва марказни бошқаришнинг ташкилий тузилмаси ишлаб чиқилди ҳамда амалиётга жорий этилди.

Жисмоний-иқтисодий хавфсизлик тизимида жисмоний-интеллектуал ресурсларни бошқаришни такомиллаштириш, хусусан, миллий хавфсизлик тизимида жисмоний-интеллектуал ресурсларнинг ўрни асосланди, оммавий спорт ҳамда касбий-жисмоний тарбияни ривожлантиришда мақсадли бошқарувни амалга ошириш асосида меҳнатга лаёқатсизликни камайитириш юзасидан таклиф ва тавсиялар ишлаб чиқилди.

Иқтисодий хавфсизликни тахминлашнинг ЖИР асосларини бошқариш юзасидан биринчи навбатда амалга оширилиши зарур бўлган муаммоларни ҳал этиш йўллари асосланди.

Мавжуд молиявий ресурслардан оқилона фойдаланиш, жисмоний-интеллектуал ресурсларни ривожлантириш жараёнида молиявий ресурсларнинг тўлақонли бошқарилишига йўналтирилган тизим бўйича таклиф ишлаб чиқилди.

Қилинган хулоса ва таклифлар жисмоний-интеллектуал ресурсларни самарали бошқариш, ёшлар ўрғасида жисмоний тарбия ва спорт ишларини янада оммалаштириш ҳамда шу асосда юртимизда ҳар томонлама соғлом, баркамол авлодни вояга етказишишига хизмат қилади.

WWW.UZDJTU.V

Халқаро мусобақаларда Ўзбекистон спортчилари қўлга киритган медаллар сони

1- илова

Мусобақа турлари	Медаллар	Йиллар														Жами
		1991	1992	1993	1994	1995	1996	1997	1998	1999	2000	2001	2002	2003	2004	
Олимпия ўйинлари	Олтин	-	3	-	1	-	-	-	-	-	1				2	7
	кумуш	-	2	-	-	-	1	-	-	-	1				1	5
	бронза	-	1	-	-	-	1	-	-	-	2				2	6
	жами	-	6 (МДЎ)	-	1	-	2	-	-	-	4				5	18
Жаҳон ва Осиё Чемпионатлари Осиё ўйинлари	олтин	7	10	13	22	12	15	23	31	42	44	36	44	25	32	356
	кумуш	3	11	14	17	14	10	19	28	28	43	37	59	32	41	356
	бронза	8	10	11	28	9	9	19	33	26	81	48	82	46	40	460
	жами	18	31	38	67	35	44	61	92	96	168	121	185	103	113	1172
Жаҳон кубоклари	олтин	2	1	1	3	5	5	3	5	14	26	19	18	16	17	135
Бошқа халқаро мусобақалар	олтин	8	3	49	51	78	62	57	54	61	131	102	129	140	53	1389
	кумуш	1	8	47	61	72	70	72	68	69	134	125	133	142	51	1133
	бронза	5	0	57	77	89	88	105	64	111	129	115	128	125	48	1201
	жами	4	41	153	189	239	220	234	186	241	394	342	390	407	169	33890
Жами медаллар		104	179	192	260	279	271	298	283	351	592	603	778	629	287	5106

**Спорт соҳасида давлат мукофотлари билан тақдирланган спортчи ва мураббийлар тўғрисида
маълумот**

2-илова

Давлат мукофотлари	йиллар													
	1992	1993	1994	1995	1996	1997	1998	1999	2000	2001	2002	2003	2004	жами
«Ўзбекистон ифтихори» фахрий унвони	-	-	-	-	-	-	8	5	3	7	8	2	2	35
«Ўзбекистон Республикасида хизмат кўрсатган спортчи» фахрий унвони	8	-	32	-	-	-	1	2	18	10	5	2	3	81
«Ўзбекистон Республикасида хизмат кўрсатган спорт устози» фахрий унвони	1	-	9	-	-	-	17	14	21	5	7	5	2	81
«Ўзбекистон белгиси» кўкрак нишони	-	-	-	-	-	3	16	-	-	-	-	6	4	29
Жами	9		41			3	42	21	42	22	20	15	11	226

Бошланғич спорт жамоаларининг сони

3-илова

Худудлар	1991	1992	1993	1994	1995	1996	1997	1998	1999	2000	2001	2002	2003	2004
Қорақалпоғистон	1154	1174	1185	1162	1172	1220	1220	1249	1260	1250	1258	1284	1285	1291
Андижон	1124	1135	1194	1202	1164	1139	1172	1244	1209	1364	1434	1444	1450	1512
Бухоро	1322	939	950	877	862	878	886	875	916	927	957	966	975	975
Жиззах	805	853	851	867	848	811	810	814	875	881	897	899	903	909
Қашқадарё	1283	1248	1280	1319	1345	1360	1394	1518	1509	1523	1529	1538	1525	1491
Навоний	-	504	480	485	434	423	485	466	468	518	504	506	541	549
Наманган	987	1054	1058	1075	1090	1097	1196	1208	1214	1219	1296	1310	1316	1318
Самарқанд	1879	1536	1542	1594	1579	1662	1687	1729	1828	1867	1902	1930	1937	1974
Сурхондарё	1180	1190	1240	1266	1284	1274	1303	1347	1357	1359	1361	1374	1387	1400
Сирдарё	551	518	535	542	569	575	574	567	562	562	586	592	560	528
Тошкент	1431	1433	1397	1406	1418	1409	1396	1422	1421	1676	1694	1716	1701	1682
Фарғона	1445	1471	1490	1319	1235	1238	1250	1192	1311	1285	1282	1297	1353	1325
Хоразм	818	843	845	855	860	863	879	881	915	913	929	935	924	932
Тошкент ш.	578	609	530	532	548	551	536	573	596	619	604	622	615	608
жами	14557	14507	14577	14501	14408	14500	14788	15085	15541	15963	16233	16413	16472	16494

Спорт турлари билан мунтазам шугулланувчилар сони

4-илова

Худудлар	1991	1992	1993	1994	1995	1996	1997	1998	1999	2000	2001	2002	2003	2004
Қорақалпоғистон	99793	73354	88843	100762	75295	74845	72497	62242	90749	83702	95617	100220	116420	155169
Андижон	149334	117745	134982	156369	161920	155510	141919	178664	176212	187579	203704	230123	253463	282620
Бухоро	133744	53516	62660	61608	57602	59140	66953	12853	75344	83214	79540	96373	177852	181321
Жиззах	59390	43684	45783	52836	50960	56379	56404	65463	68846	71577	75513	91099	79855	84222
Қашқадарё	128352	106964	122986	145996	156297	130922	140865	165619	178353	205290	181944	184497	184004	213958
Навобий	-	32684	37796	47612	46347	52013	55663	58128	48127	65112	72158	72158	75789	103104
Наманган	138815	111193	134928	133528	117551	106590	112388	189646	245850	260991	262523	288091	258092	237013
Самарқанд	193376	125690	147704	153073	153442	162763	168786	176163	199109	210474	236445	234237	262777	294429
Сурхондарё	89287	75122	89577	86616	67039	81267	91257	92505	103985	111275	135624	136990	190739	208496
Сирдарё	65025	48552	51740	55748	54025	59161	58557	65034	67063	70772	74033	74207	69388	74820
Тошкент	119590	90730	103236	104544	108507	100892	120439	112906	128370	134944	126986	118378	140674	194636
Фарғона	144794	111982	122914	130076	110193	120278	122218	131437	148474	183671	210070	205545	247441	294677
Хоразм	73336	60921	69007	70057	60972	65141	68775	73649	75405	87917	93494	106492	103840	142873
Тошкент ш.	96675	59032	55718	59418	76808	73074	79521	91519	98887	99668	109435	125401	186755	181552
Республика буйича жами	1491511	1111169	1267874	1358243	1256958	1332875	1416442	1535828	1704774	1856186	1957086	2063813	2347089	2648890

Энг оммавий спорт турлари билан мунтазам шуғулланаётганлар сони

5-илова

Спорт турлари	йиллар													
	1991	1992	1993	1994	1995	1996	1997	1998	1999	2000	2001	2002	2003	2004
Футбол	266767	161698	246868	279238	276017	339537	367573	403700	436160	439344	428796	459352	460658	495845
Кураш	56894	50720	63625	74581	65287	65948	73682	77397	91627	93985	106308	88015	116887	123076
Баскетбол	141719	123396	117206	138611	127480	133464	131286	140970	156499	177631	189766	191701	238616	273646
Волейбол	269433	214491	228727	256141	222217	228317	233339	252050	273306	296801	307094	314379	351152	376635
Гандбол	106053	94782	100447	95303	86312	85962	88524	102257	122026	121553	125951	131270	155742	189481
Енгил атлетика	114407	109897	110441	113936	112456	112197	114175	122503	134923	172047	165753	180041	205927	262511
Стол тенниси	86276	53051	77700	64416	59400	57907	59538	64117	72386	84627	96950	94742	116488	142251
Теннис	3301	2589	2432	2751	2766	6467	8316	9988	11935	14504	16071	16786	20159	21566
Шахмат	129204	81918	88187	90651	78518	75847	82712	96954	111740	125837	129793	140406	165329	190408
Шашка	140442	92368	97107	106810	91784	88885	114002	111432	129895	133002	160312	159020	192361	203061

Спорт билан шуғулладиган болалар ва ўсмирлар сони

б-илова

	1992	1993	1994	1995	1996	1997	1998	1999	2000	2001	2002	2003	2004
Жами спортчи болалар ва ўсмирлар	1027961	1102176	1171601	1123723	1191641	1213602	1318775	1431422	1550002	1648088	1583279	6929012	6959721
Улардан													
Мактабларда	737641	807097	873827	828072	880858	895455	986039	1092312	1196091	1250173	1162304	6140309	6013313
Коллеж ва лицейларда	42027	48577	53974	47353	52618	54279	61618	64051	81649	137250	151531	525969	677481
БЎСМларда	246089	244483	185923	245347	255656	259941	261477	269263	272262	260665	269444	262734	268927

**Умумий ўрта таълим мактабларида жисмоний тарбия ва спорт билан шуғулланувчилар
ҳақида маълумот**

7-илова

№	Вилоятлар	2003-2004 ўқув йилидаги ўқувчилар сони	Мактаблардаги жисмоний тарбия машғулотларида спорт билан шуғулланувчи ўқувчилар сони	Мактаблардаги спорт секцияларида спорт билан шуғулланувчилар сони	Фолият кўрсатаётган секциялар сони	II-III-разрядчилар						I-разрядчилар				СПОРТ УСТАЛИГИГА НОМЗОД				СПОРТ УСТАСИ				ХАЛҚАРО ТОНФАДАГИ СПОРТ УСТАСИ											
						6	18	21	55	-	38	75	81	-	7	7	9	-	-	-	-	-	-	-	-	-	-	-	-	-					
1.	Қашқадарё вилояти	626312	621346	115984	4108	6	18	21	55	-	38	75	81	-	7	7	9	-	-	-	-	-	-	-	-	-	-	-	-	-	-	-	-	-	-
2.	Коракалноғистон Республикаси	364267	361348	73884	4572	8	21	48	87	12	15	55	54	8	5	24	28	-	-	2	-	-	-	-	-	-	-	-	-	-	1	-	-	-	
3.	Сурхондарё вилояти	521782	517246	112351	2816	6	24	32	84	24	89	154	162	-	3	11	14	-	1	2	-	-	-	-	-	-	-	-	-	-	-	-	-	-	
4.	Бухоро вилояти	342263	339078	97233	4628	14	27	39	84	54	131	230	241	-	54	82	84	4	-	1	4	-	-	-	-	-	-	-	-	-	-	-	-	-	-
5.	Хоразм вилояти	346856	341578	89043	2407	4	25	31	128	-	44	174	284	-	16	71	142	-	-	7	21	-	-	-	-	-	-	-	1	1	-	-	-	-	
6.	Анджон вилояти	566793	562426	142136	5123	25	35	41	104	72	73	101	124	21	28	66	71	-	-	6	2	-	-	-	-	-	-	-	-	-	-	-	-	-	-

7.	Жиззах вилояти	265909	261457	59662	2089	16	36	47	75	37	4	17	27	5	13	41	49	-	-	3	1	-	-	-	-
8.	Сирдарё вилояти	156030	152049	36245	2147	8	38	28	67	20	40	113	92	-	3	33	42	-	-	-	-	-	-	-	-
9.	Навоий вилояти	201321	198425	50601	1957	14	43	52	136	-	62	125	134	-	6	28	31	-	-	3	5	-	-	-	3
10.	Тошкент вилояти	520013	517346	138576	4108	13	49	64	103	37	46	204	213	8	38	127	142	-	2	9	14	-	-	1	-
11.	Самарқанд вилояти	745809	739468	164438	5241	21	54	43	146	34	65	176	194	4	6	41	56	-	-	8	11	-	-	-	-
12.	Фарғона вилояти	689428	682379	162609	5724	18	54	72	149	15	63	136	169	5	42	65	73	-	-	7	10	-	-	-	-
13.	Наманган вилояти	514985	512146	182180	5133	21	58	95	157	49	108	295	328	-	23	121	152	-	-	2	6	-	-	-	1
14.	Тошкент шаҳри	364349	359428	86639	5473	24	68	109	317	42	79	130	256	42	85	244	264	-	7	58	84	-	1	3	5
	Жами:	6226117	6165720	1511581	55526	198	552	722	1690	424	854	1985	2359	93	329	961	1157	4	10	108	158	-	1	6	10

**Ўрта махсус, касб-хунар таълими тизимида жисмоний тарбия ва спорт билан
шуғулланувчилар ҳақида маълумот**

8-илова

№	Вилоятлар	Ўқувчилар сони	Жисмоний тарбия билан мунтазам шуғулланувчилар сони	Спорт секцияларида шуғулланувчилар сони	III-IV-разрядчилар					I-разрядчилар					Спорт усталигига номзодлар					Спорт усталари					Халқаро тоғфадаги спорт усталари				
					1991	2000	2001	2002	2003	1991	2000	2001	2002	2003	1991	2000	2001	2002	2003	1991	2000	2001	2002	2003	1991	2000	2001	2002	2003
1	Қорақалпоғистон Республикаси	44817	42468	23880	723	1056	1234	1364	1453	44	167	203	296	362	2	12	23	31	42	0	-	-	-	1	0	0	0	0	0
2	Андижон	35930	34987	22692	1247	1968	2178	2568	2685	68	143	194	210	290	16	32	42	59	68	0	-	2	4	8	0	0	0	0	0
3	Бухоро	23844	22654	6198	546	945	1065	1256	1353	47	134	186	216	254	4	14	28	40	58	0	-	3	5	6	0	0	0	0	0
4	Жиззах	17912	16131	8518	280	685	796	968	1030	96	246	497	623	710	3	12	16	22	45	0	-	-	9	12	0	0	0	0	0
5	Қашқадарё	33411	31836	10755	1361	1936	2105	2251	2360	46	134	198	206	264	5	18	34	50	64	0	-	-	-	2	0	0	0	0	0

6	Навий	13365	12834	6738	181	296	458	638	745	14	32	67	100	172	4	17	24	32	48	0	-	-	-	3	0	0	0	0	0
7	Наманган	41164	39980	15350	1341	2056	2368	2684	2755	56	167	231	281	320	11	19	31	41	56	0	-	-	12	16	0	0	0	0	0
8	Самарқанд	42343	39143	27337	1286	1986	2254	2548	2635	104	238	298	316	386	9	18	27	35	52	0	-	-	4	8	0	3	0	0	0
9	Сирдарё	14174	13884	8441	191	324	448	691	810	26	86	124	177	225	0	3	6	10	18	0	-	-	-	1	0	0	0	0	0
10	Сурхондарё	27975	26430	12631	1143	1682	1834	1937	2125	68	175	198	227	275	6	16	27	40	48	0	-	-	-	2	0	0	0	0	0
11	Тошкент в.	39321	36930	19972	1467	1973	2167	2436	2545	51	167	231	270	320	12	21	43	56	64	0	-	-	14	17	0	1	1	4	5
12	Фаргона	39059	38764	14140	1544	2148	2336	2676	2770	18	46	76	101	186	9	16	24	33	42	0	-	-	-	3	0	0	0	0	0
13	Хоразм	23356	22145	9423	1054	1875	1984	2105	2260	24	87	126	197	265	2	9	14	19	24	0	-	-	-	2	0	0	0	0	0
14	Тошкент ш.	68593	53879	41926	1863	3067	3456	3674	3821	186	329	467	569	675	12	46	87	105	125	0	-	-	62	74	0	0	3	1	2
	Жами:	465264	432065	228001	14227	21997	24684	27799	29328	848	2151	3096	3789	4704	95	253	426	542	754	0	5	110	155	0	4	4	5	7	

Олий таълим муассасаларида жисмоний тарбия ва спорт билан шуғулланувчилар ҳақида маълумот

9-илова

№	Вилоятлар	ОЎЮ сони	Талабалар сони	Тиббий гуруҳда шуғулланувчилар сони	Жисмоний тарбия билан мунтазам шуғулланувчилар сони	Спорт секциялари да шуғулланувчилар сони	III-IV-разрядлилар					I-разрядлилар				
							1991	2000	2001	2002	2003	1991	2000	2001	2002	2003
1	Тошкент ш.	28	78539	2996	39356	7252	2185	2568	2976	3064	3266	744	1139	1067	1114	1344
2	Андижон	5	10363	542	5978	1997	680	868	1058	1258	1484	86	93	108	126	154
3	Бухоро	3	8271	141	3703	698	413	350	377	396	424	58	99	113	125	134
4	Сирдарё	1	2354	120	1750	525	46	48	50	55	57	20	22	25	20	20
5	Жиззах	2	3513	38	2045	658	122	158	220	258	203	10	18	26	15	33
6	Қашқадарё	2	5275	82	2793	738	180	205	224	288	361	57	78	100	126	138
7	Қорақалпоғистон	2	8018	-	3897	543	315	423	456	528	591	39	45	56	65	67
8	Навоний	2	4713	36	3280	2036	48	196	227	245	354	10	47	64	76	177
9	Наманган	3	6802	16	3974	793	98	328	377	421	550	185	219	247	277	287
10	Самарқанд	6	15066	669	8082	1715	470	590	491	577	724	66	96	69	86	88
11	Сурхондарё	1	4222	14	3080	382	50	209	345	410	175	25	130	200	241	191
12	Фарғона	3	11789	300	6287	1594	356	409	331	501	694	116	142	97	161	50
13	Тошкент в.	1	2650	25	1629	491	110	120	120	130	150	20	22	20	20	23
14	Хоразм	1	3809	242	1300	560	65	135	153	206	239	12	18	23	32	36
	Жами	60	165384	5221	87184	19982	4838	6604	7345	8337	9272	1448	2168	2215	2484	2742

Спорт усталлигига номзодлар					Спорт устаси					Халқаро тоифадаги спорт устаси				
1991	2000	2001	2002	2003	1991	2000	2001	2002	2003	1991	2000	2001	2002	2003
284	280	306+	313	343	167	215	204	312	492	24	37	40	75	67
15	22	31	41	53	1	2	3	6	14	-	4	4	3	3
4	8	9	11	13	1	-	-	-	-	-	-	-	-	-
4	5	4	4	4	3	3	3	3	3	-	-	-	-	2
16	18	20	26	42	2	4	6	4	6	1	2	1	1	2
48	57	59	65	68	12	17	19	22	23	-	1	1	1	-
11	32	44	44	53	4	8	12	13	19	-	1	1	2	3
38	63	60	87	109	6	13	16	17	17	-	3	4	5	9
22	41	56	76	101	12	12	17	24	30	-	1	2	2	2
25	28	22	23	20	7	4	6	8	7	1	1	1	1	2
5	12	20	10	10	1	4	5	6	6	-	1	2	1	3
49	35	36	41	26	6	9	8	10	3	1	-	1	1	-
4	6	8	8	10	2	2	4	10	14	-	2	2	2	2
2	3	4	5	6	1	1	1	2	2	-	-	-	1	2
527	610	679	754	858	225	294	304	437	636	27	53	59	95	97

**Ўзбекистон Республикаси Халқ таълими вазирлиги тизимидаги мавжуд спорт иншоотлари
ҳақида маълумот**

10-илова

Вилоятлар	2004 йилдаги мавжуд мактаблар сони	1991 йилдаги мавжуд мактаблар сони	Спорт зал					Футбол майдони					Қўл тўпи майдони				
			1991	2001	2002	2003	2004	1991	2001	2002	2003	2004	1991	2001	2002	2003	2004
Қорақалпоғистон Ресми	763	703	295	330	334	376	363	369	619	625	614	497	143	266	268	337	362
Андижон	744	669	448	539	542	404	449	253	503	510	464	457	168	301	304	258	336
Бухоро	538	451	236	315	316	303	338	168	336	458	449	502	156	331	332	356	389
Жиззах	542	470	102	177	177	167	182	259	439	440	442	528	178	341	343	281	482
Қашқадарё	1088	1013	469	509	509	459	438	326	814	816	821	647	192	498	498	525	529
Навоий	377	302	94	130	132	141	144	126	291	294	283	287	95	157	159	157	180
Наманган	673	601	318	388	393	384	395	387	482	484	358	560	125	380	382	392	570
Самарқанд	1195	1135	286	378	385	363	364	523	866	867	794	798	358	611	614	772	787
Сурхондарё	824	238	218	285	287	288	297	352	653	653	577	538	259	501	502	503	458
Сирдарё	308	739	125	184	184	196	195	128	224	226	178	153	94	183	183	135	148
Тошкент	897	817	398	487	490	558	599	372	617	618	635	666	196	383	384	349	430
Фарғона	910	532	331	495	497	547	547	389	766	768	697	697	285	534	536	466	466
Хоразм	536	474	347	395	396	400	401	234	481	482	489	502	164	369	369	264	422
Тошкент шаҳри	332	312	177	191	194	374	374	135	236	237	290	290	101	132	134	111	111
Республика бўйича	9727	8456	3844	4802	4806	4948	5083	4021	7447	7478	7091	7122	2514	4987	5008	4906	5670

Волейбол майдони					Баскетбол майдони					Югуриш бўлакчаси					Сезиш давраси					Теннис майдончаси				
	2001	2002	2003	2004	1991	2001	2002	2003	2004	1991	2001	2002	2003	2004	1991	2001	2002	2003	2004	1991	2001	2002	2003	2004
251	582	583	655	683	256	497	500	506	566	163	337	338	609	609	0	0	0	3	4	0	1	1	4	6
269	667	668	628	726	272	499	499	496	578	286	550	550	645	634	0	1	2	4	4	11	13	15	15	17
219	479	480	537	577	195	385	385	434	528	169	456	456	502	500	0	2	2	3	6	1	7	7	25	34
221	454	455	507	540	184	356	356	365	531	201	402	402	542	542	0	3	3	3	3	0	4	4	9	14
289	791	792	1015	1113	191	404	404	537	519	238	484	484	1088	1088	1	1	1	1	1	1	1	1	1	1
168	326	327	331	330	86	192	192	193	193	169	204	241	253	287	0	1	1	1	1	0	2	2	2	2
397	633	638	653	673	219	464	469	503	673	289	579	579	673	673	5	6	8	8	10	1	12	12	14	18
679	1097	1098	1126	1110	436	795	795	861	884	235	534	534	1109	1109	0	2	2	4	4	0	6	6	6	8
428	846	847	870	900	228	470	470	501	533	279	575	577	752	752	0	1	1	1	1	12	12	12	13	13
156	241	242	265	272	83	174	174	169	165	89	194	191	207	210	0	0	0	0	0	1	1	1	1	2
369	742	743	758	742	238	480	480	607	583	221	483	483	681	681	1	1	1	1	1	0	1	5	9	16
592	893	894	1016	1016	386	651	651	732	732	260	514	514	910	910	2	2	3	4	4	9	28	35	48	67
305	506	507	533	517	258	435	437	466	481	247	402	402	509	509	1	1	1	1	1	5	14	28	39	67
168	254	257	272	272	182	255	259	266	266	157	189	245	258	274	2	7	8	8	8	0	0	2	4	8
6502	8511	8531	9166	9471	3214	6057	6071	6636	7232	3019	5905	5999	8708	8780	12	28	33	42	48	41	102	131	190	273

Мавжуд спорт иншоотлари ҳақида маълумот

11-илова

	Вилоятлар	1991 йилдаги мавжуд академик лицей ва касб-хунар коллежлар сони	2003 йилдаги мавжуд академик лицей ва касб-хунар коллежлар сони	Спорт зал						Футбол майдони						Волейбол						Кўл тўпи майдони					
				1991	2000	2001	2002	2003	2004	1991	2000	2001	2002	2003	2004	1991	2000	2001	2002	2003	2004	1991	2000	2001	2002	2003	2004
1.	Коракалпоғистон Республикаси	56	68	34	47	49	52	53	63	16	27	31	33	35	35	63	81	85	88	90	70	0		3	5	7	5
2.	Андижон	56	79	39	61	64	67	69	77	41	63	67	69	71	71	48	71	74	77	80	75	11	23	26	30	33	34
3.	Бухоро	45	54	29	35	36	38	40	44	24	33	37	42	45	19	31	39	42	45	47	53	12	24	27	31	34	26
4.	Жиззах	28	34	16	27	29	31	33	41	6	7	14	17	22	16	21	24	27	30	31	3	9	11	16	20	15	
5.	Қашқадарё	50	61	37	43	45	49	51	62	22	27	29	33	35	55	41	54	57	60	62	82	4	11	14	18	24	27
6.	Навоий	15	28	9	17	19	22	24	28	6	7	8	10	15	18	11	21	24	26	28	35	0	3	4	7	12	11
7.	Наманган	51	59	38	49	53	55	57	69	11	17	19	23	25	8	44	61	63	65	67	78	12	26	28	31	36	14
8.	Самарқанд	63	78	48	61	64	66	68	78	17	31	34	37	40	44	57	75	78	80	82	69	18	29	31	36	40	41
9.	Сирдарё	46	29	28	17	18	20	23	25	9	6	7	9	12	9	33	31	33	34	36	32	0	5	7	10	14	5
10.	Сурхондарё	27	52	16	27	27	31	33	43	8	19	21	24	26	49	21	57	59	62	64	78	4	19	22	28	32	38
11.	Тошкент в.	56	67	34	53	57	61	63	69	31	41	43	48	50	26	48	73	76	79	81	73	2	7	9	12	17	12
12.	Фарғона	71	78	48	57	59	64	66	76	12	14	15	17	20	27	56	61	64	68	70	78	16	29	31	36	41	26
13.	Хоразм	44	53	27	46	48	52	54	60	19	29	32	36	40	69	38	51	54	56	58	66	12	19	21	24	18	23
14.	Тошкент ш.	86	120	49	67	70	70	72	112	10	11	14	16	34	56	66	68	68	70	97	24	37	39	43	51	18	
	Республика бўйича	694	862	452	607	638	678	706	847	230	331	363	412	445	494	563	762	801	835	865	917	118	241	273	327	379	295

	Вилоятлар	1991 йилдаги мавжуд академик лицей ва касб-хунар коллеж-лар сони	2003 йилдаги мавжуд академик лицей ва касб-хунар коллежлар сони	Баскетбол майдони						Югуриш йулакчаси						Сузиш ҳаваси						Теннис корти					
				1991	2000	2001	2002	2003	2004	1991	2000	2001	2002	2003	2004	1991	2000	2001	2002	2003	2004	1991	2000	2001	2002	2003	2004
1.	Қорақалпоғистон Республикаси	56	68	41	61	63	65	69	66	0			4	4	0	2	3	7	10		0	3	5	7	10	13	
2.	Анджон	56	79	43	65	67	70	75	75	21	39	41	47	51	51	0	1	2	3	6	3	4	27	30	32	36	35
3.	Бухоро	45	54	33	41	43	45	48	47	2	5	7	9	12	12	0		1	3	1	0				4	14	
4.	Жиззах	28	34	16	19	21	23	26	24	0	1	2	3	5	5	0	1	2	2	4	2	0	4	6	8	12	13
5.	Қашқадарё	50	61	34	45	49	51	54	70	0			3	3	0		1	2	4		3	27	29	31	35	33	
6.	Навоий	15	28	9	16	18	20	24	29	0		1	3	3	0				2	1	0	3	5	6	10	12	
7.	Наманган	51	59	47	59	61	63	65	58	0			3	3	0	2	3	4	6	4	6	17	19	21	25	40	
8.	Самарқанд	63	78	39	61	63	65	67	62	2			10	10	0			1	2	4	4	9	11	13	15	14	
9.	Сирдарё	46	29	20	21	24	27	30	31	0	1	3	6	6	0	1	2	3	5	2	0	8	10	12	15	20	
10.	Сурхондарё	27	52	16	31	33	36	40	53	17	9	24	28	28	0			1	2	2	0	5	7	9	13	9	
11.	Тошкент в.	56	67	45	67	69	71	74	73	11	29	31	34	37	37	0			1		5	21	23	26	30	19	
12.	Фарғона	71	78	44	53	57	59	62	68	6	2	3	5	9	9	0	1	2	4	6	6	2	5	7	9	12	10
13.	Хоразм	44	53	31	45	49	53	55	60	9	29	31	36	40	40	0			2	2	2	17	19	21	25	35	
14.	Тошкент ш.	86	120	59	71	74	74	76	79	0	2	4	6	10	10	0	2	4	4	6	4	2	5	7	8	14	23
	Республика бўйича	694	862	477	655	691	722	765	795	54	127	144	174	221	221	0	10	19	32	59	31	28	151	178	203	256	290

**Олий таълим муассасаларидаги мавжуд спорт база ҳақида вилоятлар бўйича
маълумот**

12-илова

№	Вилоятлар	ОҞУ солиг	Спорт зал							Футбол майдони							Қўл гўли майдони					
			1991	2000	2001	2002	2003	2004	1991	2000	2001	2002	2003	2004	1991	2000	2001	2002	2003	2004		
1	Тошкент шаҳри	28	33	45	49	49	50	49	8	10	11	12	6	17	22	22	23	25	12			
2	Андижон	5	4	5	6	6	9	9	4	5	5	6	6	4	6	8	8	10	10	10		
3	Бухоро	3	3	4	4	4	4	4	4	4	4	5	5	4	2	4	5	5	5	5		
4	Сирдарё	1	3	3	3	3	2	2	1	1	1	1	1	1	1	1	1	1	1	1		
5	Жиззах	2	2	3	2	2	2	2	1	5	3	3	3	2	2	3	3	3	3	3		
6	Қашқадарё	2	7	7	7	7	7	7	2	2	2	2	1	2	3	3	3	3	1			
7	Қорақалпоғистон Республикаси	2	4	5	5	5	6	7	2	2	2	4	4	5	4	4	4	4	3			
8	Навоний	2	1	2	2	2	2	3	2	2	2	2	2	1	2	2	2	2	2			
9	Наманган	3	9	9	9	9	9	8	2	2	2	2	1	3	3	3	3	3	3			
10	Самарканд	6	11	14	14	14	14	12	3	4	4	5	6	5	5	5	4	4	4			
11	Сурхондарё	1	2	2	2	2	2	2	1	1	1	1	-	1	1	1	1	1	1			
12	Фарғона	3	8	8	8	8	8	10	6	6	6	6	6	5	5	5	5	5	3			
13	Тошкент	1	2	2	2	2	2	7	-	-	-	-	1	1	1	1	1	1	3			
14	Хоразм	1	2	2	3	3	3	5	3	2	3	2	2	1	2	3	3	3	4	3		
	Жами	60	91	111	116	116	120	127	37	43	45	50	52	28	52	65	66	68	71	54		

Волейбол майдони						Баскетбол майдони						Югуриш йўлаччаси						Сузиш ҳавзаси						Теннис корти						
1991	2000	2001	2002	2003	2004	1991	2000	2001	2002	2003	2004	1991	2000	2001	2002	2003	2004	1991	2000	2001	2002	2003	2004	1991	2000	2001	2002	2003	2004	
41	47	48	55	56	52	29	35	36	41	41	36	9	13	5	13	27	27	4	4	4	4	5	4	7	12	12	13	17	15	
9	13	16	16	17	15	7	9	10	11	12	12	6	9	10	14	14	14	1	1	2	2	2	3	1	2	4	5	5	4	
5	7	8	8	8	7	4	8	8	8	8	7	4		5	4	5	5	-	-	-	-	-	-	-	-	-	2	3	2	
1	1	1	1	2	2	1	2	1	1	1	1	1	1	1	1	1	1	-	-	-	-	-	-	-	-	-	-	-	-	
5	6	6	6	6	6	5	6	6	6	6	6	1	1		1	2	2	-	-	-	-	1	1	-	1	1	2	1	1	
4	7	7	7	9	5	4	5	5	5	6	2	3	3	3	3	3	3	-	-	-	-	-	-	-	-	3	3	4	4	3
8	8	8	9	9	10	4	5	5	5	5	7		1	1	2	2	2	-	-	-	-	-	-	-	-	1	1	1	1	
2	3	3	3	3	4	1	2	2	2	2	3	1	2	2	2	2	2	-	1	1	1	1	1	-	2	2	2	2	2	
4	4	4	4	4	5	3	3	3	3	3		5	5	5	5	5	5	-	-	-	-	-	-	2	4	4	4	4	3	
6	11	11	12	13	10	6	7	8	8	8	5	6	6	6	6	7	7	1	1	1	1	1	1	-	-	-	-	-	-	
5	5	5	5	5	5	3	3	3	3	3	3	1	1	1	1	1	1	-	-	-	-	-	-	2	2	2	2	2	2	
10	10	10	10	10	11	8	10	10	10	10	10	10	13	13	13	13	13	1	1	1	1	1	1	-	1	1	1	1	1	
3	3	3	3	3	2	4	4	4	4	4	3	-	-	-	1	1	1	-	-	-	-	-	1	-	-	-	-	-	2	
3	3	4	5	5	4	1	1	2	3	4	2	1	1	2	3	4	4	-	-	-	-	-	-	1	1	2	2	2	2	
106	128	134	144	150	138	80	100	103	110	113	100	49	61	65	75	87		87	8	9	9	11	12	13	28	32	38	42	38	

Республика буйича Болалар ўсмирлар спорт мактаблари ва ихтисослашган болалар ўсмирлар олимпия захиралари мактаблари ҳақида

МАЪЛУМОТ

13-илова

№	Вилоятлар	БУСМ ва ИБУОЗМлар сони				БУСМлар сони				ИБУОЗМлар сони				Штатдаги маъмурий ходимлар			Спорт иншоотлари		
		Жами	Хал= таълим вазири	Қасаба уюшмаси	Маданият ва спорт ишлари бошқармаси	Жами	Хал= таълим вазири	Қасаба уюшмаси	Маданият ва спорт ишлари бошқармаси	Жами	Хал= таълим вазири	Қасаба уюшмаси	Маданият ва спорт ишлари бошқармаси	Жами	Олий маълумот	Аёллар	Спорт иншоотлари сони	жумладан	
																		Ыз=ники	Ижарага
1	К.к. Рес.	33	26	3	5	31	25	3	3	1		2	100	109	16	284	20	264	
2	Андижон	57	48	4	5	53	47	4	2	4	1	3	144	105	19	55	26	29	
3	Бухоро	38	27	3	8	30	24	2	4	8	3	4	108	78	24	151	41	110	
4	Жиззах	23	17	2	4	22	17	2	3	1		1	64	49	8	137	15	122	
5	Кашкадарё	27	22	3	2	26	22	2	2	1	1		55	46	4	47	2	45	
6	Навой	19	13	2	4	18	13	2	3	1		1	55	38	9	22	8	14	
7	Наманган	39	33	2	4	33	30	2	1	6	3	3	125	90	15	314	68	246	
8	Самарканд	48	41	3	4	40	36	3	1	8	5	3	123	76	20	434	32	402	
9	Сирдарё	20	14	4	2	19	14	4	1	1		1	55	34	8	184	9	175	
10	Сурхондарё	31	16	5	10	30	16	4	10	1	1		74	49	7	40	7	33	
11	Тошкентвил.	48	36	9	3	41	33	8	1	7	3	1	111	59	39	366	29	337	
12	Фарғона	49	40	4	5	47	39	4	4	2	1	1	126	97	20	459	44	415	
13	Хоразм	22	16	3	3	22	16	3	3				58	45	4	36	16	20	
14	Тошкент ш.	50	28	20	1	16	9	6	1	34	19	14	167	130	84	254	27	227	
Жами:		504	377	67	60	428	341	49	38	76	36	18	22	1365	1005	277	2783	344	2439

Республика буйича Болалар ва усмирлар спорт мактаблари ва Ихтисослашган болалар ва усмирлар олимпия захиралари мактаблари тугрисида

МАЪЛУМОТ

14 -илова

№	Вилоятлар	Спорт турлари	Гуруҳларда шуғулланувчилар сони						Хисобот йилида тайёрланган разрядли спортчилар					Мураббийлар сони			
			Со-ломлаш-тирувчи гуруҳ	Бошлан-ич тайёр-лов гуруҳ	У=ув машқ килувчи гуруҳ	Спорт маҳорат ошириш гуруҳ	Олий спорт маҳорат оширув гуруҳ	Жами:	Оммавий разряд	I-разряд	Спорт устаси номзоди	Спорт устаси	Хал-ара тоифа диги спорт устаси	жами	Штаг- даги	Шулардан	
																Жис. тар. Маълу моти булган	Олий маълу мот
1	Кк. Рес.	21		9307	7650	60	38	17055	3969	305	39	10		531	666	80	170
2	Андижон	35		11820	13863	244	76	26003	8279	253	132	10	2	2221	609	453	233
3	Бухоро	32	299	17571	8771	222	111	26974	4608	229	97	21	1	764	253	362	256
4	Жиззах	21		5562	6616	38	4	12220	2974	152	101	4		345	235	161	116
5	Кашкадарё	22		8861	4116			12977	4928	114	19	3	2	334	228	199	124
6	Навоий	24		12499	4951	91	9	17550	4924	229	70	8	1	515	350	294	149
7	Наманган	32		9407	10050	337	47	19841	5631	372	177	10	1	688	504	370	201
8	Самарқанд	33		14445	11958	310	86	26799	8376	253	181	11		990	672	575	281
9	Сирдарё	29		4471	5598	86	23	10178	3920	155	51	6	4	365	180	129	115
10	Сурхондарё	22	28	6991	6061	92	16	13188	4158	374	40	4		364	289	226	125
11	Тошкент вил.	34	108	13864	11515	461	80	26028	6387	365	239	32	3	849	514	594	269
12	Фарона	34		12545	12283	463	91	25382	7146	278	240	10	1	902	586	447	289
13	Хоразм	20		10900	7856	34		18790	5824	399	140	9		519	352	265	167
14	Тошкент ш.	40	230	4218	9890	1371	233	15942	4224	515	406	70	4	791	562	485	375
	Жами:	54	665	142461	121178	3809	814	268927	77348	3993	1932	208	19	10178	6000	4640	2870

Республика бўйича Болалар ўсмирлар спорт мактаблари ва ихтисослашган болалар ўсмирлар олимпия захиралари мактабларида шуғулланаётган спортчи ўқувчилар тўғрисида

МАЪЛУМОТ

15-илова

№	Спорт турлари	Спортчилар						Мураббийлар	
		Жами	II, III ва ўсм. разрядли	I разряд	СУН	СУ	ХТСУ	Жами	Улардан олий маълумотли
1	Академик эшкак эшиш	541	193	91	85	24	16	33	22
2	Бадний гимнастика	2935	874	100	73	15	1	112	56
3	Бадминтон	207	24	11	34	11		11	7
4	Байдарка ва каноэда эшкак эшиш	1346	504	134	99	24	11	62	37
5	Баскетбол	17116	8108	411	116	22		545	235
6	Бокс	19181	9185	944	658	125	16	651	337
7	Волейбол	28448	13898	461	65			930	457
8	Велоспорт	920	326	46	102	23	4	49	30
9	Гандбол	15936	7240	298	103	8		455	252
10	Дзюдо	7128	3588	565	336	70	3	265	164
11	Енгил атлетика	11115	5718	223	95	22	10	415	240
12	Замонавий беш кураш	32	32					3	
13	Камондан отиш	446	123	20	24	5		21	9
14	Оғир атлетика	3761	1708	233	164	42	6	147	76
15	От спорти	753	322	65	54	33	6	53	11
16	Синхрон сузиш	187	50	12	7	3	1	7	4
17	Спорт гимнастикаси	2073	1233	69	35	12	4	111	68
18	Стол тенниси	10323	4079	234	161	18	3	362	150
19	Сувга сакраш	139	22	8	10	2		8	4

20	Сузиш	5564	2583	153	76	31	4	171	98
21	Таэквондо	584	241	58	43	42		24	10
22	Теннис	5034	2281	189	52	5	3	172	78
23	Футбол	65992	34079	568	85	5		3196	1100
24	Чим усгида хоккей	1233	519	58	92	27	12	44	24
25	Эркин кураш	8396	4155	460	382	32	2	281	171
26	Слалом эшкак эшиш	266	27	11	51	17	1	16	8
27	Юнон-рум кураши	4704	2565	310	186	40	8	186	105
28	Қиличбозлик	648	276	61	91	32		46	16
29	Ўк отиш	246	186	15	29	5		15	5
30	Тогчангси	75	22	4	15	5		8	2
31	Кураш	26323	12180	888	271	24	1	794	462
32	Белбоғи кураш	7810	3773	348	172	21	1	280	148
33	Турон	1708	641	102	69	30	1	64	26
34	Акробатика	1147	322	53	73	10	1	60	32
35	Альпенизм	105	26	9	4			6	2
36	Армреслинг	809	249	27	30	9	1	29	13
37	Мини-футбол	315	136	31	15	8	1	16	6
38	Самбо	2835	1205	325	143	42	11	122	66
39	Спорт ракси	72						1	
40	Шахмат	8782	3240	181	48	5	1	270	65
41	Шашки	711	226	11	4			24	8
42	Таэквондо ИТФ	223	109	23	14	3	1	7	2
43	Кикбоксинг	120							5
44	Каратэ-до	654	187	30	9	7	1	25	15
45	Муайтай	624	280	28	22	9	6	23	1
46	Бейсбол	30	16	11				1	15
47	Сув полоси	546	206	29	35	17		2	8
48	Бошқалар	384	226	40	57	15		28	1640
Жами:		268921	127383	7968	4293	895	137	10178	4640

Қаракалпоғистон Республика бўйича Болалар ўсмирлар спорт мактаблари ва ихтисослашган болалар ўсмирлар олимпия захиралари мактабларида шуғулланаётган спортчи ўқувчилар тўғрисида

МАЪЛУМОТ

16-илова

№	Спорт турлари	Спортчилар						Мураббийлар	
		Жами	II, III ва ўсм. разрядли	I раз-д	СУН	СУ	УТСУ	Жами	Улардан олий маълумотли
1	Бадий гимнастика	56	34					1	
2	Баскетбол	805	527	10				27	4
3	Бокс	1438	631	58	44	2		49	8
4	Волейбол	1724	895	12				63	14
5	Ганбол	768	233	12				19	2
6	Дзюдо	114	84	6				7	2
7	Енгил атлетика	144	99					5	2
8	Оғир атлетика	88	53					4	1
9	Стол тенниси	344	57					7	
10	Теннис	180	90					6	1
11	Футбол	2757	1460	14				82	18
12	Эркин кураш	224	54	2				9	2
13	Кураш	1848	889	20	6			54	11
14	Белбоғли кураш	166	66					5	1
15	Турон	38	8					1	1
16	Самбо	154	65					7	1
17	Шахмат	484	8					2	
18	Қаратэ	50	36					2	
Жами:		11382	5289	134	57	2	0	350	68

Андижон вилояти бўйича Болалар ўсмирлар спорт мактаблари ва ихтисослашган болалар ўсмирлар олимпия захиралари мактабларида шуғулланаётган спортчи ўқувчилар тўғрисида

МАЪЛУМОТ

17-илова

№	Спорт турлари	Жами	Спортчилар					Мураббийлар	
			II, III ва ўсм. разрядли	I раз-д	СУН	СУ	ХТСУ	Жами	Улардан олий маълумотли
1	Академик эшкак эшиш	85	42	17	19	4	1	5	1
2	Бадий гимнастика	117	76	5				4	1
3	Бадминтон	61	10	5	5	1		4	1
4	Байдарка ва каноэда эшкак эшиш	95	57	14	12	3	2	3	3
5	Баскетбол	1501	768	29	20	12		49	26
6	Бокс	2203	1239	10	12		3	77	43
7	Волейбол	3240	1547	10		7		102	58
8	Ганбол	1153	481	37	4			43	21
9	Дзюдо	56	39					3	1
10	Енгил атлетика	982	554	18	9			46	20
11	Замонавий бешкураш	32	32			3	1	3	
12	Оғир атлетика	223	138	8	14	14	1	12	5
13	От спорти	88	29	21	21			11	4
14	Синхрон сузиш	20						1	
15	Спорт гимнастикаси	208	56	10	9	4		10	3
16	Стол тенниси	816	362	28	17			37	10
17	Сувга сакраш	38	10			4		2	1
18	Сузиш	538	454	28	11			19	11
19	Теннис	969	365	5	5			32	11
20	Футбол	8001	4476	26	2			1531	129
21	Чим устида хоккей	377	284	34	13	1		14	11
22	Эркин кураш	492	338	21	10	4		22	10

23	Юнон-рум кураши	531	366	14	18	7	1	20	12
24	Қиличбозлик	141	80	2	3			11	4
25	Ўқ отиш	111	131	8	12			7	2
26	Кураш	1030	503	5	1			39	21
27	Белбоғли кураш	1626	800	83	16	10	1	69	25
28	Турон	32	22					1	
29	Акробатика	80	34	20	24			5	3
30	Армрестлинг	121	38					4	3
31	Мини-футбол	12		3		8	1	1	1
32	Самбо	20		14	6			1	1
33	Шахмат	934	343	6				29	9
34	Шашки	10	10					1	
35	Муайтай	60	52					3	2
Жами:		26003	13736	481	263	82	11	2221	453

Бухоро вилояти бўйича Болалар ўсмирлар спорт мактаблари ва ихтисослашган болалар ўсмирлар олимпия захиралари мактабларида шуғулланаётган спортчи ўқувчилар тўғрисида

МАЪЛУМОТ

18-илова

№	Спорт турлари	Жами	Спортчилар					Мураббийлар	
			II, III ва ўсм. разрядли	I раз-д	СУН	СУ	ХТСУ	Жами	
1	Бадий гимнастика	487	140	5	6	2		16	4
2	Баскетбол	1337	779	39				36	7
3	Бокс	1202	389	62	46	11	1	43	14
4	Волейбол	3031	834	69				84	31
5	Велоспорт	52	35					2	2
6	Ганбол	1839	400	4				40	11
7	Дзюдо	1068	540	17	24	7		38	13
8	Енгил атлетика	1592	543	14	4		1	41	20
9	Камондан отиш	240						5	1
10	Оғир атлетика	99	49	3				8	3
11	От спорти	83	35	7	4	3		6	2
12	Синхрон сузиш	38		9	1	2		2	
13	Спорт гимнастикаси	156	68					5	1
14	Стол тенниси	1078	249					30	8

15	Сузиш	99	47	18	5	6		3	1
16	Таэквондо	120	36					4	
17	Теннис	802	313	28	9			20	7
18	Футбол	5990	2257	70				150	58
19	Чим устида хоккей	136			8	22	12	11	
20	Эркин кураш	793	299	30	11	5		21	9
21	Юнон-рум кураши	764	353	21	39	14		25	5
22	Кураш	3633	1637	74	28	13		100	40
23	Белбоғли кураш	218	92	4				10	2
24	Турон	60	30	18	11	6		6	3
25	Армрестлинг	24						1	
26	Мини-футбол	163	90	28	25			7	2
27	Самбо	257	65	16	23	18	1	12	7
28	Шахмат	1006	266	24	4			27	5
29	Шашки	173	23	3				4	
30	Кикбоксинг	120							
31	Муайтай	114	67	23				3	
32	Қўл жанги	200	38					4	
Жами:		26974	9674	586	248	109	15	764	256

Жиззах вилояти бўйича Болалар ўсмирлар спорт мактаблари ва ихтисослашган болалар ўсмирлар олимпия захиралари мактабларида шуғулланаётган спортчи ўқувчилар тўғрисида

МАЪЛУМОТ

19-илова

№	Спорт турлари	Жами	Спортчилар					Мураббийлар	
			II, III ва ўсм. разрядли	I раз-д	СУН	СУ	ХТСУ	Жами	Улардан олий маълумотли
1	Бадий гимнастика	113						3	
2	Баскетбол	793	280	10				23	5
3	Бокс	1553	704	168	160	37	1	50	25
4	Волейбол	1217	346					39	8
5	Ганбол	836	345	48	10			20	10
6	Дзюдо	312	130	14	6			10	5
7	Енгил атлетика	270	59	5	3			8	2
8	Оғир атлетика	111						2	1
9	Стол тенниси	258	90					11	
10	Сузиш	343	98	5	2			12	7
11	Теннис	381	206	14				12	6
12	Футбол	3323	1748	42	3			79	25
13	Эркин кураш	458	165	60	63			14	9
14	Юнон-рум кураши	148	18					5	1
15	Кураш	1164	453	29	23			32	8
16	Белбоғли кураш	32	12					1	
17	Турон	92						3	
18	Армрестлинг	60	20		5			1	
19	Самбо	24	11	6	10	2		2	2
20	Шахмат	678	111	18				17	2
21	Карагэ	54						1	
Жами:		12220	4796	419	285	39	1	345	116

Қашқадарё вилояти бўйича Болалар ўсмирлар спорт мактаблари ва ихтисослашган болалар ўсмирлар олимпия захиралари мактабларида шуғулланаётган спортчи ўқувчилар тўғрисида

МАЪЛУМОТ

20-илова

№	Спорт турлари	Спортчилар						Мураббийлар	
		Жами	II, III ва ўсм. разрядли	I раз-д	СУН	СУ	ХТСУ	Жами	Улардан олий маълумотли
1	Бадий гимнастика	82	12	1				1	1
2	Баскетбол	530	391	19				13	7
3	Бокс	588	358	20				16	6
4	Волейбол	1399	786	40				39	15
5	Ганбол	1081	611	9				25	13
6	Дзюдо	246	146	38	40	10		10	4
7	Енгил атлетика	708	410	12	1			22	10
8	Оғир атлетика	176	133	9	2			5	2
9	Спорт гимнастикаси	136						3	

10	Стол теннис	483	206					12	3
11	Сузиш	44	64	3				2	2
12	Теннис	226	129	4				7	3
13	Футбол	2752	1955	24				65	12
14	Чим устида хоккей	60	42					1	
15	Эркин кураш	168	123	5	3			4	2
16	Юнон-рум кураши	220	102	25	9	6	1	5	3
17	Қиличбозлик	40	20					1	1
18	Кураш	3133	1843	98	24	1	1	78	32
19	Белбоғли кураш	70	46					2	2
20	Армрестлинг	100	38					2	1
21	Самбо	156	111			1		4	3
22	Шахмат	579	273	6	4	1		17	2
Жами:		12977	7799	313	83	19	2	334	124

Навий вилояти бўйича Болалар ўсмирлар спорт мактаблари ва ихтисослашган болалар ўсмирлар олимпия захиралари мактабларида шуғулланаётган спортчи ўқувчилар тўғрисида

МАЪЛУМОТ

21-илова

№	Спорт турлари	Жами	Спортчилар					Мураббийлар	
			II, III ва ўсм. разрядли	I раз-д	СУН	СУ	ХТСУ	Жами	Улардан олий маълумотли
1	Бадий гимнастика	377	107	3	5		1	11	4
2	Байдарка ва каноэда эшак эшиш	32						1	1
3	Баскетбол	1071	463	8				30	5
4	Бокс	874	430	18	11		3	22	9
5	Волейбол	2147	870	58	23			60	13
6	Ганбол	1372	677	27				36	8
7	Дзюдо	408	111	23	11			12	5
8	Енгил атлетика	399	142	6	4			14	5
10	Оғир атлетика	34	14					1	1
11	От спорти	32	16					2	
12	Стол тенниси	925	286	6			1	27	6

13	Сузиш	248	80	20	14	4	8	4	
14	Тэквондо	30	5				1		
15	Теннис	198	32				4	1	
16	Футбол	4957	1881	36			140	41	
17	Эркин кураш	512	131	30	18	5	14	9	
18	Юнон-рум кураши	112	56	23	17	6	7	4	
19	Қиличбозлик	33	15		8		3	2	
20	Кураш	2809	1095	78	30		88	23	
21	Белбогли кураш	270	105	5	2		8	3	
22	Турон	128	62	5	7		3	1	
23	Армрестлинг	212	18	33	14	7	9	1	
24	Самбо	64	34				2		
25	Шахмат	306	109	12	1		12	3	
Жами:		17550	6739	391	165	25	2	515	149

Наманган вилояти бўйича Болалар ўсмирлар спорт мактаблари ва ихтисослашган болалар ўсмирлар олимпия захиралари мактабларида шуғулланаётган спортчи ўқувчилар тўғрисида

МАЪЛУМОТ

22-илова

№	Спорт турлари	Спортчилар					Мураббийлар		
		Жами	II, III ва ўсм. разрядли	I раз-д	СУН	СУ	ХТСУ	Жами	Улардан олий маълумотли
1	Бадий гимнастика	157	53	9	2			8	2
2	Байдарка ва каноэда эшак эшиш	40	31	8				2	2
3	Баскетбол	1306	655	25	4			46	10
4	Бокс	1436	889	38	29	5	1	63	14
5	Волейбол	3020	1529	45	4			95	21
6	Велоспорт	155	110	9	6	5		7	1
7	Водное поло	282	121	22	27			10	5
8	Ганбол	1542	710	59	12			37	7
9	Дзюдо	216	103	1	1			8	2
10	Енгил атлетика	744	648	9	1			26	12
11	Огир атлетика	136	78					4	3

12	От спорти	106	43	16	2	2	1	6	1
13	Стол теннис	1222	427	30	19			32	5
14	Сузиш	242	50					5	2
15	Теннис	408	236					14	5
16	Трамполин	40	37			1		3	1
17	Футбол	4442	2346	66	44			146	43
18	Чим устида хоккей	110	48	12	12			3	2
19	Эркин кураш	499	237	45	25			22	13
20	Юнон-рум кураши	347	253	32	12			12	6
21	Қиличбозлик	110	24		2			5	1
22	Ўқ отиш	42	24	18				2	1
23	Кураш	927	396	51	21	6		41	15
24	Белбоғли кураш	1148	626	69	43	2		44	19
25	Турон	42	19	19	7			1	1
27	Акробатика	202	46	3	4			6	3
28	Армрестлинг	38	24					1	1
29	Минифутбол	12	12					1	
30	Шахмат	614	454	24	2	2		23	2
31	Шашки	38	10					2	
32	Таэквондо ИТФ	14		6	5	3	1	2	
33	Карагэ	204	56	53	31	1		11	1
Жами:		19841	10295	669	315	27	3	688	201

Самарқанд вилояти бўйича Болалар ўсмирлар спорт мактаблари ва ихтисослашган болалар ўсмирлар олимпия захиралари мактабларида шуғулланаётган спортчи ўқувчилар тўғрисида

МАЪЛУМОТ

23-илова

№	Спорт турлари	Жами	Спортчилар					Мураббийлар	
			II, III ва ўсм. разрядли	I раз-д	СУН	СУ	ХТСУ	Жами	Улардан олий маълумотли
1	Академик эшкак эшиш	14			11	3		2	1
2	Бадий гимнастика	409	39	2	6			14	7
4	Баскетбол	1808	637	39				59	40
6	Бокс	630	284	65	34			22	11
7	Волейбол	1904	980	20	3			69	38
8	Велоспорт	24	11	8				1	1
9	Ганбол	2462	1161	24	20			86	60
10	Дзюдо	477	240	17	28			26	22
11	Енгил атлетика	1855	1016	24	7			69	48
12	Камондан отиш	108	64		8	1		7	3
13	Оир атлетика	291	96	33	30	1		17	9
14	Спорт гимнастикаси	256	98	3	2	1		9	4
15	Стол тенниси	912	470	12	4			43	27
16	Сузиш	852	175					15	8
17	Теннис	192	58	2				7	2
18	Футбол	6740	3189	21	4			224	126
19	Чим устида хоккей	442	113	2	27	5		12	8
20	Эркин кураш	1137	567	16	19			51	32
21	Юнон-рум кураши	727	380	17	14	1		30	19

22	Қиличбозлик	94	31	40	23			5	2
23	Ўқ отиш	44	27	7	4	1		3	1
24	Кураш	2316	921	19	14			85	54
25	Белбоғли кураш	192	72	2	1			7	6
26	Турон	128	78		1			6	2
27	Акробатика	95	38	1	13			3	1
28	Альпиниз	22	9					1	16
29	Самбо	527	319	20	19	3		20	15
30	Шахмат	1541	627	17	8			65	7
31	Шашка	344	213	2	4			11	2
32	Муайтай	158	97	5	3			6	3
33	Сув полоси	90	12					3	1
34	Қояга чиқиш	8	1	3				1	
35	Бошқалар								
Жами:		26799	12023	431	307	16	0	990	576

Сирдарё вилояти бўйича Болалар ўсмирлар спорт мактаблари ва ихтисослашган болалар ўсмирлар олимпия захиралари мактабларида шуғулланаётган спортчи ўқувчилар тўғрисида

МАЪЛУМОТ

24-илова

№	Спорт турлари	Жами	Спортчилар					Мураббийлар	
			II, III ва ўсм. разрядли	I раз-д	СУН	СУ	ХТСУ	Жами	Улардан олий маълумотли
1	Академик эштак эшиш	103	26	15	16	9	5	5	1
2	Бадий гимнастика	58	41	4				3	
3	Байдарка ва каноэда эштак эшиш	68	42	4	2			3	1
4	Баскетбол	726	535					27	9
5	Бокс	206	137	16	24			8	4
6	Волейбол	1245	829	18				53	5
7	Велоспорт	146	38	9	7	5	1	7	3
8	Ганбол	408	236	20				13	7
9	Дзюдо	210	82	2		1		6	1
10	Енгил атлетика	384	171	8	4			14	11
11	Оғир атлетика	18	7	4	7			1	1
12	От спорти	125	59	6	4	1		7	
13	Синхрон сузиш	52	27	6	3			2	1
14	Стол тенниси	402	114	11	7			12	2
15	Сузиш	291	28					3	1

16	Таэквондо	66	193	41	13			12	7
17	Теннис	103	47					5	1
18	Сув полоси	46	65					5	1
19	Футбол	3138	1777	14				98	28
20	Эркин кураш	144	114	5	2		1	5	1
21	Юнон-рум кураши	194	116					6	5
22	Кураш	1070	496	46	9			33	11
23	Белбогли кураш	390	114	30	14			14	6
24	Армрестлинг	183	104	14	16	2	1	8	3
25	Минигфутбол	48	34					1	1
26	Самбо	18	13	5				1	1
27	Шахмат	272	200	13				11	3
28	Шашка	64	30	6				2	
Жами:		10178	5675	297	128	18	8	365	115

Сурхондарё вилояти бўйича Болалар ўсмирлар спорт мактаблари ва ихтисослашган болалар ўсмирлар олимпия захиралари мактабларида шуғулланаётган спортчи ўқувчилар тўғрисида

МАЪЛУМОТ

25-илова

№	Спорт турлари	Жами	Спортчилар					Мураббийлар	
			II, III ва ўсм. разрядли	I раз-д	СУН	СУ	ХТСУ	Жами	Улардан олий маълумотли
1	Бадий гимнастика	66	21					2	
2	Байдарка ва каноэда эшак эшиш	14	7					1	
3	Баскетбол	351	181	28				13	2
4	Бокс	644	308	100	16	1	1	17	2
5	Волейбол	2038	1189	87				62	24
6	Ганбол	1122	605	44				26	8
7	Дзюдо	1131	687	151	10			32	18
8	Енгил атлетика	388	170	8				16	5
9	Оғир атлетика	81	32	4				2	2
10	Стол тенниси	606	268	23				18	4

11	Сузиш	356	138	1	1			10	3
12	Таэквондо	70	54	4	2			1	
13	Теннис	261	156	27		1		12	2
14	Футбол	2933	1616	30				60	15
15	Эркин кураш	160	114	8	5			5	3
16	Кураш	2097	1011	158	9	1		56	28
17	Белбоғли кураш	334	114	8				7	2
18	Турон	22	14	3				1	
19	Армрестлинг	39	5					2	1
20	Самбо	199	66	19	11	14	8	14	4
21	Шахмат	142	69					4	1
22	Каратэ	134	75	21				3	1
Жами:		13188	6900	724	54	17	9	364	125

Тошкент вилояти бўйича Болалар ўсмирлар спорт мактаблари ва ихтисослашган болалар ўсмирлар олимпия захиралари мактабларида шуғулланаётган спортчи ўқувчилар тўғрисида

МАЪЛУМОТ

26-илова

№	Спорт турлари	Спортчилар						Мураббийлар	
		Жами	II, III ва ўсм. разрядли	I раз-д	СУН	СУ	ХТСУ	Жами	Улардан олий маълумотли
1	Академик эшак эшиш	134	60	18	2	3	8	11	7
2	Бадий гимнастика	96	28	6	2			4	2
3	Байдарка ва каноэда эшак эшиш	20	10					1	
4	Баскетбол	2647	1026	44				92	16
5	Бокс	2991	917	85	101	36	6	84	25
6	Волейбол	1840	629	16				68	12
7	Велоспорт	48			43	5		6	3
8	Ганбол	529	246					19	3
9	Дзюдо	741	201	152	95	18	2	30	18
10	Енгил атлетика	1284	629	39	8	3	1	54	19
11	Оғир атлетика	754	317	69	68	21		30	14
12	От спорти	96	38	2	12	10	2	10	2
13	Спорт гимнастикаси	191	108	11	6			9	6
14	Стол тенниси	1018	296	15	14	3	1	37	5
15	Сувга сакраш	91	12	4	5	1		4	1
16	Сузиш	426	160					7	
17	Таэквондо	72	40	4				3	

18	Теннис	131	52	6	2			5	1
19	Футбол	5926	2219	17				170	68
20	Эркин кураш	1555	684	56	9			35	15
21	Юнон-рум кураши	681	289	56	17			24	10
22	Қиличбозлик	16	14	2				1	
23	Тоғ чанғиси	44	12	2	5	1		3	
24	Кураш	1898	995	101	26	4		64	23
25	Белбоғли кураш	596	199	19	18			19	10
26	Турон	373	116	25	20	6		9	1
27	Акробатика	59	45	5	8	1		4	2
28	Самбо	244	137	7		1		7	1
29	Шахмат	1037	311	20	1			26	3
30	Таэквондо ИТФ	209	112	17	9			4	1
31	Каратэ	98						2	
Жами:		25845	9902	798	471	103	20	842	268

Фарғона вилояти бўйича Болалар ўсмирлар спорт мактаблари ва ихтисослашган болалар ўсмирлар олимпия захиралари мактабларида шуғулланаётган спортчи ўқувчилар тўғрисида

МАЪЛУМОТ

27-илова

№	Спорт турлари	Жами	Спортчилар					Мураббийлар	
			II, III ва ўсм. разрядли	I раз-д	СУН	СУ	ХТСУ	Жами	Улардан олий маълумотли
1	Бадий гимнастика	191	40	8	2	1		8	1
2	Байдарка ва каноэда эшкак эшиш	151	78	20	10	4	1	9	2
3	Баскетбол	1226	491	24				38	10
4	Бокс	2586	1442	64	48	5	1	106	39
5	Волейбол	2866	1790	26				105	30
6	Велоспорт	148	37	12	2	5	3	11	3
7	Ганбол	1029	680	14				30	9
8	Дзюдо	308	184	36	15	8		13	8
9	Енгил атлетика	861	389	32	12			34	14
10	Камондан отиш	26		11	1	4		3	1
11	Оғир атлетика	445	251	49	14	2	1	17	6
12	От спорти	46	22		8			3	
13	Спорт гимнастикаси	380	243	8	2	1		16	8
14	Стол тенниси	658	556	33	50	5		33	9
15	Сузиш	606	231	5	3	2		17	6
16	Теннис	303	138	2	4			12	6
17	Футбол	7700	4464	26				229	69
18	Чим устида хоккей	108	32		30			3	

19	Эркин кураш	692	480	81	86	5	25	10	
20	Юнон-рум кураши	526	312	39	24	5	24	9	
21	Қиличбозлик	53	37	9	15	1	5	1	
22	Ўқ отиш	39	31		5	3	2		
23	Кураш	918	466	51	8	2	29	10	
24	Белболи кураш	1698	1172	78	60	7	67	25	
25	Турон	508	210	21	16	2	17	4	
26	Акробатика	337	70	14	17	6	13		
27	Қояга чиқиш	56	3				2	1	
28	Армрестлинг	32	2				1		
29	Самбо	180	116	37	2		7	4	
30	Спорт ракси	72					1		
31	Шахмат	404	140	2	2		14	2	
32	Шашка	50	40				2	1	
33	Қаратэ	115	17	6	6	6	5		
34	Муайтай	64	64				1	1	
Жами:		25382	14228	708	472	74	6	902	289

Хоразм вилояти бўйича Болалар ўсмирлар спорт мактаблари ва ихтисослашган болалар ўсмирлар олимпия захиралари мактабларида шуғулланаётган спортчи ўқувчилар тўғрисида

МАЪЛУМОТ

28-илова

№	Спорт турлари	Жами	Спортчилар					Мураббийлар	
			II, III ва ўсм. разрядли	I раз-д	СУН	СУ	ХТСУ	Жами	Улардан олий маълумотли
2	Бадий гимнастика	143	11	4				1	
5	Баскетбол	1236	567					31	10
6	Бокс	1439	870	75	58	2		41	4
7	Волейбол	2285	1184	36				61	22
8	Велоспорт	148	68					4	2
9	Ганбол	966	532					26	8
10	Дзюдо	1007	612	69	38	1		29	17
11	Енгил атлетика	701	352					26	5
12	Оғир атлетика	622	280	45	20	8		15	3
13	От спорти	126	70					2	

14	Спорт гимнастикаси	86	45					3	
15	Стол тенниси	1152	566	5				36	7
16	Теннис	336	203	9				8	2
17	Футбол	3270	2238	27				86	26
18	Эркин кураш	633	568	64	40	2		21	4
19	Юнон-рум кураши	50	28					2	1
20	Кураш	2635	1242	155	57			74	39
21	Белбоғли кураш	960	338	43	8			26	9
22	Самбо	790	266	184	36	10	2	22	7
23	Шахмат	286	102	2	1			5	1
Жами:		18871	10142	718	258	23	2	519	167

Тошкент шаҳар бўйича Болалар ўсмирлар спорт мактаблари ва ихтисослашган болалар ўсмирлар олимпия захиралари мактабларида шуғулланаётган спортчи ўқувчилар тўғрисида

МАЪЛУМОТ

29-илова

№	Спорт турлари	Жами	Спортчилар					Мураббийлар	
			II, III ва ўсм. разрядли	I раз-д	СУН	СУ	ХТСУ	Жами	Улардан олий маълумотли
1	Академик эштак эшиш	12	3	9				1	1
2	Бадий гимнастика	498	140	38	42	12		30	12
3	Бадминтон	146	14	6	29	11		7	5
4	Байдарка ва каноэда эштак эшиш	492	182	102	69	19	8	30	14
5	Баскетбол	1111	673	111	88	19		52	21
6	Бокс	1023	515	151	85	21	3	43	16
7	Волейбол	395	218	18	32			22	2
8	Велоспорт	199	24	8	24	3		10	3
9	Гандбол	442	129		57	1		23	10
10	Дзюдо	587	284	57	48	22	1	32	16
11	Енгил атлетика	801	540	45	24	16	9	49	26
12	Камондан отиш	72	27	6	5			6	
13	Оғир атлетика	318	76	9	6	14	3	14	7
14	От спорти	51	10	1	6	4	2	6	1
15	Синхрон сузиш	77	23	6	4	3	1	5	3
16	Спорт гимнастикаси	524	405	30	15	10	4	47	31

17	Стол теннис	434	130	27	79	3	1	26	8
18	Сувга сакраш	10		4	5	1		2	1
19	Сузиш	1495	893	50	32	21	4	61	33
20	Таэквондо	226	59	50	41	41		10	2
21	Теннис	524	236	97	32	5	3	27	10
22	Футбол	3188	1998	50	29			105	71
23	Эркин кураш	231	82	15	32	4	1	10	8
24	Слалом эшкак эшиш	266	27	11	57	17	1	16	6
25	Юнон-рум кураши	414	192	67	38	11	6	26	12
26	Қиличбозлик	161	55	8	40	18		15	3
27	Ўқ отиш	10			8	1		3	
28	Тоғ чангиси	31	10	2	10	4		5	2
29	Кураш	313	91		7	1		10	4
30	Белбоғли кураш	10	9	1				1	
31	Турон	243	82	6	12	15	1	14	4
32	Акробатика	374	89	10	9	9	1	29	13
33	Қояга чиқиш	27	14	9	4			3	1
34	Самбо	363	102	15	21			10	8
35	Шахмат	431	189	37	15	2	1	13	7
36	Муайтай	228			19	9	7	10	9
37	Бейсбол	30	16	11				1	1
38	Сув полоси	128	45	7	8	17		10	3
39	Пауэрлифтинг	38	6		14	6		4	
40	Скалолазание	19	6	7	15	3		3	1
Жами:		15942	7594	1081	1061	343	57	791	375

WWW.UZDJTI.UZ

Олимпия захиралари коллежларида тахсил олувчи спортчи-укувчиларнинг спорт тайёргарлиги буйича

МАЪЛУМОТ

31-илова

Спорт таълим муассасаларида тахсил олувчи укувчилар жисбидан курсаткичлар

№	Спорт муассасалари номи	Умум спортчи-укувчилар сони	Шу жумладан коллеж ва мактаб-интернатда тахсил олувчилар сони		Шу жумладан коллеж ва мактаб-интернатни битирувчи лар сони		Спорт коллежларида тахсил олувчи спортчиларни спорт тайёргарлиги																													
			Спорт муассасида тахсил олувчилар сони	Спортдан ташкари муассасида таълим олувчилар сони	Мактаб-интернатда	Спорт турлари муассасида	Спорт туридан ташкари муассасе.	Мактаб-интернат буйича	Шу жумладан спорт тайёргарлиги									Ўзбекистон терма жамоаларига катнаши			Республика ва халқаро мусобакаларда иштироки															
									Разрядли спортчилар	III разрядли (Ус)	II разрядли (Ус)	I разрядли (Ус)	I разрядли (Кат)	II разрядли (Кат)	I разрядли (Кат)	СУН	СУ	ХТСУ	Усмилр. Терма жамоага номзод.	Усмилр. Терма жамоага аъзо.	Катта. Терма жамоага номзод.	Катта. Терма жамоага аъзо.	Голлиб	Соврицил	Уз.б ир.	Уз. чемп.	Оси е. б.ч.	Жахо н б.ч.	Х.т							
																														Голлиб	Соврицил	Голлиб	Соврицил	Голлиб	Соврицил	Голлиб
1	2	3	4	5	6	7	8	9	10	11	12	13	14	15	16	17	18	19	20	21	22	23	24	25	26	27	28	29	30	31	32	33				
1.	Тошкент ОЗК	750	404		346	92		100		-	53	113	0	22	132	57	60	30	0	3	0	1	1	41	74	66						68	85			
2.	Чирчик ОЗК	400	243		157	55		56	33	10	26	28	0	58	83	22	8	2	7	0	2	3	7	3	1	5	9	2	5	3	9	2	2	8	8	
3.	Самарқанд ОЗК	682	543		139	319		139							17	15	2	1	4	1	1	1	8	6	3	9	2	4	1	1	2	5				
4.	Тойлок ОЗК	624	624			171									1	1	2	1	3	3	3	3	3	4	2	4	7	8	5	3	2		6	2	9	
5.	Андижон ОЗК	940	394		546	83		176	21			12	7	15	27	6	2	3	4	1	4	1	7	6	5	9	8	2	3	6	1	1	5	8		
6.	Жиззах ОЗК	761	637	124		170			19	10	3	89	2	11	10	6	1	3	7	6	3	8	6	6	1	9	1	2	2	3	6					
7.	Урганч ОЗК	1561	1092	219	250	236	103	122	126	0	14	20	2	19	14	8	1	6	7	9	3		1	1	1	3	7	8	8	2						
8.	Фаргона ОЗК	770	407		363			107				4	1	25								3	2	0	0	0	1	9								
9.	Нукус ОЗК	349	224	125							1		8	85	48	5																		1	2	
10.	Карчи ОЗК	214	214							8	62	46	9	6	6	1	1		1	1							1								1	1
11.	Термиз ОЗК	492	400	92						-	20	51	1	98	52	2	7	1				2					2	2								
	ЖАМИ:	7543	5182	560	1801	1126	397	700	207	30	41	66	1	14	12	2	4	1	3	1	1	3	2	2	1	6	7	8	4	3	6	2	2	6	4	1

Изоҳ: (Ус) - Усмилрлар уртасида, (Кат) - Катталар уртасида, СУН - спорт устасига номзод, СУ - спорт устаси, ХТСУ - халқаро тоифадаги спорт устаси,

Жиззах ОЗКда спортдан ташкари - Мактабгача таълим муассасалари йурикчи мутахассислиги буйича 124 нафар укувчи таълим олмокда.

Нукус ОЗКда спортдан ташкари - Бошлангич таълим жисмоний тарбия укувчиси мутахассислигида 125 нафар укувчи таълим олмокда.

Урганч ОЗКда спортдан ташкари - Бошлангич таълим жисмоний тарбия укувчиси мутахассислиги буйича 18 нафар укувчи, Тиббий хамшира

WWW.UZDJTI.UZ

2004-2005 уқув йили якуни олимпия захиралари коллежларида тахсил олувчи спортчиларнинг спорт тайёргарлиги ҳолати буйича

МАЪЛУМОТ

32-илова

№	Спорт коллежлари номи	Умумий укучилар сони	Коллеж ва мактабда таълим олувчи спортчилар сони	Спортдан ташқари мутахассислик буйича таълим олувчилар сони	Барча спорт йуналишида таълим олувчилар сони	2004-2005 уқув йили якуни буйича спорт тайёргарлик натижалари																			
						Спортчилар тайёргарлиги					Узб. Терма жамоага катнаши				Республика ва халқаро мусобақларда иштироки										
						Разрядли спортчилар	%	Разрядли спортчилар	%	Махоратли спортчилар	%	Узб. терма жамоага катнаши	%	Катталар терма жамоага катнаши	%	Узб. чemp. ва бирин. Мусобақа. ютуқлари	%	Осиё чemp. ва бирин. ютуқлари	%	Жаҳон чemp. ва бирин. ютуқлари	%	Халқаро турнирлари ютуқлар	%		
8	9	10	11	12	13	14	15	16	17	18	19	20	21	22	23	24	25	26							
1.	Тошкент ОЗК	750	24	750		750		0,0	330	44,0	420	56,0	11	14,8	212	28,3	536	71,5	10	1,3	0	0,0	150	20,0	26,2
2.	Чирчиқ ОЗК	400	12	400		400	33	8,3	255	63,8	112	28,0	8	17,0	24	6,0	219	54,8	4	1,0	1	0,3	83	20,8	22,2
3.	Самарканд ОЗК	682	10	682		682		0,0	344	50,4	338	49,6	32	4,7	29	4,3	97	14,2	4	0,6	3	0,4	15	2,2	14,0
4.	Тойлок ОЗК	624	8	624		624		0,0	431	69,1	193	30,9	6	1,0	40	6,4	132	21,2	5	0,8	6	1,0	11	1,8	14,7
5.	Андижон ОЗК	940	32	940		940	21	2,2	724	77,0	195	20,7	58	6,2	74	7,9	398	42,3	21	2,2	18	1,9	138	14,7	19,5
6.	Жиззах ОЗК	761	12	637	124	637	19	3,0	532	83,5	86	13,5	14	2,2	25	3,9	28	4,4	6	0,9	0	0,0	0	0,0	12,4
7.	Урганч ОЗК	1561	19	1342	219	1342	126	9,4	1114	83,0	109	7,6	9	0,7	21	1,6	36	2,7	0	0,0	0	0,0	0	0,0	11,7
8.	Фарғона ОЗК	770	17	770		770	8	1,0	761	98,8	1	0,1	20	2,6	12	1,6	92	11,9	0	0,0	0	0,0	0	0,0	12,9
9.	Нукус ОЗК	349	17	224	125	224		0,0	219	97,8	5	2,2	0	0,0	0	0,0	0	0,0	0	0,0	0	0,0	0	0,0	11,1
10.	Карчи ОЗК	214	6	214		214		0,0	112	52,1	2	0,9	2	0,9	0	0,0	1	0,5	0	0,0	1	0,5	1	0,5	11,4
11.	Термиз ОЗК	492	16	400	92	400		0,0	352	93,0	28	7,0	2	0,5	0	0,0	2	0,5	1	0,3	0	0,0	0	0,0	11,3
	ЖАМИ	7543	34	6983	560	6983	207		529	75,8	1482	21,2	322	4,6	437	6,3	1541	22,1	51	0,7	29	0,4	398	5,7	15,5

Миллий спорт турларининг ривожланиш динамикаси

33 илова

№	Вилоятлар	Кураш			Белбоғли кураш			Турон			Бойқўрган		
		Шугўлланувчилар сони											
		2003 йил	2004 йил	01.10. 2005 йил	2003 йил	2004 йил	01.10. 2005 йил	2003 йил	2004 йил	01.10. 2005	20	20	01.10. 2005 йил
1	Қорақалпоғистон Рес--си	4034	5488	6124	18	188	215		84	109			
2	Андижон вилояти	2475	3657	4589	10345	12185	12984	58	49	67	—	—	—
3	Бухоро вилояти	17872	13279	13900	775	218	215	121	60	120	—	—	—
4	Жиззах вилояти	3862	4332	4678	24	535	624	7	212	229	—	—	—
5	Қашқадарё вилояти	23589	21941	22514	531	447	558	577	242	380	18	6	19
6	Навоий вилояти	5512	6173	7248	372	828	947	72	210	453	—	—	—
7	Наманган вилояти	3921	3987	4056	6624	6082	6159	101	73	124	—	—	—
8	Самарқанд вилояти	13767	18572	20548	176	398	409	462	543	845	—	—	—
9	Сирдарё вилояти	2578	3583	3981	1417	1931	2014	24	36	49	—		—
10	Сурхондарё вилояти	18646	18034	18994	1028	1308	1354	140	22	812	—	8	12
11	Тошкент вилояти	5775	4293	5123	2538	2698	2784	543	1081	1052	—	—	—
12	Фарғона вилояти	3095	4464	4867	6658	11375	12587	496	677	874	—	—	—
13	Хоразм вилояти	7411	10542	12054	1114	2956	3005	—	—	—	—	—	—
14	Тошкент шаҳри	4350	4731	4867	461	815	945	1646	2192	3162	15	14	23
	Республика	116887	123076	133543	32081	41964	44800	4247	5481	8276	33	28	54

**Олимпия спорт турларини ривожига ҳақида
МАЪЛУМОТ**

34-илова

№	Спорт турлари	Шугулланувчиларнинг умумий сони			Терма жамоа таркибидаги усмир — укувчилар сони			Оммавий спорт тadbирларига ажратилган маблаг (миллион)			Эришшган натижалар (олтин, кумуш, бронза медаллар)												
		2003	2004	2005	2003	2004	2005	2003	2004	2005	2003				2004				2005				
											О	К	Б	Ж	О	К	Б	Ж	О	К	Б	Ж	
1	Бокс	12343	12874	13267	18	23	25	162000	24800	228500	9	5	8	22	10	9	7	26	16	4	8	28	
2	Эркин ва юнон — рум кураши	7873	8190	8345	35	24	30	151000	338000	108912	13	5	8	28	13	8	31	32	16	8	12	36	
3	Дзюдо	4602	5001	5447	8	12	16	87000	163700	159700	6	7	9	20	4	4	8	16	2	7	14	23	
4	Спорт гимнастика ва тромпалин	3236	3342	3573	21	25	29	40000	86600	78744	3	5	3	7	2	3	5	10	2	4	6	12	
5	Байдарка ва каноэда эшак эшиш, слалом эшак эшиш	1026	1116	1240	32	42	52	87700	275100	269780	3	1	7	18	3	5	8	16	3	5	12	20	
6	Оғир атлетика	3667	4053	4331	12	18	22	34000	94400	198120	4	8	10	21	5	10	13	28	6	8	20	34	
7	Стол тенниси	3321	3736	3911	8	12	15	26000	63300	99080	1	7	5	3	6	8	10	4	2	12	18	7	
8	Енгил атлетика	8641	8810	9357	180	200	220	187000	267900	228140	2	4	41	73	3	20	23	46	2	19	30	51	
9	Академик эшак эшиш	858	913	978	18	26	38	37000	66200	54000	1	30	6	11	1	3	8	12	2	4	8	14	
10	Балтин гимнастика	1498	1858	2173	6	8	10	5000	68400	80440			4	4	5	1	2	3	6	1	2	5	8
11	Сузиш	6030	6423	6988	156	168	192	35000	110500	104740	1	1	13	25	6	10	13	29	4	6	25	36	
12	Сувлолоси	665	720	766	12	14	18	13000	63250	65200		11	i	1		1	2	3	1	2	3	6	
13	Велоспорт	853	979	1041	16	20	26	35000	146600	115400	1		4	8	2	1	5	8	2	4	4	10	
14	Таэквондо ВТФ	711	772	892	12	16	22	15500	37900	36640		3	5	7		3	5	8	1	6	5	12	
15	Синхрон сузиш	438	501	829	6	12	16	6500	26500	21960		2	3	3			5	5			3	4	7
16	Кидичобзланк	698	816	843	21	25	30	18000	27200	35920			2	2			3	3			4	3	3
17	Уқ отиш	545	596	688	28	30	34	38000	63400	71780			8	11		4	10	14			8	12	
18	Теннис	3369	3477	5794	8	12	15	23000	40680	32200	1	3	4	5	1		3	4	2		4	6	
19	Триатлон	617	654	863	11	13	15	2000	14300	4000			1	1			2	2			2	2	
20	Болейбол	5976	6176	6479	8	12	16	3000	43100	60360													
21	Оғ спортги	615	643	781	8	12	18	15000	41000	15720		1	3	4			2	2			3	3	
22	Гандбол	4026	4372	4527	8	12	14	16500	41300	62120													
23	Чим устида хоккей	1781	1835	1949	12	16	18	18800	33000	64720			1	1					1			1	
24	Камондан отиш	504	580	671	6	8	11	5500	13500	15600											2	2	
25	Баскетбол	8595	9086	9487	34		18	19000	43600	44000													
26	Футбол	26672	27443	29190	15	18	22	115000	232900	280400													
27	Бадминтон	248	261	287	8	12	14	500	7600	4000													
Жами:		109408	115227	124697	667	790	956	1196000	2434730	2840176	45	97	146	276	57	91	146	274	63	98	196	333	

Республикадаги мавжуд спорт иншоотлари ҳақида маълумот (1991)

35-илова

Вилоятлар	Спорт иншоотлари								
	Уйингоҳлар	Спорт заллар	Сузиш ҳавзалари	Теннис корти	Футбол майдонлари	Баскетбол майдонлари	Волейбол майдонлари	Гандбол майдонлари	Жами
Қорақалпоғистон	109	943	58	148	1963	2192	4518	1665	11595
Андижон	20	411	15	2	327	674	1309	370	3128
Бухоро	-	269	-	-	298	355	471	327	1714
Жиззах	3	153	1	2	331	390	670	337	1887
Қашқадарё	8	341	3	9	801	538	1451	430	3581
Навоний	-	6	-	-	6	7	6	2	27
Наманган	16	382	12	9	236	619	1730	466	3470
Самарқанд	-	1	-	-	1	-	3	1	6
Сирдарё	10	169	7	6	243	222	508	172	1339
Сурхондарё	-	231	-	-	174	357	685	305	1757
Тошкент в.	-	436	-	1	438	585	729	439	2628
Тошкент ш.	-	308	16	1	97	232	266	191	1111
Фарғона	-	378	-	-	396	768	1016	456	3014
Хоразм	19	386	2	6	351	479	831	375	2449
Жами:	185	4414	114	184	5664	7416	14193	5536	37706

Республикадаги мавжуд спорт иншоотлари ҳақида маълумот (2004)

36-илова

Вилоятлар	Спорт иншоотлари								
	ўйингоҳлар	Спорт заллар	Сузиш хавзалари	Теннис корти	Футбол майдонлари	Баскетбол майдонлари	Вoleyбол майдонлари	Гандбол майдонлари	Жами
Қорақалпоғистон	16	470	3	33	753	713	1029	411	3428
Анджон	29	564	40	81	648	759	1152	375	3648
Бухоро	26	445	6	79	426	548	727	437	2694
Жиззах	5	224	5	28	493	429	636	345	2165
Қашқадарё	21	517	4	43	893	608	1330	556	3972
Навоий	15	204	13	33	328	297	480	256	1626
Наманган	35	493	21	108	778	771	1697	625	4528
Самарқанд	63	514	9	41	850	905	1575	854	4811
Сирдарё	11	240	10	37	234	231	394	174	1331
Сурхондарё	28	371	7	58	640	486	1103	451	3144
Тошкент в.	51	616	15	42	716	692	987	456	3575
Тошкент ш.	40	661	27	94	778	900	1408	510	4418
Фарғона	15	499	5	120	408	557	765	404	2773
Хоразм	31	593	43	121	212	405	492	142	2039
Жами:	387	6411	208	918	8157	8301	13775	5996	44153

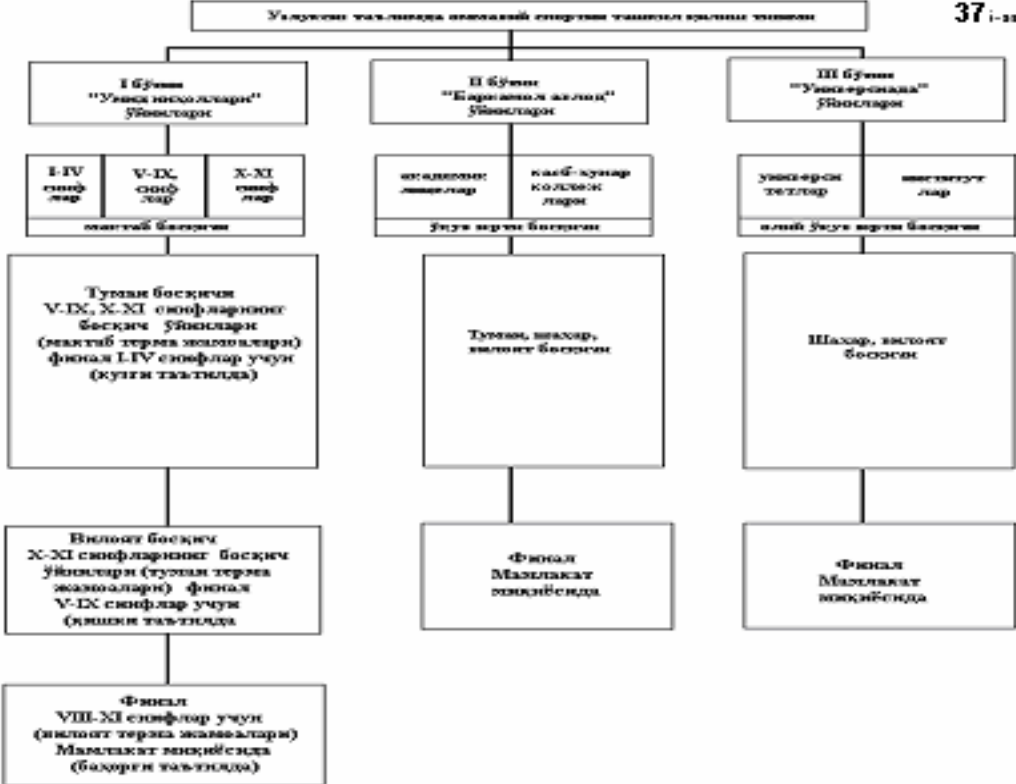

Оммавий спорт ҳаракатининг миллий модели

38-илова

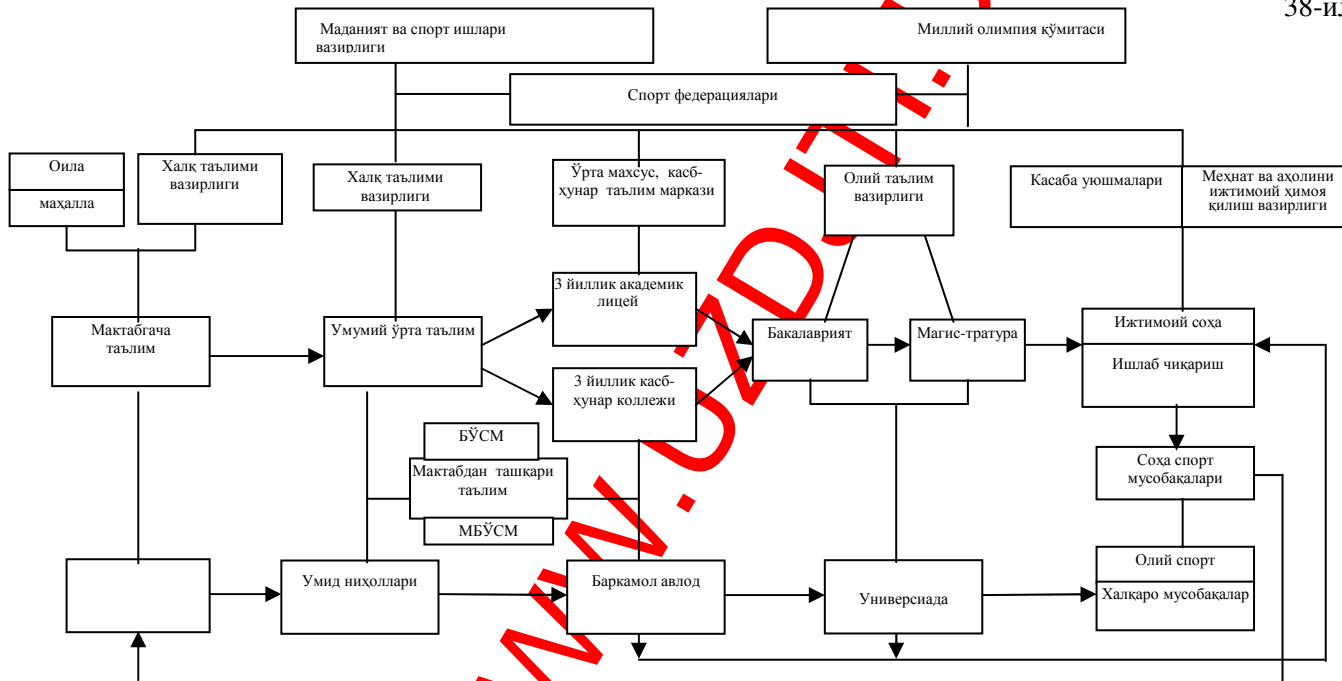

WWW.UZDJTI.UZ

**Ўзбекистон ўқувчи ва талабаларининг "Умид
ниҳоллари", "Баркамол авлод" ва "Универсиада" уч
бўғинли спорт мусобақаларини ташкил этиш, ўтказиш
ва олов ёқиш ритуалини бошқариш тартиби**

Умумтаълим мактаблари, академик лицей ва касб-хунар коллежлари ўқувчилари ҳамда олий таълим муассасалари талабаларининг "Умид ниҳоллари", "Баркамол авлод", "Универсиада" спорт мусобақалари тизими (матнда спорт мусобақалари тизими деб аталади) ўсиб келаётган ёш авлод қалбида спортга муҳаббат туйғуларини камол топтириш, уларни спортда эришган натижаларини намойиш этиш, ёшларда соғлом турмуш тарзи тамойилларини, мустаҳкам ирода, ватанпарварлик ва эл-юртга фидойилик фазилатларини шакллантириш, спорт билан шуғулланиш учун замонавий талаблар даражасидаги шарт-шароитларни яратиш, ёшлар онгида юксак олимпия тамойиллари қарор топишини таъминлаш мақсадида ўтказилади.

I. Спорт мусобақалари тизимининг асосий мақсади:

-жойларда олимпия ва миллий спорт турлари билан ўқувчи ва талабаларнинг мунтазам шуғулланишини ташкил этиш, спорт гуруҳлари фаолиятини Ўзбекистон Болалар спортини ривожлантириш жамғармаси орқали ҳаракатга келтириб уни назорат қилиб бориш ёшларнинг махсус спорт маҳоратини ошириш, мавжуд спорт базаларини талаб даражасида тиклаш, янги спорт мажмуаларини барпо этиш;

-ягона тизимдаги бўғин мусобақалари орқали барча ҳудудларда қишлоқ ва шаҳар ўқувчиларининг жисмоний ривожланиши ва соғломлигини мониторинг қилиш ҳамда ҳар

қайси спорт тури бўйича иқтидорли ёшлар тўғрисидаги маълумотлар базасини шакллантириш;

-умумий ўрта, ўрта махсус таълим маассасалари ўқувчилари ва олий ўқув муассасалари талабаларининг жисмоний тарбия ва спортга бўлган ҳавас ва интилишини ошириш, уларнинг ҳар қайси спорт турига бўлган қобилиятини аниқлаш ва ўзлари танлаган спорт йўналишлари бўйича шуғулланиш ҳамда салоҳият ва имкониятларини намоён этишини таъминлаш;

-жойларда бўғин мусобақаларининг дастлабки саралаш босқич ўйинларини мунтазам ўтказиш орқали ёшларда юқори жисмоний маданиятни шакллантириш, олимпия тамойиллари талабларига мос мезонларни жорий этиш, спорт мутахассисларининг профессионал даражасини ошириш ва уларнинг меҳнат фаолияти натижаларини баҳолаш тизимини яратиш.

II. Асосий қондалар

Уч бўғинли ягона тизим таркибидаги "Умид ниҳоллари", "Баркамол авлод" ва "Универсиада" спорт мусобақаларини ташкил этиш ва ўтказишга масъул - Ташкилий қўмиталар тузилади.

Халқ таълими вазири - "Умид ниҳоллари", ўрта махсус касб- хунар таълим маркази раҳбари - "Баркамол авлод", Олий ва ўрта махсус таълими вазири-"Универсиада" мусобақаларининг ташкилий қўмита раиси, мусобақа ўтадиган вилоят ҳокими эса, унинг ҳам раиси ҳисобланади.

Ташкилий қўмита мусобақаларни ташкил қилиш ва ўтказиш, босқич ва финал ўйинлар орасидаги даврда барча ташкилий-техникавий, молиявий масалаларни ўз вақтида ҳал қилиш, мусобақа ўтадиган спорт иншоотларини халқаро талаблар даражасида тайёрлаш ишларини ташкил этиш ва назорат қилишни амалга оширади.

Ташкилий кўмитага Давлат жисмоний тарбия ва спорт кўмитаси раиси, Ўзбекистон Республикаси Миллий Олимпия кўмитасининг президенти, Ўзбекистон Болалар спортини ривожлантириш жамғармаси раҳбари, Ўзбекистон Республикаси касаба уюшмалари федерациясининг раиси, Соғлиқни сақлаш вазири, Маданият ишлари вазири, Ички ишлар вазири муовини, "Ўзтелерадио" компанияси раиси, "Камолот" ёшлар ижтимоий ҳаракати марказий кенгаши раиси, "Соғлом авлод учун" жамғармаси, "Ватанпарвар" ташкилоти ҳамда бошқа манфаатдор вазирлик, идора ва ташкилотлар раҳбарлари аъзо бўлиб қиради.

1. Ташкилий кўмитанинг асосий вазифалари:

-мазкур Низом асосида "Умид ниҳоллари", "Баркамол авлод", "Универсиада" мусобақаларини ўтказиш тўғрисида алоҳида низомларни ва мусобақалар дастурларини ишлаб чиқади ва тасдиқлайди. Низомда мусобақаларни ўтказиш шартлари ва талаблари, уларни ўтказишга раҳбарлик қилиш, иштирок этувчи жамоа номидан талабнома бериш, мусобақа ғолибларини ва совриндорларини аниқлаш ва мукофотлаш тартибларини белгилайди;

-тизим мусобақаларининг рамзи, байроғи ҳамда медаллар ва ёрликлар шаклини тасдиқлайди;

-навбатдаги мусобақалар дастурига киритиладиган спорт турларини аниқлайди ва уларнинг белгиланган муддатларда ўтказиб борилишини таъминлайди;

-мусобақаларни ўтказиш тартибини, қатнашувчилар, ҳакамлар, мураббийлар ҳамда мусобақаларга таклиф этиладиган матбуот ходимлари ва фахрий меҳмонлар сонини белгилайди;

-мусобақаларнинг саралаш ва финал босқичларини белгиланган талаблар асосида ўтказилишини назорат қилади ва мувофиқлаштириб боради;

-мусобақаларнинг моҳиятини ҳисобга олган ҳолда, алоҳида очилиш ва ёпилиш ҳамда машғала ёқиш маросимлари

тартибини (мазкур Низом асосида) ишлаб чиқади ва тасдиқлайди;

-мусобақалар ўтказиладиган спорт иншоотлари ва иштирокчилар яшаш жойларининг тайёрлигини вақти-вақти билан текшириб боради ҳамда уларни мусобақалар бошланишидан камида ўн кун аввал қабул қилиб олади;

-мусобақалар иштирокчиларини ўйинлар ўтказиладиган жойларга уюшган ҳолда, Олимпия ўйинлари талаблари асосида олиб бориш ва қайтариб олиб кетилишини таъминлайди;

-мусобақалар мобайнида спорт этикасига риоя этилишига ёрдам бериб, допинг ва бошқа ман этилган моддаларни қўллашга қарши ташвиқот ва амалий иш олиб боради;

-мусобақа ғолибларини ва уларнинг устозларини, ҳакамларни, журналистларни ва бошқа катнашчиларни тақдирлаш учун мукофотлар таъсис этади;

-турли масалаларни ҳал қилиш учун белгиланган йўналишлар бўйича ишчи гуруҳлари ва комиссияларни тузади ва уларнинг ишини ташкил этади;

-Тошкент вилояти ҳокимлиги, Ўзбекистон Республикаси Фанлар академияси билан биргаликда Паркент туманида жойлашган "Қуёш физикаси" илмий ишлаб чиқариш марказида "Умид ниҳоллари", "Баркамол авлод" ва "Универсиада" спорт мусобақалари машғаласини ёқиш маросимларини юқори даражада ўтказиш билан боғлиқ барча ташкилий ишларни амалга оширади;

-Республика Мудофаасига қўмаклашувчи "Ватанпарвар" ташкилоти билан биргаликда мусобақалар машғаласини ёқиш, уни финал мусобақаси ўтадиган манзилга етказиш билан боғлиқ ишларни манфаатдор ҳокимлик ва вазирликлар ҳамда идоралар билан келишилган ҳолда амалга оширади;

-заруратга қараб, ўз мажлисларини ўтказиб боради;

-мусобақалар якуни асосида умумий ҳисоботни тайёрлайди. Қорақалпоғистон Республикаси, вилоятлар ва Тошкент шаҳри терма жамоаларининг мусобақаларда

умумжамоа натижалари асосида рейтингини аниқлаб, нашрдан чиқаради, манфаатдор ташкилотларга тақдим этади ҳамда оммавий ахборот воситалари орқали кенг ёритади.

III. Тизим спорт мусобақаларини ўтказиш шартлари ва тартиблари

1. Мусобақалар якка ва жамоа биринчиликлари бўйича ўтказилади.

2. Мусобақаларнинг барча босқичларида спортчилар махсус спорт либосларида қатнашади.

3. Мусобақаларни оммавий ахборот воситаларида ёритиб бориш учун матбуот маркази тузилади.

4. Финал мусобақаларининг расман очилишидан бир кун олдин ўқув ва спорт муассасалари раҳбарлари, оммавий ахборот воситалари вакиллари иштирокида тегишли мусобақаларда қатнашаётган турли ёшдаги болалар ва ўсмирларнинг оммавий спортини ривожлантириш масалаларига бағишланган илмий-амалий конференция ўтказилади.

5. **"Умид ниҳоллари"** мусобақалари беш босқичда ўтказилади:

-биринчиси -мактаб босқичи бўлиб, сентябрь - октябрь ойларида ҳар бир мактаб синфлари ўртасида белгиланган спорт турлари бўйича ўтказилади. Мусобақалар якунига кўра, 1-4, 5-9, 10-11-синф ўқувчиларидан ташкил этилган мактаб терма жамоаси мактаблараро-туман босқичга йўлланма олади. (10-11 синф ўқувчилари янги узлуксиз таълим тизимига тўла ўтгунга қадар мусобақаларда қатнашиб келадилар);

-иккинчиси -туман босқичи бўлиб, октябрь-ноябрь ойларида туман (шаҳар) мактабларининг 5-9, 10-11-синф ўқувчиларидан ташкил топган терма жамоалар ўртасида ўтказилади. Мусобақаларнинг якунига кўра, 5-9, 10-11-синф ўқувчиларининг туман терма жамоалари туманлараро-вилоят босқичига йўлланма олади;

-мактабларнинг 1-4-синф терма жамоалари учун босқич мусобақалари туман марказида қувноқ спорт ўйинлари тарзида кузги таътил пайтида финал ўйинлари билан яқунланади;

-учинчиси -ноябрь-январь ойларида туманларнинг (шаҳар) 5-9, 10-11-синф ўқувчиларидан ташкил топган терма жамоалар ўртасида вилоят босқич ўйинлари тарзида ўтказилади. Туман(шаҳар)ларнинг 5-9-синф терма жамоалари учун ушбу босқич мусобақалари спортнинг белгиланган турлари бўйича қишки таътил пайтида финал ўйинлари билан яқунланади;

-тўртинчиси -вилоят босқичининг давоми бўлиб, январь-март ойларида туман (шаҳар) 10-11-синф терма жамоалари ўртасида спортнинг белгиланган турлари бўйича баҳорги таътил пайтида финал ўйинлари билан яқунланади;

-бешинчиси -мамлакат босқичи бўлиб, Қорақалпоғистон Республикаси, вилоятлар ва Тошкент шаҳрининг 8-11-синф ўқувчиларидан ташкил топган вилоят терма жамоалари ўртасидаги финал ўйинлари тасдиқланган режада белгиланган вилоятда апрель-май ойларида бўлиб ўтади.

6."Баркамол авлод" спорт мусобақалари тўрт босқичда ўтказилади:

-биринчиси -ўрта махсус, касб-хунар муассасаси босқичи."Баркамол авлод" финал мусобақалари ўтказилган йилнинг сентябрь ойидан кейинги йилнинг сентябрь ойигача лицей ва коллеждаги гуруҳлар ўртасида белгиланган спорт турлари бўйича мусобақалар ўтказилади. Мусобақалар якунига кўра, курслар ўқувчиларидан ташкил этилган лицей ва коллеж терма жамоалари, лицей ва коллежлараро-туман босқичга йўлланма олади;

-иккинчиси -туман (шаҳар) босқичи. Иккинчи йилнинг сентябрь-январь ойларида лицей ва коллеж терма жамоалари ўртасида туман(шаҳар) босқич ўйинлари ўтказилади. Мусобақаларнинг якунига кўра, туман терма жамоалари

шаклланиб, кейинги туманлараро-вилоят босқичига йўлланма олади;

-учинчиси -вилоят босқичи. Январь-март ойларида туман (шаҳар) терма жамоалари ўртасида спортнинг белгиланган турлари бўйича мусобақалар ўтказилиб, вилоят босқичига яқун ясалади.

-тўртинчиси—мамлакат босқичи. Қорақалпоғистон Республикаси, вилоятлар ва Тошкент шаҳар лицей-коллеж ўқувчилари терма жамоаларининг финал мусобақалари май-июнь ойларида тасдиқланган режада белгиланган вилоятда ўтказилади.

7. "Универсиада" мусобақалари уч босқичда ўтказилади:

-биринчиси -олий таълим муассасаси босқичи. "Универсиада" ўтказилган йилнинг сентябрь ойидан кейинги йилнинг ноябрь ойигача гуруҳ ва факультетлар ўртасида белгиланган спорт турлари бўйича мусобақалар ўтказилади. Мусобақалар яқунга кўра, факультетлар талабаларидан ташкил топган олий таълим муассасаси терма жамоаси олий таълим муассасалари ўртасида бўладиган мусобақаларнинг кейинги босқичига йўлланма олади;

-иккинчиси -шаҳар ва вилоятлар босқичи. Кейинги йилнинг декабридан навбатдаги универсиада ўтказиладиган йилнинг апрель ойигача Қорақалпоғистон Республикаси, вилоятлар ва Тошкент шаҳри олий таълим муассасалари ўртасида мусобақалар ўтказилади.

-учинчиси -мамлакат босқичи, Қорақалпоғистон Республикаси, вилоятлар ва Тошкент шаҳрининг талабаларидан ташкил топган вилоят терма жамоалари ўртасидаги финал мусобақалари тасдиқланган режада белгиланган вилоятда май-июнь ойларида ўтказилади.

IV. Тизимнинг спорт мусобақаларини ўтказишга раҳбарлик қилиш

Мусобақаларга тайёргарлик кўриш ва ўтказишга умумий раҳбарлик тегишли Ташкилий қўмита томонидан амалга оширилади.

Мусобақаларнинг финал босқичини ўтказиш Ўзбекистон Республикаси Давлат жисмоний тарбия ва спорт қўмитаси ҳамда Ўзбекистон Республикаси Миллий Олимпия қўмитаси томонидан тасдиқланган спорт турлари бўйича бош ҳакамлар хайъати ва ҳакамлар хайъатлари зиммасига юклатилади.

Спорт мусобақалари саралаш босқичларини ўтказишга жавобгарлик қуйидагилар зиммасига юклатилади:

Биринчи босқич: -"Умид ниҳоллари" спорт мусобақаларини ўтказиш умумий ўрта таълим мактабларининг директори, жисмоний тарбия ўқитувчилари ва спорт гуруҳларининг раҳбарларига;

-"Баркамол авлод" спорт мусобақаларини ўтказиш академик лицей ва касб-хунар коллежларининг директорлари, жисмоний тарбия ўқитувчилари, спорт гуруҳларининг раҳбарларига;

-"Универсиада" спорт мусобақаларини ўтказиш университет ва институтларнинг ректорлари, факультетлар деканлари ва спорт гуруҳларининг раҳбарларига.

Иккинчи босқич: -"Умид ниҳоллари" спорт мусобақаларини ўтказиш туман (шаҳар) халқ таълими бўлими мудирлари, Болалар спортини ривожлантириш жамғармаси бўлими бошлиғи ва туман ҳокимиغا;

-"Баркамол авлод" спорт мусобақаларини ўтказиш Қорақалпоғистон Республикаси, Тошкент шаҳар ва вилоятлар ўрта масус, касб-хунар таълими бошқармалари бошлиқлари ва туман ҳокимиغا;

- "Универсиада" спорт мусобақаларини ўтказиш "Талаба" спорт жамияти, шаҳар ва вилоят спорт кўмиталари раҳбарлари ва ҳокимларига;

Учинчи босқич: - "Умид ниҳоллари" спорт мусобақаларини ўтказиш Қорақалпоғистон Республикаси халқ таълими вазири, вилоятлар ва Тошкент шаҳар халқ таълими бошқармаси бошлиқлари, Болалар спортини ривожлантириш жамғармаси бўлими бошлиғи, "Ёшлик" кўнгилли спорт жамияти вилоят кенгашлари, жойлардаги спорт кўмиталари раҳбарлари ҳамда вилоятлар ҳокимларига;

- "Баркамол авлод" спорт мусобақаларини ўтказиш Қорақалпоғистон Республикаси, Тошкент шаҳар ва вилоятлар ўрта махсус, касб-хунар таълими бошқарма бошлиқлари, спорт кўмиталари раҳбарлари ва вилоятлар ҳокимларига;

"Универсиада" финал спорт мусобақаларини ўтказиш Ташкилий кўмигага;

- "Умид ниҳоллари", "Баркамол авлод" мусобақаларининг тўртинчи ва бешинчи босқичларини ўтказиш Қорақалпоғистон Республикаси, вилоятлар ва Тошкент шаҳар ўқув, спорт муассасалари раҳбарлари, вилоятлар ҳокимлари ҳамда Ташкилий кўмигага юклатилади.

V. Тизим спорт мусобақаларининг финал босқичини ўтказиш тартиби

1. Финал мусобақаларининг очилиш маросими мусобақалар бошланган куни, ёпилиши эса мусобақаларнинг сўнгги куни, театрлаштирилган оммавий-бадийий спорт байрами тарзида 60 дақиқа мобайнида ўтказилади.

2. Маросим финал мусобақалари қатнашчиларининг лотин алифбоси тартибида вилоят номи ёзилган транспарантларни кўтарган махсус либосдаги қизлар ҳамроҳлигида майдонга кириб келиши билан бошланади, ташкилотчи вилоят вакиллар сафи охирида боради.

3. Марш садолари остида ҳарбий хизматчилар томонидан майдонга Ўзбекистон Республикаси ва мусобақалар байроқлари флагшток ёнига олиб келинади.

4. Мамлакат раҳбариятининг мусобақа иштирокчиларига йўлланган табриги ўқиб эшиттирилганидан сўнг, Ўзбекистон Республикаси ва мусобақалар байроқлари, Ўзбекистон Республикаси Давлат мадҳияси садоси остида ҳарбий хизматчилар томонидан олдинма-кетин кўтарилади. Давлат гимни ижро этилаётганда спортчилар ўнг қўлларини кўксиларига қўйиб, жўр бўладилар. Мусобақа олови тегишли ташкилий қўмита томонидан тасдиқланган сценарий асосида ёқилади.

5. Финал мусобақалари қатнашчилари номидан қасамёд ва бош ҳакам, барча спорт турлари ҳакамлари номидан, "ҳакамлар қасамёдини" қабул қилади.

6. Парад қатнашчилари марш садолари остида маросим ўтаётган майдонни айланиб, ўзлари учун ажратилган жойга ўтирадилар.

8. Маросим театрлашган-спорт байрами билан якунланади.

9. Ёпилиш маросимида ғолиб ва совриндор жамоаларга диплом, медал ва совринлар топширилади. Ҳарбий хизматчилар мусобақа байроғини марш садолари остида тушириб (мусобақа олови байроқ туширилиши билан ўчади) майдон марказига олиб келадилар. Байроқ мусобақа ўтказган вилоят вакиллари томонидан навбатдаги мусобақани ўтказувчи вилоят вакилларига топширилади ва марш садолари остида майдондан олиб чиқилади.

10. Театрлашган спорт байрами сўнгида барча қатнашчилар марш садолари остида майдонга чиқадиладар, Ташкилий қўмита раиси мусобақаларни ёпиқ деб эълон қилади.

VI. Тизим спорт мусобақалари машғаласини ёқиш ва уни спорт мусобақалари ўтказиладиган манзилларга олиб бориш маросимининг тартиби

1. Тизим спорт мусобақаларининг машғаласини ёқиш ва уни махсус йўналиш бўйича манзилга олиб боришни ташкил этиш учун Ташкилий кўмита "Ватанпарвар" ташкилоти, Тошкент вилояти ҳокимлиги, Ички ишлар вазирлиги ҳамда манфаатдор вазирликлар, шунингдек, вилоятлар ҳокимликлари вакилларидан иборат махсус ишчи гуруҳини тузади.

2. Ишчи гуруҳининг асосий вазифалари:

- мусобақаларнинг машғаласини ёқиш ва уни манзилларга олиб бориш маршрутани белгилаш;

- машғалани маршрут бўйича олиб бориш давомида белгиланган манзилларда спорт маросимларини ўтказиш сценарийсини ишлаб чиқиш ва ташкил этиш;

- масофаларга маршрут бўйича машғалани кўтариб боровчи спортчи-ўқувчиларни танлаб олиш ва уларни тайёрлаш ҳамда бир хил либосларда бўлишларини таъминлаш;

- бир вилоят ҳудудидан иккинчи вилоят ҳудудига ўтиш жойларида машғалани олиб боровчи спортчи-ўқувчиларни муסיқа садолари остида тантамали кутиб олишни ташкил этиш;

- машғалани ёқиш ва олиб бориш маросимини оммавий ахборот воситаларида ёритилишини таъминлаш.

3. Тизим спорт мусобақалари машғаласини ёқиш ва белгиланган манзилга олиб бориш босқичлари:

- мусобақалар машғаласини ёқиш Паркент туманида жойлашган "Физика-куёш" илмий ишлаб чиқариш бирлашмасида барча вилоятлардан танлаб олинган ўқувчи-талабалар иштирокида махсус маросим асосида ўтказилади;

- мусобақалар машғаласини спорт мусобақалари ўтказиладиган манзилга олиб бориш билан боғлиқ ташкилий тадбирлар маршрутга кирган ҳудудий таълим бошқармалари томонидан амалга оширилади.

4. Машғалани ёқиш ва олиб бориш маросими иштирокчиларига қўйиладиган талаблар:

-машғалани ёқиш ва олиб бориш тадбирларида иштирок этиш учун белгиладиган номзодлар билимларни ўзлаштиришда юқори кўрсаткичларга эга бўлган, спорт ва жамоат ишларида фаол қатнашадиган, изланувчан ўқувчи ва талабалар орасидан танлаб олинади;

-танлаб олинган ўқувчи-талабалар ўқув муассасасининг умумий йиғилишида эълон қилинади, уларнинг исми, шарифи кўрсатилган ҳолда умумий йиғилиш қароридан кўчирмалар Ташкилий қўмитага тақдим этилади;

-мусобақаларнинг машғаласини олиб бориш маросимида қатнашувчи ўқувчи-талабаларга берилган махсус спорт либослари тадбир ўтказилгандан сўнг эсдалик учун қатнашувчиларда қолдирилади.

5.Тизим спорт мусобақалари машғаласини ёқиш ва олиб бориш маросимида қатнашиш учун талабнома бериш шартлари ва муддатлари:

-таълим бошқармалари томонидан спорт мусобақалари машғаласини ёқиш ва олиб бориш маросимида қатнашадиган ўқувчи-талабаларнинг оёқ ва устки кийимлари ўлчовлари ҳамда уларнинг сурати ёпиштирилган маълумотномани мусобақа ўтказиладиган йилнинг 5-апрелигача тегишли вазирликка тақдим этилади;

-маросимда иштирок этадиган жисмоний тарбия ўқитувчи-мураббийлари тўғрисидаги маълумотнома ҳам шу муддатда тегишли вазирликка тақдим этилади.

6. Тизим спорт мусобақаларининг машғаласини ёқиш маросими тартиби.

-тегишли вазирликлар ва таълим бошқармалари ўқувчи-талабаларни ва ўқитувчиларни Тошкент вилояти Паркент туманига Ташкилий қўмита белгилаган кунга етиб келишларини таъминлайдилар;

-спорт мусобақалари машғаласини ёқиш маросимини ўтказишга Қорақалпоғистон Республикаси, вилоятлар ва Тошкент шаҳридан келган иштирокчилар, тарбиячилар ҳамда таълим ходимлари ва бошқа таклиф этилганлар "Кумушкон" оромгоҳига жойлаштирилади (иштирокчилар, тарбиячилар сони Ташкилий қўмита томонидан белгиланади);

-белгиланган вақтда камида 3 нафар машҳур спортчилар Ўзбекистон Республикаси Давлат Мадҳияси садолари остида куёш нурини кучайтириб берувчи махсус мосламадан фойдаланиб, мусобақалар машғаласини ёқадилар. Барча таклиф этилганлар қўлларини кўксиларига қўйиб Ўзбекистон Республикаси Давлат Мадҳиясини ижро этадилар. Машғала ёш спортчиларга берилади ва барча вилоятлардан келган вакиллар уни кузатадилар;

-ўқувчилар машғалани навбатма-навбат ҳар 200 метрда алмашиб, белгиланган масофага югуриб элтадилар. Машғала ўнг қўлда баланд кўтариб югурилади;

-белгиланган маршрут бўйича ўқувчилар машғалани кўлма-кўл кўтариб, мусобақа очиладиган куни охириги манзилга олиб борадилар ва мезбон вилоят ҳокимлигига топширадилар. Оташдон вилоят ҳокимлигида сақланади.

VII. Тизимнинг спорт мусобақалари ғолиблари ва совриндорларини тақдирлаш ҳамда мукофотлаш

Тизим мусобақалари ғолиблари қуйидагича тартибда мукофотланади:

-биринчи босқич ғолибларига диплом, фахрий ёрлиқ ва эсдалик совғалари таълим муассасаси раҳбари томонидан топширилади;

-иккинчи, учинчи ва тўртинчи босқич ғолибларига диплом ҳамда ҳомий ташкилотларнинг эсдалик совғалари туман, шаҳар, вилоят ҳокимлари бошчилигида топширилади;

-мамлакат финал босқичининг биринчи, иккинчи ва учинчи ўринлар эгалари мусобақа дастуридаги барча спорт мусобақаларида вилоятлар терма жамоаларининг тўплаган очколарига қараб аниқланади. Улар Ташкилий қўмита томонидан белгиланган 1-2-3 -даражали диплом, кубок, медал (олтин, кумуш, бронза) ва эсдалик совринлари билан тақдирланади;

-шахсий ва жамоа беллашувларида биринчи, иккинчи ва учинчи ўринни эгаллаган қатнашчилар медал (олтин кумуш, бронза), диплом ва эсдалик совғалари билан мукофотланади, шунингдек вазирлик ва ўрта махсус касб-хунар таълими марказининг махсус гувоҳномалари топширилади;

-гувоҳнома мактабларнинг 11-синф (мактаблардаги 11-синфлар янги узлуксиз таълим тизимига тўла ўтгунга қадар) ва академик лицей, касб-хунар коллежлари битирувчиларига Ўзбекистон Республикаси Вазирлар Маъкамасининг 157 сонли "Ўзбекистон ўқувчи ёшларини тақдирлаш ва моддий рағбатлантириш тўғрисида" ги 1993 йил 25 мартдаги қарори асосида олий таълим муассасаларига имтиёзли кириш ҳуқуқини беради. Имтиёз мазкур қарорнинг 5-илоvasида белгиланган тартиб асосида қўлланилади;

-совринли ўринларга сазовор бўлган иқтидорли спортчиларнинг мураббий-ўқитувчилари эсдалик медал ва фахрий ёрлик билан тақдирланади;

-барча спортчилар, мураббийлар, хакамлар, раҳбарлик қилувчи ва хизмат кўрсатувчи ходимларга «спорт мусобақаларининг қатнашчиси» эсдалик нишони ва сертификат топширилади.

Узлуксиз спорт ҳаракатини самарали бошқарув тизимини ривожлантиришнинг ташкилий механизми ва мезонлари

Узлуксиз спорт тизими мусобақаларининг босқичларига тайёргарлик кўриш ва уларни ўтказиш билан боғлиқ масалаларни ўз вақтида ҳал қилиш мақсадида Ўзбекистон Республикаси Олий ва ўрта махсус таълим вазирлиги, Халқ таълими вазирлиги, Ўрта махсус, касб-хунар таълими маркази, вилоятлар, Тошкент шаҳар ҳокимлиги, Маданият ва спорт ишлари вазирлиги, Ўзбекистон Республикаси Миллий олимпия қўмитаси, Ўзбекистон Республикаси Қасаба уюшмалари Федерацияси кенгаши, Ўзбекистон Республикаси ёшларининг "Камолот" ижтимоий ҳаракати ва бошқа ташкилотлардан иборат Ташкилий қўмита тузилмалари ва унинг йиғилишлари ўтказилади.

Йиғилиш баённомасида барча таълим тизимидаги ўқув муассасаларига спорт мусобақалари босқичлари ва якуний финал ўйинларига тайёргарлик кўриш ва уни ўтказиш билан боғлиқ кўрсатма ва топшириқлар берилади.

Ташкилий қўмитага спорт мусобақаларини ўтказувчи ишчи гуруҳи ва ҳакамлар хайъати таркибини, спорт турлари бўйича ҳамда финал босқичини ўтказиш жадвалини, спорт турлари бўйича мусобақалар кендаларини тасдиқлайди.

Қорақалпоғистон Республикаси, Тошкент шаҳар ва вилоятлар халқ таълими, ўрта махсус, касб-хунар таълими бошқармалари бошлиқларига, спорт қўмитаси раисларига, қасаба уюшмалари ва "Камолот" ёшлар ижтимоий ҳаракатига:

- спорт мусобақалари турларини Ташкилий қўмита белгилаган муддатларда ўтказилишига қатъиян риоя қилиш;
- ўқувчи ёшларни спорт мусобақаларнинг босқичларида фаол қатнашишларини таъминлаш;

-мусобақа ўтказиш мезонларига жавоб берадиган спорт базалари ва иншоотларини бепул ёки имтиёзли тарзда фойдаланишга бериш;

-спорт мусобақаларининг барча босқичларининг талаб даражасида ўтказилишини таъминлаш мақсадида спорт турлари бўйича ҳакамлик масалаларини ҳал этиш,;

-ўқув муассасаларининг гуруҳлараро биринчиликлари, вилоят биринчилиги мусобақаларини байрамона тарзда ўтказиш, энг кучли, чаккон, иқтидорли спортчиларни танлаб олиш ҳамда ғолиб ва совриндор спортчиларга уч даражали "Алпомиш" ҳамда "Барчиной" кўкрак нишонлари ва эсдалик совғаларни топшириш;

-спорт мусобақаларининг барча босқичларини ўтказишга ҳомийларни жалб этиш ва улардан унумли фойдаланиш тадбирларини ишлаб чиқиш;

-терма жамоага танлаб олинган ўқувчи-ёшларга ўқув муассасаси, ҳудуд, туман, вилоят биринчилиги ва республика финал мусобақалари олдидан ўқув-йиғин машғулотларини мунтазам равишда ташкил этиш ҳамда уларнинг дарсдан кейин ўтказиладиган машғулотларга қатнашиши учун муносиб шароит яратиб бериш;

-машғулот ва мусобақа ўтказиладиган спорт иншоотларини тартибга солиш, уларни зарур жиҳозлар, спортчиларни алоҳида спорт кийими билан таъминлаш (ўғил ва қиз болалар учун алоҳида);

-барча ўқув муассасаларининг имкониятларини ҳисобга олган ҳолда, «Низом»да белгиланган спорт турлари бўйича спорт шўъбаларни ташкил этиш ва уларга амалий ёрдам бериш имкониятларини топиш ;

-барча босқичдаги спорт мусобақаларини мунтазам равишда оммавий ахборот воситаларида ёритиш ва бу борада тарғибот-ташвиқот ишларини кенг йўлга қўйиш юклатилади.

Мусобақа ўтказадиган ҳудуд таълим бошқармаси бошлиқларига:

-спорт мусобақаларининг финал босқичини ўтказиш жадвали асосида спорт иншоотларини тартибга келтириш ва барча зарурий шарт-шароитларни яратиш;

-спорт мусобақаларини ўтказишда тегишли ташкилотлар билан белгиланган тадбирларни ишлаб чиқиш ва уларни амалга оширишда ҳомийлардан унумли фойдаланиш чораларини ишлаб чиқиш топширилади.

Таълим ташкилотларининг «Молия ва Иқтисод» бўлимларига:

-ўқувчи ёшларнинг спорт мусобақаларидаги иштирокига кетадиган сарф-харажатлар юзасидан (йўл ҳақи, овқатланиш, жойлаштириш) таклифларни Молия вазирлигига белгиланган муддатда топшириш юклатилади.

Маданият ва спорт ишлари вазирлигига спорт мусобақаларининг талаб даражасида ўтказилишини таъминлаш мақсадида барча спорт турлари мусобақаларига спорт федерациялари ҳамда таълим тизимида ишлаётган малакали ҳакамларни жалб қилиш вазифалари топширилади.

Маданият ва спорт ишлари вазирлигига, Ўзбекистон Республикаси Миллий Олимпия қўмитаси, Қорақалпоғистон Республикаси, ҳокимликлар, Ўзбекистон Республикаси Касаба уюшмалари Федерацияси кенгаши, Ўзбекистон Республикаси ёшларининг "Камолот" ижтимоий ҳаракати ва бошқа тегишли вазирликлар ҳамда ташкилотлар спорт мусобақалари ғолиблари учун эсдалик совғалари ва совринларни ташкил қилиб, уларни маблағ билан таъминлайди.

Баённома ижросини назорат қилиш Ташкилий қўмита зиммасига юклатилади.

**Ўзбекистон ўқувчи ва талаба ёшларининг "Умид
ниҳоллари", "Баркамол авлод" ва "Универсиада" спорт
мусобақаларининг республика финал босқичларини
ўтказиш Ташкилий қўмитаси таркиби**

Спорт мусобақаларини ўтказувчи ташкилий қўмита таркиби қўйидаги лавозимларни эгаллаб турган раҳбар ходимлардан иборат таркибда тасдиқланади:

Ўзбекистон Республикаси халқ таълими вазири «Умид ниҳоллари»,

Ўзбекистон Республикаси Олий ва ўрта махсус таълими вазири эса «Универсиада» ва «Баркамол авлод» мусобақаларининг ташкилий қўмита раиси сифатида фаолият юритади.

Мусобақа ўтадиган вилоятнинг ҳокими-ҳам раис, этиб белгиланади.

Маданият ва спорт ишлари вазирлиги вазири,
Қасаба уюшмалари Федерацияси Кенгаши раиси,
Ички ишлар вазирининг ўринбосари,

Ўзбекистон телерадиокомпанияси раисининг биринчи ўринбосари,

Ўзбекистон Республикаси Президенти Девонининг масъул ходими,

Ўзбекистон Республикаси Вазирлар Маҳкамасининг масъул ходими,

Ўзбекистон Республикаси Миллий Олимпия қўмитаси президенти,

"Ўзбекистон темир йўллари" компанияси бош директорининг биринчи ўринбосари,

"Ўзбекистон ҳаво йўллари" бош директорининг биринчи ўринбосари,

Маданият ва спорт ишлари вазирининг ўринбосари, "Ўзбекнаво"
бирлашмаси бош директори,

Соғлиқни сақлаш вазирининг биринчи ўринбосари,

"Қамолот" ёшлар ижтимоий ҳаракати Марказий Кенгаши раиси,

Ўзбекистон мудофаасига кўмаклашувчи "Ватанпарвар" ташкилоти
раиси,

"Соғлом авлод учун" хайрия жамғармаси раиси,

"Ёшлик", "Баркамол авлод" ва "Талаба" спорт жамиятлари
раислари.

Мусобақалар ўтадиган вилоятнинг ҳокими ўз қарори билан вилоят
ташкилий қўмитаси таркибини тасдиқлайди ва амалга ошириладиган
вазифаларни белгилайди.

WWW.UZDJTI.UZ

**Спорт мусобақаларини ўтказувчи Ташкилий қўмита ишчи
гуруҳининг таркиби
(«Баркамол авлод» мусобақалари мисолида)**

№	О. И. Ф.	Вазифаси, иш жойи
1	2	3
1.		Ўрта махсус, касб-хунар таълими маркази раҳбари ўринбосари, Олий ва ўрта махсус таълим вазирининг ўринбосари
2.		Ўзбекистон Миллий Олимпия қўмитасининг вице президенти
3.		Республика Касаба уюшмалари Федерацияси кенгаши спорт жамятининг раиси
4.		Вилоят халқ таълими бошқармаси ва вилоят касаба уюшмалари қўмитаси кенгаши раиси
5.		Ўзбекистон мудофаасига қўмақлашувчи «Ватанпарвар» ташкilotи раиси ўринбосари
6.		Республика «Камолот» ёшлар ижтимоий ҳаракати Марказий Кенгаши раисининг ўринбосари
7.		Маданият ва спорт ишлари вазирлигининг «Спортнинг олимпия, оммавий турлари ва спорт ўринбосарларини тайёрлаш» бошқармаси бошлиғи
8.		Ўзбекистон давлат жисмоний тарбия институти проректори
9.		Маданият ва спорт ишлари вазирлигининг «Аҳолини жисмоний тарбиялаш ва ўқув-юрталари бўлими» бошлиғи
10.		Республика тиббий-жисмоний тарбия диспансерининг бош шифокори
11.		Ўз. ДЖТИ енгил атлетика кафедрасининг катта ўқитувчиси
12.		Қорақалпоғистон Республикаси, вилоятлар ва Тошкент шаҳар ўрта махсус, касб-хунар таълими бошқармалари бошлиқлари, вилоят спорт қўмиталари раислари

Спорт мусобақаларига тайёргарлик кўриш ва уни ўтказувчи Ташкилий қўмитанинг ишчи гуруҳи ҳам финал мусобақалари ўтказиладиган вилоятда тузилади.

Спорт мусобақаларини ўтказувчи ҳакамлар ҳайъати таркиби («Баркамол авлод мусобақалари» мисолида)

43-илова

О. И. Ф	Вазифаси	Иш жойи
1	2	3
	Бош ҳакамлар	Маданият ва спорт ишлари вазирлиги «Спортнинг олимпия, оммавий турлари ва спорт ўринбосарларини тайёрлаш» бошқармасининг бошлиғи. Марказнинг «Соғлом авлод камолоти ва гуманитар таълими бўлими»нинг етакчи мутахассиси
	Бош ҳакам ўринбосарлари	Марказнинг «Соғлом авлод камолоти ва гуманитар таълим бўлими»нинг бош мутахассиси Давлат жисмоний тарбия ва спорт кўмитасининг «Режа ва молия бўлими» бошлиғи
	Мусобақа ҳисоби бўйича бош ҳакам ўринбосари	Марказнинг «Мусобақа ҳисоби, ҳисоботи ва таҳлили бўлими» бошлиғи
	Спорт иншоотлари бўйича бош ҳакам ўринбосарлари	Марказнинг касб-хунар коллежларини қуриш, реконструкция қилиш ва моддий-техник базасининг ривожланишини мувофиқлаштирувчи бўлим бошлиғи. Ўзбекистон Республикаси Маданият ва спорт ишлари вазирлигининг «Аҳолини жисмоний тарбиялаш ўқув юртлари бўлими» бошлиғи
	Тиббий назорат бўйича бош ҳакам ўринбосари	Республика тиббий-жисмоний тарбия диспансерининг бош врач
	Қатнашчиларни жойлаштириш бўйича бош ҳакам ўринбосари	Марказнинг ўқув адабиётлари нашрини режалаштириш, нашр ва таъминот бўлими бошлиғи
	Қатнашчиларни овқатлантириш бўйича бош ҳакам ўринбосарлари	Марказнинг кадрларни танлаш, тайёрлаш ва ташқи алоқалар бошқармаси бош мутахассиси
	Мусобақаларни оммавий ахборот воситаларида ёритиш бўйича бош ҳакам ўрин босарлари	Марказнинг «Соғлом авлод камолоти ва гуманитар таълим бўлими»нинг етакчи мутахассиси. Марказий ўқув адабиётлари, ахборот ва таҳлил бошқармасининг бош мутахассиси

**Белгиланган спорт турлари бўйича мусобақалар жадвали
(«Баркамол авлод мусобақалари» мисолида)**

44-илова

Спорт турлари		Қатнаш чилар		Мураббийлар	хакамлар	Жамоа таркиби	Тур бўйича жами	Мусобақа ўтадиган кун		
		ўсм	қиз.							
Баскетбол		10	10	2	2	24	336			
Волейбол		10	10	2	2	24	336			
Кураш	Халқаро қоидалар бўйича	7	-	1	1	9	126			
	Фарғона усули бўйича	7	-	1	1	9	126			
Футбол		16	-	1	1	18	252			
Енгил атлетика		10	10	2	1	23	322			
Теннис		3	3	1	1	8	112			
Сузиш		8	8	2	1	19	266			
Жами		75	41	12	10	144	1876			

**Спорт мусобақаларининг финал босқичини ўтказиш
жадвали («Баркамол авлод» ўйинлари мисолида)**

45-илова

№	Спорт турлари		Ўтказиш муддати	кун лар	Ўтказиш жойи	
1.	Баскет бол	ўсм .	30. 04- 4. 05	6	Жиззах Олимпия захиралари коллежининг спорт зали	
		қиз.	30. 04- 4. 05	6	Жиззах Педагогика институти кошидаги академик лицейнинг спорт зали	
2.	Волей бол	ўсм .	30. 04- 4. 05	6	Бахмал кишлоқ хўжалик касб- хунар коллежининг спорт зали	
		қиз.	30. 04- 4. 05	6	Бахмал кишлоқ хўжалик касб- хунар коллежининг спорт зали	
3.	К у р а ш	Халқаро қоидала р бўйи ча	ўсм .	30. 04- 2. 05	5	Пахтакор кишлоқ хўжалик касб- хунар коллежининг спорт зали
		Фарғона усули бўйи ча	ўсм .	2. 05- 4. 05	3	Пахтакор саноат касб-хунар коллежининг спорт зали
4.	Футбол	ўсм .	30. 04- 4. 05	6	Ғаллаорол саноат касб-хунар коллежининг спорт зали	
5.	Енгил атлетика	ўсм .	30. 04- 2. 05	3	Жиззах шаҳар марказий ўйингоҳи	
		қиз.				
6.	Теннис	ўсм .	30. 04- 4. 05	5	Жиззах шаҳар Олимпия захиралари коллежи спорт мажмуаси	
		қиз.				
7.	Сузиш	ўсм .	30. 04- 2. 05	3	Жиззах шаҳар Олимпия захиралари коллежи спорт мажмуаси	
		қиз.				

**Спорт мусобақаларининг ўтказилган 1-2- босқичлари тўғрисида
хисобот («Баркамол авлод мусобақалари» мисолида)**

46-илова

T/P	Спорт турлари	Спорт турлари бўйича мусобақаларда қатнашганлар		Разряд нормативларининг бажарилиши				қўшимча
		1-босқич қатнашчилар и	2- босқич қатнашчилар и	III-II разряд	I разряд	Спорт усталигига номзод	Спорт устаси	
1.								
2.								
3.								
4.								
	Жами							

**Спорт мусобақаларининг ўтказилган 1-2- босқичи тўғрисида
хисобот («Баркамол авлод мусобақалари» мисолида)**

47-илова

№	Мусобақалар да қатнашган ўқув муас сасаси	Мусобақада қайси спорт тури бўйича қатнашган	Эгаллаг ан ўрни	Очколар сони	Қатнашчилар сони
	Жами				

**Ўқув муассасалари, туман ва вилоят ташкилий
қўмиталарига етказиладиган спорт турлари бўйича
мусобақаларнинг қондаси («Баркамол авлод» спорт
мусобақалари мисолида)**

1. Баскетбол

Жамоа таркиби: _____ жами 24 киши

Жумладан,

спортчилар: _____ 10 ўсм.+10 қиз

мураббий: _____ 2 киши

ҳакам: _____ 2 киши

катнашчилар ёши: 20 ёшгача бўлган таълим муассасалари ўқувчи-ёшлари.

Тасниф бўйича мусобақага руҳсат этиладиган ёшларни разряди белгиланади.

Мусобақаларни ўтказиш шартлари

Мусобақалар халқаро баскетбол федерацияси (ФИБА) томонидан тасдиқланган гуруҳлараро (ҳар бир гуруҳда 3-4 жамоа) давра тизими бўйича ўтказилади. Жамоаларнинг эгаллаган ўринлари тўплаган очколарининг сони билан белгиланади. Гуруҳда биринчи ўринни эгаллаган жамоалар 1-4-ўринлар учун, гуруҳда иккинчи ўринни банд этган жамоалар 5-8-ўринлар учун, гуруҳдаги учинчи ўринни эгаллаган жамоалар 9-12-ўринлар ва нихоят, гуруҳдаги тўртинчи ўринни эгаллаган жамоалар 13-14- ўринлар учун курашни давом эттирадилар.

Мусобақаларда ғалаба учун 3 очко, мағлубият учун 1 очко, жамоа мусобақага қатнашмагани учун 0 очко берилади.

Икки ёки ундан ортиқ жамоаларнинг тўплаган очколари тенг бўлиб қолган тақдирда ғолиб мазкур жамоалар ўртасидаги ўзаро ўйинларда киритилган ва ўтказиб юборилган тўплар тафовутига қараб белгиланади.

2. Волейбол

Жамоа таркиби: _____ жами 24 киши

Жумладан,
спортчилар: _____ 10 ўсм.+10 қиз
мураббий: _____ 2 киши
хакам: _____ 2 киши
катнашчилар ёши: _____ 20ёшгача бўлган таълим ўқув
муассасалари ўқувчи-ёшлари.

Тасниф бўйича мусобақага рухсат этиладиган ёшлар
разряди.

Мусобақаларни ўтказиш шартлари

Мусобақалар халқаро волейбол федерацияси (ФИБФ)
томонидан тасдиқланган гуруҳлараро (ҳар бир гуруҳда 3-4
жамоа) давра тизими бўйича ўтказилади. Жамоаларнинг
эгаллаган ўринлари улар тўплаган очколарининг сони билан
белгиланади. Гуруҳда биринчи ўринни эгаллаган жамоалар 1-4
ўринлар учун, гуруҳда иккинчи ўринни эгаллаган жамоалар 5-
8- ўринлар учун баҳсларни давом эттиради. Шу тартибда 9-14-
ўринлар аниқланади.

Ғалаба учун жамоага 1 очко, мағлубият учун 0 очко
берилади. ўйинга катнашмаган жамоага охириги ўрин берилади.

Жамоалар мусобақага фақат бир хилда спорт кийимида
кўйилади.

Икки ёки ундан ортиқ жамоанинг очколари тенг бўлиб
қолса, ютуқ ўзаро учрашувларда ғалаба қозонган жамоага
ёзилади. Агар кўрсаткич тенг бўлиб қолган тақдирда улар
ўртасида ўтказилган учрашувлар тафовути, барча ўйинлардаги
ютган ва ютказган учрашувларининг энг яхши нисбати
инобатга олинади.

3. Кураш

(халқаро қоидалар ва фарғонача усул бўйича)

Жамоа таркиби: жами _____ 9+9=18 киши

Жумладан,

спортчилар: _____ 7+7=14 ўсм.

мураббий: _____ 1+1=2 киши

ҳакам: _____ 1+1=2 киши
катнашчилар ёши: _____ 20 ёшгача бўлган таълим муассасаларида ўқийдиган ўқувчи-ёшлар.

Тасниф бўйича мусобақага рухсат этиладиган ёшлар разряди белгиланади.

Мусобақаларни ўтказиш шартлари

Кураш (халқаро қоидалар ва фарғонача усули бўйича) мусобақаси республика «Кураш» федерацияси тасдиқлаган қоида бўйича ҳамда олимпия тизими талаблари асосида ўтказилади.

Мусобақалар 7 вазн тоифасида шахсий ва жамоа тарзида ўтказилади. Яққа биринчилик спортчининг кўрсатган шахсий натижаларига қараб белгиланади.

Ташкилотларга фақат икки вазн тоифасида бир жуфтдан катнашчини беллашувга қўйишга рухсат этилади.

Спортчилар: 50, 55, 60, 65, 71, 77 кг. ва ундан юқори вазн тоифаларида иштирок этади.

Жамоаларнинг ўринлари спортчилар қўлга киритган натижалар йиғиндисиغا қараб белгиланади.

Курашчилар мусобақага Халқаро «Кураш» ассоциацияси томонидан тасдиқланган кураш кийими билан қўйилади.

4. Футбол

Жамоа таркиби: жами: _____ 18 та.

Жумладан,
спортчилар: _____ 16 ўсм.

мураббий: _____ 1 киши

ҳакам: _____ 1 киши

катнашчилар ёши: _____ 20 ёшгача бўлган таълим муассасалари ўқувчи-ёшлари иштирок этади.

Тасниф бўйича мусобақага рухсат этиладиган ёшларнинг разряди белгиланади.

Мусобақаларни ўтказиш шартлари

Мусобақалар Футбол федерацияси томонидан тасдиқланган, (1999 йилда чоп этилган) «Футбол ўйини қоидалари» ва ФИФА услубий кўрсатмасига асосан, гуруҳлараро (ҳар бир гуруҳда 3-4 жамоа) давра тизими бўйича ўтказилади.

Жамоалар ўрни улар тўплаган очколар сонига қараб белгиланади. Жамоага ютуқ учун – 3 очко, дуранг учун -1 очко, мағлубият учун 0 очко берилади.

Икки ёки ундан ортиқ жамоада очколар сони тенг бўлиб қолган тақдирда барча учрашувларда энг кўп ғалабага эришган жамоа ғолиб саналади. Агар бу кўрсаткич ҳам тенг бўлиб қолса, жамоа қуйидаги кўрсаткичларга кўра имтиёзларга эга бўлади:

- улар ўртасидаги энг яхши кўрсаткичларга кўра;
- улар ўртасидаги киритилган ва ўтказиб юборилган тўпларнинг тафовутига кўра;
- барча учрашувларда киритилган ва ўтказиб юборилган тўпларнинг тафовутига кўра;
- барча ўйинларда киритилган тўпларнинг сонига кўра;
- огоҳлантиришлар, майдондан чиқариб юборишлар сонининг энг камлигига кўра;

Жамоа ўйинга келмай қолган тақдирда мағлубият ёзилади. Иккинчи марта ўйинга келмаган, шунингдек, спорт одоби ва интизомини бузган, жамоа мусобақалардан четлаштирилади.

Мусобақа рўйхатида кўрсатилмаган ёки ўйиндан четлаштирилган спортчини майдонга тушургани учун жамоага мағлубият ёзилади.

Ўйин баённомасига 16 нафардан ортиқ бўлмаган футболчи, рақамларга қатъий амал қилинган ҳолда -11 та асосий ва (дарвозабон билан қўшиб ҳисобланганда) 5 нафар захирадаги ўйинчини киритишга руҳсат этилади.

Ўйин жараёнида 5 тагача ўйинчини алмаштиришга рухсат этилади. Иккита жамоада кийим ранги бир хил бўлиб қолган тақдирда меҳмонлар жамоасига танлаш ҳуқуқи берилади.

Норозилик билдирмоқчи бўлган жамоа вакили, ўйин тугаши биланоқ бош ҳакамни ва рақиб жамоаси вакилини зудлик билан огоҳлантириши керак.

Вакил имзоси қўйилган, тўла асосланиб ёзилган норозилик билдиришнома бош ҳакамлар ҳайъатига ўз вақтида топширилиши лозим (норозилик билдиришномаси ўйин тугаганидан кейин 24 соат мобайнида кўриб чиқилади).

Қуйидаги ҳолларда норозилик кўриб чиқилмайди:

-ҳакамлар томонидан 11 метрлик жарима тўпи белгилангани ёки белгиланмаганига;

-ўйиндан ташқари ҳолат белгилангани ёки белгиланмаганига;

-дарвозани тўғри ёки нотўғри ишғол қилинганига;

-ортиқча вақт ўйналганига.

Ўйиннинг давом этиш муддати: 40 дақиқа, 2 қисмдан иборат, танаффус - 10 дақиқа.

5. Ёнгил атлетика

Жамоа таркиби: жами: _____ 23 та

Жумладан,

спортчилар: _____ 10 ўср.+10 қиз

мураббий: _____ 2 киши

ҳакам: _____ 1 киши

катнашчилар ёши: _____ 20 ёшгача бўлган таълим муассасалари уқувчи-ёшлари иштирок этади.

Тасниф бўйича мусобақага рухсат этиладиган ёшлар разряди белгиланади.

Дастур ва мусобақаларни ўтказиш шартлари

Ўсмирлар: 100, 200, 400, 800, 1500, 3000 метр масофага югуриш, узунликка сакраш, ядро улоқтириш, 400+300+200+100 метрга эстафета югуриши.

Қизлар: 100, 200, 400, 800, 1500, 3000 метр масофага югуриш, узунликка сакраш, ядро улоктириш, 400+300+200+100 метрга эстафета югуриши.

18 та энг яхши натижа, жумладан, ўсмир ва қизлар эстафетасининг натижаси ҳисобга олинади.

Ҳар бир спортчи дастурнинг икки турида - якка ҳолда ва эстафета бўйича қатнашиш ҳуқуқига эга. Дастурнинг ҳар бир турида кўпи билан икки киши қатнашиши мумкин.

Жамоа биринчилиги (очколар йиғиндиси жадвали бўйича) қатнашчилар олган энг кўп очколар жамғармасига кўра белгиланади.

Натижаларни баҳолашда эгаллаган ўринларига қараб очколар берилади.

1-ўрин учун	13 очко	7-ўрин учун	6 очко
2-ўрин учун	12 очко	8-ўрин учун	5 очко
3-ўрин учун	10 очко	9-ўрин учун	4 очко
4-ўрин учун	9 очко	10-ўрин учун	3 очко
5-ўрин учун	8 очко	11-ўрин учун	2 очко
6-ўрин учун	7 очко	12-ўрин учун	1 очко

6. Теннис

Жамоа таркиби: _____ жами 8 та.

Жумладан,

спортчилар: _____ 3 ўсм.+3 қиз

мураббий: _____ 1 киши

ҳакам: _____ 1 киши

қатнашчилар ёши: _____ 20 ёшгача таълим муассасаларида ўқувчи-ёшлари иштирок этади.

Тасниф бўйича мусобақага руҳсат этиладиган ёшлар разряди белгиланади.

Мусобақаларни ўтказиш шартлари

Мусобақалар шахсий-жамоа тарзида, такомиллашган олимпия тизими талаблари асосида ўтказилади.

Қизлар-ўсмирлар якка мусобақаларида 1-14-ўринлар учун бериладиган очколар.

1-ўрин учун	14 очко	7-ўрин учун	6 очко
2-ўрин учун	11 очко	8-ўрин учун	5 очко
3-ўрин учун	10 очко	9-ўрин учун	4 очко
4-ўрин учун	9 очко	10-12-ўрин учун	3 очко
5-ўрин учун	8 очко	13-14-ўрин учун	2 очко
6-ўрин учун	7 очко		

2. Ўсмирлар ва қизларнинг жуфт мусобақаларида ҳар бир жамоадан бир жуфтдан қизлар ва бир жуфтдан ўсмир катнашишига рухсат этилади.

Турли ҳудудлардан келган спортчилардан жуфтликлар таркиб топтиришга рухсат этилмайди. Жуфтлик мусобақалар такомиллашган олимпия тизими бўйича ўтказилиб, 1- ва 9-ўринлар учун кураш олиб борилади.

1- ўрин учун	9 очко
2- ўрин учун	7 очко
3- ўрин учун	6 очко
4- ўрин учун	5 очко
5-8 ўрин учун	4 очко
9- ўрин учун	3 очко берилади.

Якка ва жуфтлик тартибидаги мусобақа катнашчиларининг жойлаштирилиши 2000 йил 1 январдаги тасниф бўйича амалга оширилади.

Барча учрашувлар 3 қисмдан иборат бўлиб, "Тай-брек" тизими асосида ўтказилади. Жамоалар эгаллаган ўринлар якка ва жуфтлик мусобақарида ўсмирлар ва қизлар тўплаган жами очколар йиғиндисиغا кўра белгиланади.

7. Сузиш

Жамоа таркиби: _____ жами 19 та.

Жумладан,

спортчилар: _____ 8ўсм.+ 8 қиз

мураббий: _____ 2 киши

хакам: _____ 1 киши

катнашчилар ёши _____ 20 ёшгача бўлган таълим муассасалари ўқувчи-ёшлари иштирок этади.

Тасниф бўйича мусобақага рухсат этиладиган ёшлар разряди белгиланади.

Мусобақаларни ўтказиш дастури ва шартлари

1-кун	2-кун	3-кун
50 м.-эркин усул 51 м.-брасс усули 100 м.-баттерфлай усули 200 м.-чалқанча усул 400 м.-эркин усул	50 м.-чалқанча усул 100 м.-эркин усул 100 м.-брасс усули 200 м.-комплекс сузиш эст. 4x50 эркин усул	50м.-баттерфлай усули 100 м.-чалқанча усул 200 м.-эркин усул 200 м.-брасс усули эст. 4x50 комплекс усул

Мусобақалар шахсий-жамоа биринчилиги тарзида ўтказилади. Ҳар бир катнашчи дастурнинг учта номерида ва эстафеталарда иштирок этиш ҳуқуқига эга.

Дастурнинг ҳар бир номерида жамоадан учтадан ортиқ бўлмаган катнашчига, эстафеталарда эса биттадан жамоага рухсат этилади.

Жамоа биринчилиги қуйидаги тизим асосида энг кўп жамғарилган очколар бўйича белгиланади.

1	2	3	4	5	6	7	8	9	10	11	12	13	14	15
36	30	24	21	18	15	12	10	8	6	4	3	2	1	0

Эстафета мусобақаларида 2 коэффицентли баҳо билан баҳоланади.

Спорт мусобақалари финал босқими

Бош ҳакамлар ҳайъати

Бош ҳакам:

Давлат спорт кўмитасининг биринчи муовини, ўрта махсус, касб-хунар таълими Маркази бош матахассиси, Вилоят ҳокими

Бош ҳакам ўринбосарлари:

Вилоят жисмоний тарбия ва спорт кўмитаси раиси, Ўзбекистон Республикаси Давлат жисмоний тарбия ва спорт кўмитасининг бошқарма бошлиғи, ўрта махсус, касб-хунар таълими марказининг "Соғлом авлод камолоти ва гуманитар таълим" бўлимининг бош мутахассиси

Бош котиб:

Ташкилий кўмита томонидан белгиланади.

№	Спорт турлари	Исми фамилияси	тоифаси	Шаҳар
1.	Баскетбол	Р. Ҳолмухамедов	миллий	Чирчиқ
2.	Волейбол	И. Ф. Файзуллин	миллий	Тошкент
3.	Футбол	Р. Содиков	республика	Жиззах
4.	Енгил атлетика	А. Толипов	республика	Жиззах
5.	Теннис	В. А. Пушкарёв	миллий	Тошкент
6.	Курашхалқаро қойдалар	Х. Кофиев	республика	Самарқанд
7.	Фарғонача усул	Р. Исақов	республика	Тошкент
8.	Сузиш	А. Гусаров	республика	Тошкент

Баскетбол (қизлар)

Сана/ вакти	29 апрель	30 апрел ь	1 май	2 май	3 май	4 май финал	5 май	Ўйин лар бошла ниши	
9 ⁰⁰	Ташриф куни	A1-A4	A3-A1	A1-A2	Дам олиш куни	A4-B4	13 ў		
10 ³⁰	Жойлашиш	A2-A3	A4-A2	A3-A4		B3-C3	11 ў		
12 ⁰⁰	жадвал бўйича	B1-B4	B3-B1	B1-B2		A3-D3	9 ў		
13 ³⁰	мандат комиссияси	B2-B3	B4-B2	B3-B4		A2-D2	7 ў	9 ⁰⁰	
		Тантанали очилиш					Тантанали ёпилиш		
17 ⁰⁰			C3-C1	C1-C2			B2-C2	5 ў	10 ³⁰
18 ³⁰	мураббийлар кенгаши		D3-D1	D1-D2			A1-D1	3 ў	12 ⁰⁰
20 ⁰⁰	ҳакамлар кенгаши					B1-C1	1 ў	13 ³⁰	

Баскетбол (ўсмирлар)

Сана/ вакти	29 апрель	30 апрель	1 май	2 май	3 май	4 май финал	5 май	Ўйин лар бошла ниши
9 ⁰⁰	ташриф куни	A1-A4	A3-A1	A1-A2	Дам олиш кунин	A4-B4	13 ў	
10 ³⁰	жойлашиш	A2-A3	A4-A2	A3-A4		B3-C3	11 ў	
12 ⁰⁰	жадвал бўйича	B1-B4	B3-B1	B1-B2		A3-D3	9 ў	
13 ³⁰	мандат комиссияси	B2-B3	B4-B2	B3-B4		A2-D2	7 ў	9 ⁰⁰
15 ⁰⁰		C2-C3	C3-C1	C1-C2		B2-C2	5 ў	10 ³⁰
		Тантанал и очилиш	D3-D1	D1-D2			Танта нали ёпилиш	
18 ³⁰	Мураббий лар кенгаши					A1-D1	3 ў	12 ⁰⁰
20 ⁰⁰	ҳакамлар кенгаши					B1-C1	1 ў	13 ³⁰

Волейбол (ўсмирлар)

Сана/ вақти	29 апрель	30 апрель	1 май	2 май	3 май	4 май финал	5 май	Ўйинлар бошланиши
9 ⁰⁰	Ташриф куни	A1-A4	A3-A1	A1-A2	Дам олиш кўчи	A4-B4	13 ў	
10 ³⁰	Жойлашиш	A2-A3	A4-A2	A3-A4		B3-C3	11 ў	
11 ⁰⁰	жадвал бўйича	B1-B4	B3-B1	B1-B2		A3-D3	9 ў	
12 ⁰⁰	мандат комиссияси	B2-B3	B4-B2	B3-B4		A2-D2	7 ў	9 ⁰⁰
13 ³⁰		C2-C3	C3-C1	C1-C2		B2-C2	5 ў	
14 ⁰⁰		D2-D3	D3-D1	D1-D2		B1-D1	3 ў	10 ³⁰
		Тантанал и очилиш					Тантана ли ёпилиш	12 ⁰⁰
18 ³⁰	Мураббийл ар кенгаши					B1-C1	1 ў	13 ³⁰
20 ⁰⁰	ҳакамлар кенгаши							

Волейбол
(қизлар)

Сана/ вақти	29 апрель	30 апрель	1 май	2 май	3 май	4 май финал	5 май	ўйинлар бошлани ши	
9 ⁰⁰	ташриф куни	A1-A4	A3-A1	A1-A2	Дам олиш кунд	A4-B4	13 ў		
10 ³⁰	Жойлашиш	A2-A3	A4-A2	A3-A4		B3-C3	11 ў		
11 ⁰⁰	жадвал бўйича	B1-B4	B3-B1	B1-B2		A3-D3	9 ў		
12 ⁰⁰	мандат комиссияси	B2-B3	B4-B2	B3-B4		A2-D2	7 ў	9 ⁰⁰	
13 ³⁰		C2-C3	C3-C1	C1-C2		B2-C2	5 ў		
14 ⁰⁰		D2-D3	D3-D1	D1-D2		B1-D1	3 ў	10 ³⁰	
		Танга- нали очилич					Тангана- ли ёпилич	12 ⁰⁰	
18 ³⁰	мураббийлар кенгаши						B1-C1	1 ў	13 ³⁰
20 ⁰⁰	ҳакамлар кенгаши								

Кураш
(халқаро қоидалар бўйича)

Сана/ вақти	29 апрель	30 апрель	1 май	2 май
9 ⁰⁰ 10 ⁰⁰	жамоалар ташрифи	Тарозда тортиш	Тарозда тортиш	Тарозда тортиш
10 ⁰⁰ 11 ³⁰	жойлашиш	Тиббий кўрик	Тиббий кўрик	Тиббий кўрик
11 ⁰⁰ 13 ³⁰	мандат комиссияси	Барча вазн тоифаларида дастлабки мусобақалар	Барча вазн тоифаларида дастлабки мусобақалар	Барча вазн тоифаларида дастлабки мусобақалар
		Тантанали очилиш		
18 ⁰⁰	мураббий ва ҳакамлар кенгаши	Барча вазн тоифаларида дастлабки мусобақалар	Барча вазн тоифаларида дастлабки мусобақалар	Барча вазн тоифаларида дастлабки мусобақалар
Изоҳ: Спортчиларни тарозида тортиш Пахтакор қишлоқ хўжалик касб-хунар коллежининг спорт залида ўтказилади.				

Кураш
(Фарғона усули бўйича)

Сан а/ вақт и	29 апрель	1 май	2 май	3 май	4 май
9 ⁰⁰ 10 ⁰⁰	жамоалар ташрифи	Тарозда тортиш	Тарозда тортиш	Тарозда тортиш	Тарозда тортиш
10 ⁰⁰ 11 ³⁰	жойлашиш	Тиббий кўрик	Тиббий кўрик	Тиббий кўрик	Тиббий кўрик
11 ⁰⁰ 13 ³⁰	мандат комиссияси	Барча вазн тоифаларида дастлабки мусобақалар	Барча вазн тоифаларида дастлабки мусобақалар	Барча вазн тоифаларида дастлабки мусобақа лар	Барча вазн тоифаларида дастлабки мусобақалар
					Тантанали ёпилиш
18 ⁰⁰	мураббий ва хакамлар кенгаши	Барча вазн тоифаларида дастлабки мусобақа лар	Барча вазн тоифаларида дастлабки мусобақалар	Барча вазн тоифаларида дастлабки мусобақа лар	Барча вазн тоифаларида дастлабки мусобақалар

«Универсиада-2000»

48-илова

	Енгилластама	Баскетбол ўсм.	Баскетбол кит.	Волейбол ўсм.	Волейбол кит.	Кўп ўрин ўсм.	Кўп ўрин кит.	Теннис	Спорт тинчан	Шахмат	Футбол	Курш	Бел. курш	Дивола	Оқонар	Медаллар			Эг. ўрин
																О	К	Б	
ЎзДЖТИ	448	3/4	2/5	2/3	1/7	-	-	1/7	-	-	2/5	1/9	-	-	758	37	48	18	1
НамДУ	205	4/3	3/4	-	3/4	-	-	-	-	-	1/7	5/4	-	-	66	21	15	31	2
ФарДУ	236	6/1	-	-	2/5	-	-	-	1/7	-	16/1	-	-	-	255	11	15	8	3
АндДУ	77	-	-	-	-	-	-	-	-	-	-	4/2	6/8	-	255	0	3	4	4
ГуздУ	60	1/6	-	1/34	-	-	-	1/34	7/10	9/8	6/11	-	-	-	231	1	1	3	5
БухДУ	194	1/7	5/2	10/7	-	-	-	4/3	-	-	1/6	4/5	-	-	299	1	1	13	6
СамДУ	84	8/9	1/7	3/4	6/11	-	-	6/11	3/4, 5	1/7	15/2	2/2	2/0	-	187	15	5	14	7
ЖДПИ	137,5	16/1	-	12/5	12/5	-	-	10/7	13/2	13/2	14/3	-	-	-	175	0	0	3	8
ТерДУ	90	10/7	7/10	9/8	7/10	-	-	9/8	15/2	5/15	4/3	2/4	6/6	-	167	1	1	1	9
ТошДАУ	38	-	-	-	-	-	-	-	-	-	-	2/4	1/2	-	150	2	1	1	1
УрДУ	76	14/3	1/34	1/6	4/3	-	-	8/9	5/2	1/34	10/7	1/1	1/2	-	146	0	0	1	1
ЎчМУ	62	5/2	6/1	-	1/6	-	-	-	1/34	2/5	-	-	-	-	100	1	0	4	1
К-кДУ	31	1/34	4/3	7/10	8/9	-	-	14/3	-	4/1	3/14	1/5	2/7	-	97	17	0	0	1
АндДПИ	20	-	9/8	-	9/8	-	-	-	-	-	-	-	-	-	84	0	1	4	14
АндМИ	30	-	-	6/11	-	-	-	2/5	3/4,5	-	-	-	-	-	83	0	0	4	1
АнАТИ	-	7/10	-	-	-	-	-	-	5/15	5/15	-	-	-	-	83	0	0	4	1
КаршДУ	52	15/2	1/6	8/9	14/3	-	-	-	-	-	12/5	2/8	2/6	-	77	-	-	-	1
НамПИ	14	-	-	-	-	-	-	3/4	-	-	-	-	-	-	62	10	4	3	1
ТДПУ	47	-	-	1/7	-	-	-	-	6/5, 5	-	-	1/4	2/6	-	109	10	0	0	1
ТДИУ	-	-	-	-	-	-	-	-	-	7/10,5	-	4/2	1/6	-	68,5	1	1	1	1
ТошТИТМИ	-	-	-	-	-	-	-	-	-	-	-	4/2	3/4	-	52	0	1	1	1
ТошДПИ	41	-	-	-	-	-	-	8/9	-	-	7-	10	-	-	51	0	0	0	2
БухЕСТИ	42	-	-	-	-	-	-	-	-	-	-	-	-	-	42	0	0	0	2
ЖПИ	37,5	-	-	-	-	-	-	-	-	-	-	-	-	-	37,5	0	0	0	2
ТошВилПИ	29	12/5	16/1	-	-	-	-	-	-	-	8/9	-	-	-	49	0	1	1	2
ТДТУ	86	2/5	10/7	-	-	-	-	-	6/5, 5	-	5/12	1/4	2/8	-	53	1	0	10	2
КарМИ	18	-	-	-	-	-	-	-	-	-	-	-	-	-	49	0	0	0	2
НавДПИ	-	-	-	-	10/7	-	-	1/6	-	-	-	-	-	-	36	0	0	1	2
НавДКИ	26	9/8	-	14/3	-	-	-	-	16/1	1/3	1/34	-	-	-	45	0	0	0	2
Фар.поантех	136	-	12/5	-	-	-	-	15/2	1/6	1/6	-	-	-	-	35	0	0	0	2
ТошЭАН	-	-	-	-	-	-	-	7/10	7/10, 5	7/10,5	-	-	-	-	31	0	1	0	2
ЎзДЖТУ	7	-	-	-	-	-	-	-	-	-	-	-	-	-	30	0	0	2	2
НамМИ	-	-	4/3	-	-	-	-	-	3/4	3/4	-	-	-	-	27	0	0	0	2
КДПИ	-	-	-	5/2	-	-	-	-	-	-	-	-	-	-	19	0	0	0	2
ЎзЖИДУ	3	-	-	-	-	-	-	5/2	-	-	-	-	-	-	12	0	0	1	2
ТошТИ-1	-	-	7/10	-	-	-	-	-	-	-	-	-	-	-	10	0	0	1	2
ТошТЕСИ	11	-	-	-	-	-	-	-	-	-	-	-	-	-	11	0	0	0	3
БухТИ	-	-	-	1/34	-	-	-	12/5	1/6	1/6	-	-	-	-	8	0	0	0	3
ТошИУ	-	-	-	-	-	-	-	-	-	-	-	-	-	-	8	0	0	0	3

																			0-
ТошДАН	6	-	-	-	-	-	-	-	-	-	-	-	-	-	6	0	0	0	1
АваКХИ	-	-	-	-	-	-	-	-	-	98	-	-	-	-	5	-	-	-	2
СамГИ	6	-	-	-	-	-	-	-	-	-	-	-	-	-	6	0	0	0	3
Сам ДЧГИ	4	-	-	-	-	-	-	-	-	-	-	-	-	-	4	0	0	0	2-
ТошАЙИ	-	-	-	-	-	-	-	-	-	-	-	-	-	-	-	0	0	0	3
Тош ХТМИ	-	-	-	-	-	-	-	-	-	-	-	-	-	-	-	0	0	0	3
НукШИ	-	-	-	-	-	-	-	-	-	-	-	-	-	-	-	0	0	0	3
ТошПИ	-	-	-	-	-	-	-	-	-	-	-	-	-	-	-	-	-	-	3
ТошИК ХМИ	-	-	-	-	-	-	-	-	-	-	-	-	-	-	-	0	0	0	4
ТошТИ-2	-	-	-	-	-	-	-	-	-	-	-	-	-	-	-	0	0	0	
ТошЮИ	-	-	-	-	-	-	-	-	-	-	-	-	-	-	-	0	0	0	
Тош ФарТИ	-	-	-	-	-	-	-	-	-	-	-	-	-	-	-	0	0	0	
СамКХИ	-	-	-	-	-	-	-	-	-	-	-	-	-	-	-	0	0	0	
СамКопИ	-	-	-	-	-	-	-	-	-	-	-	-	-	-	-	0	0	0	
Сам ДМКИ	-	-	-	-	-	-	-	-	-	-	-	-	-	-	-	0	0	0	
НукТИ	-	-	-	-	-	-	-	-	-	-	-	-	-	-	-	0	0	0	
ФарТИ	-	-	-	-	512	-	-	-	-	-	-	-	-	-	12	0	0	0	

WWW.UZDJTI.UZ

**Универсиада-2000» мусобақаларининг якуний натижалари ҳақида
маълумот. ЕНГИЛ АТЛЕТИКА**

49-илова

№	Вилоятлар	Талаба сони	III-р.	II-р.	I-р.	С.У.Н	С.У.	Очколар	Медаллар	Эг. ўрни		
			2000	2000	2000	2000	2000	2000	2000	2000		
			2002	2002	2002	2002	2002	2002	2002	2002		
1.	Корақалпоғистон	16	3/17	0/1	-	-	-	31/51	-	-	-	15/16
2.	Тошкент-1	16	9/1	11/6	13/11	2/12	0/3	348/552	18/18	5/7	7/3	1/1
3.	Тошкент-2	16	8/10	4/5	1/6	0/4	-	124,5/286	1/1	4/3	1/7	8/6
4.	Тошкент-3	16	13/13	0/8	-	-	-	71,5/139	-	-	-	12/13
5.	Андижон	16	15/12	4/15	1/3	1/0	-	191/312	0/0	3/2	4/4	4/4
6.	Фарғона	16	16/5	10/13	2/8	1/0	-	251/336	7/1	5/4	7/1	3/2
7.	Бухоро	16	14/15	5/8	1/4	0/1	0/1	130,5/309	1/1	0/6	1/1	7/5
8.	Самарқанд	16	12/12	1/13	1/4	0/2	0/2	84/324	2/0	0/3	0/2	10/3
9.	Наманган	16	11/15	11/10	3/5	-	-	256,5/259	1/0	12/1	6/3	2/7
10.	Тошкентвил.	16	4/12	3/7	0/2	0/2	-	44/202	0/3	1/0	1/1	14/8
11.	Жиззах	16	13/14	4/7	0/3	-	-	137/183	0/0	0/1	2/2	5/9
12.	Навой	16	к/м/1/7	к/м/5	к/м/1	-	-	к/м/179	-	-	-	к/м/10
13.	Сирдарё	16	17/17	2/4	0/2	-	-	136/160	1/3	1/3	3/2	6/11
14.	Хоразм	16	9/22	2/1	0/1	-	-	76/141	0/0	0/0	0/1	11/12
15.	Сурхондарё	16	15/13	0/6	0/1	-	-	90/133	0/0	0/0	0/1	9/14
16.	Қашқадарё	16	17/15	1/2	0/1	-	-	52/110	0/0	0/0	0/1	13/15

**«Универсиада-2000» иштирокчиларининг разряд
мезонларини бажариши ҳақида маълумот
ЕНГИЛ АТЛЕТИКА
Ўсмирлар ўртасида**

50-илова

№	Турлар	Талаба сони	Ш-р.	П-р.	Г-р.	С.У.Н	С.У.		
		2000	2000	2000	2000	2000	2000		
		2002	2002	2002	2002	2002	2002		
1.	100м.	27/30	15/11	7/10	3/4	1/1	0/2		
2.	200м.	27/28	10/16	4/7	1/1	1/2	0/1		
3.	400м.	26/30	10/17	5/6	4/2	0/1	-		
4.	800м.	27/28	8/9	4/11	1/5	-	-		
5.	1500м.	30/27	8/10	2/16	1/0	-	-		
6.	5000м.	26/23	10/11	2/5	-	-	-		
7.	Узунлик а сакраш	25/28	10/12	2/5	1/1	0/1	-		
8.	Уч хатлаб сакраш	24/16	6/4	1/3	1/2	0/2	-		
9.	Баланд ликка сакраш	к/м	к/м/6	к/м/3	к/м/3	к/м/2	-		
10.	110м т/о. югуриш	к/м	-	к/м/4	к/м/3		к/м/1		
11.	400м. т/о югуриш	к/м	к/м/7	к/м/3	к/м/3	к/м/1	-		
12.	Ядро улокти риш	25/20	5	1/1	1/4	-	-		
13.	Найза улокти риш	24/19	4/2	1/2	1/4	-	-		

«Универсиада-2000» иштирокчиларининг разряд

мезонларини бажариши ҳақида маълумот

ЕНГИЛ АТЛЕТИКА

Қизлар ўртасида

51-илова

№	Турлар	Талаба сони	Ш-р.	И-р.	І-р.	С.У.Н	С. У		
		2000	2000	2000	2000	2000	2000		
		2002	2002	2002	2002	2002	2002		
1.	100м.	20/21	12/8	8/4	1/3	1/1	-		
2.	200м.	25/21	14/9	10/2	0/2	0/1	-		
3.	400м.	16/17	5/9	7/1	1/2	-	0/1		
4.	800м.	26/22	9/14	7/2	1/1	1/2	-		
5.	1500м.	20/20	10/10	10/2	0/3	-	-		
6.	Узунликка сакраш	20/18	9/4	6/4	1/0	0/1	-		
7.	Уч хатлаб сакраш	13/11	6/3	3/2	1/0	0/2	-		
8.	Баландликка сакраш	к/м/8	0/1	0/3	к/м/3	-	-		
9.	Ядро улоқтириш	14/10	8/5	5/3	1/1	-	-		
10.	Найза улоқтириш	20/11	7/2	2/1	0/1	0/1	-		
11.	110м. т/о югуриш	10/8	к/м/2	к/м/1	-	к/м/1	-		
12.	400м. т/о югуриш	к/м/9	к/м/4	-	к/м/1	к/м/1	0/1		

**«Баркамол авлод-2001» спорт мусобакаларида биринчи ўринни эгаллаган
спортчиларнинг кўрсатган натижалари**

СУЗИШ

Ўсмирлар ўртасида

52-илова

Тури	Натижа					«Москва- 2001» Ўқувчилар мусобака-лари натижаси С.У.
	Ш-р.	И-р.	І-р.	С.У.Н.	С.У.	
50бр.	-	-	-	00.32,30	-	00.29,84
100бр.	-	-	-	01.10,00	-	01.04,93
200бр.	-	-	-	02.33,00	-	02.19,40
50в/с	-	-	-	00.25,40	-	00.23,79
100в/с	-	-	-	-	00.54,90	00.52,00
200в/с	-	-	-	01.59,90	-	01.52,95
400в/с	-	-	-	04.22,80	-	03.56,74
50бат.	-	-	-	00.25,70	-	00.25,11
100бат.	-	-	-	00.59,10	-	00.55,65
50сп.	-	-	-	00.29,50	-	00.27,57
100сп.	-	-	01.05, 90	-	-	00.59,40
200сп.	-	02.33, 80	-	-	-	02.06,50

Қизлар ўртасида

Тури	Натижа					«Москва- 2001» ўқувчилар мусобақалари натижаси С.У.
	Ш- р.	II-р.	I-р.	С.У.Н.	С.У.	
50бр.	-	-	-	00.37,60	-	00.33,57
100бр.	-	-	01.22,40	-	-	01.12,39
200бр.	-	-	02.59,60	-	-	02.31,75
50в/с	-	00.28,70	-	-	-	00.26,80
100в/с	-	-	01.05,80	-	-	00.57,55
200в/с	-	-	02.22,00	-	-	02.02,98
400в/с	-	-	05.04,80	-	-	04.17,40
50бат.	-	-	-	00.32,80	-	00.28,03
100бат.	-	-	01.12,90	-	-	01.03,15
50сп.	-	-	00.34,40	-	-	00.30,57
100сп.	-	-	-	01.11,70	-	01.05,70
200сп.	-	-	02.37,50	-	-	02.18,48
200комп	-	02.38,90	-	-	-	03.57,35

**«Умид ниҳоллари-2002» спорт мусобақаларида биринчи ўринни
эгаллаган спортчиларнинг кўрсатган натижалари**

СУЗИШ

Ўсмирлар ўртасида

53-илова

Тури	Натижа					«Москва-2001» ўқувчилар мусобақалар и натижаси
	Ш-р.	И-р.	І-р.	С.У.Н.	С.У.	
	С.У.					
50 бр.	-	-	00.33,10	-	-	00.29,84
100бр.	-	-	-	01.11,90	-	01.04,93
50в/с	-	00.27,00	-	-	-	00.23,79
100в/с	-	-	00.56,70	-	-	00.52,00
200сп.	-	-	02.27,50	-	-	02.06,50

Қизлар ўртасида

Тури	Натижа					«Москва-2001» ўқувчилар мусобақалар и натижаси
	Ш-р.	И-р.	І-р.	С.У.Н.	С.У.	
	С.У.					
50 бр.	-	-	-	00.37,00	-	00.33,57
100бр.	-	-	01.27,10	-	-	01.12,39
50в/с	-	-	00.29,70	-	-	00.26,80
100в/с	-	-	01.05,20	-	-	00.57,55

**Худудларда ўқувчи ва талаба-ёшларнинг «Умид ниҳоллари», «Баркамол авлод» ва «Универсиада» спорт мусобақалари республика финал босқичларини ўтказиш
РЕЖАСИ**

54-илова

Йиллар	«Умид ниҳоллари»	«Баркамол авлод»	«Универсиада»
2003	Хоразм вилояти	Андижон вилояти	
2004			Самарқанд вилояти
2005		Тошкент вилояти	
2006	Қашқадарё вилояти		
2007			Тошкент шаҳри
2008		Қорақалпоғистон Республикаси	
2009	Сирдарё вилояти		
2010			Андижон вилояти
2011		Сурхондарё вилояти	

Эслатма: ўқувчи ва талаба ёшларнинг «Умид ниҳоллари», «Баркамол авлод» ва «Универсиада» спорт мусобақаларининг финал босқичлари 2000 йилда Наманган, 2001 йилда Жиззах, 2002 йилда Фарғона ва Бухоро вилоятларида ўтказилди 2004 йилдан бошлаб Ушбу мусобақаларнинг республика финал босқичлари уч йилда бир мартаба ўтказилади. 2012 йилдан бошлаб спорт мусобақаларнинг иккинчи давраси бошланади.

«Умид ниҳоллари» спорт ўйинларининг I-V босқич мусобақаларини ўтказиш ТАРТИБИ

55-илова

	Ўйин босқичлари	Сентябрь-октябрь			Ноябрь-декабрь			Январь-март			Апрель-май		
		1-4 синф	5-9 синф	10-11 синф	1-4 синф	5-9 синф	10-11 синф	5-9 синф БЎСМ	10-11 синф МБЎСМ	8-11 синф. БЎСМ, МБЎСМ	1-йил	2-йил	3-йил
1	Мактаб даражаси Синф терма жамоаларининг мактаб биринчилиги	+	+	+									
2	Худуд даражаси(зона) Мактаб терма жамоаларининг зона биринчилиги				Финал (кузги таътилда)	+	+						
	Туман даражаси Зона терма жамоаларининг туман биринчилиги							Финал (киши таътилда)	+				
4	Вилоят даражаси Туман терма жамоаларининг вилоят биринчилиги									Финал (бахорги таътилда)			
5	Республика даражаси Вилоят терма жамоаларининг Республика финал ўйинлари										4 гуруҳда	2 гуруҳда	“Умид ниҳоллари” финал ўйинлари

“Баркамол авлод” спорт ўйинларининг босқич мусобақаларини ўтказиш тартиби

56-илова

Ўйин босқичлари		1-босқич				2-босқич	3-босқич	4 - б о с қ и ч		
		Сентябрь- октябрь		Ноябрь- декабрь		Январь- февраль	Февраль- март	Апрель – май		
		гуруҳ	гуруҳ	курс	курс	ўқув юрти терма жамоаси	ўқув юртла- ридан ташқил топган туман терма жамоаси	1йил	2йил	3йил
1	Лицей ва коллеж босқичи Гуруҳ ва курс терма жамоала- рининг ўйинлари	+	+	+	+					
2	Туман босқичи Лицей ва коллеж терма жамоала- рининг ўйинлари					Финал				
3	Вилоят босқичи Туман терма жамоаларининг ўйинлари						Финал			
4	Респуб лика босқичи Вилоят терма жамоаларининг финал ўйинлари							4- гуруҳ да	2- гуруҳ да	"Барк амол авлод " финал ўйин лари

“Универсиада” спорт ўйинларининг I-III босқич мусобақаларини ўтказиш тартиби

57-илова

	Ўйин босқичлари	Сентябрь-октябрь		Ноябрь-декабрь			Январь-март			Апрель-май			
		гу рух	гу рух	курс	курс	фак уль тет	факу ль тет	олий ўқув юртлари	олий ўқув юртлари	олий ўқув юртлари	1 йил	2 йил	3 йил
1	Олий ўқув юрти даражаси- Гурух, курс, факультет терма жамоаларининг ўйинлари	+	+	+	+	+	+						
2	Вилоят даражаси- Олий ўқув юрти терма жамоаларининг Вилоят ўйинлари							финал-спорт тури бўйича	финал-спорт тури бўйича	финал - спорт тури бўйича			
3	Республика даражаси- Вилоят терма жамоаларининг Республика финал ўйинлари										"Талаба" биринчи лиги йил давомида	"Талаба" биринчи лиги йил давомида	"Универсиада" финал ўйинлари

АДАБИЁТЛАР РЎЙХАТИ

1. Каримов И.А. Ўзбекистоннинг ўз истиқлол ва тараққиёт йўли. Т.: Ўзбекистон, 1992. 1-том 36-б.
2. Каримов И.А. Буюк келажакимизнинг ҳуқуқий кафолати - Т.: Шарқ, 1993. -2-том 92-б.
3. Каримов И.А. Биздан озод ва обод Ватан қолсин. - Т.: Ўзбекистон, 1994. 2-том. 300 б.
4. Каримов И.А. Истиқлол ва маънавият. - Т.: Ўзбекистон, 1994. 165-б.
5. Каримов И.А. Ўзбекистон иқтисодий ислохотларни чуқурлаштириш йўлида. -Т.: Ўзбекистон, 1995. 3-том 175-б.
6. Каримов И.А. Ватан саждагоҳ каби муқаддасдир. - Т.: Ўзбекистон, 1996. 3-том. 74-б.
7. Каримов И.А. Ўзбекистон XXI аср бўсағасида: хафвсизликка таҳдид, барқарорлик шартлари ва тараққиёт кафолатлари. - Т.: Ўзбекистон, 1997. II-боб. 326.
8. Каримов И.А. Жамиятимиз мафқураси халқни халқ, миллатни миллат қилишга хизмат этсин. Т.: Ўзбекистон, 1998. 7-том. 84-б.
9. Каримов И.А. Тарихий хотирасиз келажак йўқ. Т.: Ўзбекистон, 1998. 132-б 7-том.
10. Каримов И.А. Ўзбекистон XXI асрга интиломда. Т., 1999. 7-том. 370-б.
11. Каримов И. А. Ўзбекистон Республикаси Олий Мажлисининг XIV сессияси материалларини таълим муассасаларининг ўқув дастурларига киритиш тўғрисида. Т., 1999. 7-том 396-бет.
12. Каримов И.А. Ўзбекистон буюк келажак сари. Т., 1998. 687-б.
13. Каримов И.А. Ўзбекистон - бозор муносабатларига ўтишнинг ўзига хос йўли.-Т.: Ўзбекистон, 1998.1-том. 213-б.
14. Каримов И.А.Ўзбекистон, миллий истиқлол, иқтисод, сиёсат, мафкура. Т., , 1996. 1-том.
15. Каримов И.А. Бунёдкорлик йўлидан. Т., 1996. 4 том,
16. Каримов И.А. Янгича фикрлаш ва ишлаш - давр талаби. Т., 1997. 5 том, 207-б.
17. Каримов И.А. Тарихий хотирасиз келажак йўқ. Т.: Ўзбекистон 1998.7-том 132-бет.
18. Каримов И.А. Халқимиз жипслиги - тинчлик ва тараққиёт гарови. Олий Мажлис XII сессиясида маърузаси. Т.: Ўзбекистон 1998.7-том. 155-б.

19. Ўзбекистон Республикаси "Конституцияси". Т.: Ўзбекистон, 1992.
20. Ўзбекистон Республикаси "Жисмоний тарбия ва спорт тўғрисида"ги қонуни (14 январь 1992йил).
21. Ўзбекистон Республикаси Президентининг "Соғлом авлод учун" орденини таъсис қилиш тўғрисидаги Фармони (1993, 4 март).
22. Соғлом авлод-бизнинг келажагимиз. Ўзбекистон Республикаси Президенти И.Каримовнинг Соғлом авлод дастурини тасдиқлашга бағишланган мажлисида сўзлаган нутқи. Т., 2000.
23. Ўзбекистон Президенти И.А.Каримовнинг "Соғлом авлод учун орденини топшириш маросимида сўзлаган нутқи. Т.: Ўзбекистон 1994.2-том.207-б.
24. Баркамол авлод - Ўзбекистон тараққиётининг пойдевори. (Республика президенти Ислоҳ Каримовнинг "Универсиада-2000" спорт анжумани қатнашчиларига табриги) Тошкент-2000й.
25. Баркамол авлод - Ўзбекистон тараққиётининг пойдевори. (Республика президенти Ислоҳ Каримовнинг Ўзбекистон Республикаси Олий Мажлиси IX сессиясида сўзлаган нутқи-Тошкент,1979й.
26. Ўзбекистон Республикаси Вазирлар Маҳкамасининг "Давлатга қарашли бўлмаган мактабгача болалар муассасалари тармоғини ташкил этиш ва ривожлантириш чора-тадбирлари тўғрисида"ги қарори. 1999, 30 июнь.
27. Ўзбекистон Республикаси "Таълим тўғрисида"ги қонуни.
28. Ўзбекистон Республикаси "Кадрлар тайёрлаш миллий дастури" қонуни.
29. 1998 йил - Оила йили. Т.: "Ўзбекистон", 1998. 128 б.
30. Ўзбекистон Республикаси: мустақил давлатнинг бунёд бўлиши. Т.: Ўзбекистон, 1992. - 94 б.
31. Ўзбекистон Республикаси Вазирлар Маҳкамасининг "Жисмоний тарбия ва спорт тўғрисида"ги қонуни. 2000.
32. «Маънавият ва маърифат» жамоатчилиқ маркази фаолиятини янада такомиллаштириш ва самарадорлигини ошириш тўғрисида Ўзбекистон Республикаси Президентининг Фармони, 9 сентябрь 1996 й.
33. «Маънавий-маърифий ислохотларни янада чуқурлаштириш ва унинг самарадорлигини ошириш чора тадбирлари тўғрисида» Ўзбекистон Республикаси Вазирлар Маҳкамасининг қарори. 1998 й., 24 июль.
34. Ўзбекистоннинг миллий истиқлол мафқураси - Т.: Ўзбекистон, 1993.- 109 б.

35. Ўзбекистон Президентининг "Ўзбекистон Болалар спортини ривожлантириш жамғармасини тузиш тўғрисида"ги Фармони 24 сентябрь 2002 йил.
36. Постановление Кабинета Министров Республики Узбекистан №144 от 18 марта 1993 г. "О мерах по дальнейшему развитию футбола в Республике Узбекистан"
37. Постановление Кабинета Министров Республики Узбекистан №157 от 25 марта 1993 г. "О поощрении и материальном стимулировании учащейся молодежи Узбекистана"
38. Постановление Кабинета Министров Республики Узбекистан №589 от 3 декабря 1993 г. "О комплексном решении проблем оздоровления подрастающего поколения".
39. Постановление Кабинета Министров Республики Узбекистан №576 от 30 декабря 1997 г. «Об организации деятельности республиканского фонда «Устоз».
40. Нормативные документы по реформированию системы высшего образования Республики Узбекистан. Часть I.
41. Нормативные документы по реформированию системы высшего образования Республики Узбекистан. Часть II.
42. Постановление Кабинета Министров Республики Узбекистан №5 от 5 января 1998 г. «О разработке и введении государственных образовательных стандартов для системы непрерывного образования».
43. Постановление Кабинета Министров Республики Узбекистан № 77 от 24.02.1998 г. «Об организации и управлении деятельностью академических лицеев и профессиональных колледжей».
44. Постановление Кабинета Министров Республики Узбекистан № 203 от 13 мая 1998 г. «Об организации общего среднего образования в Республике Узбекистан».
45. Постановление Кабинета Министров Республики Узбекистан № 204 от 13 мая 1998 г. «О мерах по организации среднего специального, профессионального образования в Республике Узбекистан».
46. Ўзбекистон Республикаси Вазирлар Маҳкамасининг 28 май 1999 йил қарори "Ўзбекистонда жисмоний тарбия ва спортни янада ривожлантириш чора-тадбирлари тўғрисида"ги 271- қарори

47. 1.Арасту- “Метафизика”, “О душе”; Фаробий-“О разуме”, “Трактат о взглядах жителей добродетельного города”; Ибн Сино-“Тиб қонунлари”, “Книга исцеления”, “Книга знания”.
48. Ўзбекистон Республикаси Вазирлар маҳкамасининг 31 октябрь 2002й. "Ўзбекистон Болалар спортини ривожлантириш жамғармаси фаолиятини ташкил этиш тўғрисида"ги 374 сонли қарори.
49. Ўзбекистон Республикаси Вазирлар Маҳкамасининг 3 июнь 2003й. "Ўқувчи ва талаба ёшларни спортга жалб қилишга қаратилган узлуксиз спорт мусобақалари тизимини ташкил этиш тўғрисида"ги 244 сонли қарори.
50. Курбанов Ш., Саидов Х., Ахлиддинов Р. Баркамол авлод орзуси. Т.: Шарқ, 1999. 11,5 п.л.
51. Курбанов Ш., Сейтхалилов Э. Национальная программа по подготовке кадров - основа для достижения и результат независимости Узбекистана. Т.: Шарқ, 2001. 36,5 п.л.
52. Абдумаликов Р.А., Алибеков Ш., Норкулов Ш. Халқ миллий ўйинлари мазмунида маънавий масалалари. Тошкент, 1995. Б.9.
53. Амир Темур ўғитлари. Т. Наврўз, 1992. 57 б.
54. Ahmatov M. , Saifulina G. L. Action of insulin-dependent cytoplasmic regulator on transport substrate, on calcium homeostasis in rat liver mitochondria and thymocytes / Europ. Jour. Of Med. Research, 2000, V.5, suppl. 1, 18
55. Ахматов М. Гизатуллина З. др. Влияние инсулинзависимого цитоплазматического регулятора на гомеостаз ионов Са в изолированных тимоцитах. Журн. теор. и клин. Медич . ,2000, №2, с. 56-59
56. Ахматов М., Кузнецова Н., Гизатуллина и др. Влияние инсулинзависимого цитоплазматического регулятора на пролиферацию клеток линии КМЛ меланомы мышей. Химия природных соединений, 2000, №6, с. 485-487
57. Ахматов М. Келажакка хизмат қилувчи тизим. //Халқ таълими. 2001, №1. Б.4-10.
58. Ахматов М. Камолот машқлари. //Ўзбекистон Республикаси Президенти ҳузуридаги Давлат ва жамият қурилиши академиясининг "Жамият ва бошқарув" журнали, 2001, №1. Б.56-60.
59. Ахматов М. Жисмоний-интеллектуал ресурсларни бошқаришни такомиллаштиришнинг баъзи масалалари. //Тезисы научной конфер.

- "Десять лет экономических реформ в Узбекистане: достижения, проблемы и перспективы". Ташкент-Берлин-Бонн, 2001. Б.61-63.
60. Ахматов М. Система организации и проведения соревнований среди учащейся молодежи Узбекистана. //Междунар.научно-практ.конф. "Актуальные проблемы теории и практики физической культуры", Алмата, 2001. С.200-203.
61. Ахматов М. Бунёдкор куч манбайи. //Ўзбекистон Республикаси Президенти ҳузуридаги Давлат ва жамият қурилиши академиясининг "Жамият ва бошқарув" журнали, 2001, №3. Б.16-18.
62. Ахматов М. Жисмоний-интеллектуал ресурслар ва уларни самарали бошқариш услублари. //Иқтисод ва таълим, 2001, №3/4. Б.54-60.
63. Ахматов М. Управление физической культурой и спортом в новой модели образования Узбекистана. //Халқ таълими, 2002, №1. Б.111-119.
64. Ахматов М. Управление массовой физкультурно-оздоровительной и спортивной работой с детьми и учащейся молодежи. //Халқ таълими, 2002, №3. Б.102-111.
65. Ахматов М. Ўзбекистонда жисмоний-интеллектуал ресурсларни шакллантириш масалалари. //Халқаро илмий-амалий анжуман материаллари Жисмоний тарбия ва спорт назарияси ҳамда амалиётининг муаммолари. Тошкент, 2001. Б.20-21.
66. Ахматов М. "Ўзбекистон Республикасининг спорт муассасалари, иншоотлари ва бошқа жисмоний тарбия ва спорт объектларининг характеристикаси" маълумотлар базаси, Ўзбекистон Республикаси Давлат патент идораси 5(43), 2003. Б.182.
67. Ахматов М. "Республика узлуксиз спорт мусобақалар тизимининг қатнашчилари соғлиғи ҳолатининг мониторинги" маълумотлар базаси. Ўзбекистон Республикаси Давлат патент идораси 5(43), 2003. Б.182-183.
68. Ахматов М. "Республика узлуксиз спорт мусобақалар тизимининг қатнашчилари жисмоний кўрсаткичлари ва спорт натижалари мониторинги" маълумотлар базаси. Ўзбекистон Республикаси Давлат патент идораси 5(43), 2003. Б.183.
69. Ахматов М. "Оммавий спорт тадбирлари кундалиги" маълумотлар базаси: Ўзбекистон Республикаси Давлат патент идораси 5(43), 2003. Б.183-184.
70. Ахматов М. Оммавий спорт мусобақаларида бошқарув тизими ва уни такомиллаштириш. //Иқтисод ва таълим, 2003, №1. Б.60-69.

71. Ахматов М. Умумтаълим мактаблари ўқувчиларининг "Умид ниҳоллари" спорт мусобақаларининг янги ташкилий асослари //Халқ таълими, 2004, №1. Б.4 - 11.
72. Ахматов М. , Гизатуллина З. и др. Влияние инсулина, инсулинзависимого цитоплазматического регулятора (ИЗР) на энергетический метаболизм тимоцитов крыс. ИЗР-ингибитор апоптозиндуцирующей поры на митохондриях печени мышей. / Журн теор. и клин. Медиц. , 2004, №2 с
73. Ахматов.М.Медико-биологические основы организации физкультурно-оздоровительного движения в Республике Узбекистан. «Фан-спортга» 2004г №1.С.41-44.
74. Ахматов.М. Узлуксиз таълим тизимида оммавий спорт ҳаракатининг ташкилий ва бошқарув асослари. «Фан-спортга» 2004й №2 С.10-26
75. Боген М.М. Обучение двигательным действиям.М.,1985. С.41-58.
76. Богословский В.П. Сборник инструктивно-методических материалов по физическому воспитанию. М., 1984. С. 15-16.
77. Гайнутдинов М. Х., Туракулов Я. Х., Ахматов М. Регуляция цитоплазмой транспорта ионов кальция в митохондриях. /Науч. Докл. Высш. Шк. , Биол. Науки. №4. , с. 30-
78. Гайнутдинов М. Х. , Ахматов М. Цитоплазматические регуляторы функции митохондрий. В кн. 1 Всесоюзный биохимический съезд. Москва. АН России, 1982, с. 55-56
79. Рискиев Т., Ахматов М. "Узлуксиз спорт ҳаракати умумўзбек тизими" дастурий мажмуаси. Ўзбекистон Республикаси Давлат патент идораси 5(43), 2003. Б.178-179.
80. Рискиев Т., Ахматов М. "Миллий таълим модели асосида ўқувчи ёшлар ўртасида узлуксиз спорт мусобақаларини ташкил этиш ва самарали бошқариш" дастурий мажмуаси. Ўзбекистон Республикаси Давлат патент идораси 5(43), 2003. Б.180-181.
81. Рискиев Т.Т. ва бошқалар. Баркамол авлод орзуси (Кадрлар тайёрлаш миллий модели ва дастурни амалга ошириш борасидаги Ўзбекистон Республикаси Президенти И.А.Каримовнинг публицистик мулоҳазалари тўплами)-Тошкент, "Шарқ",1999й.
82. Годик М.А., Шанина Т.А., Шитикова Г.Ф. О методике тестирования физического состояния детей. //Теория и практика физической культуры. 1973, №8. С. 32-35.

83. Гримм Г. Основы конституциональной биологии и антропометрии. М.: Медицина, 1967. 290 с.
84. Ливицкий А.Н., Панкратьева О.В., Мамашева Г.Т. Научно-методические предпосылки организации физического воспитания дошкольников. Метод.рек. Т., 1992. 7 с.
85. Ливицкий А.Н., Ҳамроқулов А.К., Панкратьева О.В. Юнусов Т.Т. Мактабгача ёшдаги болалар жисмоний тарбиясининг назарияси ва методикаси. Т., 1995. -Б. 10-35.
86. Маҳкамжанов К.М., Насриддинов Ф.Н. Мактабгача ва мактаб ёшидаги болаларнинг жисмоний ривожланиши ва тайёргарлигини такомиллаштириш. Т. 1995. 74 б.
87. Маҳкамжанов К.М. Ўйинлар. //Соғлом авлод учун, 1997, №2. Б. 27.
88. Маҳкамжанов К.М. Катта синовларга йўлланма. //Фан спортга, 1998, №1. Б. 40-41.
89. Мексон М., Альберт М., Хедоури Ф. Основы менеджмента. М.: "Дело", 1997. С.5.
90. Нормуродов А. Н. "Жисмоний тарбия". Тошкент, "Ўзбекистон" 1998й. б.
91. Нурмухамедов К.И., Бабаков А.Н. Реализация закона о физкультуре и спорте в дошкольных учреждениях - важный этап формирования здорового поколения. //Соғлом авлод тарбияси - буюк давлат қуриш заминидир. Илмий-амалий анжуман материаллари, 1 қисм. Т., 1993. Б.202.
92. Рихсиева О.А., Нурмухамедов К.А., Каменская Ц.Л., Мирсаидова Д.В., Гаффаров Р.Х. Физическое состояние школьников и спортивной молодежи. Т., 1992.
93. Рискиев Т.Т. ва бошқ. Баркамол авлод орзуси (Кадрлар тайёрлаш миллий модели ва дастурини амалга ошириш борасидаги Ўзбекистон Республикаси Президенти И.А.Каримовнинг публицистик мулоҳазалари тўплами). Т.: Шарқ, 1999.
94. Рузиев.С., Шатерников.Э., и др. "Узбекистан Олимпийский "Ташкент, издательство "Ёзувчи" с. 24-37
95. Сатин Т., Чибриков А. Основы экономической теории. М., 1995. 78 с.
96. Селуянов В. Н. , Шестаков М. П. "Определение одаренностей и поиск талантов в спорте". СпортАкадемПресс, 2000.
97. Семенова Л.М. Закаливание детей в условиях Средней Азии. /Мет.пособ. для воспит.мед.раб.и родит. Т., 1981. С. 7-13.

98. Сейтхалилов Э.А. Педагогические основы оздоровительной направленности учебно-воспитательного процесса в общеобразовательных школах Узбекистана. Автореф. дисс...д-ра.пед.наук. Т., 2000. 31 с.
99. Солихов М., Гозиева С. Мактабгача ёшдаги болалар учун халқ ўйинлари. Т., 1970. -Б. 4-15.
100. Туракулов Я.Х., Гайнутдинов М.Х., Ахматов М. Выделение цитоплазматического регулятора транспорта иона кальция в митохондриях печени кролика. //Химия природных соединений. 1976, №5. С.683.
101. Туракулов Я.Х., Гайнутдинов М.Х., Ахматов М. Инсулинзависимый цитоплазматический регулятор ионов кальция в митохондриях печени. //Докл. АН СССР. 1977, Т.234, №6. С.1471-1473.
102. Туракулов Я.Х., Гайнутдинов М.Х., Ахматов М. Регуляция цитоплазмой транспорта ионов кальция в митохондриях. //Науч.докл. высш.шк.биол.науки. Москва 1977, №4. С.30-34.
103. Туракулов Я.Х., Гайнутдинов М.Х., Ахматов М. Выделение цитоплазматического регулятора, опосредующего действия гормонов на митохондрии. //Химия природных соединений. 1978, №1. С.141-143
104. Туракулов Я.Х., Гайнутдинов М.Х., Ахматов М. Регуляция проницаемости мембраны митохондрий для субстратов окисления инсулинзависимым цитоплазматическим фактором. //Узб. биол. журн. 1978, №6. С.6-9
105. Туракулов Я.Х., Гайнутдинов М.Х., Ахматов М. Регуляция метаболизма пирувата в митохондриях печени инсулинзависимым цитоплазматическим фактором. //Докл.АН СССР. 1979, Т.244, №2. С.466-469.
106. Туракулов Я.Х., Гайнутдинов М.Х., Ахматов М. Регуляция окислительного фосфорилирования адреналином и инсулином, участие инсулинзависимого цитоплазматического регулятора. //Бюл.эксперим., биол. и мед. Москва 1979, Т.88, №9. С.301-304.
107. Туракулов Я.Х., Гайнутдинов М.Х., Ахматов М., Insulin-dependens cytoplasmatic regulator as the possible messenger of insulin action. // Abstracts XI International Congress of Biochemistry. July, 8-13.1979. Toronto, Canada.

108. Туракулов Я.Х., Гайнутдинов М.Х., Ахматов М., Цитоплазматический ингибитор электрогенного транспорта ионов кальция в митохондриях. //Химия природных соед. 1982, №5. С.71.
109. Туракулов Я.Х., Гайнутдинов М.Х., Ахматов М. Выделение термостабильного цитоплазматического гликопептида, инициирующего электрогенный транспорт фосфата в митохондриях. //Докл. АН СССР. 1984, №1. С.47-49.
110. Усманходжаев Т.С. Народные игры, национальные виды спорта и пути их использования в физическом воспитании детей и молодежи. //Соғлом авлод тарбияси-буюк давлат қуриш заминидир. Илмий-амалий анжуман материаллари, 2 қисм, Т., 1994. 165-166 б.
111. Хамрокулов А.К., Панкратьева О.В. Социальные аспекты охраны здоровья средствами физической культуры. //Ўзбекистон Республикаси Олий ва ўрта махсус билим юрти жисмоний тарбия ва спортни ривожлантириш масалалари. Материаллари. Т., 1993. Б. 75.
112. Ҳамракулов А. Қ. , Юнусов Т.Т., Шатерников Э. К. ва бошқалар "Олимпия билимлари асослари" Тошкент-2002.

WWW.UZ

WWW.UZDJTI.UZ