

Тозабек ТОШМУРОДОВ

СОЛИҚЛАР

ИЗОҲДИ ЛУҒАТ

ТОШКЕНТ — «МЕҲНАТ» — 2003

T29

ББК 65.261.4я2

Изоҳди лугатда солиқ турлари, солиққа тортиш услублари, солиқ ставкалари, солиқни ҳисоблаш ва тўлаш тартиблари ёритилиб, бу борадаги қонунчиликнинг янги йўналишлари, солиқ ва божхона кўрсаткичлари баён этилган. Шунингдек, китобда ilk бора жаҳон миқёсида тан олинган иқтисодчиларнинг солиқ ва бож тўловларига оид назариялари, фикрлари ҳамда математик моделларни солиқ соҳасида қўллаш услублари ҳақида маълумотлар берилган.

Мазкур китобдан божхона ва солиқ органлари ходимлари, солиқ инспекторлари, солиқ тўловчилар, божхона мутахассислари, бакалаврият ва магистратурада ўқиётган талабалар ҳамда малака ошириш курслари тингловчилари фойдаланиши мумкин.

Тақризчилар: **Н. МАҲМУДОВ** — иқтисод фанлари доктори, профессор; **З. ҚУРБОНОВ** — иқтисод фанлари номзоди, доцент; **Т. МИРЗАЕВ** — иқтисод фанлари номзоди, доцент; **Г. МАНСУРОВА** — иқтисод фанлари номзоди, доцент.

Ю 29226
295

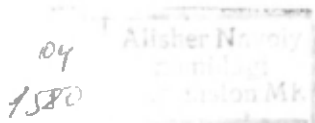

T 0605010204 — 37
M359 (04)—2002 эълонсиз — 2003

ISBN 5-8244-1531-5

© «МЕҲНАТ» нашриёти, 2003 й.

СЎЗ БОШИ

Республикамиз иқтисодиёти эркин бозор муносабатларига босқичма-босқич ўтаётган даврда солиққа тортиш тартиб-қоидалари ҳам барқарорланаётган иқтисодий тараққиёт суръатларига муносиб равишда такомиллашиб бормоқда. Солиқ муносабатларидаги кенг қамровли ислохотли ўзгаришлар, давр талабидан келиб чиққан ҳолда жорий этилаётган имтиёзлар, солиқ қонунчилигидаги меъёрий ҳужжатлар туфайли солиққа тортишда адолат тамойилининг устуворлиги таъминланаётир. Ўзбекистон Республикаси солиқ ва божхона тизимларининг фаолияти ҳозирги даврнинг иқтисодий-ижтимоий эҳтиёжларига қараб, изчил мукаммаллашиб бормоқда. Мазкур жараён узлуксиз ривожланиши учун ҳуқуқий ва иқтисодий ваколатлар мавжуд. Шу нуқтаи назардан солиққа оид иқтисодий атамалар ва адабиётларда қўлланилаётган сўз бирикмаларининг тафсилотларини ёритиш, солиққа тортиш концепциясига тегишли ғоялар моҳиятини очиб бериш мазкур изоҳли лугатнинг асосий мақсади ҳисобланади.

Солиқ ва солиққа тортишга оид атамалар ва сўз бирикмаларининг маъносини ёритиш билан бозор иқтисодиёти ҳамда унинг ўзига хос қонун-қоидаларига оқилона ёндашиш, иқтисодиётдаги қарашлар концепцияси, воқеа ва ҳодисаларни ҳолисона баҳолаган ҳолда бу борадаги долзарб масалаларнинг мазмун-моҳиятини очиб бериш ушбу ишда муҳим ўрин тутади. Шунингдек, бозор иқтисодиёти шароитида солиқ тўловчиларнинг солиқ билимларига бўлган талабларини қондириш мақсадида ҳам изоҳли лугат тайёрланди. Унда солиқ турлари, солиққа тортиш услублари, солиқ ставкалари, солиқни ҳисоблаш ва тўлаш тартиблари, солиқ муносабатларига оид тартиб-қоидалар ифода этилиб, бозор иқтисодиёти шароитида зарур тушунчаларнинг маъноси баён этилган.

Лугатда қўлланилган асосий қисқартмалар

Лугатда кўп ишлатилган баъзи атамалар, сўз бирикмалари ихчам шаклда келтирилди. Масалан, Ўзбекистон Республикасининг олий ҳокимият, қонун чиқарувчи, ижро органларининг Конституцияда кўрсатилган номлари тўлиқ сақлаб қолиниб, бошқа ҳолларда республика номи асосан, ЎзР шаклида, Давлат солиқ кўмитаси — ДСҚ, Давлат божхона кўмитаси — ДБҚ аббревиатуралари билан ифодаланди. Ўзбекистон Республикасининг Солиқ кодекси — «Солиқ кодекси», Ўзбекистон Республикасининг Божхона кодекси — «Божхона кодекси» шаклида ифода қилинди. Бундан ташқари, қуйидаги қисқартмалар қўлланилди:

араб. — арабча
айн. — айнан маъноси
ингл. — инглизча
итал. — италянча
лот. — лотинча
мас. — масалан
нем. — немисча
пол. — полякча
фран. — французча
юн. — юнонча
ҚҚС — қўшилган қиймат солиғи

A

Авиценна — Фарбда шу ном билан машхур бўлган қомусий олим Абу Али ибн Сино (980—1037). У 280 дан ортиқ илмий асар ёзган. «Уй хўжалиги», «Рухпунослик» ва бошқа китобларида иқтисодиёт ҳамда солиқ тўловлари хусусида фикр-мулоҳазалар билдирган.

Австрия солиқ тизими — Европадаги бошқа давлатлар каби Австрия Республикаси ҳам мураккаб солиқ тизимига эга. Кўпгина солиқлар федерал хизмат орқали йигилади. Маҳаллий солиқ умумий солиқ миқдорининг кам қисмини ташкил этади. Австрия қонунчилигида экспорт билан шугулланувчи корхоналар учун айрим имтиёзлар кўзда тутилган. Бундай корхоналар барча харажатларининг 15 фоизини махсулот таннархига дебиторлик қарзи тарзида ўтказиши мумкин. Даромад олиш бошлангач, харажатлар яна фойдага қўшилади. Даромаднинг бир қисми солиққа тортилмасдан, корхоналар, қишлоқ хўжалиги ва ўрмончилик хўжалигига захира сифатида берилиши мумкин. Бундай захиралар фойданинг 10 фоизини ташкил этади. Инвестиция захиралари мақсад йўналишида фойдаланилган бўлса, қолдиқ суммасига 20 фоиз қўшиб берилади. Даромад солиғи борасидаги Австрия қонунчилиги даромаддан солиқ ундиришнинг 7 тоифасини кўзда тутган. Яъни, ўрмон хўжалиги ва қишлоқ хўжалиги фаолияти; мутахассислиги бўйича ва бошқа хизматлар кўрсатиш; саноат ишлаб чиқариши ва тижорат фаолияти; хизмат кўрсатиш; сармоя қўйиш; мулкни ижарага бериш; бошқа манбалар. Тадбиркорлик фаолиятида даромад солиғи 13 фоиз бўлиб, тўловчи томонидан тузилган декларацияга асосан ҳисобланади. Иш ҳақи фондидан тўланадиган солиқда компанияларнинг барча илчи-хизматчилари олган иш ҳақи миқдори ўз ифодасини топади. Бу солиқ ставкасини маҳаллий ҳокимият органлари белгилайди. Солиқ тўловчилар ҳар уч йилда солиқ тўланади-

ган мулк қийматини декларация кўринишида тақдим этишлари лозим. Юридик шахслар қўшимча равишда молия ҳисоботи топширади. Актив қиймати, корхона ва тижорат корхонасига қаршли активлар қийматининг бозор баҳоси шунга қараб аниқланади. Қийматли қозғалар ҳам бозор қийматида баҳолалиб, шу нарх ҳисобидан солиқ олинади. Шаҳардаги корхоналар метро учун ҳар ҳафтада 10 Австрия шиллинги миқдоридан солиқ тўлашади. Товарлар, хизматлар сотувдан ва солиқ тўловчининг шахсий эҳтиёжларига тааллуқли импорт харажатлар ҳамда товарлардан ҳам кўшилган қиймат солиғи (ҚҚС) олинади. Бу солиқ ишлаб чиқаришнинг барча жараёнларида амал қилади. Унинг анъанавий ставкаси 20 фоиз, кўчмас мулк ижарага берилганда, озиқ-овқат моллари сотилганда 10 фоизлик, транспорт воситалари сотилганда 32 фоизлик ставка қўлланилади. Молия муомалалари, экспорт, ер сотишга доир битимлар ҚҚСга тортирмайди. Бундан ташқари, солиқ ва йиғимларнинг бошқа турлари ҳам мавжуд. Масалан, мерос миқдорига қараб, эквивалент солиқ олинади; йил чораклари бўйича ер солиғи тўланади; мерос ва совға тариқасида берилган мулк солиққа тортилиб, унинг ставкаси мерос қиймати ва қариндошлик даражасига боғлиқ бўлади.

Автотранспорт воситаларини олиб-сотганлик учун тўланадиган солиқ — автотранспорт воситаларини товар сифатида харид қилиб, қайта сотувчи юридик ва жисмоний шахслар учун белгиланган. Улар томонидан олиб-сотилган автотранспорт воситасининг шартномада кўрсатилган қиймати солиққа тортиш объекти ҳисобланади. Бу солиқ ставкалари давлат органлари томонидан Ўзбекистон Республикаси Вазирлар Маҳкамаси белгиланган меъёрлардан четга чиқмаган ҳолда жорий этилади (бу солиқ 2003 йил 1 январдан бекор қилинган).

Автотранспорт тўхташ жойидан фойдаланганлик учун йиғим — юридик ва жисмоний шахслардан шундай хизмат туридан фойдаланганлиги учун олинадиган тўлов. Бу хизматларни ташкил қилиш ваколати жойлардаги маҳаллий ҳокимият органларига берилган. Йиғим ставкаси Вазирлар Маҳкамасининг қарори билан соатбай ҳисобида сўмда белгиланган.

Агент (лот. *Agens, agentis* — ҳаракат қилувчи, фаолият кўрсатувчи) — бирор киши ёки ташкилот, муассаса томонидан хизмат ёки иш топшириқларини бажариш, шу жумладан, битимлар тайёрлаш бобида фаолият олиб боришга ваколат берил-

ган, аммо имзо чекиш ҳуқуқига эга бўлмаган юридик ёки жисмоний шахс; бирор ерда бошқалар топшириғи билан ва улар манфаати учун хизмат қилувчи шахс. А. белгиланган мукофот учун тузилган келишув асосида иш кўради.

Агент шартномаси — ваколат берувчи томонидан белгиланган мукофот эвазига унинг номидан агент бажарадиган топшириқлар хусусияти ва ҳажми белгиланган ўзаро шартнома.

Адам Смит — солиқ назариясига асос солган олим (1723—1790). Инглиз буржуа классик иқтисодиёти мактабининг буюк назарийётчиси. Мануфактура даври иқтисодчиси. Асосий асари «Халқлар бойлигининг табиати ва сабаблари тўғрисидаги тадқиқот»да (1776) ўз даврининг эркин бозор муносабатларини ақс эттирган. А.С. фикрича, хусусий мулк — капиталистик иқтисодиётда идеал ҳисобланади; меҳнат тақсимоти уч хил ютуқ, яъни фойда беради (вақт, малака ошириш, машина қўллашга имкон яратиш); давлатнинг иқтисодга аралашуви имкон қадар камайиши керак; худбинлик (эгоизм) хусусияти жамият манфаатларига зид эмас; халқ бойлиги уни яратаётган одамлар сони ва улар меҳнатининг унумдорлигига боғлиқ. А.С. — солиқнинг иқтисодий функциясига оид назария асосчиси.

Адволат божлари — товар қийматига нисбатан қатъий фоиз ставкасида белгиланган тўлов. Инфляция шароитида ўз функцияларини сақлаб қолади. А.б. таркибига импорт божлари, экспорт тўловлари ва шу қабилар киритилиши мумкин. Товарларни (жумладан, импорт товарларни), жисмоний ва юридик шахсларнинг мулкларини божхона орқали олиб ўтишда қўлланилади.

Айрим тоифадаги корхоналарга махсус солиқ солиш — микрофирмалар ва кичик корхоналар ягона солиқ тўлашини назарда тутувчи солиқ тизими. Акциз солиғи тўланган маҳсулот ишлаб чиқарувчи микрофирмалар ва кичик корхоналар ўз хоҳишларига кўра, белгиланган тартибда солиқларни ягона солиқ тарзида — солиқ тўловчилар учун назарда тутилган барча солиқларни жамлаган ҳолда тўлашади. Бунинг учун ҳар қайси фаолият тури бўйича алоҳида бухгалтерия ҳисобини юриштишлари шарт. Шу талабларни инобатга олган ҳолда, субъектларга муайян солиқ солиш тизимини танлаш ҳуқуқи берилади. Ягона солиқ тўлаш тартиби ва ставкалари Вазирлар Маҳкамаси томонидан белгиланади. Савдо ва умумий овқатла-

ниш корхоналари даромад (фойда) солиғи, ҚҚС, экология солиғи, сув ресурсларидан фойдаланганлик учун солиқ, ер ости бойликларидан фойдаланганлик учун солиқ, ер солиғи, инфратузилмани ривожлантириш солиғи, бошқа маҳаллий солиқлар ва йигимлар (мол-мулк солиғи бундан мустасно) ўрнига бюджетга ялпи тушумдан (товар обороти ҳажмидан) ягона солиқ тўлайдилар. Қишлоқ хўжалиғи маҳсулотларини ишлаб чиқарувчилар, алкоғолли маҳсулот учун акциз солиғини истисно этган ҳолда амалдаги барча умумдавлат ва маҳаллий солиқлар ҳамда йигимлар ўрнига ягона ер солиғи тўлашади.

Акциз солиғи (фран. *accise*; лот. *accido* — кесмоқ, қирқмоқ) — ички бозор конъюнктурасини муҳофаза қилиш ва истеъмол даражасини мувофиқлаштириш мақсадида ишлаб чиқарилган ёки импорт қилинадиган товарларнинг айрим турларига, асосан, ички кенг истеъмол молларига (қанд, туз, тамаки, гутурт, алкоғолли ичимликлар ва ҳ.к.) солинадиган эгри, устама солиқ ставкаси — товарлар ички бозорда сотилишида улар нархига қўшилишини ҳисобга олган ҳолда белгиланади. Ўзбекистон Республикаси ҳудудига киритилаётган товар маҳсулотларига уларнинг тоифасига қараб, божхона қийматига мувофиқ равишда, фоизлар ҳисобида ёки айрим товарларга уларнинг ўлчов бирлигига (литр, дона) нисбатан АҚШ доллари миқдорига А.с. тўланади. А.с. объекти ва солиққа тортиладиган базанинг ўзига хос хусусиятлари мавжуд. Масалан, ишлаб чиқаришда А.с. белгиланган товар маҳсулотларининг сотилган ҳажми солиққа тортиш объекти ҳисобланади. Агар маҳсулот буюртмачи томонидан берилган хом ашёдан ишлаб чиқариладиган бўлса, буюртмачига топширилган тайёр маҳсулот ҳажми солиққа тортилади. Иш ҳақи сифатида натурада берилган маҳсулот ҳажми ва импорт товарларининг қийматлари ҳам солиқ объектидир. Солиққа тортиладиган база (қиймат)ни ҳисоблашда ҳам ўзига хослик бор. Ишлаб чиқарилган маҳсулотларга А.с. белгилашда реализация қийматига А.с. қўшилган ҳолда ҚҚС қўшилмайди ва маҳсулотнинг физик ҳажми инобатга олинмайди. А.с.га тортиладиган товарлар ҳисобидан натура ҳолида ҳақ тўланганда, унга нисбатан солиқ миқдори маҳсулот топшириладиган вақтдаги бозор баҳосидан келиб чиқиб белгиланади. А.с. белгиланган товарлар (ишлар, хизматлар) экспорт қилинганда солиққа тортилмайди.

А.с. қуйидагича ҳисобланади:

$$C_{ак} = \frac{B_k \cdot C_s}{100},$$

яъни, $C_{ак}$ — А.с.нинг қиймати; B_k — товарнинг келишилган баҳосига А.с. қўшиб ҳисобланган, лекин ҚҚС қўшилмаган қиймати; C_s — А.с. ставкаси. B_k — қуйидагича аниқланади:

$$B_k = \frac{B_k \cdot 100}{100 - C_s}.$$

B_k — корхонанинг сотиш нархи (таннарх ва даромад).

Акция (нем. *Aktie*) — акционерлик (акциядорлик) жамияти капиталига муайян миқдорда пай, ҳисса қўшганликни тасдиқловчи ва эгасига шу жамият фойдасидан дивиденд олиш ҳуқуқини берувчи қимматли қоғоз. А. эгаси акциядорлик жамиятидан қўшган ҳиссасини қайтиб берилишини талаб қилишга ҳақли эмас. У фақат А.ни сотиши мумкин. А. қимматли қоғозлар бозорида — фонд биржасида олди-сотди қилинади. А. сотиладиган нарх — «акция курси» деб аталади ва у, одатда, А.нинг ҳақиқий баҳосига тўғри келмайди. А.лар оддий ва имтиёзли бўлади. Оддий А.ларга жамият оладиган фойдага қараб дивиденд берилади. Бироқ дивиденд олдиндан кафолатланмайди. Имтиёзли А.ларга олинган фойдага қараб эмас, балки олдиндан белгиланган қатъий фоизларда дивиденд берилади. Имтиёзли А. эгалари билан ҳисоб-китоб қилингандан кейин қолган маблағ оддий А. эгалари ўртасида тақсимланади. Имтиёзли акциялар чекланган миқдорда чиқарилади. Жамият тугатилганда, имтиёзли акция эгалари унинг мулкни тақсим этишда имтиёзли ҳуқуққа эга бўладилар; «Овозсиз акциялар» — жамиятнинг умумий йигилишида овоз ҳуқуқини бермайдиган акцияларда эгаларининг номи қайд қилинган бўлади, жамият низомига бундай акциялар хусусида махсус бандлар киритилади.

Акциядор (акционер) — муайян акциядорлик (акционерлик) жамияти акцияларига эга жисмоний ёки юридик шахс.

Акциядорлик (акционерлик) жамияти — юридик ва жисмоний шахсларнинг келишувига мувофиқ, хўжалик фаолиятини амалга ошириш мақсадида пул маблағларини акциялар чиқариш

ва сотиш йўли билан бирлаштириш асосида тузилган хўжалик субъекти юридик шахс ҳисобланиб, мажбуриятлари юзасидан ўзига тегишли мулк доирасида жавоб беради. Ҳар қайси акциядорнинг масъулияти унга тегишли акциялар қиймати билан чегараланади. Очиқ ва ёпиқ турдаги А.ж. мавжуд. Ёпиқ турдаги А.ж. акциялари фақат шу жамиятнинг таъсисчилари орасида тарқатилади, очик турдаги А.ж. акциялари эса шу жамиятга аъзо бўлишни хоҳлаган ҳар қандай харидорга сотилиши мумкин.

Аккредитив (лот. *accredo* — ишонаман) — нақд пулсиз ҳисобкитоб қилишда қўлланиладиган банк ҳисоб варағининг бир тури; эгасининг номи ёзилиб, унинг кредит ташкилоти (банк ёки омонат касса)дан шу ҳужжатда кўрсатилган пул миқдорини олиш ҳуқуқини тасдиқловчи қимматли қоғоз. Банк ёки омонат кассалардан бирининг бирор шахс ёхуд ташкилотга маълум миқдордаги маблағни бериш ҳақида бошиқа банк ёки кассага юборган буйруқ қоғози (мас., омонат кассага қўйилган пулни исталган омонат кассадан олиш учун берилган ҳужжат). Пулда ифодаланувчи А. унда кўрсатилган суммани эгасига тўлаш ҳақидаги банкнинг пулли ҳужжатидан иборат. Товарда ифодаланувчи А. сотиб олувчи топшириғи билан банк томонидан мол етказиб берувчи товарларига тўлаш учун очилади. Товарли А. тўловнинг ишончли эканлиги ва экспорт савдодан тушган пулни ўз вақтида олишга имкон бериши туфайли ҳисоб-китобнинг энг қулай шакли ҳисобланади.

Банкнинг жавобгарлик даражасига кўра, товарли А. чақириб олинадиган ва чақириб олинмайдиган ҳамда тасдиқланган ва тасдиқланмаган турларга бўлинади. Чақириб олинадиган А. импортер ва уни очган банк томонидан исталган вақтда бекор қилиниши ёки унинг шартлари ўзгартирилиши мумкин. Чақириб олинмайдиган А. белгиланган муддат давомида мол етказиб берувчи розилигисиз бекор қилиниши мумкин эмас. Агар банк-корреспондент мол етказиб берувчи учун у жўнатган товарлар тўловига кафилик берсагина А. тасдиқланган ҳисобланади. Таъминланиш усулига кўра, А. ёпилган ва ёпилмаган бўлади. Агар банк эмитент (А.ни очувчи банк) А.ни очиш билан бир вақтда экспортерга тўлов манбаи бўлган валютани ўтказса, бундай А. ёпилган саналади, агар валюта ўтказилмаса, ёпилмаган ҳисобланади. А.ни очиш ва унинг амал қилиш муддатлари товарнинг характериға (хом ашё, озиқ-

овқат, машина, қурилмалар ва ҳ.к.), уни сақлаш ва ташиш шарт-шароитларига боғлиқ. Хужжатларни текшириш ва уларни А. бўйича тўлаш банк эмитент ёки банк топшириғига кўра, мамлакатда экспортерлик қилувчи томонидан бажарилади.

Алимент солиғи — Канадада амалда бўлган солиқ тури. Мамлакат Олий суди аҳолининг соғлом турмуш кечириши мақсадида 1995 йилдан эътиборан алимент олувчилардан солиқ олишга қарор қилади. Бу солиқ ставкаси 1995—2002 йилларда олинадиган алимент миқдорининг 10—13 фоизи атрофида бўлган.

Алоҳида божлар — мамлакатнинг иқтисодий манфаатларини ҳимоя қилиш мақсадида қўлланиладиган бож турлари. Ўзбекистон Республикасининг «Бож тарифи тўғрисида»ги Қонунига мувофиқ жорий этилган. А.б. уч гуруҳга бўлинади: махсус, демпингга қарши, «компенсация» бож тўловлари.

Амир Темур — Мовароуннаҳрда барпо этилган йирик давлат асосчиси (1336—1405). Унинг ҳукмронлиги даврида янги солиқлар жорий қилинган. А.Т. олиб борган иқтисодий сиёсат ва жорий этилган солиқ тизими туфайли мамлакат обод бўлиб, илм-фан равнақ топди. Соҳибқироннинг «Темур тузуклари» китобида бир қанча муҳим ижтимоий-иқтисодий, жумладан, солиқ, маош, бюджет тўғрисида қимматли фикрлар илгари сурилган. Жумладан, янги ер очган деҳқон уч йилгача солиқдан озод қилинган, ўғрилиқ, қаллоблиқ, товламачилиқ қаттиқ жазоланган. Шунингдек, Амир Темур даврида божхона иши ва бож турлари такомиллаштирилганлиги туфайли Буюк Ипак йўли ривож топган, мамлакатлар ўртасида савдо-сотиқ билан шуғулланган савдогарлар қароқчилардан ҳимоя қилинган.

Амлоқдор — Бухоро амири хазинасига ўлпон йиғиш билан шуғулланган мансабдор шахс. Ҳосил пишишига яқин А. ўз одамлари билан экинзорларга йўл олиб, ҳар бир экин неча таноб эканлиги ва ундан қанча ботмон ҳосил олиншини чамалаб чиққан. Дала айланиб, саройга қайтгач, қишлоқлар бўйича ер солигини тузишга киришган. Бу борада махсус рўйхат тузиб, уни ўз муҳри билан тасдиқлаган ҳолда қишлоқларга юборган. Деҳқонлар шу хужжатни олганларидан кейингина ҳосил йиғимига киришишган.

Арбитраж (фран. *arbitrage*) — корхона, идора ташкилотлар ўртасидаги низоли масалаларни томонларнинг розилиги билан тайинланган арбитр ёки арбитрлар (ҳакамлар) судида кўриб

ҳал қилиш, бартараф этиш усули; ҳакамлар суди. Бунда томонлар келишиб, ўзлари сайлайдиган ёки қонунда белгиланган тартибда тайинланадиган арбитрлар (ҳакамлар)га мурожаат қиладилар. Ўзбекистон Республикасида корхона, муассаса, ташкилот каби юридик шахслар, тадбиркорлик билан шуғулланувчи фуқаролар, давлат ҳокимияти ва бошқарув органлари, юридик шахс бўлмаган ташкилотлар (қайси идорага қарашлилиги ва қўйилаётган талаблардан қатъи назар) орасидаги ҳамда давлат ҳокимияти ва бошқаруви иштирокидаги бошқаришга оид бундай тортишувлар, иқтисодий низолар (шартнома тузиш, шартнома шартларини ўзгартириш ва уни бекор қилиш, мажбуриятларнинг бажарилмаслиги ёки қониқарсиз бажарилиши, бегона шахс қонунга зид равишда эгаллаб олган мулкни қайтариб олиш каби масалалар) ЎзР қонунларига мувофиқ, хўжалик судида ҳал қилинади. БМТ Уставига кўра, давлатлараро иқтисодий тортишувлар халқаро арбитражда бартараф этилади. Давлатлараро шартнома ва битимларда кўзда тутилган ҳолларда ЎзР давлат органлари ва у билан боғлиқ равишда бошқа давлатларнинг органлари ўртасидаги иқтисодий масалалар юзасидан келиб чиқадиган тортишувлар ЎзР Хўжалик суди ваколатига киради. ЎзР хўжалик судлари тизими Олий хўжалик суди, Қорақалпоғистон Республикаси Хўжалик суди, вилоят, шаҳар хўжалик судларини ўз ичига олади.

Аренда (лот. *arrenda* — ижара; *қаранг*: Ижара) — мол-мулкка оид ижара; бир шахс (жисмоний ёки юридик) — ёловчи томонидан бошқа шахс (жисмоний ёки юридик) — ижара олувчига қандайдир мулкни маълум миқдорда ҳақ (ижара ҳақи) эвазига вақтинча фойдаланишга бериш тўғрисидаги шартнома. Шартнома шакли, муддатлари, ижара ҳақи, шартнома қатнашчилари (томонлари)нинг ҳуқуқ ва мажбуриятлари ижара ва ижара муносабатлари ҳақидаги қонунчилик асослари, фуқаролик қонунчилигига тааллуқли бошқа меъёрий ҳужжатлар билан тартибга солинади. И. деганда кўпроқ кўчмас мулк (иморатлар, бинолар, қурилмалар ва ҳ.к.)дан фойдаланиб туриш назарда тутилади. Кўчириб бўладиган мулк (мас., телевизор, мебель, маросимлар ўтказиш учун керакли буюмлар ва ҳ.к.)ни ижарага олиш ҳам кенг урф бўлган. И.га беришда юридик мулк эгаси ўзгармайди, у ўз мулкидан фойдаланилганлиги натижасида яратилган фойданинг бир қисмига ижа-

ра ҳақи шаклида эгалик қилади. Ижарачи мулк эгаси бўлиб қолмайди, лекин у ишлаб чиқариш шакли ва мақсадини мустақил белгилаш ҳуқуқига эга бўлиб, ишлаб чиқариш технологиясини ташкил қилиш, маҳсулот сотиш йўлларини танлашда, даромадни ишлатиш, ўзига шериклар топинг ва улар билан хўжалик муносабатларига киришишда мустақил иш кўра олади. Ижарачи олган мулкни тегишли ҳолатда сақлаши, ижара муддати тугаганда эса етказган зарарини қоплаши шарт. Ўз навбатида, ижарага берувчи ижарачи томонидан ижарага олинган мулкни янада бойитиш (ишлаб чиқариш воситаларини замонавийлаштириш, ер унумдорлигини ошириш, бинонинг капитал таъмирланишини амалга ошириш ва ҳ.к.) борасида қилинган харажатларни қоплашга мажбур.

Аристотель — Шарқда Арасту номи билан машҳур бўлган йирик юнон олими, солиқ назарияси ва сиёсати асосчиси (мил. авв. 384—322 йилларда яшаган). «Никомахов ахлоқи» ва «Сиёсат» асарларини ёзган. Афлотундан таълим олган. Александр Македонскийнинг устози. Қулчиликнинг ашаддий тарафдори бўлган. Қул — жонли қурол, қул — тирик мулк деган фикрдан қайтмаган. Қийматнинг дастлабки шаклини таҳлил этаркан, муайян бир буюмдан маълум талабни қондириш ва алмашиш учун фойдаланиш мумкинлигини, натурал хўжалик (Т—Т), товар (Т—П—Т) ва пул (П)нинг капитал шаклидаги айланишини (П—Т—П) исботлаб берган. Товар (Т) ишлаб чиқаришга қаратилган ҳаракатларни қўллаб-қувватлаган.

Асосий воситалар лизинги — ижарага берувчи асосий воситаларни кейинчалик сотиб олиш шарти билан лизинг шартномасига кўра ижарага бериши; шу ижара ҳақи даромадидан солиқ олинади.

Асосий фондларни сотишдан олинган фойда — ҳукумат томонидан белгиланган тартибда ҳисобланиб, инфляция индекси кўшиб оширилган (қимматлаштирилган) баҳода сотилган асосий фондлар қиймати билан уларнинг қолдиқ қиймати ўртасидаги фарқ.

Аукцион (лот. *auctio* — очиқ савдо орқали сотиш) — маълум бир жойда даврий равишда ташкил қилинадиган махсус бозор. Унда олдиндан келишиб олинган вақтда очиқ кимовиди савдоси ташкил этилиб, энг юқори нарх таклиф қилган харидорга муайян товар ёки товарлар сотилади. Аукционнинг ўзига хос хусусияти шундаки, бунда товарлар сотувга қўйилади. Номи бир хил товарлар партиялари, яъни тўплами, гуруҳини

алмаштиришни истисно қилади. Чунки товарларнинг турли партиялари сифати, ташқи кўриниши, таъми ва ҳоказо хусусиятлари билан бир-биридан фарқ қилиши мумкин. Савдо бошлангунга қадар товарлар харидорлар томонидан кўриб чиқиши ёки синаб кўрилиши, яъни ўрганилиши А. савдосининг зарурий шартидир, чунки товар аукционда сотилгандан кейин унинг ташкилотчилари ҳам, сотувчилар ҳам товар сифатига оид (очиқ-ойдин нуқсонларни истисно қилганда) даъволарни қабул қилишмайди.

Аҳолининг пул даромадлари — аҳоли (айрим шахс ёки бирор гуруҳ) муайян давр мобайнида оладиган пул миқдори — реал даромадларнинг асосий шакли; улар таркибига иш ҳақи, деҳқон (фермер хўжаликлари)нинг даромадлари, ёрдамчи томорқа хўжалигидан, қишлоқ хўжалиги маҳсулотларини сотиш, хизмат кўрсатишдан тушадиган даромадлар, нафақа ва стипендиялар киради.

Аҳолининг реал даромадлари — жамият аъзолари муайян давр мобайнида ҳақиқий меҳнат ҳақлари даромадларига харид қилишлари мумкин бўлган моддий неъматлар (товарлар) ва хизматлар миқдори. Солиқ солинадиган даромад миқдорини ҳисоблаб чиқишда ундан айрим даромад турлари чегириб ташланади. Солиқ олинмайдиган даромадларга имтиёзларнинг бир тури сифатида қаралади. Масалан, давлат заёмларининг рақобатбардошлигига эришиш мақсадида ютуқлар ва заёмларни бекор қилишда олинган пуллар солиққа тортиладиган умумий даромад таркибига қўшилмайди, яъни улардан солиқ олинмайди.

Аҳолининг тўлов қобилияти — аҳолининг реал даромадлари эвазига моддий неъматлар ва хизматлар харид қилиш имконияти. Унинг реал даромадлари қанчалик кўп бўлса, тўлов қобилияти ҳам шунча юқори бўлади. А.т.қ. унинг ихтиёридаги пул билан ўлчанади. А.т.қ. маҳсулотнинг бозордаги сифимини белгилашда етакчи ўринда туради. 15-бетдаги чизмада кўрсатилганидек, аҳолининг пул ва бошқа даромадлари (C) кўпайиб ($D_1 - D_2$), маълум даражага (E нуқтага) етгандан кейин товарга сарфлана бошлайди ва бошқа тўловларни (солиқ, йиғим) тўлаш қобилияти ҳам кучаяди. Даромаднинг D_3 нуқтасидан кейин хўжалик юритувчиларнинг солиқ тўлаш қобилияти ортиб, тadbиркорликка қўшимча сармоя жалб қила бошлайди.

Аҳолининг керакли товарларга бўлган талаби даромаднинг

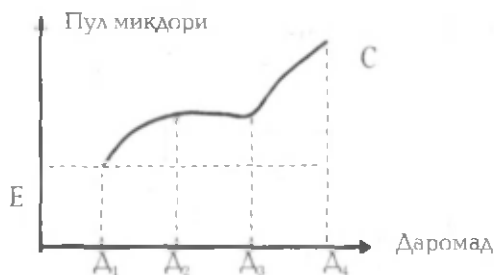

Аҳоли даромадининг кўлайиши натижасида тўлов қобилиятининг ўсиши.

бир қисми билан қопланиб, қолган қисми эса бизнесга, дам олиш ва ҳордиқ чиқаришга сарфланади. Олимларнинг ҳисоб-китоблари кўрсатишича, аҳоли ўрта ҳисобда 50–60 фоиз даромадини товар сотиб олишга сарфлайди.

АҚШ солиқ тизими — солиқ сиёсати, молия тадбирлари, давлатнинг тадбиркорликка таъсир ўтказиши бозор муносабатлари ривожланган бу мамлакат хўжалик механизмининг асосий унсурлари ҳисобланади. АҚШда доимий солиқ тушумларининг аксарият қисми федерал бюджетга юборилиб, солиқ тизими хусусий капитални иқтисодиёт соҳасига жалб этишга мўлжалланган. Солиқ имтиёзлари билвосита усуллар орқали тадбиркорликни ривожлантиришга кўмаклашади. Аҳолидан олинadиган даромад солигининг нисбати катта бўлиб, у ўсиб борувчи шкала бўйича ҳисобланади. Ижтимоий сугуртага ажратмалар федерал бюджетда ҳажми бўйича иккинчи модда бўлиб, уни иш берувчи ёки ишчининг ўзи тўлайди. Тўлов ставкаси ҳар йили ўзгариб туради. Учинчи катта солиқ — корпорация солиғидир. Корпорациялар табақалаштирилган ставкаларда солиқ тўлайди: 15, 25 ва 34 фоиз. Корпорациялардан штатлар бюджетига ҳам тегишли солиқлар олинади. Одатда, унинг миқдори 3–12 фоизгача бўлади. Бозор иқтисодиёти механизми тадбиркорликнинг эркинлигини таъминлайди ва шу туфайли ресурслар тақсимооти, нархлар товарлар ишлаб чиқаришга кетган харажатлар асосида, фойданинг ўртача миқдорини ҳисобга олган ҳолда белгиланади. АҚШда жисмоний шахслар ва корпорациялардан олинadиган солиқ миқдори 75 фоиздан юқори тушумни таъминлайди (жадвалга қаранг).

АҚШ давлат бюджети даромадларининг таркиби (млрд. долл. ҳисобида)

Солиқ турлари	1999	2000	2002
	%	%	%
Жисмоний шахслар даромад солиғи	49,22	48,8	48,63
Корпорациялар даромад солиғи	10,38	9,34	9,6
Ижтимоий сугурта	33,33	33,9	34,1
Акциз солиғи	2,96	2,92	2,94
Мерос ва совғаларга солинадиган солиқ	1,46	1,46	1,47
Божхона тўловлари	1,11	0,98	0,98
Бошқа даромадлар	1,54	2,6	2,28
Жами:	100	100	100

Штатлар корпорациялар ва фуқаролардан даромад солигини йиғиб олади. Сотувлардан олинадиган солиқ уларнинг даромад манбаи бўлиб, уни шахслар бюджети билан баҳам кўришади. Озиқ-овқат товарлари бу солиққа тортилмайди. АҚШнинг 50 штатидан 44 тасида савдодан олинадиган солиқ қўлланилади. Маҳаллий солиқларнинг таркиби ва ставкалари тўрт гуруҳга бўлинади. *Биринчи гуруҳ* — бевосита солиқлар (мулк солиғи, ер солиғи, совғалар ва мерослардан олинадиган маҳаллий солиқ) фақат шу ҳудуд-

да йиғилади. Билвосита солиққа тортиш турлича бўлиб, асосан, савдо ва махсус акцизлардан иборат. *Иккинчи гуруҳ* — бу солиқлар маҳаллий солиқлардан фақат шаклан фарқ қилувчи умумдавлат солиқларига қўшимча бўлиб, унинг маълум фоизи маҳаллий бюджетга ажратилади. *Учинчи гуруҳ* — транспорт воситаларига, меҳмонхоналарга, муסיқа ва спорт тадбирларига, коммунал хизматларга солиқларни ўз ичига олади. Истеъмол солиқларга автомашиналарни рўйхатга олиш, автомашиналар тураржойига, ёнилғига солиқ, акциз солиғи ва йўллар учун олинадиган солиқлар киради. *Тўртинчи гуруҳ* — маҳаллий солиқлар, мазкур ҳудудни бошқариш органларининг сиёсатини англайди. Бунга экологик солиқлар кириб, улар атроф-муҳитни муҳофаза қилиш ва тозалашга сарфланади.

Б

Банк (фран. *banque*; итал. *banca* — пул алмаштирувчилар курсиси, дўкони) — вақтинча бўлиб қолган пул маблағлари тўлланадиган молия корхонаси бўлиб, бу маблағларни вақтинча пулга муҳтож корхоналарга кредитлар (қарз ва ссуда) тарзида маълум муддатга фойдаланиш учун бериб туради.

Корхона, идоралар ёки айрим шахслар ўртасидаги ўзаро тўлов ва ҳисоб-китобларда воситачилик қилади. Мамлакатда пул айланишини, жумладан, янги пул чиқарилиши (эмиссияси)ни тартибга солиб туради, қимматли қоғозлар эмиссияси ва улар иштирокида бошқа муомалаларни амалга оширади.

Банкротлик (нем. *bankrott*; итал. *bancarotta*) — хўжалик юритувчи субъектнинг молиявий фаолият кўрсатиш имконияти сўниши ва молиявий ҳолати издан чиқиши натижасида унинг мажбурий тугатилиши; тадбиркорнинг маблағлари бўлмаганлигида; ўз қарзларини тўлашга ожизлиги, қарз мажбуриятларини тўлашдан бош тортиши; молиявий инқироз; синиш, хароб бўлиш. Ўз қарздорлик мажбуриятларини бажариш (банк қарзларини узиш) имкониятига эга бўлмаслик Б.нинг бевосита ифодаси ҳисобланиб, хўжалик юритувчи субъектнинг мажбурий тугатилишига, кредиторлар талабларини қондириш учун унинг мол-мулки сотилишига олиб келади. Б. — маблағларни сўзсиз ҳисобдан чиқариш, кредит муассасасида маблағларни эгасининг розилигисиз ҳисобдан чиқариб олиш усули. Бунда солиқ идоралари бюджетга тўловларни мажбурий ундириш ҳуқуқидан фойдаланади.

Баён этилган даромад — жисмоний ёки юридик шахснинг солиқ миқдорини ҳисоблаш учун солиқ органларига махсус ҳужжатларга асосан баён этган даромади.

«Бар» солиғи — Италияда «бар» эгаси давлатга солиқ сифатида умумий тушумининг 65 фоиздан кўпроқ қисмини, бизнесмен-бухгалтер иш ҳақининг 42 фоизи ва «бар» ишчиси — 40 фоизини солиқ сифатида тўлаши шарт. Бу солиқ фақат «бар» ходимларига тааллуқлидир.

Бартер (ингл. *barter*) — танқи савдо битимининг бир тури бўлиб, бунда муайян бир товар ёки хизмат натура ҳолида бошқа бир товар ёки хизматга алмаштирилади, яъни сотувчи ва харидор ўртасидаги ҳисоб-китоблар ўзаро товар етказиб бериш орқали амалга оширилади.

Бевосита солиқлар — хўжаликнинг молиявий фаолиятига тўғридан-тўғри таъсир қилувчи мажбурий тўловлар. Б.с.нинг билвосита олинадиган солиқлардан фарқи шундаки, солиқ қиймати маҳсулот ёки хизмат баҳосига қўшилмайди, солиқ тўловчининг даромади, фойдаси ёки пул тушумидан олинади (қуйидаги жадвалда кўрсатилган ЎзРдаги бевосита солиқ турлари «Солиқ кодекси»да келтирилган).

04
1580

А.П. Навоӣ
1980
MK

Бевосита солиқлар		
Г/р	Юридик шахслардан олинadиган солиқ турлари	Жисмоний шахслардан олинadиган солиқ турлари
1.	Юридик шахслардан олинadиган даромад (фойда) солиғи	1. Жисмоний шахслардан олинadиган даромад солиғи
2.	Ер солиғи	2. Тадбиркорлик фаолияти билан шугулланувчи жисмоний шахсларни рўйхатга олганичк учун йўғим
3.	Мол-мулк солиғи	3. Тадбиркорлик фаолиятидан даромад солиғи
4.	Ер ости бойликларидан фойдаланганичк учун солиқ	4. Айрим турдаги маҳсулотлар билан савдо қилганичк учун йўғим
5.	Экология солиғи	5. Қатъий белгиланган солиқ
6.	Сув ресурсларидан фойдаланганичк учун солиқ	
7.	Инфратузатмаларни ривожлантириш солиғи	
8.	Ягона ер солиғи	

Бельгия солиқ тизими — бунда асосий базани корпорациялардан олинadиган солиқ тушумлари ташкил этади. Корпорацияларнинг соф даромадлари, компанияларнинг сотилган кўчмас мулклари, шунингдек, ҳар қандай ташкилот, уюшма, ассоциация фаолияти солиққа тортилади. Тижорат хусусиятга эга барча корпоратив ташкилотлар, очик ва ёпиқ акциядорлик жамиятлари, фаолияти чекланган жамиятлар, коммунал хизматлар, тадбиркорлик йўли билан фойда олувчи ташкилотларнинг умумий фойда миқдорига қараб, солиқ белгиланади. Солиқ баёноти — декларациясида кўрсатилган фойда солиқ миқдорини ҳисоблашда икки қисмга бўлинади: акциядорлик жамиятларига қоладиган ҳамда уюшма аъзоларини рағбатлантиришга йўналтириладиган маблағлар, бу харажат-

лар таннархга қўшилмайди. Корпорациялар берадиган дивидендларнинг умумий миқдоридан солиқ олинади. Муниципал солиқ 6–10 фоизли ставкаларда белгиланади. Қарамоғида одам сони учдан ортиқ бўлган оилаларнинг солиқ тўлаш мажбуриятлари камаяди. ҚҚСнинг ставкаси 21 фоиз қилиб белгиланган. Уй-жой қурувчи ташкилотларга бу солиқ тури камайтирилган бўлиб, 12 фоизни ташкил этади. Банк сугурталари, молиявий хизматлар, таълим ва соғлиқни сақлаш ҳамда давлат солиқ хизматлари ҚҚСга тортилмайди. Мулкларнинг мерос ва совға қилиб берилишига юқори солиқ ставкалари белгиланган, тўғридан-тўғри меросхўрлар учун бу ставка 30 фоизгача, унчалик яқин бўлмаган меросхўрлар учун 20 фоиздан — 80,16 фоизгача.

Беруний — Абу Райҳон Муҳаммад ибн Аҳмад, қомусий олим (973–1048), 150 дан ортиқ илмий асарлари маълум. Иқтисодий қарашлари тўлиқ ўрганилмаган. Меҳнат бойликнинг асоси эканлиги хусусидаги фикрлари мавжуд.

Бизнес (ингл. *Business*) — ишбилармонлик фаолияти; бойлик орттириш манбаи бўлган иш, машғулот. Иқтисоднинг барча соҳаларига (ишлаб чиқариш, савдо, меҳмонхона, ресторан, маиший хизмат ва ҳоказо) тааллуқли бўлиб, маълум натижага (одатда, даромад олишга, бошқа манфаатга) эришишга қаратилган. Тадбиркорлик фаолиятининг амал доираси, миқёси жиҳатдан Б. уч турга бўлинади: кичик, ўрта, йирик.

Бизнесмен (ингл. *Businessman*) — тижоратчи, ишбилармон, фойдали иш билан шугулланувчи; хўжалик юритиш соҳасида даромад олинган мақсадида ишбилармон, тижоратчи, соҳибкор, тадбиркор сифатида фаолият кўрсатувчи жисмоний шахс.

Бизнес режа — бозор муносабатларини ҳисобга олган ҳолда фойда олиш мақсадида маълум бир фаолият бўйича тузилган иқтисодий-ижтимоий ҳужжат. Б.р. 2–5 йилга тузилиши мумкин. Хўжалик юритувчи субъектлар томонидан фойда кўриш мақсадида амалга ошириладиган барча ишларга кетадиган харажатлар ва маҳсулотни сотишдан тушадиган даромадлар ҳисобга олинган ҳолда тузилади.

Билвосита солиқ — тўғри солиқдан фарқли равишда, солиқ тўловчининг даромадига қараб, товар ва хизматларнинг сотилиш нархига қўшимча қиймат сифатида белгиланадиган ва истеъмолчи ҳисобидан ундириладиган солиқ. Шу сабабли

хўжалик субъектларининг молиявий фаолиятига тўғридан-тўғри таъсир қилмайди. Б.с.қа ҚҚС, акциз ва божлар киради.

Биржа маҳаллий солиғи — биржадаги қимматли қоғозлар бўйича йиғим.

Биржа солиғи — биржа оборотидан олинadиган солиқ; пропорционал ставкаларга биноан олиниб, битимлар суммасига нисбатан 1—2,5 фоизни ташкил этади. Фонд биржасидаги қимматли қоғозлар оборотининг ҳажми бу солиққа тортиш объекти ҳисобланади. Бу солиқ мамлакат бюджетига тушади. Солиққа тортишда қимматли қоғозларга доир битимларнинг имзоланиши асос бўлиб майдонга чиқади.

Биржадаги олди-сотди битимларидан ундириладиган йиғимлар — товар-хом ашё, валюта ва кўчмас мулк биржаларида олди-сотди битимларини амалга ошириш йўли билан товар ёки бошқа мол-мулк (хом ашё, валюта ва шу кабилар)ни, мол-мулкка эгаллик ҳуқуқини сотиб олувчи, юридик ва жисмоний шахслар мулкчилик шаклларида қатъи назар, йиғим тўловчи ҳисобланади. Биржада амалга оширилган олди-сотди битимининг миқдори йиғим объекти ҳисобланади, бироқ қимматли қоғозлар бозоридаги олди-сотди битимлари бундай объектлар сирасига кирмайди.

Бир марта олинadиган йиғим — бу тўлов тури бозорлар, ярмаркалар ва махсус савдо учун ажратилган бошқа жойларда савдо-сотиқ фаолияти билан шугулланаётган жисмоний шахслардан ёки бозор ҳудудига кирувчилардан ундирилади.

Бож (араб. ўлпон, солиқ маъносига) — қадимдан бир давлат томонидан иккигичи бир давлатга тўланадиган ёки бир мамлакатдан бошқа мамлакатга, вилоятдан вилоятга ўтиш учун, шунингдек, шаҳар ва қишлоқ бозорларида савдогарлардан олинган махсус тўлов, ўлпон вазифасини бажариб келган. Ўтмишда Б. олувчи *тусқовул* деб аталган. Ҳозирги пайтда Б. божхона чегарасидан олиб ўтилган ҳар қандай товар ва транспорт воситаси учун Б. тарифида назарда тутилган ставкалар асосида ундириладиган махсус тўлов. Б.нинг импорт, экспорт, мавсумий ва алоҳида (махсус, компенсация, демпингга қарши) турлари мавжуд. ЎзРда Б. тўловлари «Божхона тарифи тўғрисида»ги Қонуннинг 3-моддаси ва бошқа қўшимча йўриқномаларга асосан амалга киритилган.

Бож имтиёзлари — юридик ва жисмоний шахслар учун товарлар ҳамда транспорт воситаларини Ўзбекистон божхона

чегарасидан олиб кириш ёки ўтказишда бож тўловларидан қисман ёки бутунлай озод этиш бўйича белгиланган расмий тартиб-қоидалар. Б.и. бождлар ва йигимлар (тариф имтиёзлари)дан озод қилиш, божхона чегараларидан товарлар, шахсий буюмларни ўтказишнинг соддалаштирилган тартибини қўллаш ёки бундай тартибни умуман қўлламаслик, умумий қоида бўйича тақиқланган объектни мамлакатга олиб кириш ёки олиб чиқиш ҳуқуқини бериш шаклларида амал қилади.

Бож тўлов имтиёзлари — хўжалик юритувчи субъектлар божхона тўловларини тўлашда бериладиган енгилликлар бўлиб, экспорт ва импорт учун жорий қилиниши мумкин; бождлар — адволар, махсус, демпингга қарши ва бошқа гуруҳларга бўлинади. Бу имтиёзларнинг халқаро гуруҳлари куйидаги чизмада ифодаланган:



Бож тўловлари бўйича бериладиган имтиёзлар.

Бож тўловлари давлат томонидан белгиланиб, маълум даврга жорий этилади ва қайта кўриб чиқилиши мумкин. Бож имтиёзлари мамлакат миқёсида иқтисодий ўсишни таъминлашга ва тадбиркорлар янги технологияларни киритишлари-га имкон яратади.

Бож пошлиналари — ички бозор, маҳаллий саноат ва қишлоқ хўжалиги манфаатларини ҳимоя қилиш мақсадида айрим товарлар, мол-мулк ва қимматбаҳо буюмлардан олинadиган пул йигимлари истеъмол солиқлари таркибига киради. Давлат улардан иқтисодий сиёсатининг воситаси сифатида фойдаланади. Б.п. импорт қилинадиган товарлар билан ички бозордаги худди шунга ўхшаш товарлар баҳосини тенглашти-

ришга хизмат қилади. Одатда, товарлар баҳосидан олинади. Бунинг учун айрим ҳолларда махсус мезонлар (оғирлик, ҳажм каби) ҳам қўлланилиши мумкин.

Бож олинмайдиган савдо дўқони — махсус савдо шохобчаси. Бу шундай тартибни, унга мувофиқ, товарлар божхона ҳудудининг махсус белгиланган жойларида бож, солиқлар ва иқтисодий сиёсат чоралари қўлланилмасдан, божхона назорати остида сақланади ҳамда сотилади, тақсимланади. Б.о.с.д. режимига биноан, божхона ҳудудига олиб кирилиши ҳамда ундан олиб чиқилиши, давлат ҳудудида сотилиши тақиқланган товарларнинг у ерда жойлаштирилиши мумкин эмас. ЎзРда Б.о.с.д. фаолияти «Божхона кодекси»га асосан тартибга солиб турилади.

Бож тарифлари — божхона чегарасидан олиб ўтилишида истеъмол хусусиятларига мувофиқ, бир тизимга солинган товарларга нисбатан қўлланиладиган бож тўлов ставкалари. Б. т. ҳар бир товарнинг божхона қийматига нисбатан қўллашилади. Оддий ва мураккаб тарифларга бўлинади. Оддий Б.т.да маҳсулотлар келиб чиққан мамлакатидан қатъи назар, уларга ягона ставкаларни белгилаш кўзда тутилади. Мураккаб Б.т.да маҳсулотга нисбатан бир неча бож ставкаси муайян мамлакатда вужудга келган иқтисодий ва сиёсий вазият ҳисобга олиниб, ДБҚ томонидан чиқарилган қўшимча йўриқномаларга кўра қўлланилиши мумкин.

Бож тўловлари — товарлар ва транспорт воситаларини божхона чегарасидан ўтказишда, шунингдек, қолунда белгиланган бошқа ҳолатларда олинadиган тўловларнинг барча турлари: божлар, акциз солиғи, қўшилган қиймат солиғи, божхона йиғимлари ва jisмоний шахслардан ундириладиган йиғимлар.

Божхона — мамлакат чегараси орқали ўтказиладиган, олиб келинадиган ва олиб чиқиладиган барча юклар — товарлар ва транспорт воситаларининг назоратини амалга оширувчи, шунингдек, юк эгаларидан белгиланган тартибда бож ва солиқлар ҳамда Б. йиғимларини ундирувчи давлат муассасаси. Почта жўнатмалари ва жами юклар, шу жумладан, мамлакат ҳудуди орқали олиб ўтиладиган (транзит) юклар ҳам божхона ходимлари томонидан назорат қилинади. Одатда, Б. чегара ҳудудларида, халқаро аэропортлар, темир йўл станциялари, денгиз ва дарё портларида ҳамда бошқа жойларда ташкил этилади.

Божхона брокери — ўзини вакил қилган шахс ҳисобидан ва

унинг топширигига биноан божхона расмийлаштирувигига оид амалларни ҳамда божхона иши соҳасида бошқа воситачилик вазифаларини ўз номидан бажаришга божхона ташкилоти лицензиясини олган юридик шахс. Б.б. билан уни вакил қилган шахс ўртасидаги ўзаро ҳуқуқий муносабатлар нотариат томонидан тасдиқланган шартнома билан расмийлаштирилади. ДБҚ Б.б.лари давлат рўйхатини олиб боради ва унинг мунтазам эълон қилиб турилишини таъминлайди. Б.б.нинг вазифалари «Божхона кодекси»нинг 101-моддаси ва бошқа махсус йўриқномаларда белгилаб берилган.

Божхона декларацияси — чегарадан олиб ўтиладиган товарлар (экспорт ва импорт товарлар, юк-багаж, қўлда олиб юриладиган юк, валюта, бошқа моддий-маънавий бойликлар), транспорт воситалари тўғрисидаги маълумотлар қонун талаблари асосида расман қайд этилган, божхона назоратини амалга ошириш учун зарур бўлган ёзма ёки оғзаки баённома. Б.д. белгиланган муддатларда тўлдирилиб, божхона органларига топширилиши шарт. Жисмоний шахслар Б.д.ни олиб ўтиладиган юклар ва кузатиб бориладиган юк (багажлар)ни божхона чегарасидан ўтказиш пайтида, товарларни тақдим этиш билан бир вақтда беришади. Б.д.га оид талаблар «Божхона кодекси»нинг 9-бобида баён этилган.

Божхона Иттифоқи — икки ёки бир неча давлатнинг божхона чегараларини бекор қилиш ва иштирокчилар ҳудудида товарлар ташишнинг анча пасайтирилган ҳамда барча аъзолар учун товарларни бошқа давлатлардан қабул қилишнинг ягона тартибини таъминлайдиган умумий божхона тарифи амал қиладиган ҳудуд яратиш тўғрисидаги келишувга асосланган давлатлараро тузилма. Келишувга мувофиқ, Б.И.га кирувчи ҳар бир давлатнинг товарлари шу Иттифоқнинг барча аъзолари ҳудудига поштинасиз олиб кирилади. Б.И. иқтисодий интеграциянинг эркин савдо маконига нисбатан анча юқори даражадаги ташкилот, лекин у Европа Эркин Савдо Ассоциациясидан кейин туради.

Божхона киримлари — божхона амалларидан давлат бюджетининг киримлар қисмига тушадиган маблағлар. Б.к. давлат чегарасидан ўтаётган товарлардан ундириладиган тўловлардан, яъни божлар, солиқлар, божхона йиғимлари, жарималар, божхона органлари томонидан мусодара этилган товарлар (мол-мулк)ни сотишдан ҳосил бўладиган тушумлардан ташкил топади.

Божхона кўздан кечируви — божхона органларининг божхона қоидаларини бузишнинг бевосита объекти бўлган буюмларни ёки хўжалик юритувчи субъект ва ташкилотлар ҳудудида, бинолар, транспорт воситаларида махсус тайёрланган махфий жойга эга нарсаларни, шунингдек, божхона қоидаларига хилоф ишларни кўриб чиқиш учун зарур ҳужжатларни текшириш фаолияти. Б.к.к. тадқиқ этилаётган корхона ва ташкилотнинг мансабдор шахслари ҳамда ҳолислар иштирокида ўтказилиб, бу ҳақда белгиланган шаклда баённома тузилади. Божхона қоидалари бузилишига доир ишни юритаётган мансабдор шахс томонидан Б.к.к. ўтказилганлиги ҳақида божхона органининг асосланган қарори чиқарилади («Божхона кодекси»нинг 180-моддаси).

Божхона кўриги — шу кўриқдан ўтган товарни ва транспорт воситаларини мамлакатга олиб кириш, ўтказиб юбориш ёки қайтариб юборишни ҳал қилади. Давлат чегараси орқали ўтаётган юклар ва транспорт воситаларининг божхона ходимлари томонидан текширилиши.

Бож механизми — давлат божлари, тўловлари ва солиқлари ёрдамида ташқи иқтисодий фаолиятни ривожлантириш ва тартибга солиш усуллари. Б.м.нинг мукамаллиги божхона қонунлари, тартиби, тарифи, бож тўловлари ва бошқа асосий унсурларнинг ўзаро боғлиқликда давлат ташқи иқтисодий фаолиятининг ривожланишига кўрсатадиган таъсири билан ифодаланади. Б.м. самарали ишлаб, божхона тўловларидан тушган тушумнинг ўсиши давлат миқёсидаги иқтисодий тараққиётда ўз аксини топади. Қуйидаги чизмада бу унсурларнинг асосийлари ўртасидаги ўзаро боғлиқлик ва уларнинг яхлит механизм сифатидаги ишлаш қобилияти ифодаланган:

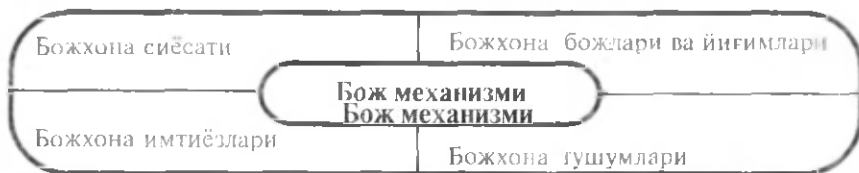

Бож механизмининг асосий унсурлари.

Божхона тизимини такомиллаштириш ҳамда божхона тарифларини мувофиқлаштириш натижасида юз берган иқтисодий юксалиш ва божхона тўловлари тушумининг ўсиши

Б.м. орқали рўёбга чиқади. Божхона тарифининг механизми ташқи иқтисодий алоқаларнинг иқтисодий индикатори ва божхона бир неча унсурларининг мажмуи ҳисобланади. Ташқи иқтисодий алоқаларни тартибга солишда ва давлатлараро савдо-соғиқни ривожлантиришда ишлатиладиган асосий механизм бўлган Б.м. божхона ишидан давлат бюджетига тушадиган маблағларни таъминлаб берувчи куч ва имкониятларни ифодалайди ҳамда ривожланган давлатларда кўп йиллардан буён самарали қўлланиб келинмоқда.

Божхона баҳоси — олиб кирилаётган маҳсулотнинг муайян бир ўлчов миқдор (кг, тонна, м, м³)ига ҳисбатан божхона ҳодимлари томонидан белгиланган қийматнинг пулдаги ифодаси. Божхона қийматининг пулдаги ифодаси Б.б. дейилади. «Бож тарифи тўғрисида»ги Қонуннинг 16-моддасига биноан, Б.б. ЎзРнинг божхона ҳудудига олиб кирилаётган товарлар қийматини божхонада аниқлашнинг қонун ҳужжатларига мувофиқ қўлланиладиган усуллари тизимидир.

Божхона кўригидан ўтказиш — товарлар ва транспорт воситаларини божхона чегараси орқали олиб ўтишнинг қонунийлигини аниқлаш, уларни ҳисобга олиш, бож, солиқлар, йиғимлар ундириш. Б.к.ў. олиб кириш, олиб чиқиш ва транзит қилиш тақиқланган товарларнинг божхона чегарасидан ҳамда божхона ҳудуди орқали транзит тартибда олиб ўтилишининг олдини олиш учун божхона масъул шахслари томонидан қонун ҳужжатларида белгиланган тартибда амалга оширилади.

Божхона лабораториялари — божхона фаолиятида товарларни экспертиза ва тадқиқ этиш учун ташкил этилган жойлар.

Божхона назорати — божхона органлари томонидан товарлар, транспорт воситалари, валюта ва валюта бойликларининг олиб кирилиши, олиб чиқилиши ёки (транзит) олиб ўтилиши тартибини бошқаришга хизмат қилувчи қонун-қоидаларга, шуңингдек, халқаро шартномаларга юридик ва жисмоний шахсларнинг риоя этишига қаратилган зарур хатти-ҳаракатларнинг амалга оширилиши.

Божхона назорати макони — божхона органлари турган жой; божхона расмийлаштируви масканларида (аэропортлар, божхона омборлари, юк терминаллари, вокзаллар, транспорт ташкилотларида) божхона чегараси бўйлаб божхона назоратини амалга ошириш учун белгиланган жойлар, алоҳида ҳудудлар.

Божхона назорати остида бўлиш вақти — товарлар ва транс-

порт воситалари божхона чегарасини кесиб ўтган пайдан эътиборан назоратга олинади; уларни божхона ҳудудидан олиб чиқиш божхона декларацияси қабул қилиб олинган бошланади. Агар қонун ҳужжатларида ўзгача тартиб назарда тутилмаган бўлса, товарлар ва транспорт воситалари сақланган божхона тартибига мувофиқ, Б.н.о.б.в. уларга чиқиш рухсат этилган ёхуд улар божхона чегарасини кесиб ўтган пайдан эътиборан тугалланган ҳисобланади.

Божхона омбори — олиб кирилган товарлар учун божхона назоратида бож ва солиқлар ундирилмай, уларга нисбатан вақтинча иқтисодий сиёсат чоралари қўлланилмай сақланган жой; божхона режимига биноан олиб кириш мўлжалланган товарлар қонунда назарда тутилган имтиёزلардан фойдаланган ҳолда сақланган божхона тартиби.

Божхона органлари — божхона фаолиятини амалга оширувчи ташкилотлар, лабораториялар ва инфратузилмалар мажмуи. Ҳуқуқни муҳофаза қилувчи божхона муассасаси ҳисобланиб, ўз фаолиятида мамлакат Конституциясига, «Давлат божхона хизмати тўғрисида»ги Қонун ва бошқа қонунларга ҳамда халқаро шартномаларга амал қилади. Ўзбекистон Республикасида Б.о. таркибига ЎзР ДБҚ ва Қорақалпоғистон Республикаси Божхона бошқармаси, вилоятлар, Тошкент шаҳри божхона бошқармалари, божхона мажмуалари ва божхона масканлари киради.

Божхона (маскани) пости — давлат божхона хизматининг муайян жой ёки ҳудуд доирасида божхона расмийлаштируви ва божхона назоратини амалга оширишга ваколатли органи — божхона жойлашган махсус маскан. Божхона бошқармасидан фарқли ўлароқ, юридик шахс мақомига эга эмас.

Божхона расмийлаштируви — товарлар ва транспорт воситаларини чегарадан ўтказиш тартибининг бажарилишини назорат қилиш; нарса ва буюмларни кўздан кечириш; божхона ҳужжатларини расмийлаштириш; божхона таъминотини қўллаш; товарлар бўйича божхона декларацияси тўлдирилишининг тўғрилигини, белгиланган пул миқдорининг тўлалигини текшириш; тегишли идораларга статистик маълумотлар бериш ва божхона масалаларига доир қонунларни қўллашда давлат божхона назорати органлари амалга оширадиган бошқа ишларни ўз ичига олади.

Божхона расмий белгиси — ваколатли органлар томонидан расмий равишда тасдиқланган ва қайд этилган рамзлар: ра-

камлар, ҳарфлар ва (ёки) тасвирий ифодалар бирикмаси, транспорт воситалари, юклар ва ҳужжатларни таққослаш, божхона назоратидан ўтказиш мақсадида уларнинг кўринарли жойга қўйиладиган номлари ва белгилари.

Божхона режими — давлат чегараси орқали олиб ўтиладиган товарлар ва транспорт воситаларининг мақомини божхона мақсадлари учун белгиловчи қоидалар мажмуаси. ЎзРда қуйидаги режимлар мавжуд: эркин муомалага чиқиш (импорт); реимпорт; экспорт; реэкспорт; транзит; вақтинча олиб кириш (олиб чиқиш); вақтинча сақлаш; божхона омбори; эркин божхона зонаси; эркин омбор; бож олинмайдиган савдо дўкони; божхона ҳудудида қайта ишлаш; божхона назорати остида қайта ишлаш; божхона ҳудудидан ташқарида қайта ишлаш; йўқ қилиш; давлат фойдасига воз кечиш. Бу режимлар давлат тарафидан махсус қонун-қоидалар билан таъминланиб, божхона ходимлари бу тадбирларга асосан чегарадан олиб ўтилаётган товар ҳамда воситаларни расмийлаштиради.

Божхонада импорт товарини расмийлаштиришга керакли ҳужжатлар — импорт режимида олиб келинаётган товарларни расмийлаштириш учун божхона органларида юридик ва жисмоний шахслар қуйидаги ҳужжатларни тақдим этиши зарур: шартнома (битим, келишув); мувофиқлик сертификати; товарнинг келиб чиқиш сертификати; шартноманинг Ташқи иқтисодий алоқалар вазирлигида рўйхатдан ўтганиги хусусидаги сертификат; импорт битими паспорти; тўлов қобилиятини тасдиқловчи ваколатли банк маълумотномаси; божхона юк баённомаси; транспорт ва ташиш ҳужжатлари; фитосанитар, карантин (ветеринар) сертификати; зарур ҳолларда, ваколат органлари рухсатномаси.

Бу ҳужжатларга асосан олиб келинаётган товарлар божхона орқали ЎзР ҳудудига киритилиши мумкин.

Божхона сиёсати — божхона назорати орқали мамлакат иқтисодиётини барқарорлаштириш ва ривожлантириш, ички бозорни ҳимоялаш, истеъмолчилар манфаатларини, саломатлигини муҳофаза қилиш мақсадида давлат томонидан белгиланган ва амалга оширилаётган тамойиллар, тадбирлар, йўналишлар мажмуаси. Б.с.нинг асосий йўналишлари божхона ҳудудида самарали божхона назоратини ҳамда товар айирбошлашнинг тартибга солинишини таъминлаш, экспорт-импорт операцияларининг тўғри бажарилишини назорат қилиш йўли билан иқтисодиётнинг ривожланишини рағбатлантириш ва ички

бозорни ҳимоялашдан иборат. Бож тарифи орқали тартибга солишнинг иқтисодий воситалари тизими, божхона имтифоқларида, эркин савдо ҳудудлари ва божхона конвенцияларида (битимларида) иштирок этиш; юкларни чегара орқали ўтказишнинг белгиланган тартиби (режими); божхона назоратининг самарали усуллари; божхона фаолиятини тартибга солувчи қонун-қоидалар Б.с.ни амалга оширишнинг асосий воситалари ҳисобланади. ЎзРда Б.с. «Божхона кодекси»да белгиланган қоидалар асосида олиб борилади.

Божхона талабномаси — божхона расмийлаштирувини ўтказиш ҳақида жисмоний ёки юридик шахслар ёзма (ёки оғзаки) равишда тақдим этган ҳужжат. Унда божхона органлари талаб қилган маълумотлар баён этилади ёки ҳужжатлар тақдим қилинади.

Божхонанинг таъминот кафолати — божхона ҳуқуқи доирасида зиён етказмаган ҳолда (идишлар, хоналар ёхуд ўровларни бузмасдан контейнерлар, идишларни ёки юк жойларидаги юкларни ўзгартириш, алмаштириш ёхуд бошқа юкларни қўшиб қўйишга йўл қўймасдан) хизмат кўрсатишни амалга ошириш.

Божхона таъминлови — божхона ходимларининг хизмат фаолиятига, олиб чиқиладиган ҳамда олиб кириладиган товарларни муҳраш, рақамли, ҳарфли ва бошқа турдаги маркалар, қиёслаш белгиларини қўйиш, штамплар босиш каби тадбирларни амалга ошириш. ЎзРда Б.т. «Божхона кодекси»нинг 7-моддаси 10-бандида кўрсатилган тартиблар ва қўшимча йўриқномалар асосида амалга оширилади.

Божхона ташувчиси — божхона назорати остида товарлар ташиниш амалга оширишга божхона органининг лицензиясини олган шахс. Товарларни жўнатувчи билан Б.т. ўртасидаги ўзаро муносабатлар шартнома асосида расмийлаштирилади.

Божхона текшируви — божхона ҳақидаги қонун талабларини бузганлик тўғрисидаги ишни юритиш учун унга тааллуқли барча ашёвий далилларни аниқлаш. Бунинг учун муайян жой, ҳудудлар, бинолар, транспорт воситалари божхона текширувидан ўтказилади. Текширув божхона ходимлари томонидан икки ҳолис шахс иштирокида уларнинг ҳуқуқ ва мажбуриятларини тушунтирган ҳолда амалга оширилади.

Божхона тизими — давлат сиёсати ва бож механизми органларининг фаолияти, бож тўловларининг, божхона фаолиятининг моҳиятини англатувчи унсурлар мажмуаси. Б.т. умумий

ва йигма тушунча бўлиб, у нафақат божхона сиёсатини амалга оширишни таъминловчи давлат ва нодавлат тузилмаларини, балки улар фаолиятининг амалий шаклларини, божхона талабларини, шунингдек, меъёрий ҳужжатларни ҳам ўз ичига олади.

Божхона томонидан тан олинishi — тегишли ҳужжатлар асосида божхона орқали олиб ўтиладиган юклар текширувидан кейин бериладиган имконият. Бунда божхона органлари томонидан божхона тартиби қандай бажарилганлиги расман текширилади.

Божхона тўловларини тўлаш муддатлари — божхона тўловлари божхона декларацияси қабул қилингунга қадар ёки қабул қилиниши, товарлар нотижорат мақсадларда олиб ўтилаётганда эса божхона декларацияси қабул қилиниши билан бир вақтда тўланади. Божхона декларациясини топшириш муддати тутаганидан кейинги кундан эътиборан Б.т.т.м. ўтган ҳисобланади. Тўловлар миқдори Вазирлар Маҳкамаси қарори билан ва унга асосан Адлия вазирлиги рўйхатидан ўтказилган йўриқномага биноан белгиланади. Б.т.т.м. «Божхона кодекси»нинг 108-моддасида белгиланган.

Божхона тўғрисидаги қонуларни бузганлик — «Божхона кодекси» ва бошқа ҳужжатларда белгиланган талаб ҳамда қоидаларнинг бузилиши. Б.т.қ.б. учун ЎЗР «Жиноят кодекси»да жиноий жавобгарлик белгиланган.

Божхона тўғрисидаги қонунда жазо турлари — божхона органлари томонидан қуйидаги жазо турлари қўлланилади: жарима ёхуд айрим фаолият турларини амалга ошириш учун божхона органи томонидан берилган лицензияни ёки малака шартномасини бекор қилиш, тўхтатиб туриш ҳамда товарлар ва транспорт воситаларини мусодара қилиш. Божхона тўғрисидаги қонуларни бузганлик учун бериладиган жазо турлари «Божхона кодекси»нинг 132-моддасида ва қўшимча йўриқномаларда белгилаб берилган.

Божхона тўловларини тўлаш тартиби — божхона тўловлари Вазирлар Маҳкамаси белгиланган тартибда божхона органига, халқаро почта жўнатмаларида юборилаётган товарлар учун алоқа корхоналарига тўланади. Агар қонун ҳужжатларида бошқа қоидалар назарда тутилган бўлмаса, божхона тўловлари миллий валютада тўланади. Б.т.т.т «Божхона кодекси»нинг 109-моддасида ва қўшимча йўриқномаларда кўрсатилган.

Божхона хизмати — давлат хизматининг божхона органларида амалга ошириладиган таркибий қисми. Кенг маънода

божхона органларининг мажмуаси, божхона ишини амалга оширишда бевосита иштирок этувчи бошқа органлар ва ташкилотлар, уларнинг бўғинлари ва тузилмалари, божхона органларида мансабдор шахсларнинг ҳуқуқий мақоми, шунингдек, божхона органларида давлат хизматига қабул қилишнинг тартиби ва ҳуқуқий шарт-шароити. Ҳозирги пайтда ЎЗР божхона органларида давлат хизматини ўташ тартиби, асосан, «Ўзбекистон Республикаси Давлат божхона хизмати тўғрисида»ги Қонун билан тартибга солинади. Б.х.нинг алоҳида масалалари бўйича махсус ҳужжатлар қабул қилинган.

Божхона чегараси — муайян давлатнинг божхона ҳудудини чекловчи шартли жой. «Божхона чегараси — ЎЗР божхона ҳудудининг чегараси» («Бож тарифи тўғрисида»ги Қонуннинг 5-модда 2-банди). Б.ч. божхона қонунлари амал қиладиган минтақадаги чегарани кўрсатади ва қўшни мамлакатларнинг божхона ҳудудини ажратиб туради. Бошқача айтганда, Б.ч. мамлакатнинг божхона суверенитети амал қиладиган ҳудудни белгилаб беради.

Божхона қиймати — мамлакат божхона чегарасига кириб келаётган товар ва транспорт воситалари учун божхона тўловларини ҳисоблаб чиқариш мақсадида фойдаланиладиган товар қиймати. Б.қ.ни аниқлаш тартиби ДБҚ томонидан чиқарилган қўшимча йўриқномаларга асосан белгиланади. Божхона қийматини аниқлашнинг олти усули бўлиб, ЎЗРда 1, 2, 3-усуллардан кўпроқ фойдаланилади.

Божхона ҳудуди — муайян давлатнинг божхона қонунлари тўлалигича қўлланиладиган жой. «Божхона кодекси»нинг 3-моддасига биноан, Б.ҳ. ЎЗРнинг қуруқликдаги ҳудудини, ҳудудий ва ички сув ҳавзаларини ҳамда уларнинг устидаги ҳаво маконини ўз ичига олади. ЎЗР Б.ҳ.да эркин божхона зоналари ва эркин омборлар бўлиши мумкин.

Божхона ҳужжати — ҳуқуқий қоидаларга мувофиқ равишда тузилиб, шакли ва мазмунига кўра, божхона расмийлаштируви амалга оширилганлигидан далолат берувчи ҳужжат.

Божхона ҳуқуқи — мамлакат қонунларининг тармоғи сифатида божхона ҳуқуқий муносабатларини тартибга солувчи меъёрий қоидаларда ва йўриқномаларда белгиланган ҳуқуқий далолатлар йиғиндисини ўз ичига олади.

Бозор (инг. *market*) — товарлар ишлаб чиқариш, айирбошлаш ва уларни тақсимлаш, шунингдек, пул маблағлари ҳаракати ва олди-сотди жараёнида вужудга келадиган иқтисодий

муносабатлар тизими. Бозорда субъектлар харидор ва сотувчиларни танлашда, нархларни белгилаш, ресурс манбаларини шакллантириш ва улардан фойдаланишда эркиндир. Б. ишини ташкил қилишда давлат билвосита иштирок этади.

Бозор механизми — бозорда маҳсулот ва хизматларга нисбатан шакланган ва таклиф даражасига қараб, нарх-наво ни мувофиқлаштириш бошқичлари, унсурлари. Маҳсулотларга бўлган баҳо, талаб ва таклиф ўзгариши билан уларнинг бозордаги миқдори Б.м.га асосан, энг мақбул — оптимал ҳолатга келтирилади. Б.м. — талаб ва таклифга қараб, нарх-наво нинг яширин кучлар ёрдамида ўзгариб туришидир.

Чизмадан кўриниб турибдики, маълум вақт ўтиши билан маҳсулот ёки хизмат баҳосининг аста-секин рационал ҳолатга келиши, яъни оптималлашув жараёни содир бўлади. Талаб (K_1, K, K_2) ва таклиф ўзгариши натижасида баҳо аста-секин энг мақбул (E_1, E_2, E_3, E_4, E_5) нуқтага келади.

Бозор муносабатлари — талаб ва таклифни мувозанатлашга қаратилган тартибга солиш тадбирларини белгилаш ва уларни амалга ошириш билан ифодаланади. Товарлар ва капиталнинг эркин муомаласи, шунингдек, ишчи кучи, ишлаб чиқаришдаги бошқа омилларнинг ҳаракати. Товарлар, хизматлар, капитал, ишчи кучи, гоёлар, ахборотлар ва бошқаларнинг бозорлари мавжуд.

Бозор сизими — аҳоли ва хўжаликларнинг товар ёки хизматлар сотиб олиш қуввати. Тўловга қодирлик қуввати муайян бозорда ва маълум муддатда маҳсулот таклифи ҳамда чакана нарх даражаси ҳисобга олинган ҳолда сотилиши мумкин бўлган маҳсулот ёки хизмат миқдори билан ўлчанади. Бозор муносабатлари шуни кўрсатадики, бозор талаби камайиши муносабати билан баҳо пасайган ҳолларда фойда ҳам камаяди. Тадбиркорнинг товар ва хизмат нархи унга кетган хизматлар қийматини ифодалайди. Нарх-наво талаб ва таклифларга қараб аниқланади.

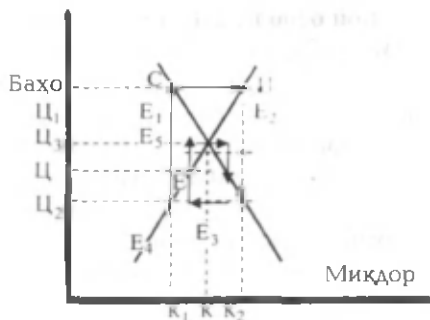

Товарнинг энг мақбул баҳосини аниқлашнинг бозор механизми.

Бой берилган фойда — тўлиқ имкони бўла туриб, ундан фойдалана билмаслик ёки сиртдан зарар етказилиши, ҳуқуқлари поймол этилиши оқибатида жисмоний ёки юридик шахс оломай қолган даромад ёхуд бошқа бирор манфаат.

Боқиманда — солиқлар ва йиғимлар борасидаги қонун ҳужжатларида белгиланган муддатда тўланмаган солиқ ёки йиғим; сўзсиз ундирилиши лозим бўлган солиқ ёки бошқа мажбурий тўлов миқдори бўлиб, ўз вақтида тўланмаган.

Брокер (ингл. *Broker*) — савдо-сотиқ ишлари, шу жумладан, биржада қимматли қозғалар сотишда воситачилик, даллолик қилишга ихтисослашган алоҳида шахс ёки фирма. Болди-сотдини ўз ҳисобидан эмас, балки харидор ва сотувчи топшириғи билан улар ҳисобидан олиб боради. Қандай муайян фаолият билан шуғулланганлигидан қатъи назар, Б. алоҳида топшириқлар бўйича аниқ вазифаларни бажаради, доимо тор ҳуқуқий маънодаги воситачи сифатидагина иштирок этади. Молини, хизматини таклиф қилувчи ва уни сотиб олувчи сугуртачи ва сугурта қилинувчи, транспорт воситаси, мас., кема эгаси ва кемани кирага олувчи ўртасида битимга келишувга кўмаклашади. Б.га ҳар қайси битимни тузишга махсус ваколатлар берилади ва у мазкур ваколатлар чегарасида ҳаракат қилиши шарт. Мижознинг биринчи талаби биланоқ унинг номидан қилган барча муомалалари ҳақида ҳисобот беришга мажбур. Б.га, шунингдек, унинг воситачилигида тузилган шартноманинг бажарилишини назорат этиш ва даъво қилиш (рекламация) вазифаси ҳам топширилиши мумкин. Кўрсатган хизматлари учун Б. шартлашилган миқдорда ҳақ (брокериж) олади. Б. кўпинча товарларнинг бир-икки аниқ тури олди-сотдиси бўйича биржа ёки аукцион савдо доирасида воситачилик муомаласини бажаришга ихтисослашади. Б.нинг хизмат ҳақи, одатда, битим қийматининг 3—5 фоизини ташкил қилади, аммо мижоз учун қўтилганидан фойдалироқ шартлар билан битим тузилган ҳолларда Б. шартномада қайд этилганидан зиёдроқ тежаб қолинган маблағнинг бир қисмини ҳам олади.

Буюк Британияда солиқ тизими — солиққа тортишнинг илмий назарияси дастлаб пайдо бўлган бу мамлакатда либераллашган давлат солиқ тизими амал қилади. Бу, асосан, мамлакатнинг жаҳонда саноат ривожланишига қўшган ҳиссаси билан боғлиқ бўлиб, шу тараққиёт натижаси ўлароқ, XVIII асрда жамиятда

солиқларнинг ўрни ва аҳамияти борасида баҳслар юритиб келган Адам Смит солиқлар назарияси бобида теран изланишлар олиб борган. Унинг фикрларига асосланиб, солиқнинг қуйидаги тўрт тамойилини қайд этиш мумкин: *ҳақиқат* (олинган даромадга қараб, барчани солиққа тортиш); *аниқлик* (солиқ тўловчи солиқ миқдори, усули ҳамда вақтини оддиндан билиши лозим); *қулайлик* (солиқлар тўловчиларга қулай вақтда ва усудда жорий этилиши керак); *тежамкорлик* (солиққа тортиш йўллари кам чиқим бўлиши лозим). Б.Б.да замонавий солиқ тизими беш йирик гуруҳдан иборат: *бевосита даромад солиқлари* (даромад солиғи, капитал солиғи, мерос солиғи), *билвосита солиқлар* (асосий манба — қўшилган қиймат солиғи), *маҳаллий солиқлар* (энг йириги — кўчмас мулк солиғи), *тадбиркорлик активлиги* ва бошқа солиқлар. Қуйидаги жадвалда Буюк Британия бюджети даромадларининг асосий кўрсаткичлари берилган:

Буюк Британия бюджети даромадининг асосий кўрсаткичлари
(млрд. фунт стерлинг ҳисобида)

Солиқ турлари	1999	2000	2002
	%	%	%
Жисмоний шахслар даромад солиғи	26,89	26,82	26,0
Корпорация солиғи	8,35	8,31	8,47
Нефть маҳсулотини сотишдан олинган фойда солиғи	0,51	0,49	0,53
Сармоянинг кўпайишидан олинган солиқ	0,65	0,69	0,79
Меросдан солиқ	0,57	0,58	0,60
Герб йилликлари	2,21	2,20	2,2
ҚҚС	15,39	15,54	15,57
Акцизлар	10,99	10,9	11,0
Божхона тўловлари	0,57	0,58	0,55
Ижтимоий ҳимоя учун солиқ	15,08	15,0	15,72
Бошқа даромадлар	18,79	18,89	18,57
Жами:	100	100	100

Жадвалдаги маълумотлардан кўриниб турибдики, бюджет даромадларининг асосий қисмини солиқ тушумлари ташкил қилади.

Ишлаб чиқариш — ҚҚСга тортиш манбаи ҳисобланади. Билвосита солиқлар ичида акцизлар иккинчи ўринда туради. Акциз товарларга алкогольли ичимликлар, ёнилғи, тамаки маҳсулотлари ва транспорт воситалари киради. Спиртли ичимликлар ҳамда ёнилғилардан ҳар литр ҳисобидан солиқ олинади. Тамаки маҳсулотларига эса товар баҳосига қўшимча фойз ҳисобида (10—

30 фоизгача) акциз солиқлари белгиланади. Билвосита солиқларга божхона тўловлари, герб тўловлари, қимор бизнеси ва отчопарлардан олинadиган солиқлар кирaди. Маҳаллий солиқлар ичида асосийси — хусусий мулк солиғи бўлиб, у мулкдор ва кўчмас мулкни ижарага олувчи шахслардан олинади. Бунга ер эгалари, тураржойни ижарага олувчилар ҳам кирaди. Кўчмас мулк қиймати 10 йилда бир марта баҳоланади ва унинг миқдори ижарадан тушадиган бир йиллик даромадга тенг бўлади. Солиққа тортиш ставкаси маҳаллий муниципалитет томонидан белгиланади. Шу сабабли солиқ ставкаси мамлакат бўйлаб ҳар хил бўлиши мумкин. 1990 йилдан жон бошига солиқ жорий этилган бўлиб, унга 18 ёшга тўлган аҳоли тортилади. Бу солиқ миқдори маҳаллий ҳокимият харажатларига боғлиқ. Мулк баҳолашнинг саккиз тоифасидан бирида аниқлангач, табақалаштирилган ставка бўйича солиққа тортилади. Федерал солиқлар бюджет харажат қисмининг асосий манбаини ташкил этади. Маҳаллий бюджетларда федерал солиқлар чегирмаси 70—90 фоизга тўғри келади.

Бухгалтерия баланси (фран. *balance* — айн. тарози) — хўжалик юритувчи субъектларнинг маълум вақт (3, 6, 9 ой ва 1 йил) ичидаги фаолиятининг даромад ва харажат кўрсаткичларини ифодаловчи гуруҳларнинг пулдаги ифодаси, бухгалтерия ҳисоботининг энг муҳим тури. Икки томонлама (актив-пассив) жадвалда гуруҳлаштирилган кўрсаткичларда маблағлар тури, жойлаштирилиши, нимага сарфланганлиги ва манбаи акс эттирилади. Актив ва пассив йиғиндилари тенг бўлиши керак.

Бюджет (ингл. *Budget*) — даромад ва харажатлар балансининг пулда ифодаланган режаси. Даромад ва сарфлар сметаси, капитал харажатлар, касса бюджети (тушум ва сарф қилинган нақд пуллар ҳисоби) ва бошқалар бюджетнинг асосий қисми ҳисобланади.

Бюджет жараёни — давлат бюджетини тузиш, кўриб чиқиш, қабул қилиш ва ижро этиш; унинг ижросини назорат қилиш, ижроси борасидаги ҳисоботларни тайёрлаш ва тасдиқлаш, шунингдек, давлат бюджети таркибига кирувчи бюджетлар ўртасидаги ўзаро муносабатларни қонун ҳужжатларига асосан тартибга солиш.

Бюджетдан ташқари фондлар — а) ижтимоий фондлар — суғурта фонди; пенсия фонди; бандлик фонди; мажбурий тиббиёт суғуртаси фонди; б) ижоимой фондлар — йўл фонди; эколо-

гия ва бошқа мақсадли фондлар. Уларнинг барчаси бюджет тизимидан ташқари бўлиб, алоҳида фаолият учун сарфланади.

Бюджет даромадлари ва харажатларининг таснифи — ялпи маблағнинг даромад ва харажатлар таркибига бўлиниши. Давлат миқёсида қуйидаги таркибий тузилишга эга: бюджет даромадлари; харажатларнинг функционал таркибий тузилиши; харажатларнинг иқтисодий таркибий тузилиши; бюджетдан молиялантириш; давлат қарзи. Солиқлар бюджетнинг даромад қисмини шакллантиради. Солиқлар ёки бошқа мажбурий тўловларнинг ҳар бир тури бюджетнинг олдиндан белгиланган (аниқланган) қисми, боби, банди ва моддасига ёзилади.

Бюджет тизими — давлатнинг барча бюджетлари унсура-рининг мажмуаси. ЎзР Б.т.га Қорақалпоғистон Республикаси бюджети, вилоятлар, туманлар ва шаҳарлар ҳамда фуқаро-ларнинг ўз-ўзини бошқариш кенгашлари бюджетлари ҳам киради.

Бюджет тўловлари — хўжалик юритувчи субъектлар ва жисмоний шахслар учун қонунларда белгиланган солиқ, йиғим, бож ва мажбурий тўловлар тизими. Б.т. ҳисобидан бюджет-нинг даромадлари шаклланади.

Бюджет тизимини бошқаришда Ўзбекистон Республикаси Вазир-лар Маъкамасининг ваколатлари — давлат бюджети лойиҳаси ишлаб чиқилишини ташкил қилиш ва уни Ўзбекистон Рес-публикаси Олий Мажлисига тақдим этиш, давлат бюджетининг ижросини ташкил қилиш, Молия вазирлиги ва давлат бошқаруви ҳамда бошқа органларининг давлат бюджетини ижро этиш борасидаги ишларини мувофиқлаштириш, назорат қилиш. Давлатнинг мақсадли жамғармалари маблағларини шакллантириш ва улардан фойдаланиш тартибини белгилаш, давлат бюджети ижроси тўғрисидаги ҳисоботларни кўриб чиқиш ҳамда Олий Мажлис тасдиғига киритиш ва қонун ҳуж-жатларига мувофиқ бошқа ваколатлардан иборат.

Бюджет тизимини бошқаришда Ўзбекистон Республикаси Молия вазирлигининг ваколатлари — давлат бюджети лойиҳасини шакл-лантириш, давлат бюджети ва унинг таркибий тузилмасига кирувчи бюджет маблағлари тушуми ва сарфининг тартиби-ни белгилаш ҳамда назоратини амалга ошириш, бюджет таш-килотларининг харажатлар сметаси ва штат жадвалларини рўйхатдан ўтказиш, давлат бюджети маблағларидан фойдала-нишни тартибга солувчи ҳуқуқий-меъёрий ҳужжатларни, шунингдек, ўз ваколатлари доирасида умуммажбурий кўри-

нишдаги бошқа ҳуқуқий-меъёрий ҳужжатларни қабул қилиш ва қонун ҳужжатларига мувофиқ бошқа ваколатлар.

В

Вазирлар Маҳкамаси — Ўзбекистон ҳукумати, давлатнинг Олий ижро органи. Ўзбекистон Республикаси Конституциясининг 98-моддасига биноан, В.М.нинг таркибини Ўзбекистон Республикаси Президенти белгилайди ва у Олий Мажлис томонидан тасдиқланади. Шу модданинг 2-бандига асосан, Қорақалпоғистон Республикаси ҳукуматининг раиси В.М. таркибига ўз лавозими бўйича киради. В.М. иқтисодий, ижтимоий ва маънавий соҳалар бўйича Олий Мажлис қарорлари, Ўзбекистон Республикаси Президентининг Фармонлари ва ҳукумат фармойишлари ижросини таъминлайди.

Валюта (итал. *Valuta* — айн. нарх, қиймат, баҳо) — муайян давлатнинг пул бирлиги; ташқи иқтисодий алоқалар ва халқаро муносабатларнинг бошқа шаклларида қатнашади ҳамда ўзга мамлакатлар билан В. муносабатларини амалга оширишда қўлланилади. Қаттиқ В. — ўз қийматлари ва бошқа В.лар курсига нисбатан барқарор, олтин ва бошқа қимматбаҳо буюмлар билан таъминланган; оғиб турадиган (нобарқарор) валюта, ўз қиймати ва ўзга давлатлар валюталарига нисбатан қадрсизланиб турадиган В.; конвертация қилинадиган (муқобилига) алмаштиришга, ўзгартиришга, муқобилликка муносиб В. Бошқа валюталарга бемалол алмаштириладиган В.; пул тизимининг бир тури (олтин, кумуш, қоғоз В.); чет давлатларнинг пул белгилари, шунингдек, халқаро ҳисоб-китобларда фойдаланадиган кредит ва тўлов ҳужжатлари (векселлар, чеклар ва ҳ.к.). Айрим мамлакатларда В. алмаштириш давлат томонидан назорат қилинади. Ҳар бир давлатнинг миллий В.си бўлиб, бошқа давлатлар В.сига алмаштириш учун валюта бирлиги ишлатилади. Мамлакатда қабул қилинган миллий В. (доллар, франк, рубль, марка, лира, сўм ва бошқалар) шу мамлакат валютаси тизими ва пул бирлигини ташкил қилади.

Валюта айирбошлаш — бир давлат валютасини бошқа давлат валютаси билан алмаштириш жараёни. Муайян мамлакат валютаси бошқа мамлакат валютасига ҳар қандай шаклда, барча турдаги алмаштиришларда чекланган ва чекланмаган ҳолда айирбош қилинади. В.а. орқали миллий валютанинг жаҳон пули вазифасини бажараётганлигини билиш мумкин.

Валюта бозори — чет эл валютасида олиб бориладиган олди-сотди ва тўлов ҳужжатларининг ижтимоий-иқтисодий, ташкилий муносабатлари тизими. Ташқи савдо бўйича халқаро ҳисоб-китоблар, капитал харажатни ва бошқа олди-бердиларни амалга ошириш омили. В.б.да валюта таваккалчилигини сугурта қилиш, валюта захираларини тақсимлаш, валюта инқирозининг олдини олиш мумкин. Бу бозордаги ўзгаришлар товарларни сотишга катта салбий ёки ижобий таъсир кўрсатиши мумкин. Лондон жаҳонда йирик валюта ва молия бозори ҳисобланади.

Валюта демпинги (ингл. *dumping* — айн. ташлаб, тушириб юбормоқ, қулатмоқ) — валюта қадрсизланган мамлакатдан товарларни валютаси анча барқарор мамлакатга дунёдаги нархдан арзон нархларда чиқариш; туширилган нархларда экспортнинг кенгайиши. Миллий валютанинг харид қобилияти бошқа валюта курсига қараганда мамлакат ичкарисида пасайиши кузатилган ҳолларда В.д. юз беради.

Валюта захиралари — мамлакатнинг ҳукумат органлари ёки марказий банки халқаро ҳисоб-китобларда тўлов учун ҳамлаб қўйган олтин ҳамда чет эл валютасининг марказлашган ва тўланган қисми. В.з. мамлакат марказий банки ва молия-валюта идораларида ёки халқаро валюта-кредит ташкилотларида сақланади.

Валюта курси — бир мамлакат пул бирлигининг бошқа мамлакатлар пул бирлигида ифодаланиши. В.к. ўзгарувчан хусусиятга эга. Жаҳон мамлакатларининг пул бирликлари ўртасидаги ўзаро нисбат турлича бўлиб, мавқе жиҳатдан доимо ўзгариб, ўзаро ўрин алмашиб туриши мумкин. В.к. пул бирликларининг харид қобилияти ва бошқа қатор ижтимоий-сиёсий, иқтисодий омиллар (тўлов балансининг ҳолати, инфляция даражаси, қисқа муддатли капиталларнинг мамлакатлараро миграцияси, ижтимоий-сиёсий буҳронлар) билан белгиланади.

Валюта тушуми — маҳсулотлар, хизматлар ва миллий товарларни экспорт қилиш, хизмат кўрсатиш, халқаро миқёсда кредит беришдан тушган маблағ жамланмаси. Ҳар қайси ташкилот ҳар уч ойда бошқа давлатлардан валюта тушумининг ҳисобини олиб боради.

Вальрас қонуни (ингл. *Walras Law*) — давлат миқёсида импорт қилинган маҳсулот ва хизматлар қиймати экспорт ҳамда давлатларга сотилган активлар ва улардан олинадиган фоизлар қийматига тенг бўлади:

$$IM = X + NA + NR,$$

бу ерда, IM — импорт қиймати; X — экспорт қиймати; NA — соф сотилган активлар қиймагича сотилган ва олинган активлар фарқи; NR — соф сотилган активлар учун тўланадиган фоиз қиймати.

Вексель (нем. *Wechsel*) — қонунда кўзда тутилган қатъий шаклда тузилган ва кўрсатилган миқдордаги пулни белгиланган муддатда тўлали ҳақидаги ёзма қарз мажбуриятини ифодаловчи ҳужжат. В.лар бир неча турларга бўлинади: қарз берувчига (вексель эгасига) қарз олувчидан (векселни сақловчидан) векселда кўрсатилган пул миқдорини белгиланган муддатда тўлашини талаб қилиш ҳуқуқи билан берилади. Ўзаро ҳисоб-китобларда, кредитлар амалиётида тижорат, банк, газна В. турлари ҳам қўлланилади. Шунингдек, оддий (соло-вексель), ўтказма (тратта) В. ташқи савдода кредит, ҳисоб-китоб муносабатларини расмийлаштириш воситаси сифатида кенг амал қилади.

Виза (лот. *Visa* — кўриб чиқилган) — мансабдор шахснинг бирор ҳужжат устидаги ёзуви ёки унинг остига чеккан имзоси, яъни унинг ҳужжат мазмунига эътирози йўқлигини, ҳужжатнинг ҳақиқийлигини тасдиқлаши ёки унга қонуний ҳуқуқ беришини аниқлатади; муайян давлатта ташриф этиш, у ерда бўлиш ва ундан чиқиб кетишга, унинг ҳудуди орқали (гранзит) ўтишга руҳсат берилганлиги тўғрисида паспортта қўйиладиган расмий белги.

Г

Гарант (фран. *garant*) — кафил, кафолатчи; бирор масала, ишда кафолат берувчи давлат, муассаса ёки шахс; мас., кредит олувчига мол-мулк ёки бошқа нарсалар билан кафолат бериш. Қарз берувчининг талаблари қарздорни қилиқтирмас, бу шартларни Г. бажаришга мажбур. Кўп давлатлар халқаро Г.лар ёрдамида ўз давлатида товар инфратузилмасини жаҳон андозаларига жавоб берадиган даражада ривожлантиришга эришади.

Гарантлар ассоциацияси — халқаро фаолиятда шартлашувчи томон божхона органларига тўлаши керак бўлган тўлов орқали кафиллик занжирига боғлиқ иттифоқ. Кафиллик иттифоқи товарларнинг халқаро транзити ва импортини енгил-

лаштиришга йўналтирилган халқаро шартномаларга асосан тuzилади (мас., ЕХ Истанбул конвенциясига кирган ташкилотлар).

Гаров (фуқаролик ҳуқуқида) — бирор мажбуриятни таъминлашнинг асосий усулларида бири. Қарздорнинг кредиторга пул ёки бирон қийматга эга бошқа мулкни бериши; қарздор мажбуриятини бажармаган тақдирда кредитор (гаровга олувчи) ўз талабини шу гаровга қўйилган пул ёки мол-мулк ҳисобидан қондиришда имтиёзли ҳуқуққа эга бўлади.

ГАТТ (general agreement on tariffs and trade) — Тарифлар ва савдо бўйича Бош Битим (келишув) номи билан аталувчи халқаро савдо ташкилотининг 1947 йил 30 октябрдаги ҳужжати дастлаб 23 та давлат томонидан имзоланган эди. Ҳозирда ГАТТга 150 дан ортиқ давлат қўшилган бўлиб, улар 38 моддадан иборат мазкур Битимни тан олишади. Битим муттасил ривожлантирилиб, аниқлаштирилиб ва янги жиҳатлар билан тўлдириб борилади. ГАТТни тарифлар ва савдо соҳасида ўзига хос халқаро ҳуқуқий мажмуа деб ҳисоблаш мумкин. Унда шундай моддалар бор: «Мумкин қадар умумий имконият туғдириш принципи (режими)» (1-модда); «Ён беришлар рўйхати» (2-модда); «Транзитлар эркинлиги» (5-модда); «Демпингга қарши ва компенсацион божлар» (6-модда); «Божхона мақсадлари учун товарларни баҳолаш» (7-модда); «Олиб кириш ва олиб чиқиш билан боғлиқ йиғим ва расмий амаллар» (8-модда) ва бошқалар. ГАТТ халқаро савдо, уни олиб бориш ва расмийлаштириш билан боғлиқ кўп масалалар доирасини қамраб олган. Бош қароргоҳи Швейцариянинг Женева шаҳрида жойлашган. ГАТТ бошида 5 йилга сайланадиган Бош директор туради. Бевосита ташкилот фаолиятини бошқариб турувчи органлар бўлган ишчи котибият ва қўмиталарга тарифлар ва савдонинг бошқа муаммолари бўйича йирик мутахассислар киради. ГАТТнинг асосий вазифаси — божхона тарифларини пасайтириш масаласи ҳисобланади. Мазкур муаммо бўйича ташкилот доирасида бир неча марта ўта муҳим музокаралар олиб борилган. 1963—1967 йилларда тарифларни пасайтириш бўйича ташаббускор — АҚШ президенти Ж.Кеннедига нисбатан берилиб, «Кеннеди раунди» номини олган музокаралар бўлиб ўтди. Кўп ўтмай, 70-йилларнинг ўрталарида музокараларнинг «Токио раунди»да, 1986 йили «Уругвай раунди»да ҳам ўша бож масалалари муҳокама

қилинди. Натижада бож тарифлари 60 фоиздан кўпроқ пасайтирилди: 50-йилларнинг ўртасида товар нархининг 80 фоизига етган бўлса, ҳозирги кунда 10 фоиз атрофида ўзгариб туради. ГАТТ кўп ҳолларда тариф ва божхона йиғимлари масалаларида халқаро ҳакам вазифасини ҳам ўтаб келмоқда.

Германия солиқ тизими — фискал сиёсатли солиқ тизимига эга бўлиб, солиқларни федерация, ер ва маҳаллий бюджетларга тўлашади. Германия сиёсий ва иқтисодий ривожланиш борасида бир неча босқичларни босиб ўтган ҳолда кучли федератив давлатга айланди. Мамлакат иқтисодиёти тўлиқ ижтимоий муаммоларни ечишга қаратилган. Федератив мамлакатда марказий ҳукумат билан федерация субъектлари орасида ваколатларни чегаралаш ва молия манбаларини тақсимлаш узок вақт асосий муаммолардан бўлиб келди.

Ҳозир солиқ қонунчилигида асосий ўрин федерацияга берилган. Даромад солиғи тушумларининг 42,5 фоизи федерал бюджетга, 42,5 фоизи ерлар бюджетига, 15 фоизи маҳаллий бюджетларга тақсимланади. Корпорациялар солиғи федерал ва ерлар бюджетига тенг бўлинади. Маҳаллий органлар орқали ишбилармонлик фаолияти учун солиқ йиғилади. ҚҚС ҳам уч бюджетга тақсимланади. Тартибга солинадиган бу солиқнинг тақсимланадиган қисмлари ҳар хил бўлади. Давлатга юридик шахслардан олинадиган солиқлар ичида ҚҚС давлатга катта даромад келтиради. Унинг улуши бюджет таркибига 28 фоизга тенг, яъни даромад солиғидан кейин иккинчи ўринда туради. Солиқ ставкаси 15 фоизни ташкил этади. Лекин асосий озиқ-овқат моллари, китоб ва рўзномалар пасайтирилган — 7 фоизли ставкада солиққа тортилади. Қишлоқ, ўрмон хўжаликлари, экспортга жўнатиладиган товарлар ҚҚСдан озод қилинади. Германияда корпорация солиғига икки асосий ставка белгиланган. Ҳунармандчилик солиғи — муҳим маҳаллий солиқ ҳисобланиб, унга корхоналар, ширкатлар, жисмоний шахслар, ҳунармандчилик, савдо ва бошқа фаолият билан шуғулланувчи фуқаролар жалб этилади. Ер солиғининг миқдорини аниқлашда муниципалитетлар томонидан майдонлар чегараланади (қишлоқ хўжалиғи, ўрмончилик ва ҳ.к.). Илгари ҳар қайси жисмоний шахсга 0,5 фоиз бўлган мулк солиғининг ставкаси ҳозир 1 фоизгача кўтарилди. Саноат корхоналари ва компаниялар 0,6 фоиз мулк солиғи тўлашади.

Герб солиғи — турли хилдаги тадбиркорлик битгимлари, компанияларни қайд этиш, акционерлик капиталини ошириш, ижара тўғрисидаги шартнома ва бошқа расмийлаштирувчи ҳужжатлар учун солинадиган солиқ.

Грант (ингл. *grant* — ёрдам, ҳадя, тухфа) — грант эгаси томонидан қўйилган талабларга асосан бажарилган аниқ илмий ишларга мукофот тарзида жисмоний ёки юридик шахсларга бериладиган пул ёки ўзга маблағлар; махсус ишларни тендер ёки танлов асосида ютиб олиш ва маълум даражада молиявий ресурсларга эга бўлиш.

Гуноҳ ишларга солинадиган солиқ — бундай хатти-ҳаракат конун ва динга зид амаллар ҳисобланиб, инсоннинг ноҳўя кирдикорларини камайтириш мақсадида айрим давлатларда бу борада ҳам солиққа тортиш йўлга қўйилган. Мас., 1996 йилдан бошлаб Тяньцзинь шаҳрида (ХХР) никоҳсиз яшаганлиги учун эркак ва аёлнинг ҳар иккисидан 1,0 минг юань (120 АҚШ доллари миқдорида) солиқ олинади. Бу эса аҳоли ўртасида ноҳўя хатти-ҳаракатларнинг, яъни ахлоқсизликнинг кескин камайишига олиб келди.

Д

Давлат божи — маълум хизмат кўрсатганлик учун фуқаролар, муассаса ва ташкилотлардан давлат органлари йиғиб оладиган йиғимлар: рўйхатга олиш, почта, суд, мерос божлари ва ҳ.к.га тегишли қоидалар «Давлат божи тўғрисида»ги Қонунда белгилаб берилган.

Давлат бюджети даромадлари — 1) қонун ҳужжатларида белгиланган солиқлар, йиғимлар, божлар, шунингдек, мажбурий тўловлар ҳамда солиқдан ташқари тушумлар; 2) давлатнинг молиявий активлари ва бошқа активларнинг жойлаштирилиши, фойдаланиш ва сотишга берилишидан олинган даромадлар; 3) юридик ва жисмоний шахслардан, шунингдек, хорижий давлатлардан келган қайтарилмайдиган пул тушумлари; 4) резидент-юридик шахсларга ва хорижий давлатларга берилган бюджет ссудаларини қайтариш ҳисобидан тўловлар; 5) қонун ҳужжатларида тақиқланмаган бошқа даромадлар.

Давлат бюджети харажатлари — 1) бюджет маблағлари ҳисобига таъминланувчиларнинг жорий харажатлари; 2) жорий бюджет трансфертлари; 3) капитал харажатлар (давлат эҳтиёжлари учун асосий фондлар ҳамда воситаларни харид қилиш

ва такрор ишлаб чиқариш, хорижий мамлакатларда ер ва бошқа мол-мулк) ҳамда ерга бўлган ҳуқуқий ва бошқа номоддий активларни олиш, давлат захираларини вужудга келтириш; 4) капитал харажатларни қонлаш учун юридик шахсларга бериладиган бюджет трансфертлари; 5) резидент-юридик шахсларга ва хорижий давлатларга бериладиган бюджет ссудалари; 6) давлат мақсадли фондларига йўналтириладиган бюджет ссудалари ва дотациялари; 7) давлат қарзини қайтариш ва унга хизмат кўрсатишга доир тўловлар; 8) қонун ҳужжатларида тақиқланмаган бошқа харажатлар.

Даврий назорат — муайян ҳисобот даврига оид режалар, сметалар, меъёрлар, бирламчи ҳужжатлар, ишлаб чиқариш, моддий ва бошқа ҳисоботларга тегишли маълумотлар, ҳисоб регистрлари, ҳисоботлар ва бошқа манбалардаги қайдлар бўйича ўтказиладиган текширув, солиқ тушумлари миқдорининг тўғрилигини назорат қилиш, бундан тапқари, махсус режага асосан, маълум давр ўтгач ҳар бир солиқ тўловчининг молиявий фаолияти солиқ инспекторлари томонидан текширувга тортилиб турилади. Қонунчилик, шу жумладан, солиқ қонунлари талабларига риоя этилаётганлиги, хўжалик муомалалари ва жараёнлари тўғри, ўз вақтида ҳамда мақсадга мувофиқ олиб борилаётганлигини аниқлаш, текширилаётган объект (юридик, жисмоний, мансабдор шахс) иштидаги қонунбузарликлар, камчиликларни очиб ташлаш ҳамда уларни бартараф этиш чораларини кўриш мазкур текширувнинг вазифасига киради.

Давлат нафақа сугуртаси — иш берувчилар ва фуқароларнинг мажбурий сугурта бадаллари ҳисобидан фуқароларни қарилик, ногиронлик, боқувчисини йўқотиш ҳолати ва муайян миқдордаги йиллар хизмат қилганлиги учун меҳнат нафақалари билан таъминлаш мақсадида амалга ошириладиган сугурта тури ЎзРда «Давлат нафақаси тўғрисида»ги Қонунга асосан амалга оширилади.

Давлат солиқлари — хўжалик юритувчи субъектлардан давлат бюджетига мажбурий олинадиган пул маблағи. ЎзРда амалда қуйидаги солиқлар давлат бюджетига тўланади: 1) юридик шахслардан олинадиган даромад (фойда) солиғи; 2) жисмоний шахслардан олинадиган даромад солиғи; 3) ҚҚС; 4) акциз солиғи; 5) ер ости бойликларидан фойдаланганлик учун солиқ; 6) экология солиғи; 7) сув ресурсларидан фойдаланганлик учун олинадиган солиқ ва бошқа солиқлар.

Давлат солиқ идоралари тизими — ЎзР Давлат солиқ қўмитаси, Қорақалпоғистон Республикаси Давлат солиқ бошқармаси, вилоятлар ва Тошкент шаҳар солиқ бошқармалари, туман ва шаҳар солиқ инспекцияларидан иборат. Улар ўртасидаги боғлиқлик қуйидаги чизмада кўрсатилган:

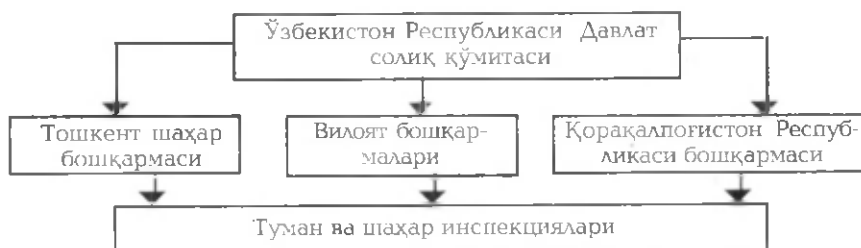

Давлат солиқ идоралари тизими.

Давлат солиқ инспекцияси — давлат солиқ хизматининг аҳолини солиққа тортиш, солиқларни ўз вақтида ундириш билан боғлиқ фаолиятини бевосита амалга оширувчи шаҳар ва туманлардаги қуйи орган.

Давлат солиқ қўмитаси — ЎзР ДСҚ солиқ соҳасида давлат назоратини амалга оширувчи орган. Қўмитанинг ўз ваколатлари доирасидаги қонуний талабларнинг бажарилиши ЎзР ҳудудидаги барча вазирликлар, идоралар, маҳаллий ҳокимият органлари ҳамда мулкчилик шаклидан қатъи назар, барча хўжалик фаолияти юритувчи субъектлар ва фуқаролар учун мажбурийдир. ДСҚ ўз фаолиятини Вазирлар Маҳкамасининг қарори билан тасдиқланган Низомга мувофиқ амалга оширади.

Давлат солиқ тизими — солиқ тўловларининг бюджетга ўз вақтида тушишини назорат қиладиган кўп поғонали механизм тузилмаси. Д.с.т. ДСҚ, Қорақалпоғистон Республикаси Давлат солиқ бошқармаси, вилоятлар ва Тошкент шаҳар бошқармалари, туман, шаҳар давлат солиқ инспекцияларини ўз ичига олади. ЎзРнинг давлат солиқ идоралари тўғрисидаги Низомга мувофиқ, уларнинг вазифалари қуйидагилардан иборат: солиқ борасидаги қонунларга риоя этилишини назорат қилиш; солиқ тўловларининг ўз вақтида ва тўлиқ ҳисобга олинишини таъминлаш; солиқларни ҳисоблаш ва тўлаш билан боғлиқ ҳужжатлар (солиқ баённомалари — декларациялар)нинг

ўз вақтида ҳаракатлантирилишини назорат қилиш, солиқ солинадиган соҳаларда солиқларнинг ҳисоб ҳужжатлари аниқлигини текшириш; солиққа доир қонунлар амалиётини ўрганиш ҳамда жиноий ва мажбурий жавобгарлик кўзда тутилган қонун бузилиши ҳолатларини аниқлаб, уларга доир ишларни асосли далиллар, ҳужжатлар билан ҳуқуқни ҳимоя қилиш органларига топшириш, шунингдек, солиққа доир қонунлар бузилганлиги учун қўлланилган молиявий жазо чораларининг тўғрилигини текшириш.

Давлат солиқ хизмати органлари — ЎзРнинг «Давлат солиқ хизмати тўғрисида»ги Қонунига мувофиқ, Ўзбекистон Республикаси Давлат солиқ қўмитаси, Қорақалпоғистон Республикаси Давлат солиқ бошқармаси, вилоятлар ва Тошкент шаҳар солиқ бошқармалари, туман, шаҳар солиқ инспекциялари Д.с.х.о. ҳисобланади.

Давлат суғурта назорати — тузилган махсус давлат, нодавлат, халқаро, ташкилотлараро идора воситасида мамлакатда суғурталаш фаолиятини назорат қилиш.

Давлат суғуртаси — табиий офатлар, бахтсиз ҳодисалар ёки бирор соҳадаги муҳим таваккалчиликлардан зарар кўрган шахслар ва ташкилотларга ёрдам кўрсатиш, улар кўрган зарарларни қоплаш шаклларида бўлиб, суғуртачи сифатида давлатга қарашли ташкилотнинг иқтисодий фаолияти иштирок этади. Саноати ривожланган мамлакатларда Д.с. компанияси ўта хавфли ва ўзига хос таваккалчиликларни (ҳарбий ҳолат, айниқса, уруш вақтида, атом ва космос билан боғлиқ таваккалчиликларни, кредит суғуртани) суғурта қилиш учун тузилади. Ривожланаётган мамлакатларда эса суғурта ва қайта суғурта компаниялари, асосан, суғурта каналлари орқали валютанинг четга чиқиб кетмаслиги учун ташкил этилади.

Давлат солиқ инспекцияларининг вазифалари ва функциялари — уларга қуйидагилар киради: 1) солиқ тўловчилар (хорижий фуқаролар ва фуқаролиги бўлмаган шахслар)нинг тўлиқ ҳисобга олинишини таъминлаш; 2) солиқ тўловчилар томонидан бухгалтерия ҳисоботи ва баланслари, солиқ ҳисоб-китоблари, ҳисоботлари, баённома — декларациялар ва тўловларни ҳисоблаш ва тўлаш билан боғлиқ барча ҳужжатлар ўз вақтида тақдим этилишини назорат қилиш, шунингдек, фойда, даромад, солиққа тортишнинг бошқа объектлари аниқланганлиги ва ҳисобланганлигига оид ҳужжатларнинг тўғрилигини текшириш; 3) бюджет олдидаги ўз мажбуриятларини бажармаган

шахсларга нисбатан молиявий санкция (жазо)лар қўлланилишини таъминлаш; 4) корхона, ташкилот ва муассасаларнинг фойда (даромад) ёки солиққа тортишнинг бошқа объектлари пасайтирилганлиги (камайтириб кўрсатилганлиги)дан далолат берувчи ҳужжатларни кўриб чиқиш солиқ инспекцияси мансабдор шахсининг асосланган қарори уларнинг мазмунини қайд этиш ва олиб қўйиш учун асос бўлиб хизмат қилади; 5) мусодара қилинган ва эгасиз мулкларни, шунингдек, мерос қилиш ҳуқуқи бўйича давлат ихтиёрига ўтказилган мулкларни ҳамда топиламаларни ҳисобга олиш, баҳолаш ва сотиш; 6) бюджетга тушиши лозим бўлган ва ҳақиқатан тушган солиқлар ҳамда бошқа тўловларга оператив бухгалтерия ҳисоби юргизиладиган ҳужжатларни банклар, молия органлари, корхона, ташкилот ва муассасалардан олиш; 7) давлат солиқ инспекциялари ва уларнинг масъул шахсларига бухгалтерия ҳисоботлари, баланслар, ҳисоб-китоблар, декларациялар ва бюджетга солиқлар ҳамда мажбурий тўловларни ҳисоблаш, шунингдек, тўлаш билан боғлиқ бошқа ҳужжатлар тақдим этилмаганда ёки уларни тақдим этишдан бўйин товланган ҳолларда корхона, ташкилот, муассасаларнинг банк ҳамда бошқа молия-кредит ташкилотларидаги ҳисоб-китоб ва бошқа ҳисоб варақлари бўйича банк муомалаларини тўхташиб қўйиш; 8) ортиқча тўланган ёки ундирилган солиқ ва йиғимлар қайтарилишини таъминлаш; 9) белгиланган ҳисоботни юқори солиқ органлари учун бюджетга амалда келиб тушган солиқ ҳамда бошқа тўловлар суммаси ҳақидаги маълумотномани тузиб, таҳлил қилган ҳолда туман ва шаҳар молия органларига тақдим этиш; 10) хўжалик юритувчи субъектлар томонидан нақд пул муомаласи ва назорат касса машиналарининг қўлланилиши борасидаги қонунчилик талабларининг бажарилишини назорат қилиш.

Давр харажатлари — хўжалик субъектларининг бевосита ишлаб чиқариш жараёни билан у қадар боғлиқ бўлмаган харажатлари. Д.х.га бошқарув харажатлари, маҳсулотни сотиш билан боғлиқ ҳамда умумхўжалик аҳамиятига эга бошқа харажатлар киради. «Солиқ кодекси»да Д.х.нинг аниқ турлари берилиб, улар: сотиш харажатлари, маъмурий харажатлар ва бошқа операциялар билан боғлиқ харажатлардир. Солиқ базасини аниқлашда бу харажатлар ҳисобга олинади.

Дания қироллигининг солиқ тизими — юқори даражадаги солиқлар қўлланиладиган давлат. Бу мамлакатда бюджет тушум-

лари тузилмасида қарийб 50 фоизни жисмоний шахслар даромадидан олинадиган солиқлар ташкил этади. Солиқ мажбуриятларининг ҳажми солиқ тўловчининг мавқеига ва даромад келтириш манбаи (резидент ёки норезидент)га боғлиқ. Даромад турларига қараб, ҳар хил ставкалар қўлланилади. Солиқ ундириш мақсадида даромадлар қуйидаги гуруҳларга табақалаштирилади: шахсий даромадлар, сармоя даромади, оддий солиқ олинадиган даромад ва акциялардан келадиган даромад. Шахсий даромадга иш ҳақи, қайтарилган солиқлар ҳажми, текин тураржой баҳоси, шахсий мақсадда фойдаланилган автомобил харажатлари, нафақалар, тадбиркорлик фаолиятининг соф фойдаси (харажатлар ва фоизли даромадни ҳисобламасдан) киради. Даромад солиғига давлат, маҳаллий ҳокимият ва черков солиқлари киради. Данияда 3 йил яшаган чет эл фуқаросига яна 48 ойгача шу ерда қолишга рухсат этилади ва унинг даромадидан амаддаги маъмурий ҳужжатлар асосида солиқ ундирилади. Йиллик солиқ баённомаси — декларацияси ҳисобот йилидан кейинги йилнинг 31 майгача маҳаллий солиқ органларига топширилади. Даромаддан солиқ ундириш қоидалари бирмунча мураккаб. Солиқ корхонанинг молиявий натижалари кўрсатилган даромаддан ундирилади. Капитал харажатлар, одатда, солиқ ундириш базасини камайтирмайди. Капитал даромадидан умумий ставкалар асосида 34 фоиз корпоратив солиқ ундирилади. Барча компаниялар ва уларнинг чет эллардаги шўъбалари ҳисоботлари учун даромад солиғининг бўнак шаклидаги тўлов мажбурий ҳисобланади. Муддий захиралар билан операция килувчи ва йиллик даромади 20000 Дания кронасидан ошган корхоналар ҚҚС тўловчилар сифатида рўйхатдан ўтади. Импорт товарлардан 25 фоиз миқдорида ҚҚС белгиланган. Товарларни экспорт қилиш, тиббиёт, таълим, йўловчи транспорти, молия, сугурта ва ҳоказолар ҚҚСдан озод қилинади. Совгалар уни олувчининг даромади сифатида солиққа тортилади. Бироқ яқинларига — турмуш ўртоғи, отонаси ёки фарзандларига бериладиган совгалар махсус солиққа (15 фоизли ставкада) тортилади.

Даромад — корхона, муассаса, ташкилотлар ёки айрим жисмоний шахслар ҳисобига келиб тушадиган соф пул ва бонкка маблағлар; хўжалик юритувчи субъектлар фаолиятининг молиявий натижаси. Д. фаолиятининг барча турларидан келиши мумкин. Фойда ва умумий иш ҳақини ўз ичига олиб, қуйидаги формула билан ҳисобланади:

$$\Delta = (П - Т) + И,$$

бу ерда, Δ — хўжалик юритувчи субъектнинг ҳисобот давридаги даромади; $П$ — маҳсулотни сотишдан тушган пул тушуми; $Т$ — сотилган маҳсулотга кетган харажатлар; $И$ — ходимларга берилган иш ҳақи.

Даромадлилик даражаси — савдо ва умумий овқатланиш корхоналарини солиққа тортишда солиқ ставкасини аниқлаш учун қўлланиладиган кўрсаткич корхона ялпи даромадининг умумий товар обороти қийматига нисбатан аниқланади:

$$\Delta_d = \frac{Я_d}{Т} \cdot 100\%,$$

бу ерда, Δ_d — даромадлилик даражаси, фоизда; $Я_d$ — ялпи даромад; $Т$ — товар обороти.

Ялпи даромад маҳсулотни сотишдан тушган тушум билан унинг сотиб олинган нарҳда ҳисобланган қиймати ўртасидаги фарқдир. Бундан ташқари, молиявий фаолиятнинг даромад ва харажатлар сальдоси ва фаолият натижасида тушган бошқа тушумлар ҳам ялпи даромадга қўшилади. Жалб қилинган ишлаб чиқариш корхоналари, болаларга мўлжалланган асортиментда товар ишлаб чиқарувчилар ва шунингдек, ўз маҳсулотининг қонунда белгиланган қисмини экспорт қилувчи корхоналарнинг даромадларига нисбатан камайтирилган ставкада солиқ солинади. Юридик шахсларнинг дивидендлардан олган умумий даромадлари 15 фоизли ставкада солиққа жалб этилади.

Даромад (фойда) солиғини тўловчилар — молия йилида солиқ олинадиган даромад (фойда)га эга бўлган юридик шахслар; хўжалик юритишида ёки тезкор бошқарувида мол-мулкка эга бўлган ва ўз мажбуриятлари бўйича ана шу мол-мулки билан жавоб берадиган, шунингдек, мустақил балансига ва ҳисоб-китоб рақамига эга бўлган барча турдаги фирма, корхона ва ташкилотлар, шу жумладан, уларнинг алоҳида бўлинмалари тушунилади. ЎЗР резиденти бўлган юридик шахсларга ЎЗР ва ундан ташқаридаги фаолият манбаларидан олган даромадлари бўйича солиқ солинади. ЎЗР резиденти бўлмаган юридик шахслар ҳам ЎЗР ҳудудидаги фаолиятдан олган даромадларидан солиқ тўлайдилар. Юридик шахслар даромад солиғи бўйича бюджет билан ҳисоб-китобларни мустақил равишда амалга оширадilar.

Даромад ва харажатлар модели — давлат миқёсида бир тармоқнинг даромади иккинчи тармоқнинг иқтисодий ва молиявий ҳолатига таъсир қилишини аниқлашга имкон берувчи услуб. Бу моделни биринчи бўлиб Ж.Кейнс татбиқ қилган. Баҳо ўзгармаган шароитда ва аҳоли тўла иш билан банд бўлишини ҳисобга олган ҳолда бир тармоқ харажати бошқа тармоқларга таъсир этишини ўз-ўзидан ифодаловчи модел.

Даромад ва қобилиятнинг боғлиқлиги — аҳоли турли қатламларининг даромадлари билан қобилиятлари ўртасидаги алоқадорликни аниқлаш усули. Аҳоли даромадлари қобилият (интеллект)и бўйича ҳар бир гуруҳга бўлиб чиқилганда, П.Самуэлсоннинг ҳисобларига кўра, қуйидагича тақсимланган:

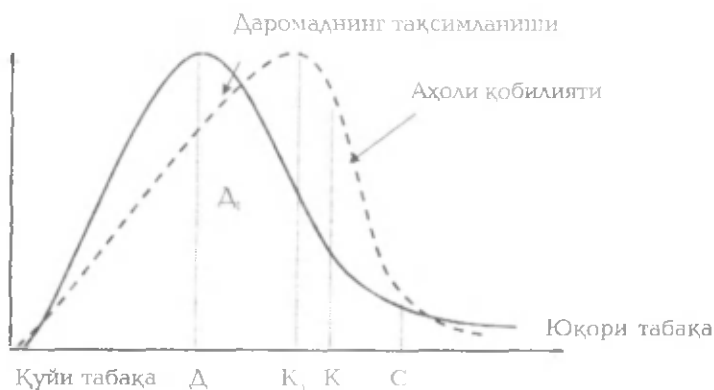

Тадбиркорлар ёши, даромади ва уларнинг ақл-идрокига (интеллектига) боғлиқлиги.

Тадбиркорлар қобилиятини тақсимлашда интеллект коэффициентини ва уларнинг умумий даромад кўрсаткичлари ҳисобга олинган бўлиб, бу кўрсаткичлар ҳар хил тебраниш — амплитудага эга, яъни максимал даромадли аҳоли D нуқтага тўғри келадиган аҳолининг D_1 қобилиятларига тўғри келади. Энг юқори қобилиятли аҳоли K_1 нуқтага тўғри келадиган даромадга эга бўлар экан. Чизмадан кўриниб турибдики, C нуқтасидан бошлаб юқори қобилиятли аҳоли сони даромадлар сонидан камайиб борган. Демак, қобилияти паст аҳоли ҳам нисбатан юқори даромадга эга бўлиши мумкин.

Ақл-заковат аҳоли қобилиятининг асосий қисми бўлиб, ун-

дан ташқари, ҳисобга олинмаган даромад келтирувчи қобилиятлар ҳам мавжуд. Лекин уларнинг сони кам.

Даромад солиғини ҳисоблашда қўзда тутилган чегирмалар — солиқ базасидан қонунда кўрсатилган имтиёзларни олиб ташлаш жараёни; ҚҚС, акциз солиғи, мол-мулк солиғи, ер солиғи, ер ости бойликларидан, сув ресурсларидан фойдаланганлик учун солиқлар, экология солиғи, божхона божи, банкларнинг ва бошқа молия-кредит ташкилотларининг қисқа муддатли кредити бўйича фоиз тўловлари, ходимларнинг иш ҳақи, белгиланган тартибда киритиладиган рента тўловлари, ижара ҳақи, асосий воситаларни таъмирлаш харажатлари, мажбурий сугурта, сертификат учун тўланадиган ҳақ, хизмат сафари, вакиллик, реклама харажатлари, кадрларни тайёрлаш харажатлари, соғлиқни сақлаш объектлари, халқ таълими муассасалари, уй-жой фондини сақлашга ажратилган харажатлар, қонун ҳужжатларида белгиланган бошқа мажбурий тўловлар (қаранг: «Солиқ кодекси», 19-модда) шундай чегирмалар жумласига киради.

Даромадлар ҳақидаги маълумот — солиқ тўловчининг даромадлари ва харажатлари ҳақидаги кўрсаткичларнинг тўғрилигини акс эттирувчи маълумотлар мажмуаси. Солиқ инспекторлари ўз текширув ва тезкор-қидирув ишлари натижасида қўшимча равишда тўғри маълумотларни оладилар.

Даромад мувозанати — бозордаги талаб ва таклиф мувозанати; даромад миқдорининг бир меъёردа ушлаб турилиши. Агар бу мувозанат бузилса, даромад олиш мувозанати ҳам бузилади. Ҳар қандай товарни ёки хизматни сотишда бозордаги талаб ва таклиф унинг миқдорини белгилайди. Товар сифати ўзгармаса, ҳўжалик юритувчи субъектнинг даромад олиш даражаси маълум бир вақт давомида оптимал ҳолатда туради ва бу ҳолат доимий даромад (мувозанат) даражаси бўлиб қолади. Бозордаги бу ҳолат куйидаги чизмада кўрсатилган.

Даромад ва истеъмол, даромад ва жамғарма ҳамда даромад ва сармоя (инвестиция) ўртасидаги бог-

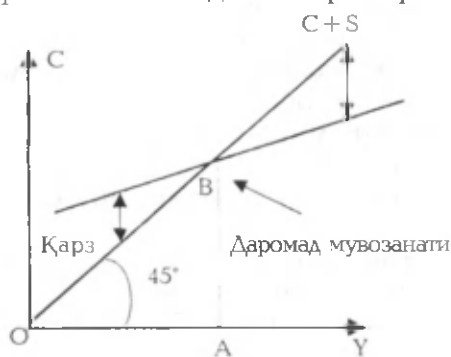

Даромад мувозанати.

ланишни чизмада кўрсатилганидек ифодалан мумкин. Бунда координат бўйича истеъмол миқдори вертикал йўналишда ва солиқлар тўлангандан кейинги даромад горизонтал йўналишда кўрсатилган. Координат бўйича 45° ўтказилган тўғри чизиқнинг ҳар бир нуқтасида олинган даромад солиқ тўлангандан кейин истеъмолга тенг бўлиб, аслида истеъмолни ифодаловчи эгри чизиқ жуда кам ҳолатларда биссектрисага тўғри келиши ва 45° дан паст бўлган бурчак орқали ўтиши мумкин. Даромад чизиқнинг биссектриса билан кесишган нуқтасида истеъмол билан бир хил даражада бўлади. Башарти, истеъмол даромаддан юқори бўлса, қарздорлик чегараси кўтарилади, аксинча бўлганда эса, даромад миқдори ошади.

Девальвация (лот. *de* қўшимчаси — ажратиш, узоклаштириш бекор қилиш; фран. *devaluation* — баҳолаш) — қонуний равишда миллий валюта қийматининг халқаро пул стандартига нисбатан камайтирилиши; пул бирлиги курсининг олтин, кумушга ёки бошқа мамлакатлар валюталарига нисбатан пасайтирилиши, қадрсизлантирилиши.

Декларация (лот. *declaratio* — баёнот, баённома, эълон қилиш) — солиқ Д.си резидент—жисмоний шахслар жами йиллик даромадини ифодалаб тўлдирган махсус ҳужжат. Д. маълумотлари бўйича ҳисоблаб чиқарилган даромад солигини ҳисобот йилидан сўнг, йилнинг 1 июнидан кечикмай (даромад солиги йил мобайнида қайта ҳисобланганда эса, Д. солиқ органига тақдим этилган кундан эътиборан бир ой муддатда) тўланади. Божхона Д.си — чегара орқали қимматли нарса (пул ва ҳ.к.) ёки товарлар олиб ўтишда уларнинг номлари, сони, қандай ўрамда эканлиги ва бошқа хусусиятлари кўрсатилиб ёзиладиган баённома. Бундан ташқари, почта Д.си ҳам мавжуд.

Демаркетинг — айрим камёбликлар боис, бозорга оз миқдорда чиқариладиган маҳсулотга бўлган талабни пасайтиришга қаратилган тадбирлар; бозор—маркетинг тадбирларининг бир тури.

Декларант — халқаро иқтисодий фаолият билан шуғулланган шахс; товарларни олиб ўтувчи, товарлар ва транспорт воситаларини ўз номидан декларацияловчи, кўрсатувчи ва тақдим этувчи ёки товар олиб ўтувчи шахс номидан иш олиб бораётган божхона брокери; божхона муассасасига декларация топшираётган корхона, бирлашма, муассаса, ташкилот, фуқаро. Д. мақоми ва унинг фаолиятига оид қоидалар.

Демпингга қарши бож пошлиналари — маҳсулот олиб кириладиган мамлакатда товарнинг қиймати уни чиқараётган мамлакат ичкарасидагига нисбатан анча паст бўлганда қўлланиладиган махсус бож пошлиналари. Бу муайян маҳсулот мамлакатнинг ўз ишлаб чиқарувчиларига моддий зарар етказиш хавфини туғдирган ёки шунга ўхшаш товарларни мамлакат доирасида ишлаб чиқаришни тўхтатиб қўйиш зарур бўлган ҳолларда жорий этилади.

Демпинг (ингл. *dumping* — камайтириш, пасайтириш) — рақобатчиларни синдириш ва ташқи бозорни эгаллаш мақсадида товарларни хорижга мамлакат ичкарасидагига ёки жаҳон бозоридагига қараганда анча паст нархларда чиқариш. Валюта Д. — товарларни валютаси қадрсизланган мамлакатдан қаттиқ, яъни барқарор ёки кам қадрсизланган валютади мамлакатларга чиқариш. Мазкур валюта бирлигининг харид қобилияти бошқа валюталарга қараганда мамлакат ичкарасида секинроқ тушаётган ҳолларда валюта Д. имконияти вужудга келади. Д. — товарларни ташқи бозорларда ишлаб чиқариш нархидан паст нархларда сотиш, зарарларни юқори божхона тўсиғи ҳимоясидаги ички бозордан олинган фойда ҳисобига қоплаш. Экспортчилар Д.ни бозорда ҳукмрон мавқени эгаллаш учун қўллайдилар. Тарифлар ва Савдо бўйича Боп келишувда қайд этилишича, бир мамлакат маҳсулотини бошқа мамлакатга олиб чиқиб, импорт қилувчи мамлакат миллий иқтисодига зарар етказадиган нархларда реализация қилиниши, зарарли оқибатлари мамлакат ички бозорларида намоён бўлиши товар Д. ҳисобланади. Бир қатор мамлакатлар Д.га қарши курашда субъектив равишда олиб келинадиган товарларга қўшимча солиқлар солиш, демпингга қарши қонунлар ва демпингга қарши бошлар киритиш каби тартибларни қўллашади.

Демпингга қарши бож — демпинг муомаласига чек қўйишга қаратилган асосий чора сифатида қўлланилувчи қўшимча бож. У АҚШ ва Канадада бошқа жойлардан аввалроқ киритилган. Канада қонунига кўра, импорт қилинадиган товарлар учун ўз ички нархларидан паст нархларда экспорт қилаётганларга шу нархлар фарқи миқдорида қўшимча бож солинади, бироқ демпингга қўшимча бож товар нархининг 50 фоизидан ошмаслиги керак. АҚШда эса қасддан демпинг усуллари қўлланиладигани аниқланган ҳолларда мамлакат президенти бун-

дай товарларни олиб киришни тақиқлаш ҳуқуқига эга. Европа Ҳамкорлигининг (ЕҲ) демпингга қарши қонунчилиги бундай божни демпинг сиёсати етказган зарардан келиб чиққан ҳолда белгилайди. Валюта Д.қ.б. — товар Д.нинг махсус кўриниши бўлиб, вазифаси чет эл валюталарининг курси барқарор давлатларга миллий валютаси қадрсизланган давлатлардан товарларни пасайтирилган (ўртача дунё нархларига нисбатан) нархларда экспорт қилишдан иборат. Валюта Д.қ.б. ривожланаётган давлатлар миллий иқтисодиётини фалаж қилиб қўяди. Тарифлар ва савдо бўйича Бош битим (ТСБК) таъкилоти маълумотларига кўра, Валюта Д. билан шугулланиш расман тақиқланган бўлиб, унинг таъсирини йўқотишга қаратилган Д.қ.б. солинишига олиб келади.

Демографик солиқ — аҳоли кўпайиб кетишининг олдини олиш мақсадида жорий этилган солиқ. Мас., германияликларнинг турмуш қурмасдан яшаши уларни бир йилда 5,6 минг марка оила даромади ҳисобидан солиқдан озод бўлишга, эрсиз аёлнинг эса биринчи боласи учун 4,0 минг марка ва иккинчи боласи учун 2,0 минг марка йиллик даромади ҳисобидан солиқ тўламаслигига олиб келади. Лекин бу механизм демографик вазиятагина таъсир кўрсатиб қолмасдан, жамиятда муайян даражада носоғлом маънавий-ахлоқий муҳит вужудга келишига ҳам сабаб бўлмоқда.

Депозит — фуқаролар ёки корхоналар томонидан пул ёки қимматли қорғазларни шартнома асосида банкларда сақлаш учун омонат қўйилиши. Депозит маблағлар банклар ссуда фонди вужудга келишининг манбаларидан бири саналиб, кредитлар бериш, факторинг операцияларини амалга ошириш, инвестициялар қилиш учун фойдаланилади ва шу сабабли депозит банклар томонидан тўланади.

Дивиденд (фран. *dividendus* — тақсимланадиган) — акция эгаси оладиган даромад; акциядорлик жамияти фойдасининг бир қисми. Олинган фойда қанчалик юқори бўлса, акциядан келадиган Д. ҳам шунча ортиқ бўлади. Д. даражасининг ошиши акциянинг нархини ҳам кўтаради.

Дипломат (фран. *Diplomate*) — ташқи ишлар вазирлигининг ваколати билан борган чет мамлакатда ўз давлатининг манфаатларини ифода қилиш ва у мамлакат ҳукумати билан расмий алоқаларни олиб бориш учун жўнатиладиган, чегарадан ўтишда божхона имтиёзларига эга масъул шахс.

Дефицит (лот. *deficit* — етишмайдиған, тақчил) — истетьмолчиларга бирор маҳсулотнинг етишмаслиги; бошқа бирор нарса-нинг ёки пул маблагининг иқтисодий фаолият учун етарли эмаслиги тушунилади. Жумладан, пул, ходимлар, ресурслар ва маҳсулотлар етишмаслиги, бюджет маблагининг етарли эмаслиги ва ҳ.к.

Дифференциялашган (табақалаштирилганлар) тариф — товарлар қайси мамлакатда тайёрланганига қараб, уларга имтиёз бериш ёки уларни ўтказмасликка имкон яратувчи табақалаштирилган божхона тарифи.

Доимий муассаса — хорижий юридик шахснинг солиқ мақо-мини белгилаш учун қўлланиладиган ва ташкилий-ҳуқуқий аҳамиятта эга бўлмаган атама. Хусусан, Д.м. қуйидагиларни ўз ичига олади: бошқарув жойи, бўлинма, офис, идора, фабрика, устахона, шахта, нефть ёки газ қудуғи, тош кони ёки фойдали қазилмалар (табiiй ресурслар) казиб олинадиган ташкилотлар, корхоналарга кўрган зарарларини қошлаш ёки бошқа мақсадлар учун давлат томонидан бериладиган бемин-нат пул ёрдами, кўшимча маблағ. Шунингдек, корхона, фир-маларни санация қилишда, ишлаб чиқаришда иштирок этмай-диган соҳаларнинг молиявий таъминотида қўлланилади. Д.м.га хар қандай объектлар, қурилиш майдончаси, қурилиш-мон-таж, йиғув объекти ёки техника назорати бўйича фаолият ҳам киради.

Доллар (ингл. *Dollar*) — АҚШнинг пул бирлиги, 100 центга тенг. 1786 йилдан муомалада (кумуш Д.). Олтин, кумуш Д. зарб қилинган. 1965 йилдан мис, никель Д. ҳам чиқарилди. Д. шунингдек, Канада, Австралия, Янги Зеландия, Либерия, Зимбабве, Бруней, Сингапур, Барбарос, Гайана ва бошқа мам-лакатлар пул бирлиги ҳисобланади. АҚШ Д. барча товар ал-машувларида, халқаро ҳисоб-китобларда кенг қўлланиладиган валюта. Муомалада 100, 50, 20, 10, 5 ва 1 Д. қийматли қоғоз пуллар, 1 ва 1/2 Д. қийматли кумуш тангалар, 1/4 ва 1/10 Д. қийматли мис ва никель аралашмали тангалар ҳамда 5, 2, 1 цент амал қилади.

Дотация (лот. *dotatio* — ҳадя, хайр-эҳсон) — давлатнинг ёки халқаро ташкилотнинг қайтарилмаслик шарти билан берила-диган пул ёрдами. Бюджет Д.си пастдаги бюджетнинг хара-жатлари унинг даромадларидан ортиб кетган ҳолларда улар-ни тўлиқ балансга келтириш учун юқори бюджет маблағла-

ридан бериладиган нафақа. Айрим корхоналар, муассасалар ва ташкилотларга бериладиган Д. уларнинг хўжалик фаолиятидаги режали зарарларини қоплашга мўлжалланади.

Е

Евро — Европа давлатлари пул бирлиги. Е. 1999 йилнинг 1 январидан муомалага киритилган. 11 давлат ўртасида ички ва халқаро муомалада юради.

Европа Эркин Савдо Ассоциацияси (ЕЭСА) — савдони енгилаштириш ва кенгайтириш мақсадида тузилган йирик халқаро ташкилот. 1960 йил 4 январда Стокгольмда тегишли конвенция имзоланганидан буён фаолият кўрсатиб келади. Дастлаб 9 мамлакатдан иборат бўлган ташкилотнинг ҳозир 6 аъзоси бор: Австрия, Финляндия, Исландия (1970 йилдан), Норвегия (Шпицберген билан), Швеция ва Швейцария. Махсус баённомага мувофиқ, бу ташкилот шартномаси Швейцария билан божхона иттифоқида бўлган Лихтенштейнга ҳам тааллуқлидир. ЕЭСАга Европанинг бетараф давлатлари аъзо бўлиб, улар уюшмани тузишда ўз суверенликларидан қисман бўлса-да воз кечишни лозим кўришмаган. «Умумий бозор»дан фарқли ўлароқ, ЕЭСА «эркин савдо ҳудуди» ҳисобланади. Аъзо мамлакатлар орасидаги савдода эркин божсиз савдо айланмаси фақат саноат маҳсулотларига нисбатан қўлланилади, чунки ташкилот конвенциясининг таъсири амалда қишлоқ хўжалиги маҳсулотларига татбиқ этилмайди. «Умумий бозор»дан фарқли равишда ЕЭСАга кирувчи ҳар бир давлат ташқи савдо мустақиллигини сақлаб қолади, шу боисдан унинг доирасида ягона божхона тарифи мавжуд эмас. Аъзо мамлакатлар орасидаги божсиз савдо шу давлатларда тайёрланган товарларга тегишли бўлиб, ҳар қайси товарнинг келиб чиқишига боғлиқ равишда ишлаб чиқилган мураккаб божсиз савдо қоидалари тизимига асосланади. «Умумий бозор»нинг аҳамияти ортиб борган сари ЕЭСА ўз аҳамиятини йўқотмоқда, шунинг учун 1970 йилдан Буюк Британия, Дания, Португалия ЕЭСА таркибидан чиқиб, Европа Ҳамкорлиги (ЕҲ — Умумий бозор)га киришди. Умумий битим тузиш йўли билан ҳар икки ташкилотни бирлаштиришга уринишлар, миллатлардан юқори турувчи органлар тузишнинг мақсадга мувофиқлиги ва зарурийлигига доир нуқтаи назарлар

турлича бўлганлиги сабабли, кутилган натижани бермади. ЕЭСАнинг олий органи барча аъзо мамлакатлар вакиллари-дан (ҳар бир мамлакат фақат битта овозга эга) иборат. Кен-гаш ҳар ойда икки марта Женевда йиғилиб туради, у ердаги доимий миссиялар раҳбарлари ўз мамлакатлари номидан ва-киллик қилади. Кенгаш аъзолари навбати билан ўзгартири-либ, раёсат таркиби ҳам ҳар олти ойда янгиланади. Ташки-лотнинг кундалик ишларини Бош котиб бошқарадиган коти-бият олиб боради. Кенгаш мажлисларида аъзо мамлакатлар орасидаги савдо-сотикни рағбатлантириш, учинчи мамлакат-лар ва халқаро ташкилотлар билан ҳамкорликни фаоллашти-ришга боғлиқ масалалар кўриб чиқилиб, иштирокчилар учун мажбурий кучга эга (ҳамжиҳатлик принципига асосланган) қарорлар қабул қилинади. Кенгаш тавсиялар ишлаб чиқиш ҳуқуқига эга ҳайъатлар: ташқи савдо экспертлари; ташқи сав-додаги техник тўсиқлар муаммолари; товарлар келиб чиқи-шига оид қоидалар бўйича экспертлар; аъзо мамлакатлар иқти-содий доираларининг таниқли вакиллари билан тузилган ва кен-гаш аъзолари келиб кўриши учун таклиф ва маслаҳатлар иш-лаб чиқувчи иқтисодий маслаҳат; аъзо мамлакатлар парла-ментлари депутатлари; қишлоқ хўжалиги ва балиқ овлаш ма-салалари ҳамда молия-бюджет ҳайъатларини ташкил этганли-ги унинг фаолиятига асосли мазмун бағишлайди.

Европа Ҳамкорлиги (ЕҲ) — ҳамкорлик асосида Европа иқти-содий ҳамжамияти (ЕИҲ); Атом энергетикаси бўйича Европа ҳамкорлиги (Евроатом) ҳамда Европа кўмир ва пўлат бир-лашмаси (ЕКПБ) қўшилувидан вужудга келган ташкилот. ЕҲни тузишнинг ташаббускорлари: Бельгия, ГФР, Нидерландия, Франция, Италия, Люксембургдан иборат 6 та Европа давлати бўлиб, кейинроқ уларга Буюк Британия, Дания, Греция, Ирландия, Португалия ва Испания қўшилди. Ҳозирги кунда қудратли иқтисодий ва сиёсий гуруҳ бўлган ЕҲ Вазирлар Кен-гаши (1967 йилдан), Европа ҳамжамиятлари комиссияси (ЕҲК), Европа парламенти, Европа суди каби давлатлараро органла-рига эга. Бундан ташқари, ташкилотда яна икки орган—дав-лат бошлиқлари кирадиган Европа Кенгаши ҳамда Европа си-ёсий ҳамкорлиги (12 ташқи ишлар вазири ва ЕҲ вакилидан иборат) иш олиб боради.

Ернинг баҳоси — асосан, муайян ер майдони келтирадиган рента миқдорига ва ерга сарфланган пул учун бериладиган

банк фоизи даражасига қараб белгиланадиган қиймат; ер эгаси даромадни бошқа йўл билан топишга ҳаракат қилганда зарур бўладиган пул миқдори.

Ер ости бойликларидан фойдаланганлик учун солиқ — фойдали қазилмаларни қазиб олиш, шунингдек, фойдали қазилмалар қазиб олиш билан боғлиқ бўлмаган ер иншоотлари қуриш ва улардан фойдаланишни амалга оширувчи юридик ва жисмоний шахслар жалб қилинадиган солиқ тури бўлиб, бу солиқ фойдали қазилмалар қазиб олишни, шунингдек, фойдали қазилмалар қазиб олиш билан боғлиқ бўлмаган ер ости иншоотларини қуриш ва улардан фойдаланишни амалга оширувчи юридик ва жисмоний шахслар томонидан тўланадиган солиқ. Бундан ташқари, таркибида рангли, нодир, асл, қора металллар ва бошқа маъданли хом ашё мавжуд бўлган рудаларни кейинчалик қайта ишлаш мақсадида бошқа корхоналарга берадиган (экспортдан ташқари), қазиб олинган рудани қайта ишлайдиган ва тайёр маҳсулотларни ишлаб чиқарадиган корхоналар ҳам шу солиқ турини тўловчилар ҳисобланади.

Ер рентаси (лот. *reddita*; нем., фран. *rente* — қайтарилган, қайтариб берилган, тўланган) — ер майдонини ижарага олувчининг ерни ижарага берувчи учун ердан фойдаланганлигига доимий тўлов, яъни ер учун тўланадиган ижара ҳақи; қишлоқ хўжалигида бевосита ишлаб чиқарувчилар ҳосил қиладиган ва ер эгалари ўзлаштириб оладиган қўшимча маҳсулотнинг бир қисми.

Ер солиғи — жисмоний ёки юридик шахснинг мулки, эгаллиги ва фойдаланишида бўлган ер майдони бирлиги учун белгиланган солиқ тури. Е.с. ишлаб чиқариш харажатларига қўшилади.

Ер учун ижара ҳақи — ерни маълум муддатга фойдаланишга олганда тўланадиган ҳақ: унинг ҳажми (ўлчами), шартлари ва ўтказиш муддатлари ер эгаси, яъни уни ижарага берувчи билан тузилган шартномага мувофиқ белгиланади. Қишлоқ хўжалиги мақсадларига мўлжалланган ерлар ижарага олинганда, И.ҳ.нинг миқдори ижарага берилган майдон учун олиннадиган ер солиғининг ҳажмидан ошмаслиги керак. Ер учун ижара ҳақи алоҳида равишда ёки бутун ижарага олинган мулкнинг ижара ҳақи таркибида олиниши мумкин. Лекин бу ҳолда ҳам ер учун ижара ҳақи, албатта, маҳаллий бюджет даромадига ўтказилиши керак.

Ё

Ёш буйича солиқ имтиёзи — Англияда 65 ёшдан ошган ёлғиз яшовчи кишиларга ва эр-хотинларга солиққа тортишда бериладиган имтиёз. 75 ёшга етганда бу имтиёзлар (ён беришлар) ошириб борилади. ЎзРда ҳам қариялар айрим солиқ турларидан озод қилинган.

Ж

Жамгарма — махсус мақсадларда йиғиладиган моддий бойликлар, пул маблағлари. Аниқ мақсадли йўналиши ҳамда мунтазам ажратмалар йўли билан қатъий тизим асосида барпо этилиши унинг муҳим белгиси ҳисобланади. Фуқаролар ёки хўжалик юритувчи субъектларнинг муайян гуруҳларига моддий ёрдам кўрсатувчи ташкилот. У ялпи миллий даромаднинг бир қисми бўлиб, бир йилда давлат миқёсида фойдаланилмаётган даромади қуйидаги формула ёрдамида аниқланади:

$$S = GDI - C,$$

бу ерда, S — жамғарилган даромад; GDI — ялпи миллий даромад; C — истеъмол қилинган товарлар.

Жами (ялпи) даромад — молия йилида янгигдан яратилган маблағ; унинг таркибига юклаб жўнатилган товар, бажарилган ишлар, кўрсатилган хизматлар ҳамда юридик шахслар оладиган пул ёки бошқа маблағлар, шунингдек, улар текинга олган воситалар киритилади. Ж.д.ни ҳисоблашда қуйидаги тушумлар ҳисобга олинади: маҳсулотлар (ишлар, хизматлар)ни сотишдан келган тушумлар; асосий воситалар, номоддий активлар, қимматли қоғозлар, интеллектуал мулк объектлари, материаллар ва бошқа активларни сотишдан келадиган даромад; фоизлар кўринишидаги даромадлар; дивидендлар; бепул олинган мол-мулк; мол-мулкни ижарага беришдан келадиган даромад; роялти; холис молиявий ёрдам (давлат бюджетидан бериладиган субсидиялар бундан мустасно); даъво муддати ўтказиб юборилган кредиторлик ва дебиторлик қарзини ҳисобдан чиқаришдан олинган даромадлар; валюта ҳисоб варақалари бўйича курсдаги нисбий фарқ; илгари чегирилган харажатлар, кўрилган зарарлар ёки шубҳали қарзларни қоплаш кўринишида олинган даромадлар; фавқулодда даро-

мадлар; бошқа даромадлар. Ж.д.га оид қоидалар «Солиқ кодекси»нинг 17-моддасида баён этилган.

Жами даромад таркиби — юридик шахсларнинг умумий даромади, жами пул тушуми; юридик шахслардан олинадиган солиқни ҳисоблашда ишлатиладиган иқтисодий кўрсаткич. Ж.д.т.ни «Солиқ кодекси»нинг 17-моддасига биноан молия йилига қуйидаги формула асосида аниқлаш мумкин:

$$ЖД = Q + Q_1 + Q_2 + Q_3 + Q_4 + Q_5 + Q_6 + Q_7 + Q_8 + Q_9 + Q_{10} + Q_{11}.$$

Сўм ҳисобида:

ЖД — жами даромад, умумий пул тушумининг бир қисми;

Q — товар ва хизматларни сотишдан тушган пул тушуми;

Q₁ — асосий воситалардан, қимматли қоғозлар, интеллектуал мулк объектлари ва бошқа бойликларни сотишдан тушган даромад;

Q₂ — кредит ва қарзга пул бериш жараёнида олинадиган даромад, (фоиз);

Q₃ — дивидендларнинг умумий ҳажми;

Q₄ — бепул берилган воситалар;

Q₅ — роялти суммаси;

Q₆ — ёрдам сифатида берилган пул;

Q₇ — валюта курсининг фарқи ҳисобига олинган фойда;

Q₈ — бошқа даромадлар;

Q₉ — фавқулодда даромадлар;

Q₁₀ — илгари чегирилиб ташланган даромадлар;

Q₁₁ — текин молиявий ёрдам.

Бу кўрсаткичлар молия йилига ҳисобланган ва юридик шахслардан олинадиган умумий солиқни ҳисоблашда фойдаланиладиган даромад суммасини ифодалайди. Лекин юридик шахслардан олинадиган даромад солиғи, албатта, қуйидаги формула асосида ва тубанда келтириляётган шу умумий пул миқдоридан кўрсаткичлар олиб ташланган ҳолда аниқланади:

$$X = Д - Т,$$

бу ерда, X — соф даромад; Д — умумий даромад, яъни пул тушуми; Т — таннархга тегишли пул даромадлари.

Жарима — қонун ёки шартнома талабларини бузганлик, қонун-қоидага хилоф хатти-ҳаракат содир этганлик учун белгиланган тартибда қўлланиладиган моддий таъсир чораси, пул ундириш билан жазоланш; молиявий жазо чорасининг бир

тури, шартномада кўзда тутилган шартларга асосан ёки қонунга кўра, айбдор деб топилган масъул ёки жисмоний шахсларга нисбатан қўлланиладиган жазо чораси.

Жаҳон бозори — халқаро меҳнат тақсимоти орқали бири билан иқтисодий ҳамкорлик қилаётган мамлакатлар ўртасидаги барқарор олди-сотди муносабатлари. Ж.б. XVI асрда шаклланиб, XIX аср охири — XX аср бошларида дастлаб капиталистик бозор тарзида юзага келди. Илк даврда унда иқтисодий тузуми капиталистик йўналишда бўлган мамлакатлар ва шунингдек, уларга қарам бўлган мустамлака давлатлар қатнашган. Кейинги 30 йил мобайнида Ж.б.да саноат маҳсулотларига импорт тарифлари ривожланган мамлакатлар миқёсида 40 фоиздан 5 фоизгача пасайди. Халқаро савдонинг ривожланишида Жаҳон Савдо Шартномаси (ЖСШ)нинг аҳамияти катта бўлди. Жаҳон иқтисодиётининг тараққиёт суръатлари, жаҳон хўжалик алоқаларининг мураккаблашуви, давлатлараро инвестициялар ва хизматлар савдосининг кенгайиши янги ташкилий тизимга эҳтиёж туғдирди. Натижада, 1995 йилдан бошлаб, Жаҳон Савдо Ташкилоти ЖСШнинг давомчиси ўлароқ, ўз фаолиятини бошлади.

Жаҳон иқтисодиёти назарияси — жаҳон бозорида маҳсулот, валюта, ишчи кучи, бошқарув, маркетинг ва бошқа тизимларнинг ҳаракат жараёнларига хос қонун ва қоидаларнинг назарий асоси. Бу назариялар «Ишлаб чиқариш омилларининг халқаро тақсимоти» (ишлаб чиқувчилар: Э.Хекшер, Б.Олин, П.Самуэлсон); «Маҳсулот ҳаёти цикли» (Г.Хуфбауэр, Р.Вернон); «Монополистик рақобат» (Э.Х.Чэмберлен) каби таълимотлардан иборат.

Жаҳон Савдо Шартномаси — 1947 йили Женева конвенциясида 23 давлат ўртасида тузилган кенг қамровли асосий халқаро битим; бунда савдо ва савдо тарифлари бўйича вақтинчалик савдо-сотик сиёсатини акс эттирувчи ҳужжат қабул қилинган. Бу ҳужжат Халқаро Савдо Ташкилотининг (ХСТ) Низоми қабул қилинганга қадар амал қилган ва БМТ ҳужжатининг таркибий қисмини ташкил этган. Ҳозирда Халқаро тариф ва савдо Бош Ассамблеясига 150 дан ортиқ давлат аъзо. Узи билан савдо-сотик қилаётган давлатларга қулай шароит яратиб бериш ва тариф ставкалари, бож йиғимларини жаҳон андозаларига мослаштириш мазкур давлатларнинг асосий вазифалари ҳисобланади.

Жаҳон Солиқ кодекси — барча давлатларга бирдай солиққа тортиш тартиблари ва солиқ турлари белгиланган ҳужжат. 1993 йили Ҳарвард университетининг олимлари томонидан тузилган бу солиқ кодекси 590 моддадан иборат. Мазкур ҳужжатда энг замонавий тушунчалар, асосан, текшириб кўрилган солиқ ва солиққа тортиш услублари ифодаланган. ЖСКда ҳар бир давлатнинг солиқ тизимини ташкил қилиш йўллари ҳамда самарали солиқ тизимини тузишга оид тавсиялар берилган. Солиққа тортишнинг такомиллашиб бораётган усуллари белгилашиб, ҳар бир давлат халқаро бизнесни ривожлантириш учун ўз солиқ тизимини умумжаҳон солиқ тизими билан уйғунлаштиришига хизмат қилувчи йўсинлар кўрсатилган.

Жаҳон хўжалиги — қадимдан шаклланган, XVI асрдаги буюк географик кашфиётлар туфайли ривож топган, иккинчи Жаҳон урушидан кейин, айниқса, авж олган халқаро иқтисодий муносабатлар мажмуи. Байналмилаллик хос бўлган бу хўжалиқнинг моддий асосини халқаро меҳнат тақсими ташкил этади.

Жаҳон Савдо Ташкилоти (ЖСТ) — Тарифлар ва савдо бўйича Бош Битим (ГАТТ) ташкилоти асосида 1965 йил 1 январда барпо этилган халқаро ташкилот. Бош қароргоҳи Швейцариянинг Женева шаҳрида жойлашган. Ҳозирги пайтда жаҳон савдосининг деярли 95 фоизини назорат қилади. Ташкилотга 142 давлат расман аъзо бўлиб, яна 30 дан ортиқ давлат қаторида Ўзбекистон Республикаси ҳам ягона жаҳон савдо интеграциясига бирлашиб йўлида музокаралар олиб бормоқда. 1994 йил июнда Ўзбекистон ЖСТда кузатувчилик мақомига эга бўлган ва унга аъзо бўлиб кириш учун ўзининг ташқи иқтисодий фаолияти тўғрисидаги меморандумини тақдим этган. ЖСТга аъзо ҳар қайси давлат миллий бозорида бошқа аъзо давлатлар молларига ўз товарлари савдоси учун яратилган қулайликлардан кам шароит яратмасликлари керак. Бу тамойил «Энг қулай савдо режими» номи билан маълум. Шу билан бирга, ҳеч қайси давлат ташкилот доирасидаги бошқа бир давлатнинг ички бозорида алоҳида имтиёзлардан фойдаланмайди. Ўзбекистоннинг ЖСТга аъзо бўлиши туфайли экспортчилар, импортчилар ва истеъмолчилар ҳам катта фойда оладилар. Чунки импортнинг самараси ортиб, Ўзбекистон экспортчилари учун ҳам жаҳон бозоридаги тазйиқлар камаяди. Импорт товарларнинг ҳамда экспорт товарларнинг нархи ошиши тўхтаб, истеъмолчилар учун барқарор қулайликлар яратилади. Бундай имтиёзларга эришиш учун ҳар қайси давлат ташқи иқтисодий фаолиятига тааллуқли метъерий ҳужжатларни

ишлаб чиқиш ва қабул қилишда ЖСТ тамойиллари ҳамда талабларини ҳисобга олиши зарур.

Жисмоний шахслар— фуқаролик ҳуқуқ ва мажбуриятларининг эгаси, тапувчиси, жумладан, солиқ тўловчи бўлган инсонлар, мазкур мамлакат фуқаролари, бошқа давлатларнинг фуқаролари ва фуқаролиги бўлмаган шахслар.

Жисмоний шахслардан транспорт воситаларига бензин, дизел ёнилгиси ва суюлтирилган газ ишлатганлиги учун олинадиган солиқ — жисмоний шахсларнинг транспорт воситаларига солинадиган мол-мулк солиғи ўрнига 2002 йил бошидан ЎзРда амалга кiritилган тўғри солиқ тури. Бензин, дизел ёнилгиси ва суюлтирилган газни жисмоний шахсларга сотувчи (мулкчилик шаклидан қатъи назар) хўжалик юритувчи субъектлар транспорт воситаларига бензин, дизел ёнилгиси ва суюлтирилган газ ишлатганлик учун жисмоний шахслардан олинадиган солиқнинг солиқ тўловчилари, яъни ундириб берувчилари ҳисобланади. Шу билан бир қаторда, жойлашган манзилдан қатъи назар, автомобилларга ёнилғи қуйиш шохобчаларига эга бўлган хўжалик юритувчи субъектлар тўлиқ солиқ тўловчи саналади. Улар ўзлари ишлаб чиқарган ёки четдан харид қилиб олган бензин, дизел ёнилгиси ва суюлтирилган газнинг жисмоний шахсларга сотилган натурал ҳажми солиқ солиш объекти ҳисобланади. Бензин, дизел ёнилгиси ва суюлтирилган газни сотиш деб, уларнинг жисмоний шахсларга ҳақиқатдан берилиши тушунилади. Солиқ ставкаси Вазирлар Маҳкамаси томонидан ЎзРнинг бутун ҳудудида бир хил белгиланади. Солиқ суммаси чакана нархга қўпилиб, жисмоний шахс-харидорга берилаётган чекда алоҳида кўрсатилади. Солиқ миқдори жисмоний шахсларга сотилаётган бензин, дизел ёнилгиси ва суюлтирилган газ учун олинадиган тўловлар билан бир вақтда ушлаб қолинади. Солиқ суммаси қуйидаги формулага асосан ҳисобланади:

$$N = V \cdot S_1,$$

бу ерда, N — ҳисобланган солиқ; V — жисмоний шахсларга сотилган бензин, дизел ёнилгиси ва суюлтирилган газнинг натурал ҳажми; S_1 — солиқ ставкаси.

Ҳисоблаб чиқарилган ва ушлаб қолинган солиқ суммаси хўжалик юритувчи субъектлар учун тушум саналмайди ва бошқа солиқлар, йиғимлар ҳамда мажбурий тўловлар учун солиқ солиш объекти ҳисобланмайди.

Вазирлар Маҳкамасининг 2002 йил 30 декабрдаги 455-сонли қарори билан жисмоний шахслардан транспорт воситаларига ишлатилган ҳар бир литр бензин, дизел ёнилгиси учун 30 сўм ва 1 кг суюлтирилган газ учун 30 сўм миқдорига солиқ белгиланган.

Жисмоний шахсларнинг йиллик даромади — жисмоний шахсларнинг маълум вақт ичида ўз фаолиятдан олган даромад (фойда)лари, олини лозим бўлган ёки ҳолис олган пул ёхуд бошқа маблағлари, шу жумладан, меҳнат ҳақи шаклида олинган даромадлари; мулкий даромадлари; тадбиркорлик фаолиятдан келадиган даромадлари.

Жисмоний шахсларнинг мулкий даромадлари — фоизлар, дивидендлар тарзида олинган ҳамда мол-мулкни ижарага беришдан келадиган даромадлар.

Жисмоний шахслардан олинадиган мулк солиғи — тўғри солиқ тури бўлиб, фуқаролар (жисмоний шахслар) мулки бўлган иморатлар, иншоотлар, биноларни хатлаш — инвентаризация баҳосига қараб олинади.

Жисмоний шахсларнинг даромадидан олинадиган солиқ — жисмоний шахсларнинг жами йиллик мулкий, тадбиркорлик фаолиятдан келадиган даромадларидан олинадиган солиқлар. Жисмоний шахсларнинг меҳнат шартномаси бўйича бажарган ишлари учун ва фуқаролик-ҳуқуқий шартномалар бўйича оладиган даромадларига қуйидагилар ҳам қиради: ходимларга сотиладиган товарлар (ишлар, хизматлар) билан бундай товарлар (ишлар, хизматлар)ни харид қилиш нархи ёки уларнинг таннари ўртасидаги манфий фарқ; иш берувчи томонидан ўз фаолияти билан боғлиқ бўлмаган ходимлар чиқимларини қоплаш учун қилинган харажатлар; ходим иш берувчига тўлаши керак бўлган, аммо иш берувчининг қарори билан ҳисобдан чиқарилган қарз миқдори; иш берувчи ўз ходимларининг ҳаёти ёки соғлиғини ихтиёрий сугурталаш бадалларини тўлаш учун қилган харажатлар; иш берувчиларнинг жисмоний шахслардан ушлаб қолиши керак бўлган тўловлар юзасидан тўлаган пул миқдори; иш берувчининг ўз ходимларининг бевосита ёки билвосита даромадларини ташкил этувчи бошқа харажатлари; жисмоний шахсларнинг мулкий даромадига фоизлар, дивидендлар бўйича олинган даромад, мол-мулкни ижарага беришдан келадиган даромадлар. ЎзРда тадбиркорлик фаолияти билан шуғулланадиган жисмоний шахслар ва улардан олинган солиқлар таркиби қуйидаги жадвалда берилган:

**Ўзбекистон Республикасида тадбиркорлик фаолияти билан
шугулланадиган жисмоний шахслардан олинган солиқлар
(фоиз ҳисобида)**

Т/р	Манбаларнинг номланиши	1991	1995	2000	2002
	ДСҚ буйича бюджетга туловларнинг жами тушуми	100,00	100,00	100,00	100,00
1	Юридик шахсларнинг даромад (фойда) солиғи	40,19	28,99	16,37	12,46
2	Жисмоний шахсларнинг даромад солиғи	6,71	10,22	14,50	14,86
3	Жисмоний шахсларнинг тадбиркорлик фаолиятидан олган даромадлари учун солиқ	0,07	0,33	2,27	2,76
4	Кичик корхоналардан олинмайдиган ягона солиқ	0,00	0,00	2,35	1,96
5	Қўшилган қиймат солиғи	41,57	20,24	23,67	23,78
6	Ақдиз солиғи, жами	0,00	27,56	22,65	24,47
7	Юридик шахсларнинг мол-мулк солиғи	2,44	2,98	3,15	2,95
8	Жисмоний шахсларнинг мол-мулк солиғи	0,40	0,20	0,72	0,65
9	Ер солиғи	0,16	2,64	4,01	4,59
10	Ер остидан фойдаланганлик учун солиқ	0,73	0,29	1,45	1,26
11	Сув ресурсларидан фойдаланганлик учун солиқ	2,19	0,32	0,58	0,62
12	Экология солиғи	0,93	0,00	2,49	2,65
13	Ижтимоий инфратузилмани ривожлантириш учун солиқ	0,00	0,00	1,37	1,24
14	Давлат божи	0,97	0,75	0,70	0,69
15	Жарималар	0,32	0,17	0,24	0,27
16	ДАН йўтишлари	0,87	0,09	0,17	0,26
17	Бошқа тушумлар	2,44	5,25	3,31	4,52

Жисмоний шахслардан олинадиган солиқлар — даромад солиғи, фуқаролар мулкидан олинадиган солиқлар (мол-мулк солиғи, уй-жой солиғи, мерос тарихида ўтадиган мулкдан олинадиган солиқ), тадбиркорлик фаолиятини амалга оширувчи жисмоний шахслардан олинадиган қайд этиш йиғими, бошқа солиқ, йиғим ва тўловлар.

Жорий ҳисоб варағи — пул маблағларини сақлаш ва шакл пулсиз ҳисоб-китобларни амалга ошириш учун кредит муассасасида ҳужалик субъекти, мансабдор шахс ёки фуқаро номига расмийлаштириладиган махсус ҳисоб ҳужжати.

Жузъя (араб. жон солиғи) — Араб халифалиги давридан бошлаб, мусулмон мамлакатларида (жумладан, Марказий Осиёда) мусулмон бўлмаган аҳолидан (асосан, эркаклардан) давлатнинг кўрсатган ҳомийлиги учун ундирилган солиқ. Руҳонийлар, аёллар, кексалар, гадолар ва қуллар бу солиқдан озод этилган. Солиқлар пул ва натура шаклида йиғилган. XVII аср охирида Усмонли турк салтанатида, сўнгра бошқа мамлакатларда бекор қилинди.

3

Закоат — ислом дини ёйилган давлатларда энг муҳим солиқ тури, мусулмончиликнинг беш устуни, арконидан бири ҳисобланади. Моли ҳисобга етган, яъни хайр-аҳсон қилишга қурби етадиган даражадаги мусулмон бандаси бевосита зарурий фойдаланишдан бўш турган мол-мулки қийматининг қирқдан бир қисми ёки 2,5 фоизи миқдориди камбағалларга, бева-бечораларга ихтиёрий равишда, самимият, хушнудлик ва олган одамга миннатдорчилик туйғуси билан 3. бериши фарздир.

Зарар (фуқаролик ҳуқуқида) — қарздор томонидан ҳуқуқнинг бузиллиги, қарз берувчи учун вужудга келган фойдасиз мулкий оқибатлар: мулкнинг камайиши ёки ҳуқуқ бузилмаганида олинган муқаррар бўлган даромаднинг олинмай қолини (бой берилган фойда); бир шахснинг қонунга ёки шартлашувга хилоф ҳаракати сабабли иккинчи бир шахсга етказилган пул ҳисобидаги зиён. 3. деганда: 1) кредиторнинг сарф-харажати; 2) унинг мол-мулки йўқолиши ёки унга шикаст етказилиши; 3) қарздор ўз мажбуриятини келишилган даражада бажарганида олинган мумкин бўлган даромад (олинмаган фойда) тушунилади. Умумий қоидага кўра, қарздор кредиторга етказилган 3.ни тўлиқ қоплаши керак. Моддий, мулкий 3.дан ташқари, маънавий 3. ҳам эътироф этилади.

И

Ибн Халдун — солиқ назариясининг асосчиларидан бўлган араб олими Ибн Халдун Абду Раҳмон Зайд (1332–1406 йилларда яшаган) ёзган «Ибратли мисоллар» китобида (1370) иқтисодий ғоялари жамланган. Унинг фикрича, жамият моддий қийматлар ишлаб чиқарувчилар жамоасидан иборат. Асарда, шунингдек, моддий зарурат тарихни ҳаракатлантувчи асосий куч эканлиги тўғрисидаги на меҳнат унумдорлиги, зарурий ва қўшимча меҳнат, қиймат ҳақидаги тушунчалар келтирилган. Тарихий маълумотларга қараганда, И.Х. 1401 йилда Амир Темур билан мулоқотда бўлган.

Ижара (қаранг: Аренда) — даромад олиш мақсадида маълум муддатга ер, мулк ва бошқа моддий қийматларни фойдаланишга бериш ҳамда ижара ҳақини олиш.

Ижтимоий муҳофаза — қонунлар билан мустаҳкамланган ва жамиятнинг ҳар бир аъзосига муносиб ҳаёт даражасини таъминлайдиган ҳуқуқий, иқтисодий, ижтимоий кафолатлар мажмуаси. ЎзРда иқтисодий ислохотлар аҳолининг ижтимоий муҳофазасига устувор аҳамият берган ҳолда бозор муносабатларига ўтиш дастури асосида амалга оширилмоқда.

Ижтимоий солиқлар — иш берувчилар, ходимлар ва тадбиркорлар томонидан ижтимоий фондларга тўланадиган мақсадли тўловлар мажмуи. Бу тўловлар солиққа тенглаштирилган бўлиб, солиқ инспекциялари томонидан назорат қилинади.

Иккиёқлама солиққа тортиш — тадбиркорларнинг бошқа мамлакатлардаги фаолияти бўйича олган даромадларининг ҳар бир давлат қонун-қоидаларига биноан алоҳида солиққа тортилиши. Давлатлараро шартнома тузиш йўли билан И.с.т. камайтиради ёки умуман бекор қилинади. Мазкур солиққа тортиш турининг асосий йўналишлари, таркиби ва улардан озоқ этиш йўллари махсус шартнома асосида давлат вакиллари ва экспертлари томонидан келиштирилиб, шартномада белгилаб қўйилади. Қўшма корхоналар фаолияти айрим давлатларда ҳар иккала давлат солиқ қонунларига кўра, солиққа тортилади. Бу уларнинг ривожланишига салбий таъсир кўрсатиши мумкин. 1979 йилда БМТ иккиёқлама солиққа тортишни бекор қилиш ҳақида Конвенция қабул қилган. Шунга биноан, резидентнинг бошқа давлатдан олган даромади солиққа тортилиши унинг давлати томонидан инobatта олинади.

Икки тоифали божхона тарифи — божларнинг икки қатор (энг юқори ва энг паст) ставкаларини қамраб олувчи мураккаб тарифлар; уларнинг ҳар бири муайян мамлакатларнинг товарларига нисбатан (шу мамлакатлар билан ташқи савдо ва сиесий муносабатларга боғлиқ равишда) қўлланилади.

Икки марта солиққа тортиш — 1) турли солиқларнинг даромад (капитал)нинг ягона манбаидан ундирилиши; 2) қўшма корхона хорижий иштирокчиси хорижга ўтказаетган фойдасининг солиққа тортилиши ва айни шу фойданинг хорижий иштирокчи мамлакатада солиққа тортилиши; 3) соф фойда (даромад ёки корпорациялар фойдаси) ва ундан тўланадиган дивидендларнинг шахсий даромадга айланиш пайтида солиққа тортилиши. Бошқа мамлакатда тўланган солиқларни мазкур мамлакатда ҳисобга олиш ёки бир мамлакатдаги солиққа тортиш манбаини иккинчи мамлакатда солиққа тортишдан озод қилиш йўли билан икки марта солиққа тортишдан қутулиш мумкин. 1979 йилда БМТ манфаатдор давлатлар ўртасидаги муносабатларда икки марта солиққа тортишга барҳам бериш ҳақида махсус Конвенция ишлаб чиққан бўлиб, унга асосан, икки томонлама битимлар имзоланади. Шунга биноан ўрнатилган солиққа тортиш тартибига кўра, қўшма корхонанинг хорижий иштирокчиси ўз фойдасини хорижга ўтказаетган пайтда қўшимча солиқдан озод қилинади.

Имтиёз (ҳуқуқда) — жисмоний ёки юридик шахсга бирон-бир устунлик бериш, белгиланган тартиб, қоида, шартнома ёки қонун меъёрларида кўзда тутилган молиявий (ёки бошқа) мажбуриятларни бажаришдан бутунлай, қисман ёки маълум муддатга озод қилиш ёхуд уларнинг шартларини енгиллатиш, мас., солиқ тўлашдаги имтиёз.

Импорт бигими — ўзаро товар алмашув борасида айрим давлатлар ўртасида тузилган битим; товарлар (хизматлар) сотиб олинганда давлатлар ўртасида хўжалик юритувчи субъектлар бож тўловларининг миқдори камаяди.

Импорт бож — давлат чегараси орқали олиб кирилатган товар ва хизмат баҳосидан олинадиган тўлов. И.б. божхона тарифларига мувофиқ белгиланади. Савдо-иқтисодий алоқаларда энг кўп қулайлик бериш тартибини қўллаётган мамлакатда ишлаб чиқарилган товарлар учун ундириладиган И.б. ставкаларининг энг кам ёки энг кўп миқдори қонун ҳужжатларида қайд этилади. Бундай қулайлик бериш тартиби назарда тутилмаган мамлакатларда ишлаб чиқарилган ёки қай-

си мамлакатда ишлаб чиқарилганлиги аниқланмаган товарлар учун ундирилладиган И.б.нинг ставкалари икки баравар оширилади.

Импорт қилинган товар ва хизматларни солиққа тортиш — хўжалик юритувчи субъектлар импорт қилган товарлар ва хизматлар қийматидан ҚҚС олинади. Юридик шахсларнинг импорт товарлари ва хизматларига ҚҚС қуйидаги формулага асосан ҳисобланади:

$$K = [(B + V + A) \cdot H] : 100.$$

Сўм ҳисобида:

К — қўшилган қиймат солиғи;

Б — товар ва хизматларнинг божхона қиймати;

V — божхона божи;

A — акциз солиғининг қиймати;

H — қўшилган қиймат солиғи ставкаси, фоиз.

«Солиқ кодекси»га асосан, айрим юридик шахслар ЎЗРда импорт қилинган товар ва хизматлардан олинadиган қўшилган қиймат солиғидан озод этилган. Жисмоний шахсларнинг импорт қилган товар ва хизматларидан қўшимча ҚҚСни ҳисоблашда божхона қиймати (тегишли ҳужжат бўлмаганлиги сабабли) ҳар хил (5 та) услубдан фойдаланиб, қуйидаги формула (4-услуб) ёрдамида аниқланади:

$$B = C - (V + A + \Phi + K + T) = C : П.$$

Б — божхона қиймати;

С — товар ва хизматнинг ўртача бозор баҳоси;

V — божхона божи;

A — акциз солиғи;

Φ — жисмоний шахслардан олинadиган йиғимлар;

K — қўшилган қиймат солиғи ва нормадаги фойда;

T — транспорт харажатлари;

П — харажатлар коэффициенти.

Мисол: Чарм куртканинг бозор баҳоси 35.000 сўм бўлса, божхона божи 30 фоиз ($K = 0,3$), акциз солиғи — 25 фоиз ($K = 0,25$), жисмоний шахслардан йиғим — 50 фоиз ($K = 0,5$), ҚҚС ва меъерий фойда — 20 фоиз (0,2), транспорт харажати — 5 фоиз. Умумий харажат коэффициенти бу услубда 3,4 га тенг ва шунга биноан божхона қиймати 10294,1 сўмни ташкил қилади, яъни:

$$B = 35000:3,4 = 10294,1 \text{ сўм.}$$

Бу мисолда жисмоний шахслар импорт қилган товар ва хизматлардан олинадиган ҚҚС миқдори қуйидагича аниқланади:

$$K = [(B + V + A) \cdot N] : 100 = [(10,2 + 10,5 + 8,75) \cdot 20] : 100 = 5890 \text{ сўм.}$$

ЎзРда импорт ва экспорт божининг ставкалари Вазирлар Маҳкамаси белгилаган тартибда жорий этилади.

Импорт товарларига солинадиган солиқлар — ҚҚС, бож қиймати, акциз солиғи, божхона бождари импорт қилинадиган товарлар ва хизматлар учун солинадиган солиқларга киради (қаранг: «Солиқ кодекси», 70-модда).

Инвестиция ва солиқ тушуми — ҳар қандай давлат иқтисодий ривожлантириш ва иқтисодий барқарорликни таъминлаш мақсадида турли сармояларни жалб қилади ва маҳсулотлар ҳажми ўсишини таъминлайди.

Бу эса, ўз навбатида, чизмада кўрсатилганидек, давлат бюджетига С.т.ни таъминлайди (С). Чунки И. ҳажми талабга нисбатан T_2 нуктага етказилмаса, маҳсулот ишлаб чиқариш ҳам, солиқ тушуми ҳам барқарор ўсмайди. С.т. T_1 нуктадан бошлаб ўса бошлайди ва T_2 нуктагача мутаносиб равишда юксалишда давом этиб, кейин N камайса ҳам С.т. маҳсулот кўпайиши ҳисобига ошиб боради.

Олимларнинг кўп йиллик илмий изланишлари натижасида бу боғлиқликнинг қуйидагича ўзгаришлари аниқланган:

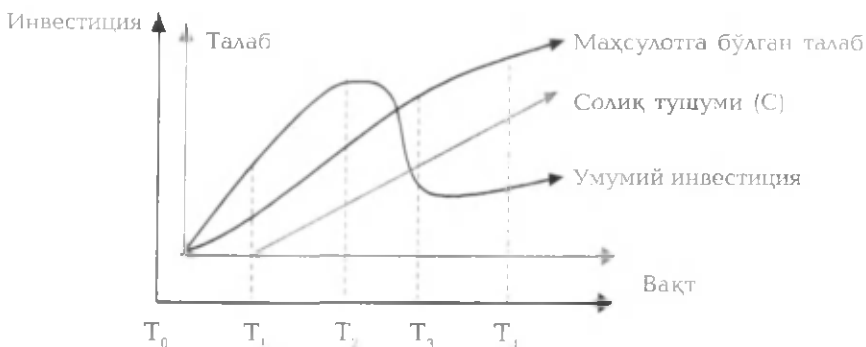

Иқтисодий соҳага йўналтирилган инвестициянинг солиқ тушуми ўсишига таъсири.

С.т.нинг барқарор ўсишини таъминлаш мақсадида инвестициянинг T_0 дан T_2 гача бўлган «лаг»¹ омилини ҳисобга олиш зарур (чизмага қаранг). Демак, маълум вақт (T_2) ўтиши билан инвестиция қиймати камайса ҳам, маҳсулот ҳажмининг ўсиши ҳисобига солиқ тушуми кўпайиб боради.

Инсоний тараққиёт концепцияси — БМТ томонидан 90-йилларда илгари сурилган бу гояда тараққиёт натижаларининг инсон билан ҳамоҳанг бўлиши кўзда тутилади. Моддий бойлик (ялпи миллий маҳсулот) соғлом ҳаёт, саводхонлик, демократик тартиб-қоидалар билан бирга биринчи ўринга қўйилади (айрим давлатлар камбағал бўлишига қарамай, бу соҳада юқори натижаларга эришмоқда). Давлат миқёсида инсоний ривожланиш «ижтимоий ривожланиш индекси» билан ўлчанади. Бу кўрсаткич ҳар бир давлат миқёсида махсус услублар ёрдамида аниқланади.

Интеллектуал мулк — ижодий фаолият маҳсули: адабий, бадиий, илмий асарлар, санъаткорларнинг ижрочилик маҳорати, ёзилган овозлар, радиоэшиттириш ва телевидение кўрсатувлари, ихтиролар, фойдали моделлар, саноат намуналари, товар белгилари ва бошқалар. Ижодий фаолият маҳсули бўлган бу мулк яратувчисининг шахсий ҳуқуқларини (муаллифлик ҳуқуқини) ўз ичига олади.

Инфляция солиғи — инфляция даврида товар ва хизматлар нархининг ёки даромадларнинг ҳаддан ташқари ўсиши сабабли тадбиркорлардан ундириладиган солиқ тури. Ўзбекистонда бу солиқ тури жорий этилмаган. Ривожланган давлатларда инфляция сабабчиси бўлган тармоқлардан маълум ставкаларда инфляция қийматидан солиқ олинади. Ривожланган давлатларда бу солиқ инфляциянинг олдини олишда иқтисодий механизм бўлиб хизмат қилади.

Инфратузилмани ривожлантириш солиғи — ЎзР ҳудудида жойлашган ва тадбиркорлик фаолиятини амалга оширувчи юридик шахслар, шу жумладан, хорижий инвестициялар иштирокидаги юридик шахслар И.р.с.ни тўловчилар ҳисобланади. Бу солиқ тури ЎзРда 2002 йилдан амал қила бошлади.

Испания солиқ тизими — мамлакатнинг замонавий солиқ тизими 1977 ва 1984–1985 йилларда солиқ ислохотлари ўтказилиши натижасида шаклланган. Солиқ тўловчилар учун солиқ тўлаш жараёнини соддалаштириш, юридик ва жисмоний

¹Лаг — ҳар қандай инвестициянинг маҳсулот чиқара бошлагунига қадар бўлган давр.

шахсларга идентификация рақамини бериш ва солиқ тўловчиларни рўйхатга олишни яхшилаш, солиқ тўловлари назоратини кучайтириш мақсадида банк муассасалари билан ҳамкорлик ўрнатиш, махсус солиқ бошқармаларини ташкил этиш бу ислохотлар мақсадини ташкил қилди. Ислохотлар давомида солиқ ёрлиқлари жорий этилиб, уларда солиқ тўловчи ҳақида маълумот, идентификация рақами, солиқ тўловларининг турлари қайд этиб қўйилди. Бу ёрлиқлар юридик шахсларга рўйхатдан ўтиш пайтида берилса, жисмоний шахсларнинг тураржойига юборилади. Унга солиқ декларацияси ҳам қўшиб берилади. Бу усулнинг қўлланилиши хатолар камайишига ва ҳужжатларнинг бир-бирини такрорламаслигига олиб келди. Бундан ташқари, ҳар қайси солиқ тўловчига солиқ вектори, яъни йил мобайнида тўланиши мажбурий бўлган солиқлар хусусида эслатма топширилади. Солиқ агентлигининг асосий вазифаси давлат, жамоа бўлинмалари, субъектлари, Европа Иттифоқига аъзо давлатларнинг қонунлари ва шартномалари билан келишилган ҳолда давлат солиқ тизимини кенгайтириш, бож тўловлари йиғимини таъминлашдан иборат. Испания солиқ тизими уч даражадан иборат: давлат, вилоят ва маҳаллий (муниципал). Давлат бюджети бир неча манбадан шаклланади. Тўғри солиқлар давлат хазинаси тушумларининг 47,2 фоизини, шу жумладан, даромад солиғи 38 фоизни, компаниялардан олинadиган солиқ 8 фоизни ташкил этади. Давлат хазинаси тушумларининг 40,3 фоизини эгри солиқлар ташкил қилади. Улар жумласига — ҚҚС (25 фоиз), махсус спиртли ичимлик ва тамаки маҳсулотларига акциз, айрим транспорт воситаларига солиқлар, бож тўловлари киради. Мамлакатда қуйидагилар солиқ ундириш базасини ташкил қилади: ойлик маош, нафақалар, ишсизлик нафақаси, табиий даромадлар; сармоя даромади, касбий ва тадбиркорлик фаолиятдан даромад, мулкнинг кўпайиши. Испания Европа Иқтисодий Ҳамкорлигига аъзо бўлгач, бу базага ҚҚС ҳам киритилиб, қонуний жиҳатдан расмийлаштирилди. Ички айланмалар ҚҚСга тортилади. Юридик ва жисмоний шахсларнинг касбий ва тадбиркорлик фаолияти солиқ ундириш объекти бўлиб хизмат қилади. Кўчмас мулкдан олинadиган солиқ (ер майдонлари ва маҳаллий ҳокимият чегарасидаги қурилишлар) маҳаллий бюджетга тушади. Ида мулкни қайта рўйхатга олиш, баҳолаш ва қайта баҳолаш бўйича давлат тузилмаси ҳисоблан-

ган кадастр бошқаруви амал қилади. Солиқ ставкаларини маҳаллий ҳокимият тартибга солади. Мамлакатда 17 ҳудудий тузилма ва икки махсус унвонли туман бўлиб, солиқ ҳуқуқини қўлашда улар уч гуруҳга бўлинади.

Иш ҳақи фондидан олинadиган тўловлар — бюджетдан ташқари пенсия ва бандлик фондларига берилadиган мажбурий тўловлар иш ҳақи фондига нисбатан олинади. Ривожланган давлатларнинг солиқ амалиётида фуқаролардан ундирилadиган тўловнинг мазкур тури иш ҳақи солиги дейилади.

Иқтисодий интеграция — давлатлараро сиёсий, иқтисодий ва молиявий шартномалар асосида ҳамкорлик лойиҳаларининг амалга оширилиши. Икки ёки ундан ортиқ давлатларнинг ҳамкорлигига асосан эркин иқтисодий ҳудудлар тузиш, давлатлараро битим, бозор ва савдо-сотик битими, давлатларда ҳарбий қўшинлар сақлашга доир битим каби йўналишларда бўлиши мумкин. Ҳозирги вақтда дунё миқёсида эркин иқтисодий ҳудудлар тузиш жараёни тез суръатлар билан ривожланмоқда.

Иқтисодий ўсиш — давлат миқёсида иқтисодий ўсишнинг пировард кўрсаткичи, яъни миллий даромаднинг йиллик ўсиши. Солиқ имтиёзларидан самарали фойдаланиш И.ў.нинг асосий омилларидан ҳисобланади. АҚШ, Англия, Япония, Германия, Канада, Австралия сингари ривожланган давлатларда бу кўрсаткич юқори фоизни ташкил қилади. Жанубий Корея, Малайзия, Франция, Италия И.ў. ўртача бўлган давлатлар жумласига киради. Мамлакат миқёсида иқтисодий ўсишни барқарорлаштириш мақсадида давлатлар қуйидаги усуллардан фойдаланадилар: қўшимча пул чиқариш (пул эмиссияси); солиқ солиш; товар ва хизматларни харид қилиш; трансферт тўловлари; субсидиялар (дотациялар, кредит); ишонтиришлар тизими; давлат тадбиркорлиги ва ҳ.к.

Иқтисодиётни эркинлаштириш — бозор иқтисодиёти муносабатларига босқичма-босқич ўтган давридаги ислоҳий ўзгаришларда намоён бўладиган хусусиятлар. ЎзРда қуйидагилар шундай хусусиятлар бўлиши эътироф этилган: хўжалик субъектларининг молиявий-хўжалик фаолиятига ҳалақит бермаслик учун давлат назоратини камайтириб, иқтисодий омиллардан кенгроқ фойдаланишни йўлга қўйиш; бозор иқтисодий муносабатларига хос маркетинг, лизинг, сугурта, консалтинг каби бизнес хизматларини кенгайтириш орқали давлатнинг бошқа-

рув функцияларини қисқартириш; тадбиркорликни ривожлантириш учун унинг ҳуқуқий кафолатларини кенгайтириш; банк ислохотларини амалга ошириш асосида банк — ҳамкорлик тизимини барпо қилиш орқали кичик ва ўрта бизнес субъектларига кредитлар беришни ҳамда улардан самарали фойдаланишни ўзаро манфаатдорлик асосида йўлга қўйишга эришиш; хўжалик юритишни эркинлаштиришнинг иқтисодий самараси хусусийлаштириш жараёнининг жадаллашуви асосида мулкдорлар синфининг шаклланишида, мулкдорнинг ўз мулкига ва ишлаб чиқарилган маҳсулотига, топган даромадига эгаллик ҳисси қарор топишида ифодаланади.

Й

Йиғимлар — хўжалик юритувчи субъектлар ва жисмоний шахслардан қонуни асосида маълум мақсадлар учун олинадиган маблағ. Масалан, ўлчов асбобларини текшириш ва тамғалаш йиғими, бозорларда пагга пули ва бошқалар. Ҳозир ЎзРда қуйидаги асосий йиғим турлари қўлланилади:

Йиғим турлари	Ставкаларни белгилаш
Савдо-сотиқ қилиш ҳуқуқи учун йиғим	Энг кам иш ҳақига қараб
Товарларнинг алоҳида турлари, шу жумладан, алкоғолли ичимликлар билан савдо-сотиқ қилиш ҳуқуқи учун лицензия йиғими	Энг кам иш ҳақига қараб
Юридик шахсларни, шунингдек, тадбиркорлик фаолияти билан шугулланувчи жисмоний шахсларни рўйхатга олганлиги учун йиғим	Энг кам иш ҳақига қараб
Автотранспорт тўхташ жойидан фойдаланганлиги учун йиғим	Энг кам иш ҳақига қараб
Божхона йиғимлари	Чет элдан олиб келинган товарнинг боғхона қийматига қараб

Йўл божи — ички боғларнинг бир тури; қуруқликдаги ва сув йўлларида, кўприклардан ўтиш ёки юкларни олиб ўтиш учун олинадиган тўлов.

К

Канада солиқ тизими — ҳозирги шароитда федерал (давлат даромадларининг 48 фоизи), провинциал (давлат даромадларининг 42 фоизи), маҳаллий (давлат даромадларининг 10 фоизи) бўлимларидан иборат. Федерал бюджетнинг асосий қисмини аҳолидан йиғиладиган даромад солиғи ташкил этади ва унинг улуғи доим ўсиб келмоқда. Корпорацияларга товар ва хизматларга солиқлар, акцизлар, бож тўловлари, ижтимоий суғурта жамғармаларига солинадиган солиқлар катта миқдорни ташкил этади. Провинциялар даромад солиғи аҳоли даромадидан, савдодан, суғурта фондлари, совгалардан, корпорациялар даромадидан солиқлар, акцизлар, рента тўловлари, хар хил лицензия ва рўйхатга олиш учун йиғимлардан иборат. Асосий тушумларни аҳоли даромадидан олинадиган ва билвосита солиқлар ташкил этади. Маҳаллий бюджетлар асосан, кўчмас мулк солиғи ва тадбиркорликка тўланадиган солиқ тушумлари ҳисобига шаклланади. Солиқ сиёсати ҳужжатлари Молия вазирлигининг бюджет сиёсатига асосан унинг иқтисодий таҳлил бўлимида ишлаб чиқилади. Барча муаммо ва саволларни ҳал этиш солиқ суди зиммасида. Илмий изланишлар учун минтақавий имтиёзлар сақланган. Инвестиция кредитлари Атлантик ҳудудларда 15 фоизни, махсус ҳудудларда эса 10 фоизни ташкил этади. Кредитлар учун, илмий изланишлар бўйича капитал қўйилмалар 30 фоизни, қайта ишлаш компаниялари учун 4,5 фоизни ташкил этади. Уларнинг мақсади фермерларнинг фарзандларини қишлоқ хўжалиги соҳасига жалб этишдан иборат. Мамлакатда кичик бизнесни ривожлантиришга муҳим аҳамият берилади. Солиқ ислоҳоти ўтказилганидан кейин кичик бизнес компанияларига 12 фоиз солиқ ставкаси белгиланган. Солиқ тизимида бевосита солиқлар устунлик қилиб, уларнинг асосий қисми аҳоли даромадидан олинадиган солиққа тўғри келади. Мамлакатда солиқ сиёсати савдодан олинадиган солиқлар фақат истеъмолга қаратилганлиги ҳамда ишлаб чиқаришни солиқдан озод қилиб, унинг ривожланишига кўмаклашиш анча кенг йўлга қўйилганлиги билан фарқланади. 10 провинциянинг 9 тасида савдодан олинадиган федерал солиқ чакана савдо солиқлари билан қўшиб ундирилади. Йиғимлар озиқ-овқат, кийим-кечак ва ёнилғидан ташқари, чакана савдодаги кўпчилик товарлар-

дан олинади. Солиқлар ставкаси провинцияларнинг фискал талабларига мувофиқ ўзгариб туради. Канада марказлаштирилган мамлакат эмас. Федерал ҳукумат кучли бўлса-да, провинцияларнинг мавқеи юқори, айниқса, таълим, соғлиқни сақлаш, ижтимоий сугурта соҳаларида. Федерал ҳукумат солиққа тортиш манбаларини, бу соҳадаги имтиёзлар, энг юқори солиқ ставкалари ва даромад даражасини аниқлаб беради.

Карго (исп. *cargo*— юк, юк ортиш) — ташқи савдо амалиётларида — кемага ортилган (аниқ кўрсатилмаган) юк; карго режа — юкли кемада жойлаштириш режаси; кемаларда ташилаётган юкларни сугурталаш, денгизда юк ташини бўйича тегишли ҳужжатлаштиришларда бир хил маънода қўлланилади.

Касса дафтари — касса машинасида қайд этилган кунлик нақд пул тушумларини назорат қилиб бориш мақсадида юритиладиган расмий ҳужжат. Нақд пул муомаласи билан шугулланувчи хўжалик субъекти назорат касса машинасини солиқ органларида рўйхатдан ўтказиши жараёнида касса дафтари ҳам расмийлаштирилади— дафтар варақлари рақамланади, боғичланади, солиқ идорасининг мансабдор шахси томонидан имзоланиб, муҳрланади ва тартиб рақами берилади.

Касса дафтарини юритиш мажбурий бўлиб, назорат касса машинасида қайд этилган ҳар кунги нақд пул тушумининг жамланган миқдори касса дафтарига ёзиб борилади. Касса дафтарининг тартиб рақами давлат солиқ органида рўйхатга олинган назорат касса машинасининг рўйхат рақами билан бир хил бўлади. Нақд пул тушумлари, назорат касса машинаси кўрсаткичларининг ҳаракати касса дафтаридида қуйидаги тартибда қайд этилади:

Кун бошидаги тушум	Кун охиридаги тушум	Ортиб боровчи "Z" курсаткич ҳисоботи	Инкассация қиймати	Қолдиқ қиймат	Қайтариб берилган пул қиймати
5	6	7	8	9	10
00	1000	1000	500	500	—
1000	5000	4000	3000	2500	—
4000	9000	5000	10000	1000	500
5000	11000	10000	10000	2000	—

Касса интизоми — хўжалик юритувчи субъектлардаги касса операцияларини юритиш тартибига риоя қилиниши. Давлат солиқ инспекцияси ходимларининг аниқлашларига қараганда, К.и.ни бузиш ҳоллари кўпроқ қуйидаги кўринишларда учраб туради: касса тушумини белгиланган меъёрлардан ортиқ сарфлаш, тушумни кредит муассасасига ўз вақтида топширмаслик, кассада нақд пуллар қолдиғи лимитининг ошиб кетиши, кредит муассасасидан олинган нақд пулларнинг бошқа мақсадларда сарфланиши, иш ҳақи, нафақа, стипендиялар, пенсия ва мукофотларни тўлаш учун олинган, лекин вақтида фойдаланилмаган пул маблағларини банк муассасасига белгиланган муддатда қайтармаслик, нақд пул билан ҳисоб-китоблар тўғрисидаги қоидаларга хилоф иш тутиш ва бошқалар.

Квота (лот. *quota* — бирор нарсанинг ҳар кимга тўтри келадиган қисми) — улуш, қисм, пай, норма; солиқ квотаси солиқ солинадиган муайян бирликдан олинадиган солиқ миқдори; картель битимида унинг ҳар бир иштирокчиси учун ишлаб чиқаришда ёки маҳсулотни оширишда белгиланган норма, ҳисса, улуш (мас., импорт ёки экспорт), маҳсулотни ишлаб чиқариш, сотиш, экспорт ва импорт ҳамда транзит қилишда миллий, халқаро картель ёки ўзга келишувларга мансуб компаниялар учун белгиладиган қатнашчининг улуши (ўртадаги фойда ҳам шу ҳиссага мувофиқ тақсимланади); белгиланган вақт давомида алоҳида товарлар, хизматлар, бирор давлат ёки мамлакатлар гуруҳига қилинадиган импорт ёки экспорт ҳажмининг қиймат ва сон жиҳатдан чекланиши.

Кейнс — солиқ сиёсати ва назарияси асосчиларидан, кейнсчилик оқимини бошлаб берган инглиз иқтисодчиси. Жон Мейнард Кейнс 1883—1946 йилларда яшаган. 1929—1933 йилларда буюк инқирозни таҳлил этиб, ижтимоий ишлаб чиқариш жараёнининг узлуксизлигини таъминлаш мақсадида давлатнинг капиталистик иқтисодиётини бошқаришга асосланган назариясини яратди. Бирмунча муддат Буюк Британия молия вазири бўлиб ишлаган. Турли йўналишларда илмий изланишлар олиб борган. Асарларида миллий даромад, капитал маблағ, иш билан бандлик, истеъмол, жамғариш ва бошқа иқтисодий қийматлар таҳлиliga алоҳида эътибор берилади. «Бошқариладиган капитализм» тарафдори. А.Маршаллнинг дўсти, марксизмнинг ашаддий мухолифи, «аралаш иқтисодиёт»нинг

отаси сифатида эътироф этилган. «Иқтисодий журнал»нинг муҳаррири бўлган. Асосий асари — «Иш билан бандлик, фоиз ва пулнинг умумий назарияси» (1936) ҳисобланади. Мультипликатор формуласини таклиф этган, инвестицияларнинг ўсиши билан бандлик ва даромадлар ўсиши ўртасидаги нисбатни кашф қилган.

Кейнсчилик — иқтисодчи Ж.М.Кейнс фикрларини илгари сурувчи йўналиш. Уч оқимни ўз ичига олади: 1) ўнг оқим — ўта реакцион табиатли, қуролланиш тарафдори, тартибга солиш таклифларини илгари суради. Бу оқим Германия ва Италияда кенг тарқалган. 2) либерал оқим — монополия манфаатларини ҳимоя қилади, касаба уюшмаларига кенг ўрин беради ва қуролланишни инкор этади. Унинг асосий вакили Женни Робинсон хоним. Шу оқим негизида Францияда «дирижизм» (дирижер сўзидан) назарияси вужудга келган. 3) Ж.М.Кейнснинг қоидалари тўлиқ қабул қилиниб, А.Хансен томонидан турғунлик — стагнация назарияси билан тўддирилган оқим.

Кенэ Франсуа — солиқ назариясига тамал тошини қўйганлардан, Франциядаги физиократик оқим асосчиси (1694—1774 йилларда яшаган). Табиий тартиб концепцияси, соф маҳсулот, унумли меҳнат тўғрисида таълимот яратган. Ўзи тузиб чиққан «Иқтисодий жадвал»ида такрор ишлаб чиқаришни ҳамда жамият синфларини таҳлил этган, доимий ва айланма капиталга изоҳ берган. Алмашув эквивалентлиги таълимоти-ни илгари суриб, бунда бойлик яратилмаслигини исботлаб берган. Бойлик яратишда табиатнинг ўрнини тан олади.

Клиринг (ингл. *Clearing*) — товарлар, қимматли қоғозлар ва кўрсатилган хизматлар учун ўзаро талабномалар, мажбуриятларни ҳисобга олишга асосланган нақд пулсиз ҳисоб-китоб қилиш тизими. Мамлакатлар ичкарасидаги К. банклар ўртасида ҳисоб-китоб палаталари амалга оширадиган нақд пулсиз ҳисоб-китоблар, яъни юридик шахслар пул талабномаларининг ўзаро келишув йўли билан бажарилиши. Халқаро ҳисоб-китобларда К. давлатлар ўртасидаги ташқи савдо муомалаларидан келиб чиқувчи бир-бирларига қарзларни ўзаро талабномаларни ҳисобга олган ҳолда (олтин ёки чет эл валютасини ишлатмасдан) тўлаш хусусидаги битимлар тарзида амалга оширилади.

Комплекс текширув — ҳўжалик юритувчи субъектлар фаолия-

тини текширишни тартибга солиш, текширишлар сонини камайтириш, турли назорат органлари томонидан амалга ошириладиган текширишларда параллелчилик ва такрорланш ҳолатларини бартараф этиш йўли. Уларнинг корхоналар хўжалик фаолиятига асоссиз аралашувига йўл қўймаслик мақсадида, шунингдек, тадбиркорларнинг қонуний ҳуқуқларини ҳимоя қилиш манфаатларини қўзлаб, режали асосда ўтказиладиган кенг қамровли тадбир. ЎЗРда мулкчилик шаклидан қатъи назар, хўжалик юритувчи ҳамда тадбиркорлик механизмларининг молия-хўжалик фаолияти қоида тариқасида, назорат органлари фаолиятини мувофиқлаштирувчи республика Кенгашининг қарорига биноан режа асосида, солиқ ва бошқа назорат органлари томонидан (йилига кўпи билан бир марта) ҳар жиҳатдан, яъни, комплекс текширувдан ўтказилади. Мазкур субъектларнинг фаолиятини қўшимча, шунингдек, муқобил текшириш ва тафтиш қилиш ишлари жинойий ишлар бўйича назорат органлари фаолиятини мувофиқлаштирувчи республика Кенгашининг қарори билан амалга оширилиши мумкин. Горизонтал текширувлар ва тафтишлар ўтказилишига йўл қўйилмайди. Айрим хўжалик юритувчи субъектларда муқобил текширишларни ўтказиш уларнинг текшириш объекти билан ўзаро муносабатлари доирасидагина рухсат этилади.

Конвенция тарифи — савдо шартномаларида алоҳида маҳсулотлар бўйича шартлашувчи давлатларнинг товарларни биридан иккинчиси ҳудудига олиб кириш учун улар ўртасида тузиладиган ўзаро битимлар асосида ёки савдо шартномаларида белгиланган божлар меъёри (нормаси). К.т. тааллуқли давлатнинг бир томонлама ўрнатилган тарифидан паст бўлади.

Конвергенция назарияси (лот. *convergo* — яқинлашмоқдан, қўшилмоқдан) — XX асрнинг 50-йилларида вужудга келиб, капиталистик ва социалистик ижтимоий тузумлар ўртасидаги иқтисодий, сиёсий ва мафкуравий тафовутлар гўё аста-секин бартараф бўлиши юз беради, деган ғояга асосланган назария. К.н.нинг асосий вакиллари: У.Ростоу, Ж.Голбрейт, Я.Тинберген ва бошқалар.

Консалтинг (ингл. *consulting* — маслаҳат бериш, маслаҳатлашиш) — ишлаб чиқарувчилар, сотувчилар ва харидорларга иқтисодий фаолиятнинг кенг кўламли масалалари бўйича, шу жумладан, ташқи иқтисодий алоқалар соҳасида маслаҳат, расмий тавсиялар бериш хизмати.

Консигнация (лот. *consignatio* — ёзма далил, хужжат) — товар ва хизматларни воситачилар орқали сотиш шакли. Бунда товар эгаси консигнант воситачи — комиссионерга (консигнаторга) товарни белгилаган нархларда сотиш учун воситачи — комиссионер омборидан беради.

Консуллик йиғимлари — белгиланган тариф бўйича консуллик муассасалари томонидан кўрсатилган хизматлари учун ундириладиган тўловлар. Консуллик муассасасидан ташқарида содир этиладиган ҳаракатлар учун тўловлар миқдори кўпайтирилади. Давлатлар ўзаро келишиб ёхуд у ёки бу консулнинг ўзи мустақил равишда К.й. бўйича қарор қабул қилиши мумкин. Башарти, қабул қилувчи давлат томонидан алоҳида тартиб ўрнатилмаган бўлса, К.й.ни олишда хорижий фуқароларга имтиёз берилмайди.

Конфуций — солиқ назариясига асос солганлардан. Хитойдаги К.чилик иқтисодий таълимотининг асосчиси Кун-Цзиннинг таҳаллуси (милоддан аввалги 551—479-йилларда яшаган). «Лунъю» суҳбатлар ва мулоҳазалар тўлимини яратган. «Халқлар отаси» иборасининг муаллифи. Кам истеъмол қилиб, кўпроқ ишлашни тарғиб этган. Одатга биноан бошқариш тарафдори (ота-бола; подшо-халқ бир оиладек бўлиши керак). К. таълимотига асосан, жамиятда моддий бойликни тақсимлаш ақлий ва жисмоний меҳнатга боғлиқ. Биринчи бўлиб, ердан ҳамма тенг фойдаланиши зарурлигини илғари сурган.

Концепция (лот. *conceptio*) — бирор ҳодисани тушуниш, изоҳлашнинг муайян усули, асосий нуқтаи назар, уни тавсифлашнинг бош ғояси; етакчи фикр, тамойил; қарашлар тизими; ҳодиса, жараёнларни муайян тушуниш; бирор асар, илмий ишдаги ягона, белгилувчи ният, етакчи фикр; ривожланиш жараёнларининг устувор йўналишларини белгилувчи ғоявий тавсиялар. Бу тушунча илмий ва бошқа фаолиятдаги асосий фикрни, конструктив тамойилни белгилашда ҳам қўлланилади (мас., иқтисодий ўсиш ёки иқтисодий ривожланиш К.лари ва ҳ.к.).

Концерн (ингл. *concern*) — монополистик бирлашманинг мураккаб шаклларида бири; номига, расмиятчилик юзасидангина мустақил бўлиб, аслида бир гуруҳ йирик монополистлар назорати ва раҳбарлиги остидаги кўплаб саноат, молия, савдо, транспорт корхоналари бирлашмаси. Мулк ва назоратнинг бирлиги, иштирокчи ташкилотлар орасида технологик

ва ишлаб чиқариш алоқаларининг мавжудлиги билан ҳам ифодаланади.

Конъюнктура (лот. *conjunctio* — боғламоқдаман, бирлаштирмамоқдаман) — товар ва хизмат бозорида юзага келган ҳолат, вазият ёки муваққат шароит (мас., халқаро К., бозор К.си); иқтисодийётнинг муайян даврдаги жорий аҳволига хос белгилар мажмуи; товар бозорининг маълум бир вақтдаги ҳолати, товар бозорини ўрганиш асосида қайси маҳсулотлар қачон сотилишини аниқлашчи умумий ҳолат; хўжалик маҳсулотларининг сотилишини белгиловчи ёки аниқловчи услубларни, маълум даврдаги ҳолатни таърифловчи кўрсаткичлар тўплами. К.нинг шаклланиши ва ўзгариши негизида, асосан, баҳолар ва қимматли қоғозлар ҳаракати, ишлаб чиқариш ҳажми, иш билан банд бўлишлик ва бошқаларни белгиловчи омиллар ётади. К. бозорнинг юраги бўлиб, товар ва хизматларнинг қачон, қаерда, қанча сотилиши истиқболларини белгилайди.

Кооперация (лот. *cooperatio* — ҳамкорлик) — маҳсулотларни ишлаб чиқариш ва сотишда бир неча хўжалик юритувчи субъектларнинг бирлашиш жараёни ёки айирбошлаш доирасидаги жамоага бирлашиши. Улар кўпроқ фойда олиш мақсадида иқтисодий бирлашган ҳолда халқаро бозорларга чиқишлари ёки бошқа иқтисодий мақсадларда ҳамкорлик қилишлари мумкин.

Корпорация (лот. *corporatio* — бирлашма, ҳамжамият) — касбкор ёки табақа манфаатлари йўлида ёхуд муайян мақсадга эришиш учун бирлашган кишилар жамияти, иттифоқи, гуруҳи — юридик шахс; бир қатор мамлакатларда акциядорлик жамиятининг шакли. Махсус давлат қонунига мувофиқ тузиладиган ташкилот; ҳуқуқий жиҳатдан мустақил объект мақомини олган фирма; унда мулк қисмлар (улуш, бадал, акциялар)га ажралган ва ҳар бир шерикнинг масъулияти унинг корхонага қўшган улуши доирасида тақсимланган бўлади.

Корхонанинг жами даромади — маҳсулотни (товар ва хизматларни), бошқа моддий бойликларни сотиш ҳамда бошқа фаолият турлари натижасида жамғарилган жами тушум.

Котировка (фран. *se coter*) — чет эл валютаси ёки қимматли қоғозларининг курсини белгилаш; тегишли биржанинг К. қилиш комиссияси томонидан рўйхатга олинаётган ва эълон қилинаётган биржа товарлари рўйхати; товар-мол, фонд бир-

жаларида нархларни рўйхатдан ўтказиш, белгилаш. Биржа маъмурияти биржа бюллетенларини чиқариш билан котировка маълумотларини шу мамлакатдаги ёки чет эллардаги мижозларига етказди.

Кредит (лот. *creditum* — ссуда, қарз; *Credere* — ишонмоқ) — пул ёки товарларни маълум муддатга ва маълум фоиз қўшиб, қайтарилиш шарти билан қарзга бериш. Айрим ривожланган давлатларда тадбиркорларга ишлаб чиқариш соҳаси юқори суръатларда ривожланишини таъминлашлари учун 10—20 йилга энг паст фоизда кредит берилади.

Кўчмас мулк — ер, маълум жойда тикланган ва ер билан бевосита боғлиқ бўлган мулк (бинолар, иншоотлар ва бошқалар).

Л

Лизинг — асосий воситаларни сотиб олиш шарти билан машиналар, жиҳозлар, транспорт воситалари, ишлаб чиқариш иншоотлари ва бошқаларни узоқ муддатга ижарага олиш.

Ликвидлик (лот. *liquidus* — суяқ, оқувчан) — мамлакатлар банклари, корхоналари, фирмаларининг улар зиммасидаги мажбуриятлар ўз вақтида тўланишини таъминловчи ҳаракатчанлиги; хўжалик юритувчи субъектларнинг қарз ва мажбуриятлари ўз вақтида бажарилишини таъминлаш қобилияти.

Линдер қонуни — давлатнинг аҳоли талаби тўлиқ қондирилган товарларнинг экспорт қилинишини асословчи иқтисодий боғлиқлик.

Листинг — қимматли қоғозларни биржага қўйиш; биржада рўйхатдан ўтказилгандан кейин уларнинг савдо-сотиғига оид амалларни бажариш.

Лицензия (лот. *Licentia* — ҳуқуқ, эркинлик ҳуқуқи) — ташқи савдо-сотиқ соҳасида олиб кирилиши, чиқарилиши ва транзит равишда олиб ўтилиши тақиқланган товарларни маълум миқдорда экспорт ёки импорт қилиш ва транзит олиб ўтишга давлат органларидан олинадиган махсус рухсатнома. Шу рухсатнома асосида хўжалик фаолиятини амалга ошириш учун давлат томонидан берилган расмий ҳужжат.

Лицензия йиғими — лицензия берувчи ташкилот томонидан олиниб, айрим товарларни сотиш ва хизмат кўрсатиш ҳуқуқини берувчи тўлов. Л.й. баъзи хизмат турлари (туризм, меҳмонхона, аудиторлик фаолияти)ни бажариш учун ҳам олинади.

Лицензия тўловлари — лицензия шартномаларида қоида тариқасида ёки лицензиядан фойдаланишнинг ҳақиқий иқтисодий самарасидан лицензиат олишни мўлжаллаётган фойдадан келиб чиқиб белгиланадиган тўловлар; ишлаб чиқариладиган, сотиладиган лицензия маҳсулоти қийматидан ёхуд қатъий белгиланган суммаларни тўлашдан ёки иккаласининг қўшилишидан келиб чиқиб, фоиз ажратмалари (роялти) назарда тутилгани мумкин; тўлов муддати кўрсатилган айрим ҳолларда ишлаб чиқариш ва сотиш ҳажмига боғлиқ бўлмаган минимал кафолатланган тўловлар белгиланади.

Лэффер қонуни — XX асрнинг 70–80-йилларида солиқ тушумининг солиқ ставкаси билан боғлиқлигини аниқлаган Америкадаги Калифорния университети профессори, солиқ назарияси бўйича мутахассис Артур Лэффер номи билан аталувчи қонун. Олим бу боғлиқлик самараси солиқ ставкасининг 50 фоизгача миқдорини ташкил этса, давлат бюджетига солиқ тушумининг охишини, агар 50 фоиздан юқори бўлса, солиқ тушумининг камайиб кетишини, шунингдек, солиқ олиш базасининг ўсиши билан солиқ ставкаси боғлиқлигини аниқлаган.

Қуйидаги чизмадан кўриниб турибдики, ҳар қандай солиқ ставкасининг 50 фоиздан ортиқ қисми хуфёна даромаднинг ортишига олиб келади.

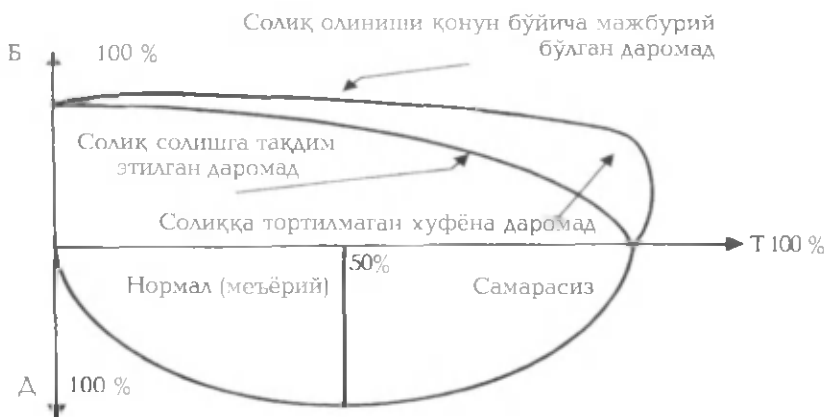

Артур Лэффер қонунига биноан солиқдан бюджетга тушувчи даромаднинг солиқ ставкасига боғлиқлиги.

Люксембург солиқ тизими — мамлакатда (солиқ тизимида) фойдадан олинган солиқ тушуми бюджет даромадининг асосий қисмини ташкил этади. Очиқ ва ёшиқ турдаги акциядорлик жамиятлари, масъудияти чекланган жамиятлар — (кооператив, айрим турдаги юридик шахслар) фойда солиғини тўловчилардир. Солиқ тўламайдиганлар, тўла жамият, коммандит жамияти, фойда олмайдиган ташкилотлар — давлатга маблаг тушуми манбаини ташкил этади. Корпорация солиғи ва бошқа солиқларни барча ташкилот аъзолари тўлашади. Холдинг уюшмасига нисбатан алоҳида солиқ тури қўлланилади. Резидент уюшмаларнинг барча даромадлари қаердан олинганлигига қарамасдан, солиққа тортилади. Норезидент уюшмалар эса Л.да олган фойдалари ҳисобидан фойда солиғи тўлайди, холос. Солиққа тортиладиган даромад миқдорини аниқлаш ички имкониятларни ҳисобга олган ҳолда ва қилинган ҳисобот орқали амалга оширилади. Л. қонунчилигида фойдадан олиннадиган солиқни ҳисоблашда фойдани тақсимлаш ва қайта тақсимлаш жараёнлари ёки корхоналарни тутатишдан олиннадиган фойда фарқланмайди. Олиннадиган мукофотлар ҳажми ҳам солиққа тортиладиган фойда миқдorigа киради. Мамлакатдан ташқарида жойлашган даромад манбаи учун солиқ кредити берилади, уни олинда куйидаги қоидаларга амал қилинади: ташқи давлатдаги доимий манба алоҳида балансда қайд этилиши; солиқ кредитининг миқдори солиқ миқдоридан юқори бўлмаслиги керак. Корпорация ҳам муниципалитетларга даромад солиғи тўлайди. Люксембургнинг барча солиқ ставкалари табақалаштирилган бўлиб, энг юқори ставка 10 фоизни ташкил этади.

М

Мавсумий божлар — мавсумий хусусиятга эга товарлар ёки айрим давлатлар учунгина жорий қилинган бож тўловлари. ЎзРда М. б.лар Вазирлар Маҳкамаси томонидан белгиланиб, товар олиб кириш ва олиб чиқиш жараёнини зудлик билан тартибга солиш учун қўлланилади. Бунда бож тарифи назарда тутилган бож ставкалари қўлланилмайди. М.б.лар белгиланган муддатдан олти ой ўтгандан сўнг ўз кучини йўқотadi.

Маъмурий чора — хўжалик субъекти ёки унинг масъул шахсла-

рига нисбатан солиқ қонунчилиги бузилиши билан боғлиқ ҳуқуқбузарликлар учун «Маъмурий жавобгарлик тўғрисидаги кодекс»га биноан қўлланиладиган молиявий жарима.

Маъмурий амалиёт хизмати — солиқ тўловчилар фаолиятининг текширилиши натижасида расмийлаштирилган таҳдид материалларини кўриб чиқиш ва солиқ қонунчилигига риоя қилиниши ҳамда содир этилган ҳуқуқбузарлик ҳолатларига нисбатан маъмурий чора кўришга доир хулоса чиқариш ваколатига эга бўлган давлат солиқ органининг тузилмаси. ЎзРда М.а.х.нинг фаолияти ДСҚ ва унинг тегишли бўлимлари жорий ҳамда истиқболга мўлжалланган режалари асосида ташкил этилади. Хизматнинг асосий вазифалари қуйидагилардан иборат: давлат солиқ органларида маъмурий ишларни қонун доирасида юритиш, ҳисобга олиш ҳамда ҳисоботларни юритишни ташкил қилиш; солиқ соҳасидаги ҳуқуқбузарликлар олдини олиш, уларни бартараф этиш ҳамда бу борада ишларни ташкил қилиш ва улар самарадорлигини ошириш; аниқланган ҳуқуқбузарликларга нисбатан қонунга асосан ЎзР Прокуратураси ҳузуридаги Солиққа оид жиноятларга қарши курашиш департаменти ва унинг жойлардаги тузилмалари билан ўзаро ҳамкорлик қилиш ҳамда жиноят аломатлари мавжуд материалларнинг белгиланган тартибда уларга жўнатилишини таъминлаш; қуйи солиқ идораларидаги ҳуқуқбузарликларнинг олдини олиш, уларнинг содир бўлиш сабаблари, шарт-шароитларини аниқлаш ва бартараф этиш бўйича қонунда белгиланган чора-тадбирлар қўлланилишини ташкил этиш ва уларнинг фаолияти устидан назорат олиб бориш.

Маъмурий хулоса — солиқ соҳасида қонунбузарликни содир этган шахс фаолиятида маъмурий ҳуқуқбузарлик аломатлари аниқланган тақдирда кўриладиган чора ҳақида маъмурий амалиёт бўлими (шўъбаси) масъул ходими томонидан бериладиган хулоса. Унда қуйидаги масалалар акс эттирилиши лозим: текширишнинг қонунийлиги, яъни Назорат органлари фаолиятини мувофиқлаштирувчи республика Кенгаши томонидан тасдиқланган текширишлар режасига мувофиқ, унинг ҳудудий комиссияси руҳсати билан белгиланган муддатларда назорат кўринишида ёки бошқа қонуний асосларга кўра ўтказилиши; текширувни олиб борган масъул шахсларга муаммони ўрганиш ҳуқуқи берилганлиги ҳамда ушбу ҳуқуқ белгиланган тартибда расмийлаштирилганлиги; текширишнинг муд-

датлари бузилмаганлиги; текширув ҳужжатлари тўғри расмийлаштирилганлиги ва далилий аниқлар белгиланган тартибда олинганлиги; аниқланган қонунбузарлик ҳаракатлари ёки ҳаракатсизликлари «Маъмурий жавобгарлик тўғрисидаги кодекс»нинг 36-моддасига мансублиги ва ҳуқуқбузарлик субъектининг тўғри танланганлиги, у жавобгарлик татбиқ этиладиган айрим шахслар (депутатлар, вояга етмаганлар ва бошқалар) сирасига кириш ёки кирмаслиги; ҳуқуқбузарлик такроран содир этилган-этилмаганлиги ва бу масаланинг ёндашувга таъсири бор ёки йўқлиги; маъмурий жавобгарликка тортиш муддати ўтиб кетмаганлиги; маъмурий жазо қўллаш учун тегишли ҳужжатлар, тушунтириш ҳатлари ва ашёларнинг тўлиқ йиғилганлиги; бу турдаги ҳуқуқбузарликлар юзасидан ишларни кўриб чиқиш ваколати кимга берилганлиги. Шунингдек, молиявий жарима тўғри, яъни «Солиқ кодекси»нинг (132—135-моддалари) талабларига риоя этилган ҳолда қўлланилганлигига эътибор қаратиш лозим. Маъмурий амалиёт бўлими (шўъбаси) хулосасига асосан текширувни амалга оширган ходимлар томонидан барча камчиликлар барта-раф этилиб (агар улар аниқланган бўлса), маъмурий ҳуқуқбузарлик тўғрисида белгиланган тартибда баённома тузилади. Ҳуқуқбузарлик шу баённома тузилган кундан аниқланган ҳисобланади.

Ману қонуни — энг машҳур Дхарманаштр — Ҳиндининг шахсий ва ижтимоий ҳаётдаги брахманлик дини ақидаларига мос ҳулқ-атвор тўғрисидаги йўл-йўриқлар тўплами, давлатни бошқаришга, суд ишларига, солиққа тортишга оид насиҳатлари ҳам мавжуд. Хусусан, М.қ. жамиятда моддий бойликни тақсимлашда бошқарувчилар билан ижрочи гуруҳлар меҳнатига тааллуқли иқтисодий таълимот ҳамдир. Қадимги Шарқнинг машҳур иқтисодчиларидан бўлган Ману милоддан аввалги IV—III асрларда яшаб ўтган. Бу тўпланда солиқ ёрдамида давлатни бошқариш, идора қилиш йўллари баён этилган.

Маҳсулот таннархининг таркиби — товар ишлаб чиқариш ва хизмат кўрсатишдаги барча харажатларнинг пулдаги ифодаси. Маҳсулот таннархи сарф қилинган барча харажатлар йиғиндиси бўлиб, пул сарфи — умумий харажат (В), доимий харажат (Д) ва ўзгарувчан харажат (У) каби маълум харажат гуруҳларига бўлинади (чизмага қаранг). Таннарх билан маҳсулот миқдори таҳлилидан қуйидаги манзарани аниқлаймиз:

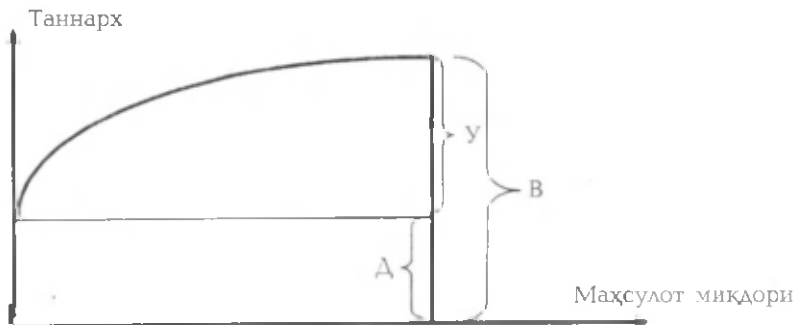

Маҳсулот таннархининг таркиби.

Маълум бир фаолият учун кетган харажатларни ифода-ловчи маҳсулот таннархи асосан ҳар уч ойда ҳисобланади. Харажатлар турлича бўлиб, айримлари асосий воситалар қийматининг маълум меъёрларда товар қийматига ўтиши билан, яъни амортизация қиймати билан аниқланади. Олдиндан чамаланган, тахмин қилинган харажатларга кўпинча «смета» харажатлари, яъни харажатлар хомчўти дейилса, товар ишлаб чиқарилгандан ёки хизмат кўрсатилгандан кейин ҳисоблаб чиқилган харажатлар калькуляция — маҳсулот, хизмат бирлигига кетган харажатларнинг ҳақиқий ҳисоб-китоби дейилади. Улар бир-биридан фарқ қилиши мумкин, чунки биринчиси режалаштирилган, иккинчиси эса амалда эришилган кўрсаткич. Йил давомида ҳар иккиси ҳисобланиб, фойдани кўпайтириш мақсадида харажат турлари таҳлил қилиб борилади.

Маркетинг (ингл. *marketing, market* — бозор, сотиш) — ишлаб чиқарилаётган товарлар савдосини кенгайтириш мақсадида бозорни ўрганиш ва истеъмолчилар талабларига таъсир кўрсатиш мақсадида амалга ошириладиган тадбирлар тизими; товарни ишлаб чиқаришдан бошлаб, унинг сотилиши ва истеъмолчига етказиб берилишигача бўлган тадбирларни ўз ичига олади. М.нинг асосий вазифаси — талаб, нарх-наво, реклама, мол сотилишини рағбатлантириш масалаларини ўрганиш, товар турларини режалаштириш ва бошқалардан иборат.

Маркетинг тактикаси — маркетинг стратегиясига боғлиқ ҳолда ҳар бир бозор ва товар учун хўжалик юритувчи субъект мажбуриятларини шакллантириш, таҳлил қилиш ва уларнинг амалга оширилишини ташкил қилишдан иборат. М.т. истеъ-

мол бозорини ҳар томонлама ўрганиш; маҳсулот, хизматлар ва товарларнинг хилларини режалаштириш; маҳсулотлар баҳоларини ўзгартириб туриш; маҳсулот сотилишини рағбатлантириш; маҳсулот савдони ва сервис хизматини бошқариш масалаларини ўз ичига олади.

Маркетинг харажатлари — ҳар бир маҳсулотни сотиш мақсадида сармоянинг маркетингга сарф қилинадиган қисми. Маҳсулотни ишлаб чиқаришдан сотилишигача (ташкилий ишларга) қилинган барча харажатлар, яъни маҳсулот конъюнктурасини аниқлаш, реклама қилиш, бизнес-режа тузиш, улгуржи ва чакана савдони ташкил қилиш, сотиш тадбирларига кетган чиқимлар маркетинг харажатларидир.

Маъсулияти чекланган ширкат — тадбиркорлик ва фойда олиш мақсадида бирлашган шахслар уюшмаси. Ширкатнинг устав фонди иштирокчилар (жисмоний ёки юридик шахслар)нинг маблағлари ҳисобига шаклланади, улар ширкат мажбуриятлари учун ўз ҳиссаларига мутаносиб равишда жавобгардир.

Махсус божлар — маълум давлатлардан келадиган ёки уларга чиқариладиган айрим товар, хизматларга вақтинча белгиланган бож тўлови. Башарти, ўхшаш ёки бевосита рақобат қилувчи товарлар божхона ҳудудига мамлакат товар ишлаб чиқарувчиларига зиён етказадиган ёки етказиши мумкин бўлган миқдорда ва шартларда олиб кирилаётган бўлса, М.б. ҳимоя чораси сифатида, шунингдек, бошқа давлатлар томонидан амалга оширилаётган ЎзР ҳуқуқларини чекловчи ва манфаатларини камситувчи ҳаракатларга жавоб чораси тарзида қўлланилади.

Махсус ваколатли орган — солиқ органининг хўжалик юритувчи субъектлар фаолиятини ўрганиш масалалари бўйича назорат қилувчи органлар ишини мувофиқлаштириб турувчи, шу жумладан, комплекс текширувлар ва тафтишларни мувофиқлаштирувчи режаларни ишлаб чиқувчи ҳамда шу режаларга риоя этилиши назорат қилинишини, режадан ташқари текширувлар махсус ваколатли орган билан келишмай ўтказилишига йўл қўймасликни таъминловчи бўлими.

Маҳаллий бюджет — вилоят, шаҳар ва туманлар бўйича даромад ва харажатлар балансининг қиймат кўрсаткичларидаги ифодаси. М.б.нинг даромадлари маҳаллий солиқлар, йиғимлар ва тўловлардан ташкил топади.

Маҳаллий солиқлар ва йиғимлар — мамлакат қонунларига асосан, давлат ҳокимияти маҳаллий органлари ўз қарорлари би-

лан белгиланган ва минтақанинг ижтимоий-иқтисодий ривожланиши учун уларнинг ваколатлари доирасида фойдаланадиган солиқлар. ЎзРда жисмоний шахсларнинг мулк солиғи, ер солиғи, савдо ҳуқуқи йиғими, вино-ароқ маҳсулотлари билан савдо қилиш ҳамда маҳаллий аукционлар ва лотереялар ўтказиш ҳуқуқини берувчи лицензия йиғимлари; тадбиркорлик билан шуғулланадиган жисмоний шахсларни рўйхатга олиш йиғими ва ҳ.к. М.с. ва й. жумласига киради. Уларнинг миқдори, ставкалари, ундирилиш тартиби, имтиёзлар берилиши Қорақалпоғистон Республикаси Жўқорғи Кенгеси ҳамда вилоятлар ва Тошкент шаҳар кенгашилари томонидан амалдаги қонунларга мувофиқ белгиланади.

Маҳсулотларни сотишдан олинган соф тушум — маҳсулот (ишлар, хизматлар)ни сотишдан келган тушумнинг бир қисми, умумий тушумдан солиқлар, йиғимлар, акцизлар, қайтарилган товарлар ва нарх ташламалари чегирилиб аниқланадиган даромад.

Маҳсулот баҳоси — маҳсулотлар ва хизматлар қийматининг пул бирлигидаги ифодаси; бозордаги маҳсулотнинг баҳоси талаб ва таклифларга асосан шаклланади. Қийматнинг пулдаги ифодаси бўлган М.б. уни тайёрлаш, ишлаб чиқаришга ҳамда ташиш, сотишга кетган харажатлар ва қўшимча қиймат йиғиндисига тенг. Айрим товарлар, хизмат турларининг баҳо таркибига давлат тарафидан ўзгармас тўловлар қўйилади:

Баҳо = таннарх + фойда + солиқлар + божлар + йиғимлар + тўловлар.

Бож тўлови, чипта пули, йўлда юрганлик учун тўлов ва бошқалар шундай тўловлар жумласига киради. Тариф баҳодан барқарор ҳамда давлатга тўланиши билан ҳам фарқ қилади. М.б. таркибига маҳсулот таннархи, фойда, солиқлар, йиғимлар ва тўловлар киради.

Маҳсулот сотишдан ташқари фаолиятдан олинган йиғимлар — даромад келтирадиган мулкни ижарага беришдан олинадиган тушумлар, жарималар олиш, облигациялар тарқатишдан келадиган даромадлар, қарзга берилган маблағлардан олинадиган фоизлар каби тушумларнинг умумий миқдори.

Маҳсулотга бўлган талаб ва баҳо ўртасидаги боғлиқлик — бозорда маҳсулот кўп бўлса, баҳо тушади, кам бўлса, баҳо кўтарилади. Бу боғлиқлик қуйидаги чизмада ифодаланган:

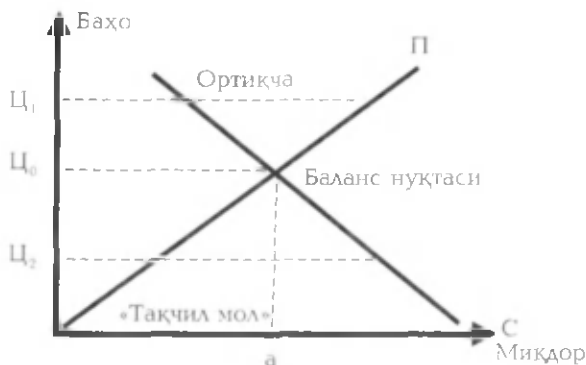

Маҳсулотга бўлган талабнинг баҳога боғлиқлиги.

Баҳо ўзгариши билан маҳсулот миқдори ўртасида мустаҳкам боғлиқлик мавжуд. Харажат ва солиқ ставкалари бозордаги баҳо ўзгаришига ҳам таъсир кўрсатади. Бу қонуниятларни чизмадаги шаклда акс эттириш мумкин: маҳсулотга бўлган талаб ва таклиф чизигининг бирлашганлигини кўрсатувчи баланс нуқтаси бозордаги маҳсулот миқдорига ва баҳога боғлиқ. Агар маҳсулот баҳоси C_2 нуқтага тушса, маҳсулот тақчиллиги пайдо бўлади, агар C_1 нуқтага кўтарилса, бозорда маҳсулотнинг ортиқчалиги юзага келади. Бу боғлиқлик талаб ва таклиф қонунига асосан бозорда доимо иштирок этади.

Менежмент (ингл. *management* — бошқариш, бошчилик қилиш) — ишлаб чиқаришни бошқариш; ривожланган мамлакатларда ишлаб чиқариш самарадорлигини ошириш ва олинган фойдани кўпайтириш мақсадида ишлаб чиқилган ҳамда қўлланилаётган бошқарув принциплар, усуллар, восита ва шакллар мажмуи.

Менежер (ингл. *manager; manage* — бошқариш; ишлаб чиқаришга ёлланган бошқарувчи) — фаолият кўрсатаётган хўжалик субъектининг бошқарувчиси; махсус тайёргарлик кўрган, бошқаришнинг сир-асрорлари, қонун-қоидаларини чуқур билувчи — малакали мутахассис.

Меркантилизм (фран. *mercantilisme*; итал. *Mercante* — савдогар) — XV—XVIII асрлар савдо буржуазияси манфаатларини акс эттирган иқтисодий таълимот ва иқтисодий сиёсат. Меркантилистлар бойлик манбаи ишлаб чиқариш эмас, балки му-

омала (савдо) соҳаси ҳисобланади, деган фикрда бўлиб, бойлик ва пул капиталини айнан бир нарса деб билишган. Давлатнинг фаровонлиги мамлакатда имкон борича кўпроқ пул (олтин ва кумуш) тўпланишига боғлиқ, деб ҳисоблаб, ўз мамлакатларига олиб кирилганидан кўра, четга кўпроқ товар чиқаришга эриша боришган.

Миллий бойлик (халқ бойлиги) — жамият томонидан ишлаб чиқариш фаолиятининг барча даврларида яратилган ва жамғарилган моддий истеъмол қийматлари йиғиндисининг пулдаги ифодаси, мамлакат иқтисодий потенциалининг энг муҳим кўрсаткичларидан бири. Қандай ишлаб чиқариш муносабатлари ҳукмронлик қилишига қараб, бу моддий бойликлар айрим синфлар, гуруҳлар, шахслар ёки бутун жамиятнинг мулкӣ тасарруфида бўлади. М.б. таркибига жамиятнинг бутун тараққиёти давомида яратилган ва тўпланган моддий неъматлар (ишлаб чиқариш воситалари ва истеъмол буюмлари мажмуи) — хўжалик фаолиятига жалб қилинган асосий ва айланма ишлаб чиқариш ҳамда ноишлаб чиқариш фондлари, аҳолининг шахсий мол-мулки, корхона ва ташкилотларнинг товар захиралари, давлат захиралари, фойдали қазилмалар, гидроэнергетика ресурслари ва бошқа моддий бойликлар кирadi.

Миллий даромад — мамлакат иқтисодиётидаги муайян давр давомида янгитдан яратилган қиймат, яъни ижтимоий маҳсулотнинг уни ишлаб чиқаришга кетган моддий харажатлар (қоплаш фонди) чегириб ташланганидан кейин қоладиган қисми; мамлакат иқтисодий тараққиётининг умумлаштирувчи кўрсаткичи. Натурал буюм тарзида ифодаланганда, ишлаб чиқаришни кенгайтириш, мамлакат захиралари ва барча истеъмол товарлари миқдорини кўпайтириш мақсадида янгитдан яратилган ишлаб чиқариш воситаларидан ташкил топади.

Моддий харажатлар — сотилган маҳсулот таннархини ҳисоблаб чиқиш — калькуляция қилишда ҳисобга олинган ва тўланган сарф-харажатлар қиймати. Улар қуйидагилардан иборат: четдан сотиб олиниб, айни корхонада ишлов берилган ва қайта ишланган хом ашё материаллар, корхона эҳтиёжлари учун фойдаланиш мақсадида харид қилинган буюмлар, маҳсулот таннархига қўйиладиган арзон ва тез эскирувчан моддий бойликлар, харид қилинган бутлаш қисмлари ва бошқа хўжалик юритувчи субъектларда бажарилган ишлаб чиқаришга доир

бошқа ишлар ҳамда хизматлар; четдан сотиб олиниб, технологик мақсадларга сарфланадиган ёнилги, электр энергия ва бошқаларнинг қиймати. Мол-мулк, шахс (жисмоний ёки юридик), давлат ёки муниципал ташкилот ёхуд хўжалик юрителиш ҳуқуқидаги ташкилот эгаллигида бўлган моддий бойликлар йиғиндиси. Пуллар, қимматли қоғозлар ва ақл-заковат — интеллект маҳсули ҳам М.х. ҳисобланади.

Моддий бойликлар сақланаётган объектларни муҳрлаш — ҳужжатли текширув ўтказиш жараёнида солиқ объектларига дахлдор моддий бойлик сақланаётган хона, шкаф, сейф, омбор ва бошқа объектларнинг ҳаракатини вақтинча тўхтатиш зарурати туғилган ҳолларда амалга ошириладиган тадбир. Аввало, муҳрланадиган объектлар рўйхати аниқланади ва бу ҳақда хўжалик субъектининг расмий мансабдор шахсига (раҳбарига) текширувда иштирок этаётган инспекторларнинг билдиргиси тақдим этилади. Билдиргида қайси объектлар, қандай сабаб билан, нима мақсадда ва қандай муддатга, ким томонидан муҳрланиши хусусида маълумот берилади. Объект муҳрланишидан олдин унинг ташқи эшиги ва бошқа кириш мумкин бўлган жойларининг мустаҳкамлиги, муҳофазаланганлиги, металл панжара билан беркитилганлиги текширилади. Агар кириш мумкин бўлган эшиқдан бошқа жойлар мустаҳкам беркитилмаган бўлса, улар бараварига муҳрланади. Бунда солиқ инспекторлари, холислар, хўжалик субъектининг вакили иштирок этиши шарт. Муҳрланган объект эшигининг бир ёки бир неча жойига тегишли маълумотлар қайд этилган қоғозни елимлаш йўли билан ёки белгиланган тартибда боғич ёрдамида ва албатта, солиқ ходимининг шахсий хизмат муҳрини босиш йўли билан амалга оширилади. Муҳрланган қоғозда қуйидаги маълумотлар қайд этилади: ким томонидан, нима мақсадда, қандай муддатга, хўжалик субъектларининг қайси масъул шахси иштирокида муҳрланди; муҳрланган объект учун моддий жавобгар шахснинг исм-шарифи; муҳрланган сана; муҳрни муҳофаза қилиш жавобгарлиги кимга ва кимнинг кўрсатмаси билан юкланди. Тегишли объектларнинг муҳрланганлиги ҳақида алоҳида баённома тузилиб, бир нусхаси хўжалик субъектининг раҳбарига тақдим этилади ва унинг асл нусхаси масъул шахс томонидан қайд этилиб, имзоланади.

Моддий бойликларни қайта санокдан ўтказиш — моддий бойликлар бут сақланаётганлигини текшириб кўриш мақсадида

режа асосида, тегишли органлар кўрсатмаси билан ёки бирор зарурат юзасидан маъмурият қарорига биноан амалга ошириладиган тадбир. Бунда бир йўла иккита алоҳида дафтарда буюмларнинг турлари бўйича сони кўрсатилиб, рўйхатга олинади. Биринчи дафтарда моддий бойликларни санокдан ўтказиш ҳайъатининг вакили рўйхат олиб боради. Тўлиқ рўйхат тузилгандан кейин ҳар икки дафтардаги маълумотлар солиштирилиб ва ҳақиқий сон кўрсаткичи аниқланиб, махсус далолатнома тузилади.

Молиявий жазо чоралари — солиқ тўлаш қонунларини бузганлик учун кўриладиган молиявий, маъмурий ёки жиноий чора (чизмага қаранг). Солиқ тўламаганлик учун жазо чоралари мавжуд бўлиб, солиқ тўлашдан бош тортган шахсларга қўлланилади.

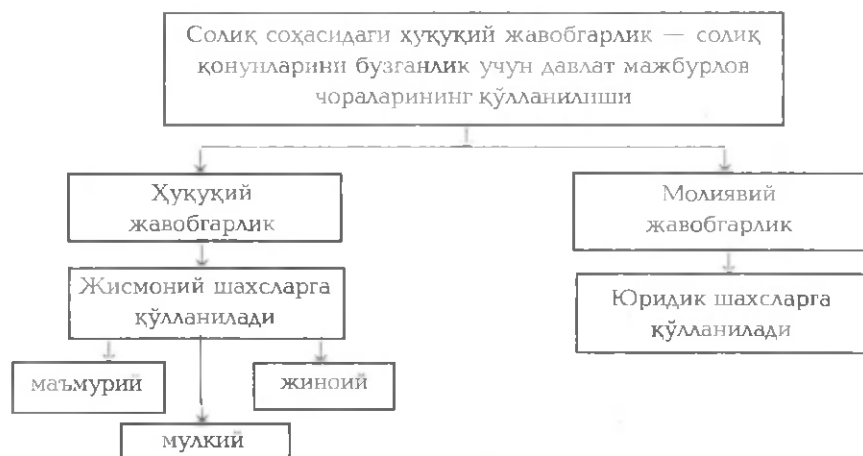

Мол-мулк солиғи — солиқ амалиётида хўжалик субъектлари эгалик қилаётган мулк (иморат, иншоот, транспорт воситалари) қийматидан ундириладиган мажбурий тўлов.

Мол-мулк бўйича солиққа тортилмайдиган энг кам даромад (минимум) — Аргентинада аҳолининг ёрдамга муҳтож қатламлари учун жорий этилган. 1996 йилдан эътиборан мамлакатнинг 102,3 минг песогача қийматга эга мол-мулки бўлган фуқароларидан солиқ олмасликка қарор қилинган. Бундай имтиёз кўпчилик ривожланган давлатларда амал қилади.

Мустақил Ўзбекистоннинг ривожланиш модели — 1991 йил 1 сентябрдан мустақил тараққиёт йўлига ўтган Ўзбекистон Республикасининг бозор иқтисодиётига босқичма-босқич ўтиш механизми. Бу модел Ўзбекистон Республикаси Президенти И.А.Каримов томонидан ишлаб чиқилган беш тамойилга асосланади: 1. Иқтисодиётнинг сиёсатдан устуворлиги ва бунда иқтисодиётнинг мафкурадан холи бўлиши. 2. Давлатнинг бош ислохотчи эканлиги. 3. Қонуннинг ҳамма нарсадан устун туриши. 4. Кучли ижтимоий сиёсат юритиш. 5. Эркин бозор муносабатларига босқичма-босқич, тадрижий — эволюцион йўл билан ўтиш.

Муқобил текшириш — операциялар бирлиги туфайли ўзаро боғлиқ ва турли хўжалик юритувчи субъектлардаги ёки бир хўжалик юритувчи субъектнинг турли бўлинмаларидаги ҳужжатларни таққослашдан иборат текширув.



Назорат касса машиналари — юридик ва жисмоний шахсларнинг нақд пул тушумларини қайд этиш учун махсус жорий қилинган ҳисоблаш техникаси. ЎЗРда нақд пул билан муомала қилувчи хўжалик субъектларининг назорат касса машинасидан фойдаланишларини текшириш Вазирлар Маҳкамасининг «Аҳоли билан пуллик ҳисоб-китобларни амалга оширишда назорат касса машиналарини мажбурий қўллаш чора-тадбирлари тўғрисида»ги ҳамда «Республикада савдо тушумининг инкассация қилиниши ва назорат касса машиналаридан фойдаланишни тубдан яхшилаш чора-тадбирлари тўғрисида»ги қарорлари асосида амалга оширилади.

Назорат тартибидagi текширув — хўжалик юритувчи субъектлар фаолиятини илгариги текширишда аниқланган ва кўрсатилган хато-камчиликлар, қоидабузарликларнинг бартараф этилиши устидан назорат қилувчи органлар амалга оширадиган тадбир.

Назорат тартибидagi харид — савдо ва хизмат кўрсатиш тартиб-қоидаларига риоя этилишини назорат қилишда қўлланиладиган текширув усули. Текширув тегишли давлат солиқ инспекциясининг буйруғи асосида, шу хизмат инспекторлари томонидан ва расмий равишда жалб қилинган икки нафардан кам бўлмаган ҳолислар иштирокида ўтказилади. Амалга

оширилган бундай олди-сотди муомаласи якуланиб, сотувчи сотилган мол ҳақини қўлига олганидан ва устида савдо бўлган мол ҳамда назорат касса машинасининг чиқтаси харидор қўлига берилган (берилмаган)дан кейин, харидор-холислар назорат касса машинаси олдидан узоқлашмасларидан текширувни расмий равишда олиб борувчи инспекторлар савдонинг амалга оширилган масъул шахсга ушбу харид назорат мақсадида бўлганлигини эълон қилишади ва мазкур тадбирни ўтказиш ваколатини берган тегишли ҳужжатларни тақдим этишади ҳамда бу ҳақда хўжалик субъектининг масъул шахсларини хабардор қилинади.

Назорат қилувчи органлар — хўжалик юритувчи субъектлар фаолиятини давлат томонидан назорат қилишга қонун асосида ваколат берилган вазирликлар, муассаса ва ташкилотлар.

Неолиберализм — неоклассиканинг бир оқими бўлиб, классик иқтисодий мактабни қўллашни назарда тутади. Шунингдек, давлатнинг иқтисодиётга аралашмаслиги тақлиф этилади. Асосий вакиллари — Леффон Мизес (1881—1973), Фон Хайек (1899—1992). Бу оқим «Австрия мактаби» деб ҳам юритилади.

Нобель мукофотлари — олимларнинг жаҳон тан олган ихтиролари учун бериладиган халқаро мукофотлар. Швейцариялик кимёгар-муҳандис Альфред Бернхард Нобель (1833—1896) номи билан боғлиқ. Астрономия, физика, кимё, тиббиёт, физиология соҳасидаги буюк ишлар, адабий асарлар, шунингдек, тинчликни мустаҳкамлаш йўлидаги фаолият учун ҳар йили (1901 йилдан) берилади. Бошқа фанлар қатори иқтисодиёт бўйича 1969 йилдан жорий этилган. Ҳозиргача 40 дан зиёд иқтисодчи олим мукофотга сазовор бўлишди. Улар орасида Рагнар Фриш, Ян Тинберген (1969), Пол Самуэлсон (1970), Гуннар Мюрдал, Август Фон Хайек (1974), Леонид Витальевич Канторович, Тьяллинг Купманс (1975), Милтон Фридмен (1976), Роберт Лукас (1995), Вильям Викри, Жеймс Мирлис (1996), Роберт Мертон, Майрон Шола (1997) ва бошқалар бор. Улар иқтисод фани ва иқтисодиётни ривожлантиришга салмоқли ҳисса қўшгани учун тақдирланишган.

Нокапиталистик тараққиёт концепцияси — илгариги қоқоқ, капиталистик ривожланиш босқичини тўлиқ босиб ўтмаган мамлакатлар учун тавсия этилган (нокапиталистик — капитализмни четлаб ўтиб) ривожланиш модели. Бир қанча мамлакатлар, жумладан, собиқ шўролар даврида айрим иттифоқдош

республикалар шу йўл билан социализмга интилган эди. Жамият ривожланиши бундай ҳаракатни инкор этди.

Ноль даражали солиқ ставкаси — айрим соҳалардан ҚҚС олмаслик имтиёзи бўлиб, бундай солиқ умуман ундирилмайди. Бу икки давлат ўртасида тузилган шартномага асосан, товар ва хизматлар алмашиш жараёнида умуман солиқ олинмаслигини аниқлатади. Қишлоқ хўжалигига етказиб бериладиган минерал ўғитлар ва ёнилғи-мойлаш материалларига ҳам ҚҚС бўйича ноль даражали солиқ ставкаси қўлланилади.

Норасмий текширувлар — хўжалик субъектлари фаолиятининг текширув ўтказишга ҳуқуқ ёки ваколат берилмаган шахслар томонидан текширилиши. Бундай текширувга келганлар мўлжалланган тадбирни қуйидаги ҳужжатларга биноан асослашлари лозим: махсус ваколатли орган ёки унинг тегишли ҳудудий бўлинмаси томонидан берилган хўжалик юритувчи субъектлар фаолиятини текширишни мувофиқлаштириш режасидан кўчирма; назорат қилувчи органнинг мувофиқлаштирувчи режа асосида чиқарган буйруғи ёхуд махсус ваколатли органнинг текшириш ёки тафтиш ўтказишдан кўзланган мақсад, текширишни ўтказиш санаси ва уни амалга ошириш топирилган мансабдор шахслар исм-шарифи кўрсатилиб чиқарган қарори; прокуратура, ички ишлар ва миллий хавфсизлик хизмати органлари томонидан хўжалик юритувчи субъектлар молия-хўжалик фаолиятини текширишга асос бўлувчи жиноий иш қўзғатилганлигини тасдиқловчи ҳужжат; Ўзбекистон Республикаси ҳукуматининг текширув ўтказиш тўғрисидаги қарори; назорат қилувчи органга мазкур хўжалик юритувчи субъект томонидан қонунлар ва бошқа қонун ҳужжатларида белгиланган тартиблар бузилганлиги тўғрисида расмий тақдим этилган шикоят, ариза ва бошқа шаклдаги маълумотларнинг мавжудлигини тасдиқловчи ҳужжат; фавқулодда вазиятлар юзага келишининг олдини олиш тадбирларини ўтказиш тўғрисидаги расмий кўрсатма; санитария-эпидемиология вазияти мураккабланганлиги, шунингдек, қўшни давлатлардан юқумли касалликлар кириб келиши ва тарқалишининг эҳтимоли мавжудлиги муносабати билан текширув ўтказилишини тасдиқловчи ҳужжат. Бундан ташқари, хўжалик субъектлари текширувга келган мансабдор шахсдан «Текширувларни рўйхатга олиш дафтари»да ўтказиладиган текширув хусусида тегишли маълумотлар қайд этилишини талаб қилиши лозим. Бундай маълумотларни қайд қилишдан бош

тортилган ҳолда мазкур корхона, ташкилот, муассаса раҳбарияти текширувни ўтказишга ижозат бермасликка ҳақди.

Норвегия қироллигининг солиқ тизими — мамлакат бюджетининг даромад қисмини тўлдиришда фуқаролардан олинган даромад солиғи асосий ўрин тутати. Акция ва облигациялардан келадиган даромад инвестициядан олинган даромад каби 28 фоизли ставкада солиққа тортилади. Даромад баённомаси — декларацияси жорий йилнинг 31 январигача тақдим этилиши керак. Яқка тадбиркорлар солиқ тўлаётганликларини тасдиқловчи карточка олишади, унда иш ҳақидан ушланган солиқ миқдори қайд этилади. Тадбиркор бундай амални ҳар икки ойда бажариши лозим. Солиқ бўйича якуний ҳисоб-китоб келгуси солиқ йилининг бошида амалга оширилади. ҚҚС тўлайдиган барча корхоналар шу солиқни тўловчилар сифатида давлат рўйхатидан ўтишади. Сотилган товарлар, хизматлар ва экспорт товарларга ҚҚС ставкаси 23 фоизни ташкил этади. Молиявий фаолият, суғурта хизмати, таълим, соғлиқни сақлаш ва бир қанча малакали хизмат кўрсатиш турлари ҳамда экспорт операциялари бу солиқдан озод этилган. Айрим ишлаб чиқариш машиналари учун солиқ ставкаси 7 фоизни ташкил қилади. Капитал маблағга солинадиган бу солиқ миқдори ҚҚСга қўшиб олинади. Айрим фаолият турлари, қишлоқ хўжалиғи ва бошқа турдаги ишлаб чиқаришлар давлат томонидан ҳимояланади. Баъзи корхоналарга экспорт фаолиятини амалга оширишда ёрдам кўрсатилади. Солиқ резиденти бўлган уюшмалар солиқ тўловчилар ҳисобланиб, умумий даромаддан солиқ тўлайдилар. Норезидент уюшмалар эса фақат Норвегиядаги даромад манбаларидан олган даромадлари ҳисобидан солиқ тўлашади.

Норезидент — мамлакат ҳудудида вақтинча фаолият кўрсатиб турган ва бошқа мамлакатда доимий яшайдиган жисмоний шахс. Норезидент жисмоний шахсларга ЎзР ҳудудидаги фаолиятдан олинган даромадлари бўйича солиқ солинади («Солиқ кодекси», 45-модда). Норезидентларни солиққа тортиш «Солиқ кодекси»нинг 60—61-моддаларига асосан амалга оширилади.

О

Ойлик устама ҳақ — солиқ соҳасида ишлаётган мутахассисларнинг шу касбда узоқ муддат ҳалол меҳнат қилиб, доимо малакасини оширишга интилишларини тақдирлаш мақсадида

қўлланиладиган моддий рағбатлантириш омили. Мутахассислиги бўйича махсус талабларга жавоб берадиган малакали ходимлар учун меҳнати натижасига қараб белгиланади. Мутахассиснинг мансаб маошига қўшимча коэффициентлар тарзида берилади. Ҳозирги кунда солиқ органларида бу қуйидагича қўлланилади:

Иш стажи	Мансаб маошига устама ҳақ миқдори (коэффициентларда)
3 йилдан 5 йилгача	0,05
5 йилдан 7 йилгача	0,15
7 йилдан 10 йилгача	0,20
10 йилдан 12 йилгача	0,25
12 йилдан 15 йилгача	0,30
15 йилдан 20 йилгача	0,35
20 йилдан ортиқ	0,40

Оуэн Роберт — солиқ назариясининг асосчиларидан, инглиз хаёлий-утопик социализмининг вакили (1771—1858 йилларда яшаган). Келажақда хусусий мулк бўлишини инкор этган, барча соғлом одамлар учун меҳнат зарур деб ҳисоблаб, «ҳар кимдан қобилиятига яраша ва ҳар кимга меҳнатига яраша» тамойилини илгари сурган.

III

Париж клуби — 1956 йилдан буён давлатлар ўртасидаги қарзлар ва кредитларни қайтариш бўйича аниқ чора-тадбирларни амалга ошириб келаётган халқаро ташкилот. Қарздор давлатлар билан иш олиб бориб, улар зиммасидаги қарзларнинг тўланиш тадбирларини тузади.

Патент (лот. *patens (patentis)* — гувоҳнома, ёрлик; очиқ, очиқ-равшан) — ихтирочиға ваколатли давлат органи томонидан бериладиган ҳамда унинг ихтиро муаллифи эканлигини ва унга бўлган танҳо ҳуқуқини тасдиқловчи гувоҳнома; ихтиронинг давлат томонидан эътироф этилганлигини кўрсатувчи расмий ҳужжат; бирор фаолият тури, мас., тадбиркор-

лик, савдо-сотик ёки хунармандчилик билан шугулланишга ҳуқуқ берувчи ҳужжат.

Пеня (лот. *poena* — жазо, жазолаш) — жариманинг бир тури; молия ва тўлов интизомини бузувчиларга, шунингдек, шартнома бўйича олган мажбуриятларини бажариш муддатини кечиктириб юборганларга қарши қўлланиладиган молиявий жазо чораси. Бажарилмаган ёки тўлиқ адо этилмаган мажбуриятларнинг пул миқдоридан кечиктирилган ҳар бир кунга фоиз ҳисобида жорий этилади ва тўланади. Корхона томонидан тўланган пеня маблағи ноишлаб чиқариш харажатлари таркибига киритилади.

Пегги Уильям — солиқ сиёсатига асос солган олимлардан, инглиз классик иқтисод мактабининг асосчиси (1623—1687 йилларда яшаган). Қийматнинг меҳнат назариясини биринчи бўлиб илгари сурган. Меркантилизмни инкор этган, яъни бойликнинг манбаи ва асоси ишлаб чиқаришда, деган фикрни қатъий таъкидлаб, «меҳнат бойликнинг отаси, ер эса унинг онасидир» деган қарашга эга бўлган. Капиталистик тузумни табиий ва абадий деб ҳисоблаган. Товарнинг алмашув қийматини тан олган. «Статистика» ва «Сиёсий арифметика» фанига асос солган. Аҳолига бойлик яратувчи сифатида қараган.

Платон — қадимги юнон файласуфи, Сократ (Сукрот)нинг шогирди Платон (Афлотун, милоддан аввалги 428/427 — 348/347 йилларда яшаган) «Давлат» ва «Қонунлар» асарларининг муаллифи. Солиқ ва солиқ тўловчилар хусусида ўз қарашлари бўлган. Жамиятнинг асоси — натурал ишлаб чиқариш деб билган. Натурал хўжаликни қўллаган, пулни жамиятдаги ўзаро можароларнинг бош сабабчиси деб ҳисоблаган.

Пошлина — қонун ҳужжатларида белгиланган тартибда ва шартларда тўловчи томонидан тегишли даражадаги бюджетга ёки бюджетдан ташқари жамғармага ўтказиладиган мажбурий бадал, тўлов.

Преференциал фарқ (лот. *preferens (praefereñtis)* — афзал билувчи) — мамлакатлараро савдо-сотикни кенгайтириш мақсадида халқаро шартномалар бўйича бериладиган устунлик, имтиёзлар; мас., савдо имтиёзларига асосланган фарқ; бож тўлови ставкаси билан энг қулай имтиёзли бож тўлов ставкасининг мутлақ миқдори ўртасидаги тафовут. П.ф. ҳар бир товарга алоҳида тарифлар бўйича фоизларда ифода этилади. Тариф кўрсаткичларининг юқори ёки паст даражаси вазиятга қараб белгиланади.

Прогрессив солиқлар — давлат миқёсидаги иқтисодиётнинг ривожланишига ижобий таъсир қилувчи солиқлар туркуми. Фойда олиш даражасига, иш жойларига, маҳсулот миқдори-ни кўпайтиришга йўналтирилган солиққа тортиш услуби, солиққа тортиш орқали солиқ олиш жараёни. Ривожланган давлатларда 100 дан ортиқ прогрессив солиқ турлари ва солиққа тортиш услубларидан фойдаланилади. Солиққа тортиш базасининг ошиши билан солиқ ставкасининг кўтарилишига асосланган солиқлар ҳисобланган П.с. орасида асосий ўринни даромад солиғи эгаллайди.

Прогрессив (ўсиб борувчи) солиққа тортиш — солиқ солинадиган даромад миқдорининг ўсишига мос равишда солиқ став-каси ҳам ортиб борадиган солиққа тортиш тизими. Бу қуйи-даги шаклларда юз беради: 1) оддий прогрессия — солиқ став-каси даромаднинг ўсишига мувофиқ ўсади (ортади); 2) му-раккаб прогрессия — даромад қисмларга бўлиниб, ҳар қайси қисм ўз ставкаси бўйича солиққа тортилади. Даромаднинг ҳар бир кейинги қисми учун солиқ ставкаси олдингисига нисба-тан юқорирок бўлади.

Пропорционал солиқ — солиқ шаклида олиниши мумкин бўлган пул миқдори солиққа тортиш базасининг миқдори ҳаж-мига мутаносиб — пропорционалдир. П.с. ягона ставкали со-лиқлар жумласига киради.

Пропорционал солиқ ставкаси — фойда ёки асосий ҳамда ай-ланма маблағга эга юридик ва жисмоний шахсларнинг қатъ-ий ўрнатилган солиқ ставкаси асосида бир хил нисбатда со-лиқ тўлаши. Масала, корхона асосий фондларининг ўртача йиллик қиймати 10000 сўм бўлса, ундан ундирладиган солиқ ставкаси 2 фоиз қилиб белгиланиб, солиқ солинадиган сумма ҳисобот йилига 20000 сўмни ташкил этганда, солиқ миқдори 400 сўмга тенг бўлади.

Протекционизм (фран. *protectionnisme* — пана, ҳимоя) — дав-латнинг миллий иқтисодиётини хорижий рақобатдан ҳимоя-лаш мақсадида пошлиналарни жорий этиш, маълум товарлар-ни импорт қилиш, қисман чегаралаш ёки умуман тақиқлаш ва бошқа йўллар билан ўтказадиган иқтисодий сиёсати. Са-ноатнинг ривожланиши ва унинг маҳсулотлари экспортини рағбатлантириш ҳам П. тадбирлари жумласига киради.

Пул — товар айирбошлашда умумий эквивалент вазифани

базарувчи алоҳида товар. П. айирбошлаш жараёнининг субъекти бўлиб, қуйидаги вазифаларни бажаради: П.—нарх мезони сифатида барча товарлар қийматининг ўлчамини ва ишлаб чиқаришга сарфланган меҳнатнинг ижтимоий ҳисобини аниқлатади; П.—муомала воситаси сифатида товарларни айирбошлаш (харид қилиш ва сотиш)да иштирок этади, П.—тўлов воситаси тарзида товарларни кредитта сотишда қўлланади; П.—хазина ва жамғармани вужудга келтириш воситаси. П.—қимматли қоғозлар ҳамда олтин, кумуш ва бошқа металллардан зарб қилинган тангалар кўринишига эга. Бошқа қимматли қоғозлар (векселлар, банк билетлари ва ҳ.к.) ҳам П. ўрнини босиши мумкин. Жамиятда П.га бўлган талаб товар ва хизматлар баҳосига, ишлаб чиқариш ҳажмига, пулнинг айланиш тезлигига боғлиқ бўлади. Бу қуйидаги формула билан аниқланади:

$$D = (P \cdot A) : M,$$

бу ерда, D — пулга бўлган талаб, давлат миқёсида, сўм; P — баҳонинг мутлақ қиймати, сўм; A — товар ишлаб чиқариш миқдори.

Бирон-бир мамлакатда маҳсулот ва хизмат баҳоси жаҳон бозоридагидан юқори бўлиб, ишлаб чиқариш харажатларига нисбатан паст бўлса, ўша ерда пул массасига бўлган талаб ортиб боради ва инфляция кучаяди. Жамиятда П.га бўлган талаб унинг айланиш қобилиятига боғлиқ бўлиб, бу қуйидагича ифодаланади:

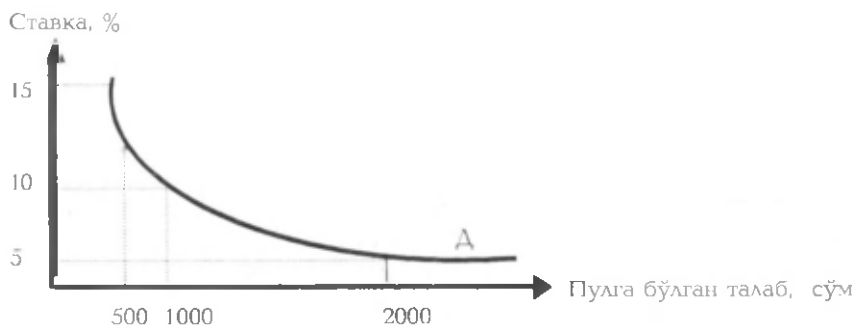

Пулга бўлган талабнинг ўзгариши.

Мамлакат миқёсида П.нинг тез айланиши иқтисодий механизм самарадорлигининг гаровидир.

Пул белгилари — муомаладаги олтин ва қумуш пуллар ўрнини босадиган олтин ва қумушнинг маълум миқдордаги намуналарининг ифодаси. Пул варақчаси — касса автоматларидан нақд пул олиш имконини берувчи пластик варақча ёки электрон пул.

Пул бозори — маълум муддатда қоплаш шarti билан ўтказиладиган қимматли қоғозлар бозори. Унда асосан давлатнинг қоғоз пуллари муомалада бўлади. Пул оқимларининг ҳаракати тўғрисидаги ҳисобот корхонанинг хўжалик, инвестиция ва молиявий фаолияти жараёнида актив ва мажбуриятлари (мулки)даги жами ўзгаришларни, айниқса, жорий капитални тавсифловчи ҳисоб варақлар бўйича (пул воситаларини олиш учун ҳисоб варақлари, ишлаб чиқариш захиралари ва тўлов счётлари) ўзгаришларини акс эттирадиган ҳисоботдир.

Пул тизими — мамлакатда пул муомаласини ташкил қилиш шакли. Пул бирлиги, нархлар кўлами, пул турлари, пул муомаласини тартибга солиб турадиган давлат органлари унинг асосий унсурлари ҳисобланади. Пул муомаласини ташкил қилиш, ҳар бир мамлакатда тарихан шаклланган пул муомаласи П.т. ҳисобланади. П.т. асослари, одатда, миллий қонунчилик томонидан мустақкамланади. Унинг унсурлари жумласига пул бирлиги, нархлар кўлами, пул белгиларининг турлари, пулни чиқариш ва бошқариш тартиблари киради.

Р

Ревальвация (лот. *re* қўшимчаси + *valeo* — қийматга эгаман, қадрим бор) — миллий валюталар олтин миқдорининг ошиши ёки уни ифодаловчи бошқа мамлакатларнинг валюталари ҳамда халқаро пул birlikларига нисбатан валюта курсининг давлат томонидан расмий равишда оширилиши.

Регрессив солиқ — солиққа тортиладиган даромаднинг ошиши билан солиқ ставкасининг пасайиши. Бундай солиқлар тоифасига, хусусан, эгри (билвосита) солиқларни киритиш мумкин. Р.с.нинг юки (оғирлиги) бойларга нисбатан кўпроқ камбағал қатламлар зиммасига тушади, деб саналади. Масалан, ҚҚСни тўлаш учун улар ўзларининг кам даромадлари-

дан катта қисмини сарфлашга мажбур бўлишади. Пропорционал солиқ ҳам регрессив бўлиши мумкин.

Регрессив солиққа тортиш — солиқ асоси (базаси)нинг ўсиб бориши солиқ ставкасининг пасайишини тақозо этади. Солиқ ундириш оғирлиги даромадга тескари пропорционалдир: даромад қанча кам бўлса, солиқ тўлаш шунча оғир тушади. Ҳозирги пайтда ҚҚСнинг жорий этилиши билан эгри (билвосита) солиқларнинг регрессивлик хусусияти кучайиб бормоқда.

Режа — маълум бир даврга мўлжалланган ишлар кўлами, бажариш тартиби, санаси белгиланган (ижрочилари кўрсатилаган) алоҳида ижтимоий-иқтисодий ҳужжат бўлиб, аксар ҳолларда кўрсаткич ва ҳисоботлардан иборат. Тадбиркорлик соҳасида Р. бир, уч ойга, бир, беш, ўн, ўн беш ва йигирма йилга тузилиши мумкин. Фақат мўлжалга лойиқ интилиш намоён этилиб, керакли ресурслар ҳисобга олингандагина бажариш мумкин бўлган ижтимоий ва иқтисодий ривожланиш имкониятларини ифодалайди.

Режадан ташқари текширишлар — назорат қилувчи органлар томонидан алоҳида вазиятларда ўтказиладиган текширувлар, бундай зарурият Ўзбекистон Республикаси ҳукумати қароридан келиб чиққан, назорат қилувчи органга хўжалик юритувчи субъект томонидан қонунлар ва бошқа қонун ҳужжатлари бузилганлиги тўғрисида қўшимча маълумотлар келиб тушган, фавқулодда вазиятлар юзага келган, санитария-эпидемиология вазияти мураккаблашган, шунингдек, қўшни мамлакатлардан юқумли касалликлар кириб келиши ва тарқалиш эҳтимоли вужудга келган ҳолларда ўтказилади.

Резидент (лот. *residens (residentis)*) — бир жойда ўтирган, бўлиб турган) — муайян мамлакатда доимий туришга ва яшашга қонуний ҳуқуқи бўлган шахс; ЎзР ҳудудида доимий яшаб турган, молия йили мобайнида исталган даврда 183 кун ёки ундан кўпроқ муддат ЎзРда истиқомат қилиб турган жисмоний шахс. Уларга ЎзРдаги, шунингдек, ундан ташқаридаги фаолиятдан олинган даромадлари бўйича солиқ солинади.

Реймпорт — мамлакатда ишлаб чиқарилиб, ўзини оқлаган (брак ва ҳ.к.), қайта ишлашга жалб этилмаган товарларни чет элдан қайтариб олиб келиш. «Божхона кодекси»нинг 18-моддасида қайд этилганидек, бунда экспорт режимида бојхона ҳудудидан олиб чиқилган Ўзбекистон товарлари импорт божлари, солиқларни тўламасдан, шунингдек, уларга

нисбатан иқтисодий сиёсат чоралари қўлланилмаган ҳолда белгиланган муддатларда қайта олиб кирилади. Товарлар экспорт режими бўйича олиб чиқиладиганда тўланган экспорт божи ва солиқлар миқдори уч йил ичида (реимпорт режимида) қайтариб олиб кирилган тақдирдагина, божхона органининг тақдимномаси бўйича қонунда белгиланган тартибда қайтарилади.

Реклама (фран. *reclame*; лот. *reclamare* — жар солмоқ, овоза қилмоқ) — товарлар, моллар, хизматлар ҳақидаги маълумотлардан турли воситалар ёрдамида истеъмолчиларни очиқ хабардор қилиш усули; маҳсулот ва хизматларни сотиш мақсадида оммавий ахборот воситаларида тарғибот қилиш. Р. маркетинг ишларининг асосий қисми бўлиб, бошқа тадбирларга боғлиқ иш хусусиятига эга.

Рекламация (лот. *reclamatio* — эътироз, маъқулламаслик) — товар, хизмат ва буюм тегишлича сифатга эга бўлмаганлиги сабабли, харидор (буюртмачи)нинг эътирози; буюмнинг нуқсонларини бартараф этиш, баҳосини камайтириш, кўрган зарарини тўлаш ҳақидаги талаби.

Реклама агентлиги — реклама берувчиларнинг буюртмаси асосида реклама маҳсулотини яратиш, шакллантириш, реклама компаниялари тадбирларини амалга ошириш эвазига реклама берувчидан маълум ҳақ олиш ҳисобига фаолият юритувчи ташкилот.

Реклама солиғи — маҳаллий солиқларнинг бир тури бўлиб, оммавий ахборот воситалари (матбуот, эфир, сунъий йўлдош, интернет, кабелли телевидение ва радио эшиттириш, каталоглар, маълумот беришлар, варақалар, эълонлар, плакатлар, тақвимлар, реклама тахталари, нурли ва таз-нурли қурилмалар, шаҳар йўловчи транспорти ва ҳоказолар) ёрдамида тижорат мақсадида ахборот учун тўланадиган маҳаллий солиқ тури. Мулкчилик шаклидан қатъи назар, ўз маҳсулоғи, хизматлари ва ҳоказоларни реклама қилувчи жисмоний ва юридик шахслар Р.с.ни тўловчилар ҳисобланади. Реклама берувчига реклама қилинган доир кўрсатилган ишлар ва хизматлар қиймати солиқ солиш объекти бўлиб, солиқ тасдиқланган ставка бўйича фоизларда тўланади. Р.с. маҳсулот (ишлар, хизматлар) рекламаси бўйича ишларни амалга оширадиган реклама агентликлари томонидан, реклама берувчилардан ундирилади. Реклама агентликлари солиқ тушумларини ҳисобга олиш учун жамғариш қайдномалари юритилишини таъминлайди (бу солиқ 2003 йил 1 январдан бекор қилинган).

Рентабеллилик (нем. *rentable*) — корхоналар, тармоқлар, бутун мамлакат иқтисодийетида ишлаб чиқаришнинг самарадорлик даражасини ифодаловчи кўрсаткич; харажатларни оқловчи, хўжалик нуқтаи назаридан мақсадга мувофиқ, фойдали, даромадли. Р. моддий, меҳнат ва пул ресурслари ҳамда табиий бойликлардан фойдаланиш, маҳсулотни, хизматни, сотишдан тушган фойда даражасини ҳар томонлама ифодаловчи кўрсаткич ҳисобланади. Макроиқтисодийёт ва микроиқтисодийёт даражасида Р. (фойдалилик) ишлаб чиқариш самарадорлигининг асосий кўрсаткичларидан бири. Ишлаб чиқариш жараёнида ва маҳсулотлар (ишлар, хизматлар)ни сотишда воситалар қайтимининг меъёрини ва улардан қанчалик унумли фойдаланганлик даражасини кўрсатади. Уч хил рентабеллилик кўрсаткичи мавжуд: макро (P_1), микро (P_2) ва маҳсулот рентабеллилиги (P_3). Р.ни ҳисоблашда қуйидаги кўрсаткичлардан фойдаланилади: сотишдан тушган фойда (Φ_1), соф фойда (Φ_2), асосий фондлар қиймати (АФ), айланма фондлар қиймати (ОФ), маҳсулот таннархи (T). Р. кўрсаткичлари қуйидаги формулалар ёрдамида аниқланади:

$$P_1 = (\Phi_1 \cdot 100) : (\text{АФ} + \text{ОФ});$$

$$P_2 = (\Phi_2 \cdot 100) : (\text{АФ} + \text{ОФ});$$

$$P_3 = (\Phi_1 \cdot 100) : T.$$

Рентабеллилик кўрсаткичлари қанча юқори бўлса, маҳсулотни сотишдан келадиган фойда шунча кўп бўлади ва солиқ тўлаш қобилияти ошади.

Рефакция (фран. *refaction*) — товарни сотиш вақтида унинг нуқсони ёки тўкилганлиги сабабли сотувчи томонидан нархидан ёхуд оғирлигидан қилинадиган чегирма; сифат шартномалари, стандартлар ёки техник шартлар талабидан паст бўлган товарларнинг массасидан ёхуд улгуржи нархларидан чегирма; катта миқдорда юк жўнатувчи билан чегирма ҳажми алоҳида битим бўйича ўзаро келишилади.

Резспорт — илгари мамлакатга хориждан олиб келинган товарларни қайта ишловга жалб қилмасдан туриб, мамлакатдан қайтариб чиқариб кетиш. «Божхона кодекси»да (20-модда) қайд этилганидек, бунда чет элдан келтирилган товарлар бојхона ҳудудидан олиб чиқилади. Маҳсулотлар Р. режимида олиб чиқилса, экспорт бојлари, солиқлар ундирилмайди. Шу пайтда амал қилаётган иқтисодий сиёсат чоралари қўлланилмайди (қонун ҳужжатларида назарда тутилган ҳол бундан мустасно).

Рикардо Давил — иқтисодчи Адам Смит таълимотининг давомчиси (1772—1823 йилларда яшagan). Буржуа тўнтариши даврининг иқтисодчиси. Меҳнат тақсимотини корхона доирасидан чиқариб, мамлакатларга ҳам жорий қилишни таклиф этган, нисбий устунлик, нисбий чиқимлар устунлиги назарияларига асос солган. Фабрика даврини тўғри тушунган, эркин савдо-фритрейдерликни қўллаб-қувватлаган.

Россия Федерациясининг солиқ тизими — фискал функцияга эга бўлган солиқ тизими давлат. Мамлакат солиқ тизими 2002 йилдан эътиборан янги йўналишда ривожлана бошлади. Ижтимоий солиқнинг жорий этилиши, иш ҳақи солигининг ҳамма учун бир хил 13 фоиз ставкага туширилиши, янги солиқ имтиёзларининг жорий этилиши кабилар бу соҳадаги жиддий ўзгаришлар жумласига киради. Шу йўналишда солиқ қонунларидан ташқари, яна қўллаб меъёрий ҳужжатлар қўлланилади, лекин улар ҳали мукамаллик касб этмаганлигидан тез-тез ўзгартириб турилади. Бу эса солиқчилар фаолиятида катта қийинчиликлар туғдиради. Ҳозирги пайтда солиқ тизимини кескин ўзгартириш мумкин эмас, чунки бу молия тизимини умуман синдириб юбориб, солиқ тўловчиларнинг давлатга ишончини йўқотишга олиб келади. Шунинг учун солиқ ҳажми камаймаслиги мақсадида ишлаб чиқаришни қўллаб-қувватлаб туриш лозим, жумладан, корхоналар давлат тасарруфидан чиқарилиб, акционерлик жамиятларига айлантирилаяпти.

Роялти (ингл. *royalty*) — патент, муаллифлик ҳуқуқи; табиий ресурслар ва бошқа мулк турларидан фойдаланганлик учун компенсация тўловлари: 1) лицензияларга оид битимларга кўра, лицензиат (юримдик ёки жисмоний шахс) лицензиар (патент эгаси)га чиқарган маҳсулотига қараб тўлайдиган ҳақ; 2) ер ости бойликларини қазиб олиш ҳуқуқи учун тўлов, шу жумладан, концессия шартномаларига мувофиқ, фойдаланувчи ер ёки қазилма бойлик (кон) эгаси (концессионер)га тўлайдиган ижара ҳақи. Р. миқдори лицензияга биноан ишлаб чиқарилган маҳсулот таннархига жами маҳсулот ёки бир маҳсулот қиймати ҳисобидан олинади. Р. миқдори молия йилида қуйидаги формулага биноан аниқланади:

$$R = [S \cdot P] : 100 ,$$

бу ерда, R — роялти суммаси, сўм; S — молия йилида лицензияга биноан ишлаб чиқарилган ва сотилган маҳсулот қиймати, сўм; P — йиллик роялти ставкаси, фоизда.

Лицензия берувчи ташкилот жами даромадини ҳисоблашда солиқ тўланадиган даромад таркибига Р.нинг миқдорини ҳам киритади.

С

Савдо уйи — савдо ташкилотининг бир тури. Кўп турдаги товарлар ва хизматлар бўйича экспорт-импорт операцияларини бажаради, ишлаб чиқариш, илмий-техника ҳамкорлиги соҳаларида халқаро кооперацияни ташкил этади, кредит-молия операциялари ва бошқа ташқи иқтисодий алоқаларда иштирок этади.

Савдо ва хизмат кўрсатиш фаолияти билан шуғулланувчи корxonанинг ялпи даромад солиги — савдо қилувчи корxonанинг ялпи даромадидан ундириладиган тўғри солиқ тури. Товарларнинг сотиб олинган ва сотилган қийматлари ўртасидаги фарқ ялпи даромад ҳисобланиб, улардан махсус табақалаштирилган ставкаларда солиқ ундирилади.

Савдо-сотик қилиш ҳуқуқи учун йиғим — савдо-сотик қилишнинг чакана ва улгуржи турлари бўйича фаолият юритишга махсус рухсатнома (лицензия) берилганлиги учун ундириладиган тўлов.

Савдо ёки хизмат кўрсатиш қоидаларининг бузилиши — солиққа оид ҳуқуқбузарликка йўл қўйган фуқароларга, хўжалик субъектларининг масъул шахсларига белгиланадиган айбнома. Ёнилги-мойлаш материаллари, дори-дармон воситалари ёки тиббий маҳсулотлар билан қўлда савдо қилиш ҳолларига ҳам шу моддага биноан маъмурий чора кўрилади.

Санация (лот. *sanatio* — даволаш, соғломлаштириш) — йирик корxonалар, банкларнинг инқирозга учрашини бартараф этиш ҳамда молиявий кўмак бериш учун давлат ва бошқа банклар ёрдамида кўриладиган тадбирлар тизими; балансни ислоҳ қилиш, яъни фойдани тақсимлаш ҳисоб-китоблари тасдиқланганидан сўнг фойданинг ҳисобот йилига тегишли қисми суммасини ёпиш, ҳисобдан чиқариш; ҳуқуқий маънода — биров хужжатни юқори идораларда тасдиқлаш (бу хужжатга ҳуқуқий ваколат беради); тегишли қонун моддаси бузилганидан келиб чиқадиган ҳуқуқий оқибатлар кўрсатилган ҳуқуқ меъёри; халқаро ҳуқуқда шартномаларни бузган давлатга нисбатан таъсир кўрсатиш чоралари; маъқуллаш, рухсат этиш.

Синдикат (юнон. *sindikos* — биргаликда ҳаракат қилувчи) —

Ўзбекистондаги солиқ, тўлов ва йиғим турларининг таркиби

Умумдавлат солиқлари	Маҳаллий солиқлар ва йиғимлар
1. Юридик шахслардан олинадиган даромад (фойда) солиғи	1. Мол-мулк солиғи
2. Жисмоний шахслардан олинадиган даромад солиғи	2. Ер солиғи
3. Қўшилган қиймат солиғи	3. Автотранспорт воситаларини олиб-сотганлик учун солиқ
4. Акциз солиғи	4. Инфрамулкни ривожлантириш солиғи
5. Ер ости бойликларидан фойдаланганлик учун солиқ	5. Жисмоний шахслардан транспорт воситаларига бензин, дизел ёнгилмаси, суюлтирилган таъ шлазганлик учун олинадиган солиқ
6. Экология солиғи	6. Савдо-сотиқ қилган ҳуқуқ учун йиғим, шу жумладан, айрим турдаги товарларни сотиш ҳуқуқини берувчи лицензия
7. Сув ресурсларидан фойдаланганлик солиғи	7. Юридик шахсларни, шунингдек, тadbirkorлик фаолияти билан шуғулланувчи жисмоний шахсларни рўйхатта олганлик учун йиғим
	8. Автотранспортнинг тўхташ жойидан фойдаланганлик учун йиғим
	9. Белгиланган даромаддан олинадиган ягона солиқ
	10. Ялпи тушумдан олинадиган ягона солиқ

монополистик бирлашмалардан бири, бутун тижорат фаолиятини (нарх белгилаш, маҳсулотни сотиш ва ҳ.к.) ўз зиммасига олган тadbirkorлар бирлашмаси. С.таркибига кирган хўжалик юритувчи субъектлар ишлаб чиқариш ва ҳуқуқий мус-

тақиллигини сақлаб қолади, аммо эркин тижорат фаолияти (товарларни сотиш, хом ашёни мустақил харид қилиш) ҳуқуқидан маҳрум бўлади.

Солиқлар — хўжалик юригувчи субъектлар ва фуқаролардан белгиланган ставкаларда давлат ва маҳаллий бюджетларга мажбурий ундириладиган маблағлар. Солиқларнинг жорий этилиши давлат идоралари молиявий базасини, тадбиркорлик фаолиятини мутаносиблаштириш, ижтимоий соҳани, табиий бойликлар ва атроф-муҳитни муҳофаза этишни рағбатлантириш зарурати билан бевосита боғлиқдир. Барча давлатларда умумдавлат (федерал) солиқлари, маҳаллий солиқлар ва йиғимлар амал қилади. ЎзРда солиқлар ва йиғимлар бўйича имтиёзлар Олий Мажлис ёки у ваколат берган давлат органи томонидан белгиланади (106-бетдаги жадвалга қarang).

Солиқ базаси — солиқ солинадиган иқтисодий кўрсаткич бўлиб, ҳар бир солиқ учун унинг махсус солиққа тортиладиган қисми ҳисобланади. Қуйидагилар С.б. бўлиши мумкин: даромад (фойда), мол-мулк қиймати, умумий тушум, сотилган мол ва кўрсатилган хизмат қиймати.

Солиққа тортиладиган база — солиқ предмети саналувчи ашё, даромад ёки бошқа бойликларнинг солиққа тортилиши лозим бўлган қисми: фойда, умумий пул тушуми, мол-мулк ва бошқалар (маълум бир қисми). С.о.б.ни ҳисоблашда солиқ базасидан қонунда кўрсатилган имтиёзлар ва солиққа тортилмайдиган маблағлар чегирилиб, олдинги вақтда ҳисобга олинмаган айрим маблағлар қўшилади.

Солиқ ва божхона органлари Академияси — шу соҳа бўйича бакалавр ва магистрлар тайёрловчи, шунингдек, соҳа ходимлари малакасини ошириш, янги ишга кирган ходимларга бошланғич солиқ ва божхона таълимини бериш билан шуғулланувчи олий ўқув муассасаси. Академия Ўзбекистон Республикаси Президентининг 2001 йил 10 январдаги Фармониغا асосан таъкил этилган. Академия солиқ ва божхона соҳасига оид назарий, амалий билимларни марказлаштириб турувчи, солиқ ва божхона бўйича фундаментал билимларни ривожлантирувчи илмий даргоҳ вазифасини ҳам бажаради.

Солиқ вазифалари — давлат миқёсида маълум даврда бажарилиши зарур бўлган асосий ишлар ва тадбирлар (солиқ тушумини таъминлаш) мажмуаси. С.в. ўзгарувчан ва ўтқинчи

хусусиятга эга бўлиб, давлатнинг иқтисодий, солиқ сиёсати моҳиятига, мазмуни ва йўналишига боғлиқ бўлади. С.в. лари давлатнинг иқтисодий сиёсатини ҳаётга татбиқ қилишда асосий механизм вазифасини ўташи лозим.

Солиқ ва йиғимларни тўлаш муддатлари — тақвимий сана ёки йиллар, чораклар, ойлар билан ҳисобланадиган вақт (давр)нинг туташи, шунингдек, бошланиши ёки юз бериши, солиқ тўланиши керак бўлган жараёни кўрсатиш билан белгиланади. Солиққа оид ҳуқуқий муносабатларнинг иштирокчилари томонидан бу ҳаракатларнинг амалга оширилиш муддатлари солиқ қонунчилигига биноан белгиланади.

Солиқ тўловчилар лотереяси — солиқ тўловчилар учун махсус лотерея ўйини жорий қилинади. Масалан, тўловчиларнинг солиқ тўлов ҳисоб варақларига қараб, Аргентинада лотерея ўйнаш йўлга қўйилган. Ўйинда солиқ тўловчи 20 млн. долларгача ютиб олиши мумкин. Буюк Британияда солиқни ўз вақтида тўлаганлар ўртасида лотерея ўйини жорий этилган бўлиб, унинг натижасида автомобил, пул (миқдори 1,5 мингдан 5,0 минг фунт стерлинггача) ёки туристик ваучер (6,0 минг фунт стерлингдан юқори) каби ютуқларга эга бўлишлари мумкин.

Солиқ тўловчиларни рағбатлантириш — солиққа тортиш жараёнида, солиқ базасини аниқлаш ва солиқ тушумини ҳисоблашда солиқ тўловчиларга махсус имтиёзлар берилади. ЎзРда туризм меҳмонхоналарини чет эл сармояси ҳисобига қурган солиқ тўловчиларга 3 йилгача умуман солиққа тортилмаслик имтиёзи белгиланган. Ҳозирги даврда ЎзРда тадбиркорликни ва халқаро иқтисодий алоқаларни ривожлантириш мақсадида қатор солиқ имтиёзлари жорий қилинган. Солиқ имтиёзлари иқтисодий ўсишга таъсир қилувчи асосий механизм ҳисобланади. Ривожланган давлатларда солиқ тўловчинини рағбатлантириш мақсадида имтиёзлардан ташқари, солиқ кредитлари, суввенциялар ва солиқ квоталари жорий қилинади. Ўз вақтида солиқ тўлаган шахсларга махсус мукофотлар берилади.

Солиқ хизматининг маслаҳатчиси — давлат солиқ хизмати органлари мансабдор шахсларига эғаллаб турган лавозими ва иш стажига мувофиқ бериладиган махсус унвон, мақом, даража. С.х.м. унвони ЎзРда қуйидаги тоифага ажратилади ва ҳар бири учун мансабдор шахснинг маошига тегишли коэффицентларда қўшимча устама ҳақ белгиланган:

Махсус унвоннинг номланиши	Мансаб маошига қўшимча тўлов коэффициенти
Солиқ хизматининг бош давлат маслаҳатчиси	0.65
Солиқ хизматининг I даражали давлат маслаҳатчиси	0.60
Солиқ хизматининг II даражали давлат маслаҳатчиси	0.55
Солиқ хизматининг III даражали давлат маслаҳатчиси	0.50
Солиқ хизматининг I даражали маслаҳатчиси	0.45
Солиқ хизматининг II даражали маслаҳатчиси	0.40
Солиқ хизматининг III даражали маслаҳатчиси	0.35
Солиқ хизматининг I даражали инспектори	0.30
Солиқ хизматининг II даражали инспектори	0.25
Солиқ хизматининг III даражали инспектори	0.20
Солиқ хизмати инспектори	0.15

Бу мақомлар солиқ инспекторларининг малакаси, билими ва соҳага қўшган ҳиссасига қараб берилади.

Солиқ имтиёзлари — солиқ тўловчилар айрим тоифаларининг кам миқдорда солиқ тўлаш ёки умуман тўламаслик имконияти. Хўжалик юритувчи субъектларни солиққа тортишда прогрессив усулларни қўллаб, солиқ тўловчиларни янада унумли ишлашга рағбатлантириш мақсадида солиқ ставкалари ва турлари вақтинча камайтирилади ёки бекор қилинади. Масалан, АҚШда 100 дан ортиқ, Буюк Британияда 60 дан, Австралияда 50 дан ва Канадада 45 дан зиёд турли солиқ имтиёзлари мавжуд. С.и.ни қўллаш иқтисодий ўсишни таъминлаш мақсадида ҳам амалга оширилади. Экспорт учун, ишлаб чиқаришни ривожлантириш, иш ўринларини кўпайтириш, хусусий тадбиркорликни ривожлантириш ва бошқа мақсадлар ҳам С.и. учун асос бўлиши мумкин.

Солиқ инспекцияси — давлат солиқ идораларининг вилоят ва туман (шаҳар)лардаги идораси. ЎЗР ҳудудидаги солиқ тўловчилар фаолиятини назорат қилиш, солиққа тортиш, солиқ

ундириш, солиқ тўламаган шахсларга чора кўриш билан шуғулланади.

Солиқ инспектори — давлат солиқ хизмати идораларининг асосий хизматчиси; олий, ўрта ва махсус солиқ билими ва мутахассислигига эга бўлган солиқ инспекциясининг ходими.

Солиқ тушумининг макроҳаракати — давлат миқёсида солиқ тушумидан йиғилган маблағдан фойдаланиш ва маблағни давлат миқёсида қайта тақсимлаш, давлатни бошқаришга, такрор ишлаб чиқаришга ресурс сифатида сарфлаш жараёнини ифодаловчи яхлит иқтисодий модел. Бу макромодел ижтимоий ишлаб чиқаришнинг барча бўғинларида солиқдан тушган маблағ тушумининг ҳаракатини кўрсатади. Солиқ макромоделини давлат миқёсида қуйидагича ифодалаш мумкин:

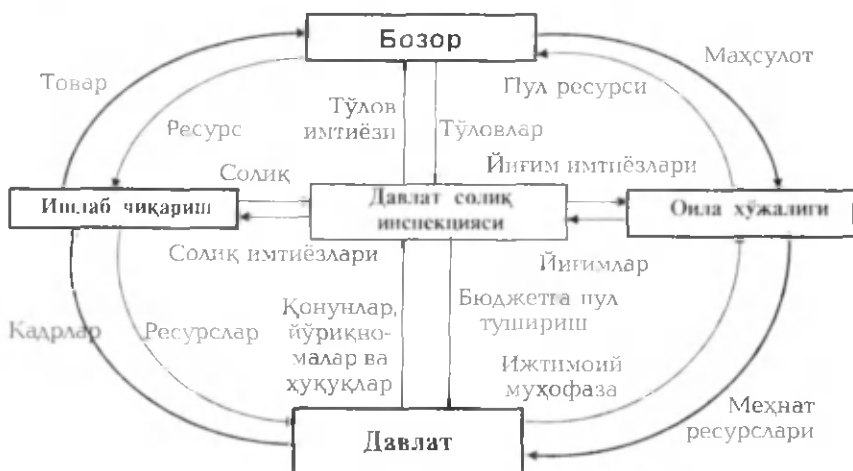

Солиқ тушумининг макроҳаракати.

Солиқ тушумининг макродаражадаги ҳаракати ижтимоий ва иқтисодий ривожланишнинг давлат миқёсидаги ҳолати, тушган маблағдан самарали фойдаланиш даражасини аниқлашда ишлатилади ҳамда махсус тартиб бўйича давлат тадбирларини ишлаб чиқишда фойдаланилади.

Солиқ инспекторининг текшируви — хўжалик юритувчи субъектлар томонидан қонунлар ҳамда ўз фаолиятини тартибга солувчи бошқа қонун ва солиқ ҳужжатлари қандай бажарилаётганини ўрганувчи солиқ органларининг махсус назорати.

Солиқ маълумотларининг махфийлиги — солиқ тўловчининг иқтисодий, молиявий, ҳуқуқий фаолият мақомини ошкор қилмаслик кафолати. Солиқ тўловчининг молиявий ҳолати ҳақидаги маълумотлар фақат солиқ тўловчининг ўзига ёки унинг вакилларига тақдим этилади. Солиқ тўловчилар ҳақидаги маълумотларнинг махфийлигини ошкор этганлар қонунда белгиланган тартибда жавобгарликка тортилади (*қаранг*: «Солиқ кодекси», 125-модда).

Солиқ мезони (критерийси) — солиқ тизимини мамлакат миқёсида ривожлантириш жараёнида эришиладиган натижалар ва мақсадлар; солиқ тизимининг самарадорлигини аниқлаш ва йиллик иш натижасини таҳлил қилиш асосида солиққа тортиш жараёнининг натижаларини баҳолаш мақсадлари. Солиқ тизимида асосан қуйидаги мезонлар ишлатилади: солиққа тортиш натижасида давлат бюджетининг даромад қисмини маблағ билан таъминлаш ёки маълумот кўрсаткичларининг бажарилиши; солиқ тушуми режасининг вилоятлар ва туманлар бўйича бажарилиши; солиқ турлари бўйича режалаштирилган тушумнинг бажарилиши ва бошқалар.

Солиқ назарияси — солиқлар ва солиққа тортиш тўғрисидаги илмий ғоялар, концепциялар ва таълимотлар мажмуаси. Тадқиқотчиларнинг солиқ муносабатлари тўғрисидаги фикрлари ва маълум давр ичида солиқ тизимининг ривожланишини ифодаловчи назарий фикр-мулоҳазалар ҳар бир давр учун ўзига хос С.н.ни шакллантиради.

Солиқ назариясининг асосчилари — солиқ ва солиққа тортишнинг турли илмий йўналишлари бўлиб, улар иқтисодчи олимларнинг фикрлари билан ифодаланади. Солиққа тортишнинг назарий ва илмий асосларини яратган олимлар ва давлат арбоблари: Аристотель (милоддан аввалги 384—322 йй.), Платон (милоддан аввалги 428—347 йй.), Шоҳ Дарий (милоддан аввалги IV аср), Август Октавиан (милоддан аввалги 63 — мил. 14 йй.), Шоҳ Умар II (717—720 йй.), Исмоил ибн Аҳмад (892—907 йй.), Амир Темур (1336—1405 йй.), Томас Гоббс (1558—1679 йй.), Уильям Петти (1623—1687 йй.), Жак Руссо (1712—1778 йй.), Адам Смит (1723—1790 йй.), Давид Рикардо (1772—1823 йй.), Батис Сэя (1767—1832 йй.), Жон Мейнард Кейнс (1883—1946 йй.). Асосий ва айрим илмий ишларини солиқ назариясига бағишлаган олимлар: С. Паркинсон, А. Маршалл, Ж. Гелбрейт, П. Самуэлсон, Л. Дернберг, К. Макконнел, Ибн Сино,

Ф. Лэснер Кенэ, П.А. Гольбарх, Ибн Хаддун, Мирзо Улуғбек, М.Бернс, Г. Стайн, А. Лэффер, Л. Харрат, Н. Калдор, А. Хансен (ҳар бирининг солиқ бўйича алоҳида назариялари мавжуд).

Солиқларнинг функциялари — солиққа тортишда объектив амал қиладиган, мавжудлиги илмий каииф этилган вазифалар; солиққа тортиш жараёнида олдинга қўйилган қонуний мақсадлар — фискал, қайта тақсимлаш, рағбатлантириш ва бошқалар.

Солиқ гуруҳлари — солиқларнинг хусусиятларига қараб, айрим табақаларга бўлиниши. Аксарият олимларнинг фикрича, асосан, қуйидаги солиқ гуруҳлари мавжуд: тўлаш сиёсатига кўра — юридик шахслардан олинадиган солиқлар; тўлаш манбаига кўра — якка шахслардан олинадиган, яъни индивидуал солиқлар, сотишдан ҳамда ишлаб чиқариш харажатларидан олинадиган солиқлар; бошқариш даражасига кўра — умумдавлат, маҳаллий ва минтақавий солиқлар; солиққа тортиш объектига кўра — мол-мулкни, истеъмол қилган ресурслари ҳажмини назарда тутиб; ҳисоблаш услубига кўра — регрессив, пропорционал, тўғри, босқичли, ўзгармас минимал миқдорда; солиқ олиш услубига қараб — тўғри ва эгри; солиқ солиш услубига қараб — бевосита ва билвосита солиқлар.

Солиқнинг меъерий ҳужжатлари — солиққа тортиш жараёнида қўлланиладиган асосий меъёрлар, қонунлар ва меъерий ҳужжатлар. Бу қонунлар, ҳужжатлар қуйидаги гуруҳларга бўлинади: солиққа тортиш меъерий ҳужжатлари (солиқ ставкалари, солиқни ҳисоблаш базасига нисбатан ишлатиладиган меъёрлар); солиқ тизимини бошқариш меъерий ҳужжатлари, шу соҳада ишлаётганларга иш ҳақини тўлаш меъерий ҳужжатлари; солиқ соҳасида асосий ва айланма воситалардан фойдаланиш меъерий ҳужжатлари. Аксарият меъерий ҳужжатлар маълум давр ичида қўлланилиб, янгилари ваколат берилган ташкилотлар томонидан тасдиқланади.

Солиқ меъери — бюджетта тўланган ёки тўланадиган солиқ суммасининг солиқ объектига нисбатан улуши. С.м. (нормаси) олдиндан қатъий (пул бирлигида ёки фоизда), яъни ўзгармас миқдорда ёки прогрессив, солиқ объекти миқдорига қараб ортиб борувчи, ўзгарувчан шаклда белгиланади. С.м. асосан, пулда ўлчанади.

Солиқ полицияси — аксарият мамлакатларда солиқ ҳуқуқини муҳофаза қилиш мақсадида тузилган махсус хизмат тизими.

С.п.нинг асосий вазифаси солиқ соҳасидаги жиноятлар ва ҳуқуқбузарликларни аниқлаш, уларнинг олдини олиш ва бар-тараф этишдан иборат. Баъзи мамлакатлар (АҚШ, Германия, Россия)да С.п. қуйидаги ваколатларга эга: оператив қидирув тадбирлари, суриштирув ўтказиш, солиқ тўловчиларни текшириш, банклар ва кредит муассасаларидаги операцияларни маълум муддатга (солиқларни ҳисоблаш ва тўлаш билан боғлиқ ҳужжатлар тақдим этилмаган ҳолларда) тўхтатиб қўйиш, солиқ тўловчилар даромад олиш учун фойдаланаётган ҳар қандай ишлаб чиқариш биноси, омборга, савдо ва бошқа мақсадларда ишлатиладиган объектларга кириш; тегишли маълумотларни олиш учун шахсларни чақириш; зарур ҳолларда юридик ва жисмоний шахсларнинг мулкига маъмурий банд солиш; юридик ва жисмоний шахслар солиқлар, йиғимлар ва бошқа мажбурий тўловларни тўламаган ҳолларда уларга қонунда белгиланган тартибда чора кўриш.

Солиқнинг макротарихи — энг қадимги дунёдан ҳозирги вақтгача бўлган давр ичида солиқ функциялари ва солиқ олиш мезонларининг ўзгариши. Қадим замонларда қабила бошлиғи овчилар ўлжасидан бир қисмини солиқ сифатида мажбуран олиб, қарияларга, аёлларга ва болаларга қайта тақсимлаган даврдан бошлаб, то шу кунгача солиқ мажбурий мақомга эга. Ўлжанинг бир қисмини қабила бошлиғи томонидан олиниб, қайта тақсимланиш тартиби тарихчи ва генетик олимлар фикрича, 280—300 минг йил олдин пайдо бўлиб, инсоният ҳаётида муҳим ўзгаришларга олиб келган. Ўша даврдан бошлаб, қабила-лар бирлашиб яшаб, чорвачилик ва деҳқончилик билан шуғулланишга мажбур бўлганлар. Айрим қабиладагилар солиқ тўламаслик мақсадида алоҳида бўлиниб яшаганлари ҳолда бошқалари бирлашганча элат бўлиб, кейинчалик бекликлар ҳамда хонликлар ва ниҳоят, йирик давлатлар ҳосил қилишган. Аҳоли сони кўпая борган сари маблағ етишмаслиги сабабли солиқ турларини кўпайтиришга мажбур бўлишган. Пул пайдо бўлгач, солиқдан тушган истеъмол моллари ўрнига маблағ олишга ўтилиб, бу маблағ аҳолининг бир қисмини ижтимоий ҳимоя қилиш, кадрлар тайёрлаш ва илм-фанни ривожлантириш мақсадларига сарфлана бошланган. Солиқ инсоннинг оқилона яшай бошлаган даврдан 300 минг йил илгари натура кўринишда пайдо бўлиб, инсон цивилизациясига асос солди. Солиққа тортиш жараёни махсус босқичларга эга. Ҳар

қандай давлатнинг солиқ ва солиққа тортиш жараёнининг тарихи, босқичма-босқич ривожланиш давлари мавжуд. Жаҳон миқёсида солиқ ва солиққа тортиш жараёнининг шаклланиши ва ривожланиши қуйидаги чизмада солиқ муносабатларининг босқичлари бўйича берилган:

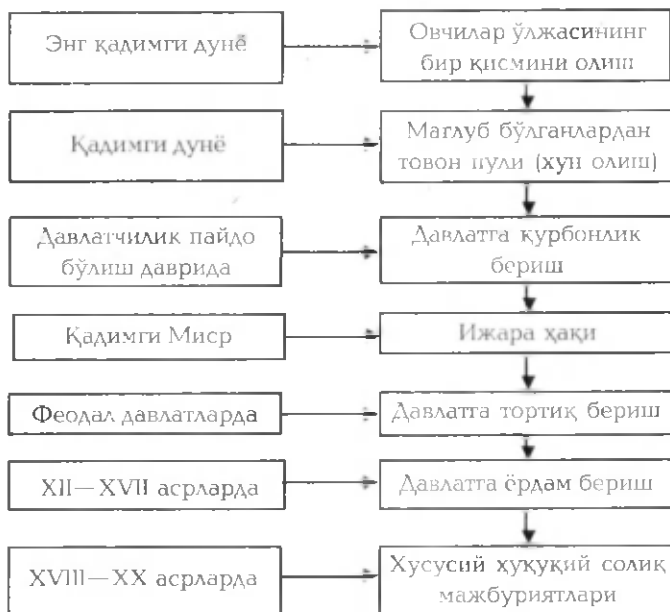

Солиқ муносабатларининг тарихан вужудга келиш босқичлари.

Бу солиқ муносабатларининг тарихий босқичлари «эволюцион» ривожланиш давларидан иборат бўлиб, йил сайин такомиллашиб келган ва ўзига хос қонуналарга, иқтисодий усулларга ва формулаларга эришган.

Солиқ механизми — давлат солиқ сиёсатини рўёбга чиқариш мақсадида жорий қилинган солиқ олиш тадбирлари; давлат миқёсида жорий қилинган солиқ модели, тизими ва сиёсати ёрдамида амалга ошириладиган ишлар мажмуи; қонунда белгиланган солиқ турлари, ставкалари, имтиёзларининг амалда қўлланилиши. Солиқ қонуни доирасида тадбирларни амалга

опириш натижасида солиқ тушуми орқали давлат ва маҳаллий бюджетларнинг даромад қисмини тўлдириш меъёри. Солиқ сиёсатининг ҳаётта жорий этилиши ва солиққа тортиш натижасида бюджетга тушадиган тушум миқдори ва салмоғини шакллантирадиган иқтисодий жараён. С.м. қанчалик самарали ишласа, солиқ тушумлари ҳам шунчалик барқарор бўлади. С.м. давлат миқёсида бир неча солиқ унсурларининг биргаликдаги фаолиятида ифодаланади (чизмага қаранг).



С.м. қанчалик яхши бўлиши чизмадаги кўрсатилган барча солиқ унсурларининг уйғунлашган ҳолда ҳаракат қилишига, уларнинг жаҳон андозаларига жавоб бериши, ҳаётий мослашувига боғлиқ бўлади. С.м. солиқ тизимининг асосий унсури бўлиб, фискал, ижтимоий, имтиёзли, мақсадли ва бошқа гуруҳларга бўлиниб, олимлар ва амалиётчилар томонидан ҳаётта жорий этилади. С.м. самарадорлиги солиқ тушумининг ўсиши билан ўлчанади (Пол Самуэлсон).

Солиқ объекти — ҳўжалик юритувчи субъектлар фаолияти бўлиб, солиқ тўлаш мажбуриятининг пайдо бўлишига сабаб бўлувчи ҳуқуқий далиллар ва иқтисодий кўрсаткичлар (ҳаракат, фаолият, ҳодиса, ҳолат). Масалан, С.о. фақат давлат ташкилотларида, солиқ органларида рўйхатдан ўтган ва фаолият кўрсатаётган ҳолатда мавжуд бўлади.

Солиқ хизмати инфратузилмаси — солиқ хизматининг муваффақиятли фаолият кўрсатишига омиллик қилувчи тузилмалар

ва уларнинг шахсий таркиби, моддий мулк ва ёрдамчи бўлинмалар, яъни Давлат солиқ қўмитаси, туман ва шаҳар солиқ инспекциялари, солиқ идоралари, иншоотлари, инспекциялари, солиқ мутахассислари. С.х.и. ҳар бир вилоят, шаҳар ва минтақадаги солиқ инспекциялари, уларнинг ходимлари ва солиқ иншоотларини ҳам ўз ичига олади.

Солиқ юки — ҳўжалик юритувчи субъект ёки фуқаро тўлайдиган барча солиқлар ва тўловлар йиғиндисининг даромадга нисбати. С.ю. солиқлар, йиғимлар ва тўловлар йиғиндисининг ҳўжалик юритувчи молиявий аҳволига қанчалик таъсир кўрсатиши билан тавсифланади. Бу кўрсаткич илмий таҳлиллардагина ишлатилади. С.ю. қанчалик оғир бўлса, солиқ тўлашдан қочиш шунча кўпаяди. Солиқ тўловчилар гарданига тушадиган солиқ ва йиғимларнинг жами миқдори солиқ тўловчилар учун молиявий мажбурият ҳисобланади. Солиқлар ёрдамида давлат бюджетининг маблағ билан таъминланиши, С.ю.нинг ўзгариши солиқ тўловчиларнинг иқтисодий фаолиятига бевосита таъсир қилади.

Солиқ органларининг назорат функцияси — солиқ тўловчи томонидан тақдим этилган солиққа тортиш объекти, солиққа тортиладиган база, имтиёзлар сингари солиққа тегишли кўрсаткичлар ҳисоб-китобларини текшириш жараёни. Бу жараёнда ҳўжалик юритувчи шахсларнинг фаолиятидан тўланаётган солиқлар ҳажми тўғрилиги аниқланади.

Солиққа оид ҳуқуқбузарлик — солиқ тўловчилар ёки солиқ органлари ходимларининг қонунга зид, айбли ҳаракат ёки ҳаракатсизликлари натижасида солиқ бобидаги мажбуриятларнинг тегишлича бажарилмаслиги, солиқ муносабатлари субъектларининг ҳуқуқлари ва қонуний манфаатларига путур етказилиши. Солиққа нисбатан бундай муносабат қонунга биноан тегишли жавобгарликка тортилади.

Солиқ модели — давлат миқёсидаги солиқ тизими, сиёсати, механизми ва бошқа унсурларнинг умумлашган кўриниши; давлат миқёсида солиқ унсурларининг умумий мужассамлашган ҳаракати ҳамда айрим солиқ унсурларининг уйғунлашган фаолиятини ифодаловчи солиққа тортиш жараёни. Ҳар бир давлатнинг ўзига хос С.м. бўлади ва у асосий унсурлардан иборат. С.м. асосан олимлар томонидан қуйидаги гуруҳларга бўлиб таҳлил қилинади: америкача, европача ва шарқий-мусулмонча моделлар. Бу моделлар солиқ тизими, меха-



низми, турлари ва солиққа тортиш услублари билан фарқланади. Бу унсурларнинг ўзаро боғлиқликдаги ҳаракатини ифодаловчи жараён С.м. дейилади (чизмага қаранг).

Чизмадан кўриниб турибдики, С.м. давлат миқёсида бир неча солиқ унсурларининг биргаликдаги умумий ҳаракати билан ифодаланади. Ҳар қайси давлат солиқни ҳисоблашнинг ўзига хос услуби, солиққа тортиш йўллари, солиқ олин тартиби, муддати ва солиқ турлари бўйича ставкаларига эга. Солиқларнинг ривожланиш модели давлатнинг солиқ сиёсатини ифодалайди.

Солиқ олинмайдиган даромадлар — айрим солиқ солиш объектлари ва хўжалик субъектлари даромадларининг солиққа тортишдан қонун доирасида озод этилиши; солиқ олинадиган айрим объектларнинг ва хўжалик субъектлари даромадларининг қонун доирасида солиққа тортишдан вақтинча ёки бутунлай озод этилган қисми.

Солиққа оид жиноят — солиққа тортиладиган объектларни қасдан яшириш усулларида фойдаланиб, давлат бюджети даромадларига зарар келтирувчи гайриқонуний ҳаракат. Солиқ соҳасида содир этилиши мумкин бўлган жиноятларнинг куйидаги аломатлари мавжуд: солиқ ва бошқа тўловларни тўлашдан такроран ёки кўп марталаб бўйин товлаш; ҳужжатларни қалбакилаштириш; сохта бухгалтерия ҳужжатларидан фойдаланиш; ишлаб чиқаришда ишлатилмаган моддий бойликларни ҳисобдан чиқариш, штат бирлигида ҳисобда турган, лекин корхонада ишламаётган ходимларга иш ҳақи ҳисоблаш йўли билан харажатларни кўпайтириш; савдо тушумини ва даромадни қасдан камайитириш; моддий ва ёнилги энергия

ресурслари ва амортизация харажатларини сунъий равишда ошириш ёки меъёрий ҳужжатлар (лимитлар)дан ногўтри фойдаланиш; ҳужжатларни йўқ қилиб юбориш ёки тақдим этишни рад қилиш; савдо қилиш жойларида бухгалтерия ва бошқа ҳужжатларда белгиланган тартибда расмийлаштирилмаган маҳсулот (товар)ларни сақлаш; давлат рўйхатидан ва солиқ органида рўйхатдан ўтмасдан туриб, хўжалик (тадбиркорлик) фаолиятини амалга ошириш; давлат солиқ органининг оғоҳлантиришига қарамасдан, икки ва ундан ортиқ манбадан даромад олувчи жисмоний шахслар билан даромад тўғрисида декларацияни тақдим этмаслик; савдо ёки воситачилик фаолияти билан қонунга хилоф равишда такроран, кенг миқёсда ёки бир гуруҳ шахслар билан шуғулланиш; савдо ёки хизмат кўрсатиш қоидаларини қайта-қайта бузиш; лицензиясиз такроран ёки бир гуруҳ шахслар бўлиб фаолият кўрсатиш; сохта тадбиркорлик; алкогольли ва тамаки маҳсулотларини ноқонуний равишда қайта ёки кўп миқдорда ишлаб чиқариш ёхуд истеъмолга чиқариш; қиймати белгиланган энг кам иш ҳақининг бир баравари миқдоридан ошган мулкни талон-торож қилиш. Шу ва бошқа жиноят аломатлари аниқланган ҳолларда маъмурий амалиёт бўлими (шўъбаси) томонидан текшириш ҳужжатлари дарҳол тааллуқлилиги бўйича белгиланган тартибда Ўзбекистон Республикаси Прокуратураси ҳузуридаги «Солиққа оид жиноятларга қарши курашиш Департаменти органларига юбориш тартиби тўғрисида»ги кўрсатма талабларига кўра, Департаментнинг ҳудудий бўлимига юборилади.

Солиқ тизими — давлат солиқ моделининг асосий унсури — солиқ сиёсати, механизми ва имтиёзларидан фойдаланиш жараёни; солиқ унсурларининг давлат миқёсида ўзаро боғлиқликда ва уйғунликда ҳаракат қилиши. С.т. солиқ моделининг асосий кўрсаткичларидан бўлиб, олимлар томонидан либераллашган, марказлашган ва инсонпарварлашган гуруҳларга бўлиб таҳлил қилинади. Улар солиқ механизмлари, солиқ олиш ва тўплаш тартиблари билан фарқланади. Ҳар бир давлатнинг ўз С.т. мавжуд бўлиб, мезонларининг ўзига хослиги билан бошқа давлатникидан фарқ қилади (чизмага қаранг).

Чизмадан кўриниб турибдики, С.т. бир неча солиқ унсурларининг ўзаро алоқадорлиги, бири-бирининг ўрнини тўлди-



Солиқ тизимининг асосий унсурлари.

риб, уюшган ҳолда ҳаракат қилишини билдиради. Шунинг учун ривожланган давлатларда (А. Лэффернинг фикрича) С.т. тушунчаси кўпроқ солиқ сиёсати, солиққа тортиш усуллари, тамойиллари, имтиёзлари, солиқ ставкалари, объектлари, субъектлари билан ифодаланади. Солиқ тизимининг пировард самараси солиқ тушумининг ўсишида ўз аксини топиб, давлатнинг иқтисодий ривожланишига кўпган асосий ҳиссаси билан ўлчанади.

Солиқ тизимининг самарадорлиги — шу тизимни ташкил қилувчи барча куч, восита, омиллар, иш услубларининг уйғун ҳаракати туфайли солиқ ва тўловлар ўз вақтида, тўлиқ ҳажмда йигилиб, жамият тараққиётига хизмат қилдирилишининг, солиқнинг барча функциялари муваффақиятли амалга оширилишининг асосий кўрсаткичи. Бу умумий кўрсаткич солиқ тушумининг ўсиши, унинг иқтисодий юксалишга таъсири ва солиқ органларининг меҳнат унумдорлиги билан ўлчаниши мумкин. Солиқ тизимининг тушунарли, содда, аниқ ва ҳаётга мослашувчан бўлишини тақозо этади. С.т.с. солиқ тўловчилар билан адолатли қонун талаблари асосида иш олиб бориш йўли билан мамлакатда ижтимоий-иқтисодий ривожланиш, ҳар томонлама юксак тараққиёт даражаси таъминланишида ўз ифодасини топади.

Солиқ квотаси — солиққа тортиладиган муайян бирликда олинадиган белгиланган солиқ миқдори; солиқ тўловчи томонидан солиқнинг бюджетга тўланадиган қисми. Бу жараённи

такомиллаштириши солиқ салмоғи билан боғлиқ бўлиб, айрим хўжалик юритувчи субъектларнинг энг паст ёки юқори ставкаларда солиқ тўлаши билан ифодаланади. Масалан, Буюк Британияда «бар»дан олинадиган даромаднинг камда 65 фоизи солиқ сифатида бюджетга ўтказилиши шарт.

Солиқ кодекси — давлат солиқ тизимининг ҳуқуқий асосларини, солиқ тўловчиларнинг ҳуқуқлари ҳамда мажбуриятларини, солиқ ишларини юритиш, қонун бузилган ҳолларда тегишли жавобгарликка тортиш тартиб-қоидаларини белгилаб берувчи қонуш. «Ўзбекистон Республикаси Солиқ кодекси» Ўзбекистон Республикаси Олий Мажлиси сессиясида 1997 йил 24 апрелда қабул қилиниб, 1998 йил 1 январдан амалга киритилган, 1997—2002 йилларда унга махсус қонунлар билан қўшимчалар киритилган. С.к. 41 боб ва 135 моддадан иборат. Солиқ тўламаслик, солиқ тўлашдан қочиб ва бошқа жиноятлар, шунингдек, «Ўзбекистон Республикасининг Божхона кодекси»да (7-модда), «Маъмурий жавобгарлик тўғрисидаги кодекс» (174,167-моддаларда) ҳамда «Жиноят кодекси»да (184-модда) кўзда тутилган жавобгарликлар орқали тартибга солинади.

Солиқлар дарахти — давлат миқёсида қабул қилинган мажбурий солиқлар, тўловлар ва йигимларнинг ривожланиш жараёнини ифодаловчи дарахт шаклидаги чизмаси; солиқ ҳамда солиққа тортиш жараёнининг давлат миқёсида шаклланишини дарахт каби ўсиш ва ривожланишда ифодаловчи тасвир. Солиқ соҳасининг назарий ва амалий ривожланиш манбаи назарий ва амалий билимлар бўлиб, иқтисодиёт, солиқ сиёсати, солиқ қонунчилиги, бухгалтерия ва бошқа фанлар унинг асоси ҳисобланади.

Солиқ турлари ва тизимини такомиллаштиришнинг асосий йўналиши давлат солиқ сиёсатининг ўзгариши, солиқ турларининг сифати, ўсиш ҳажми, асосий унсурлари билан белгиланади. С.д.да солиқ турлари ва уларнинг гуруҳлари, мажбурий йигимларнинг турлари, солиққа тортиш кўрсаткичларининг мажмуи ифодаланган. Ҳар қандай жараён ривожланишда бўлганидек, С.д. ҳам ҳар тарафлама ривожланиб, ўсиб боради. ЎЗРда солиқ ва солиққа тортиш жараёнининг ривожланишини қуйидагича дарахт шаклида ифодалаш мумкин:

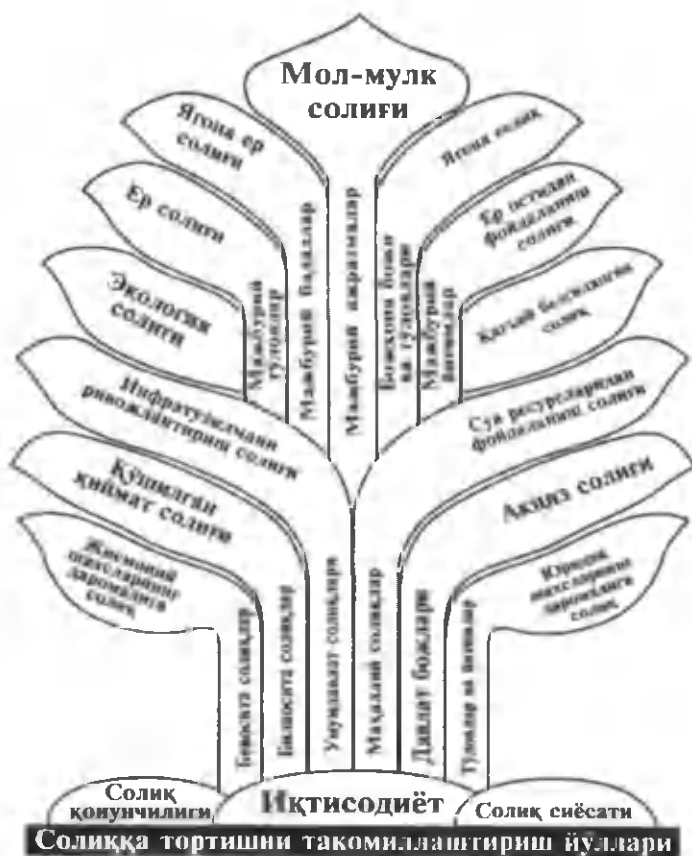

Солиқларнинг рағбатлантирувчи функцияси — солиқларнинг ишлаб чиқаришни ривожлантиришга, моддий хом ашё, шунингдек, молиявий ва меҳнат ресурслари, жамғарилган мол-мулқдан самарали фойдаланишга қаратилган солиқ муносабатлари.

Солиқ ставкаси — солиққа тортиладиган объект бирлиги учун давлат томонидан белгилаб қўйилган тўлов меъёри. С.с. қатъий қийматларда ёки фоизларда белгиланади.

Солиқ сиёсати — мамлакат бўйича маълум вақтга белгиланган концепция, мезон ва вазифалар, давлат иқтисодий ва молиявий сиёсатининг асосий таркиби; давлатнинг солиққа тортиш услублари, солиқ турлари, уларни тўлаш тартиблари-

ни такомиллаштиришга бағишланган мақсадли тадбирлари. Солиқ тизимини давлат ва жамият манфаатларидан келиб чиқиб, мувофиқлаштирилган бу тадбирлар солиққа тортиш билан боғлиқ барча муносабатларни ривожлантиришга хизмат қилади. Солиқ тизимини такомиллаштиришга қаратилган илмий, амалий тавсиялар ва қонун меъёрларининг ишлаб чиқиши ҳамда жорий этилиши. С.с. иқтисодий сиёсатнинг умумлашган ифодаси ҳисобланади. Ҳар бир давлат солиқ тизимини ривожлантириш сиёсатига эга бўлиб, у муайян давр талаб ва эҳтиёжларига мувофиқлаштирилиб турилади. Чунки С.с. давлатчилик сиёсатининг муҳим таркибий қисми ҳисобланади.

Солиқ мажбурияти — маълум вақт ичида фаолият кўрсатган шахснинг қонунга биноан тўлаши мажбурий бўлган солиқ тушуми; солиққа тортиш ва солиқ тўламаганлик учун жиноий иш қўзғатишнинг ҳуқуқий базаси. Қадим даврлардан солиқ тўлаш мажбурий ҳисобланади. Шунинг учун қурби етган фуқаро давлатга белгиланган миқдорда солиқ тўлаши керак. Солиқ тўловчи буни қонун олдидаги шахсий мажбурияти деб билаган ҳолда ўз даромадининг бир қисмини давлат бюджетига ўтказади. С.м. аввало, Буюк Британияда «Duty», кейинчалик Францияда «impôt» деб аталиб, қонунга асосан амалга ошириладиган мажбурий тўловни англатган.

Солиқ муносабатлари тизими — жамиятда тутган ўрнига кўра, солиқ тўловчининг иқтисодий муносабатлар тизимидаги иқтисодий категория, солиққа тортиш муносабатлари мажмуасида молиявий категория ва ҳуқуқий муносабатлар сирасида ижтимоий категория сифатида намоён бўлиши. Шу жиҳатдан солиқ тўловчи жамиятнинг фаол аъзоси, лекин солиқ тўлаш унинг зиммасидаги ягона мажбурият эмас. Солиққа тортиш муносабатларидаги тартиб-қоидаларга биноан, унинг солиқ солинадиган объектлар ҳисоб-китобини белгиланган тартибда юритиш, молиявий фаолият ҳақида тегишли солиқ идораларига ҳисоботлар тақдим этиб туриш каби бошқа қатор мажбуриятлари мажжуд. Унинг ўзи ҳам шу мажбуриятлар ва субъектив ҳуқуқлар мажмуаси таъсирида шаклланади. Солиқ тўловчи ўз фаолияти нуқтаи назаридан мустақил хўжалик ва эркин фикр юритувчи, шахсий ҳақ-ҳуқуқларига жиддий муносабатда бўла оладиган, шу билан бирга, тегишли қонунлар ёрдамида муҳофаза қилинган ҳуқуқ субъектидир. Солиқ органлари назоратида бўлган солиқ тўловчи солиққа тортиш муносабатларига оид ҳар

қандай талабга ўз ҳуқуқларидан тўлиқ фойдаланган ҳолда жавоб беради. У ўз фаолиятини бошлаш жараёнида тегишли солиқ органларида рўйхатдан ўтиш, солиқ инспекциясига ҳисобот тақдим этиш, белгиланган солиқларни тўлаш каби қонуний мажбуриятларни бажаришда мазкур тартиб-қоида ёки талаблар қайси қонун нормаларига тааллуқли эканлиги тўғрисида солиқ органларидан батафсил маълумот олишга ҳақлидир. Айнан шу мақсадларда солиқ тўловчи учун ва унинг солиққа тортиш муносабатлари билан боғлиқ равишда бажариши ёки итоат қилиши лозим бўлган талабга биноан давлат бюджети олдидаги мажбуриятларининг ҳажми, миқдори, тўлов муддатлари юзасидан ахборот олиш ёки давлат солиқ органларига тегишли тушунтиришлар бериш, лозим бўлган ҳолларда эса, бу органларнинг юқори ташкилотларига мурожаат қилиш ва ҳатто, судда даъво кўзғатиш йўли билан ҳақиқатнинг юзага чиқишини талаб қилиш имконини берувчи қатор ҳуқуқлар белгиланган. Солиқ тўловчига берилган ҳуқуқлар солиққа тортиш муносабатларида барча тоифалардаги хўжалик субъектлари учун тенг кучга эга қонун меъёрларидир. Солиқ тўловчиларнинг ҳуқуқларини мустаҳкамлаб берган бу қонун меъёрларининг амалий аҳамият касб этиши уларга онгли муносабатда бўлиш маданиятига боғлиқ. Солиқ тўловчилар қайси тоифага мансубликлари, қандай лавозимни эгаллаб турганликларидан қатъи назар, меъёрлари барча учун бирдек баробар солиқ қонунлари, унга оид кўрсатмалар маънавий, тарбиявий ва амалий куч-қудратга эгадир. Шунинг учун ҳам солиқлар — солиқ тўловчилар — давлат бюджети ўртасидаги ўзаро муносабатларнинг оқилона, адолат мезонига асосланган ҳуқуқий ечими мавжудлиги солиқ қонунчилиги талабларига барча солиқ тўловчи субъектларнинг тўла-тўқис риоя қилишларида намоён бўлади.

Солиққа тортиш объекти — жисмоний ва юридик шахсларга солинадиган солиқларни ҳисоблашда фойдаланиладиган иқтисодий ва молиявий кўрсаткичлар; ҳар бир солиқ, солиқ тўлови, йиғими турларини қайси кўрсаткичга нисбатан ҳисоблаш керак эканлигини билдиради. Солиқ тўловчининг жами даромад кўрсаткичлари С.т.о. ҳисобланади. С.т.о. солиқ тўловчи шахсларнинг солигини ҳисобловчи кўрсаткичлар: даромад (фойда), пул тушуми, мол-мулк қиймати, товар-оборот ва бошқа кўрсаткичлар. С.т.о.га солиқ тўловчи олган даромад (фойда), унинг мол-мулки, иш ҳақи, у фойдаланаётган ер ва бошқалар киради.

Солиқ статистикаси — давлат миқёсида солиқ тушумларини ҳисобга олиш механизми. Солиқ тушумлари бўйича ўзига хос статистик кўрсаткичлар ва маълумотлар юқори ташкилотларга хўжалик юритувчи субъектлар томонидан махсус жадваллар ва шаклларда берилади, ўз навбатида, давлат солиқ инспекциялари уларни махсус жадвалларда юқори ташкилотларга ифодалаб беришади. Солиқ тизимида солиқ тушумлари билан боғлиқ жараёнларнинг кўлами, миқдорини таърифлаб берувчи сонлар мажмуидан иборат. С.с. хўжалик юритувчи субъектлар томонидан тўланадиган ва амалда ундириладиган солиқлар, бошқа мажбурий тўловлар давлат солиқ органларида ҳисобга олиниб, маълумотлар статистик кўрсаткичлар ёрдамида махсус ҳисоботларда, жадваллар ва шаклларда акс эттириб борилади. Бундай статистика ёрдамида давлат бюджети даромадларининг таркиби, бюджет дефицити ёки профицити, хўжалик юритувчи субъектлар боқимандаси, дебиторлик ва кредиторлик қарзлар миқдори, мамлакатда ўтказилаётган солиқ сиёсатининг самарадорлиги, унинг иқтисодий-ни барқарорлаштиришга ва аҳолининг турмуш фаровонлигини яхшилашга таъсири таҳлил қилинади. Давлат бошқарув органлари, молия идоралари солиқ органлари жамлаган маълумотлардан давлат бюджетининг бажарилишини, даромад ва харажатлар ўзгаришини ўрганиб, истиқболдаги вазифаларни белгилашда фойдаланади.

Солиқ субъекти — даромад (фойда) олиш мақсадида маълум бир фаолият билан шуғулланувчи ва ўз даромадидан қонунда белгиланган миқдорда солиқ тўлаш мажбурияти юкланган жисмоний ёки юридик шахс ва бошқа солиқ тўловчилар.

Солиқ таътили — айрим давлатларда қонун асосида маълум муддат ичида баъзи хўжалик юритувчи субъектлар муайян солиқларни тўлашдан вақтинча озод қилинадиган муддат. Бу — солиқ механизмида мужассамлашган имтиёзларнинг рағбатлантирувчи таъсирини самарали ишга солган ҳолда давлат миқёсида барқарор иқтисодий ўсишни таъминлашга қаратилган тадбирдир.

Солиққа тортиш самарадорлиги — солиққа тортишни оптималлаштириш, соддалаштириш ва солиқ тўловчиларни рағбатлантириш йўли билан иқтисодий ўсишни таъминлаш, яъни солиқ тўловчиларни рағбатлантириш ҳисобига олинган иқтисодий ўсиш билан белгиланадиган умумлаштирувчи кўрсаткич;

солиқ тизимининг тушунарли бўлиши, содда ва аниқлиги, ҳаётга мослашувчанлиги билан ифодаланади ва солиқ тушумининг шу омил ёрдамида ўсиши билан ўлчанади.

Солиқ тизимининг ривожланиш концепцияси — давлатнинг маълум даврга мўлжалланган дастур асосида солиқ тизимини самарали ривожлантиришга қаратилган тадбирлари силсиласи. Ҳар томонлама ва чуқур илмий изланишларга асосан тузилган бу ҳужжатда амалга ошириладиган тадбирларнинг бажарилиш муддатлари ва эришилиши мўлжалланган натижалар ҳамда бажарувчи органлар аниқ белгилаб қўйилади.

Солиқ тизимини ривожлантириш стратегияси — давлат солиқ сиёсатини амалга ошириш ва солиқ тизимини жаҳон андозаларига жавоб берадиган даражада ривожлантиришнинг узоқ йилларга мўлжалланган мезони ва чора-тадбирлари. Бу стратегия солиқ тизимини мамлакат миқёсида 5—10 йиллик истиқболда ривожлантиришнинг асосий мезони бўлиб, унинг негизини жаҳон тажрибаси пухта ўрганилиб, ҳар томонлама асосланган илмий ғоя ташкил қилади. ЎзРда иқтисодий ривожланишни эркинлашган бозор муносабатларига мувофиқлантириш ва жаҳон иқтисодиётига интеграциялашув шароитида С.т.р.с. солиқ тизимини ислоҳ қилишнинг асосий йўналишларини аниқлаш, жаҳон ҳамжамиятида шаклланган бозор муносабатларига кириб бориш учун республикада амалдаги солиқлар ва солиққа тортиш тартиб-қоидаларидан тубдан фарқ қиладиган янги солиқ технологияларини жорий қилиш асосларини яратиш вазифасини ўз ичига олади. Бу технологиялар концепцияси бир неча ғоя, жумладан, республика иқтисодиётининг ривожланишига ижобий таъсир кўрсатувчи мустаҳкам ғоялар тарзида намоён бўлиши мумкин. Одатда, улар бир ёки икки солиқ тури бўйича ислоҳотлар ўтказилишини кўзда тутди. Ҳозирги вақтда ялпи солиқ юкини солиқ тўловчилар тоифасига қараб, адолатли тақсимлаш асосида давлатнинг солиқ тизимини ривожлантиришнинг узоқ истиқболга (5 — 10 йилга) мўлжалланган стратегиясини ишлаб чиқиш бу соҳадаги энг долзарб йўналишлардан ҳисобланади.

Солиқ тизимини ривожлантириш тактикаси — солиқ стратегиясини рўёбга чиқаришда белгиланган устувор йўналишларни, юзага келган аниқ шарт-шароитни эътиборга олган ҳолда муайян давр (1—2 йил) ичида қўлланиладиган услублар ва чора-тадбирлар. Улардан айримларини қўллаш муддати нисбатан

қисқа давр—ойлар, чораклар, ярим ёки бир йил доираси билан чегараланиши мумкин. Лекин амалда яхши синовдан ўтган услублар узоқ давр мобайнида стратегик мақсадларга хизмат қилади.

Солиққа тортиш базасининг ўлчов бирлиги — солиққа тортиш базасининг муайян қиймат, ўлчов бирлигида ифодаланиши; пул бирлиги, тонна, килограмм, метр ва ҳ.к. шундай кўрсаткич мезони бўлиб, бутун объектдан солиқ ҳисоблаш учун зарур меъёр вазифасини бажаради. Масалан, даромаддан олинadиган солиқни ҳисоблашда қиймат ўлчови ишлатилади.

Солиққа тортиш тамойиллари — солиққа тортиш механизмининг ҳуқуқий, иқтисодий ва ижтимоий асосларига биноан, ҳаётий эҳтиёжларнинг молиявий манбаи бўлган давлат бюджети даромадларининг шаклланишида солиқлар ҳамда бошқа мажбурий тўловлар моҳиятидан келиб чиққан ҳолда амал қилнадиган тартиб-қоидалар. С.т.т. давлат солиқ сиёсатини рўёбга чиқаришга хизмат қилувчи қонунчиликка асосланиб, бозор иқтисодий муносабатларининг ва мамлакат иқтисодий-ижтимоий тараққиётининг асосий йўналишларини инobatга олган ҳолда шакллантирилади. Аниқлик, қулайлик, тенглик, оптималлик ва бошқа тамойиллар солиққа тортиш тамойилларини тапқил қилади. Ўзбекистон Республикаси ҳудудида жорий этилган умумдавлат, маҳаллий солиқлар ва йиғимлар бўйича амал қиладиган солиққа тортиш тамойиллари мамлакатимизда эркин ва фаровон турмуш, демократик жамият қуриш тамойиллари билан уйғунлаштирилган. Лекин шу билан бир қаторда, солиққа тортиш механизмининг азалдан хизмат қилиб келаётган доимий тамойиллари борки, улар жамият ривожланиш қонуниятларининг фалсафий негизларидан келиб чиқади.

Солиққа тортишнинг Адам Смит ишлаб чиққан тамойиллари — сиёсий иқтисод фанининг асосчиларидан бўлган А.Смит 1886 йили «Миллат бойлиги» асарида солиққа тортишнинг 4 тамойилини ифодалаб берди: *тенглик тамойили* — барча солиқ тўловчилар солиқларни ўзлари оладиган даромадларга қараб тўлашларини кўзда тутди; солиққа тортишнинг нисбатан *камхаржлиги*, яъни солиқни ҳисоблаш ва ундириш харажатлари йиғиладиган солиқ миқдорига нисбатан кам бўлиши зарурлиги; солиққа тортишнинг *аниқлиги*—солиқ тури, тўлаш муддати ва миқдорининг ҳар бир солиқ тўловчига тушунарли бўлиши; солиққа тортишнинг *қулайлиги*.

Солиққа тортиладиган даромад — жисмоний ва юридик шахслар фаолиятдан тушган тушумдан олинган даромад (фойда)нинг солиққа тортиладиган қисми. Масалан, юридик шахснинг жами даромади билан солиққа тортилмайдиган даромад ўртасидаги фарқ солиқ солиш объекти ҳисобланади.

Солиққа тортиш усули — солиққа тортишда фойдаланиладиган йўл-йўриқ ва тартиб. Солиқ солишнинг тенг, мутаносиб, прогрессив, регрессив усуллари мавжуд.

Солиққа тортиш муносабатларининг ҳуқуқий асослари — ўз хусусиятига кўра, давлат ишлаб чиқариши билан боғлиқ бўлмаган, солиқ тўловчи хўжалик субъектларининг молия-хўжалик фаолиятига қарам ва солиқ тўловчилар фаолиятдан ҳосил бўлган кўшимча қийматнинг бир қисмини жамиятнинг тараққиёти учун мўлжалланган тадбирларга сарфланиши муқаррарлигидан келиб чиқувчи ҳуқуқий мезонлар, тартиб-қоидалар. Солиқ тўловчи мулки (даромади)нинг солиқ қонунчилиги билан белгиланган қисми давлат бюджети фойдасига олинганда, давлат ўз қонуний солиқ олиш ҳуқуқларининг бажарилишини таъминлаган, солиқ тўловчи эса ўзининг конституциявий бурчини адо этиб, қонун асосида белгиланган солиқ тўловларини амалга оширган ҳисобланади. Бундан шундай хулоса чиқадики, хусусийлаштирилган мулкчиликка асосланган расмий фаолият натижалари давлат ва жамият манфаатларини молиявий жиҳатдан қўллаб-қувватлаш мнбаи бўлиб хизмат қилади. Солиқ органлари ёки бошқа давлат органлари томонидан ўтказилган текширувлар натижасида солиқлар ва ўзга мажбурий тўловлар қонунга зид ҳисобланса, солиқ тўловчи (мулкдор) бу ҳолатни хусусий мулкка ноқонуний тажовуз ҳисоблаб, мулкый ҳуқуқни муҳофаза этадиган қонун меъёрларига мурожаат этиб, «...ўз ҳуқуқининг ҳар қандай бузиллигини бартараф этишни талаб қилиши мумкин» («Мулкчилик тўғрисида»ги Қонун, 38-модда). Солиқ тўловчи хўжалик субъектларига нисбатан солиқ органлари ходимлари томонидан йўл қўйилган қонунга хилоф ҳаракатлар бўйича эътироз билдиришнинг уч ҳуқуқий йўналиши мавжуд. «Солиқ кодекси»нинг 11-моддасида белгиланганидек, уларнинг биринчиси — текширувларнинг натижаларидан норози бўлган тақдирда, солиқ органига ёзма эътироз билдириш; иккинчиси — юқори солиқ органларига шикоят қилиш; учинчиси — судга мурожаат этиш. Солиқ тўловчи шахс бу ҳуқуқий имко-

ниятларнинг ҳар бирдан фойдаланиб, ўз норозилигига ўринли жавоб талаб қилиши мумкин. Солиқ тўловчининг ҳуқуқини қонуний ҳал қилувчи суд органининг солиқ муносабатларига оид икки томонлама эътирозли масалаларда адолатли ечим топиши алоҳида ўрин тутади. «Мулкчилик тўғрисида»ги Қонуннинг 37, 38-моддаларида таъкидланганидек, Ўзбекистон Республикаси ушбу Қонун билан белгиланган мулкчилик муносабатларининг барқарорлигига кафолат беради. Ва мулкый ҳуқуқни ҳимоя қилиш суд томонидан амалга оширилади. Демак, фақат суд солиқ тўловчи томонидан солиқ қонунчилиги бузилганлиги ёки давлат солиқ хизмати органлари томонидан хўжалик субъектига нисбатан ноқонуний талаб қўйилганлиги тўғрисида адолатли ҳукм чиқариши мумкин. Шу боисдан солиқ тўловчининг оғзаки, далиллар билан тасдиқланмаган ёки дўқ-пўписа билан қилган шикоят масаланинг қонуний ҳал қилинишига асос бўла олмайди. Аввало, солиқ тўловчи ўзининг молиявий-хўжалик фаолияти бўйича тегишли ҳужжатларнинг белгиланган тартибда расмийлаштирилишига жиддий муносабатда бўлиши керак. Давлат олдидаги ўз мажбуриятларининг бажарилишини тасдиқловчи ҳужжатлар солиқ қонунчилиги доирасида расмийлаштирилиши ҳуқуқий муҳофазаланишнинг асосий омилларидан ҳисобланади ва фақат шу йўл билан солиқ органлари ёки бошқа назорат қилувчи ташиқлотлар ноқонуний ҳаракатларининг олдини олиш мумкин. Солиқ тўловчи текширув жараёнида солиқ хизмати ходимлари томонидан солиққа тортиш муносабатлари бўйича билдирилган танқидий мулоҳазаларга, қоидаларга биноан, ҳужжатлар, ашёвий далиллар ва мукамал ҳисоб-китобларни асос қилган ҳолда жавоб беришга доим тайёр бўлиши лозим.

Солиқ турини эркин танлаш ҳуқуқи — фаолият кўрсатувчи шахснинг солиқ тўлашда қўлланиладиган мақомини ўзи танлаш имконияти; хўжалик юритувчи субъектлар, айниқса, кичик корхоналарга кўп сонли солиқлар ўрнига ягона солиқ тўлаш тартибини эркин танлаш имкониятининг берилиши. Бу солиқни тўлаш тартиби, ставкалари Вазирлар Маҳкамаси томонидан белгиланади.

Солиқ тўлаш даври — муайян солиқлар тўланишига нисбатан белгиланадиган вақт, тақвимий йил ёки ҳисобот даври. Ҳар бир солиқ учун турли давр белгиланган бўлиб, шу давр ичида тўланмаса, маълум жазо турлари қўлланилади.

Солиқ тушумларининг иқтисодий ўсишга таъсири — солиқдан тушган маблағни самарали ишлатиш йўли билан давлат миқёсида иқтисодий ўсишга ижобий таъсир кўрсатиш имкониятлари. Солиқдан тушган маблағ иқтисодиётни ривожлантиришга ҳамда аҳолини ижтимоий ва иқтисодий жиҳатдан муҳофаза этишга хизмат қилади. Ривожланган мамлакатларда иқтисодий-математик моделлар ёрдамида таҳлил қилиш орқали солиқ тушумларидан самарали фойдаланиш натижасида ҳар йили 30—40 фоиз иқтисодий ўсишга (яъни миллий маҳсулот ҳажмини кўпайтиришга) эришилиши исботланган.

Солиққа тортилмаган яширин даромад — махфий равишда ҳўжалик юритувчи субъектларнинг ноқонуний фаолияти маҳсули. Солиқ объекти сифатида шаклланмай, гайриқонуний равишда ҳосил бўлган даромад. С.т.я.д.нинг ҳажми ҳар хил омилларга боғлиқ бўлиб, улардан асосийси, солиқ ставкаси ва даромад миқдоридир. Қуйидаги чизмада С.т.я.д.нинг ўзгариши ифодаланган:

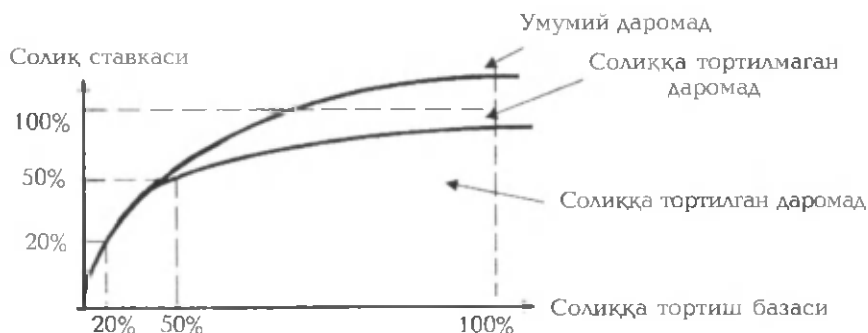

Яширин даромаднинг ўсишига таъсир қилувчи омиллар.

Чизмадан аёнки, солиқ ставкасининг 50 фоиздан юқори қисмида солиқ яшириш жараёни вужудга келиб, унда солиққа тортилмайдиган даромад пайдо бўлар экан. Илмий изланишнинг натижаларига қараганда, солиқ ставкаси 50 фоиздан юқори бўлганда, яширин даромад кўпайиб бориши аниқланган. Ривожланган давлатларда бундай ҳолатни бартараф қилиш учун вазиятни таҳлил қилиб, солиқ муносабатларига зарур ўзгартиришлар киритиш, солиқ полицияси ёрдамида назоратни яхшилаш йўлидан борилади.

Солиқ тўловчиларнинг ҳуқуқлари — солиққа торғиш муносабатларида иштирок этиш имконини берувчи ҳуқуқий меъёрлар. Улар қуйидагича белгиланган: солиқ органларидан солиқ ҳақидаги қонун ҳужжатлари бўйича ахборот ва маслаҳатлар олиш; «Солиқ кодекси»да ҳамда бошқа қонун ҳужжатларида белгилаб қўйилган тартибда ва асосларда солиқ имтиёзларидан фойдаланиш; бюджетга ортиқча миқдорда тушган солиқлар ва йиғимларни қайтариш тўғрисида ёзма ариза билан мурожаат қилиш; солиқлар ва йиғимлар бўйича бюджет олдигаги ўз мажбуриятларини бажариш юзасидан солиқ органларидаги мавжуд маълумотлар ҳамда текширув материаллари билан танишиш ва тегишли далолатномаларни олиш, текширувларнинг натижаларидан норози бўлган тақдирда, солиқ органига ўзининг ёзма эътирозларини ўн кушлик муддат ичида тақдим этиш; солиқ органларининг қарорлари ва масъул шахсларининг хатти-ҳаракатлари устидан юқори солиқ органларига ёки судга шикоят қилиш; солиқ солиш объектини ҳисобга олишда, солиқлар ҳамда йиғимларни ҳисоблаб чиқариш ва тўлашда йўл қўйилган хатоларни мустақил равишда тuzатиш. Солиқ тўловчилар «Солиқ кодекси»да ва бошқа қонун ҳужжатларида назарда тутилган қатор ҳуқуқларга ҳам эгадир.

Солиқ тушуми — давлат бюджетига ва маҳаллий бюджетнинг даромад қисмига солиқлардан тушадиган маблағ. ЎзР бўйича барча солиқлардан умумий тушум салмоғи қуйидаги жадвалда ифодаланган:

Бюджетга тушадиган асосий солиқ ва тўловлар	Салмоғи, фоиз		
	1995	2000	2002
Жами тушумлар	100	100	100
Бевосита солиқлар	46,3	41,2	41,9
Билвосита солиқлар	42,7	46,0	45,9
Ресурс тўловлари ва мол-мулк солиқлари	11,0	12,8	12,2

ЎзР Давлат бюджетининг даромад қисмида билвосита солиқлар асосий улушни ташкил қилади.

Солиқ тўлашдан бўйин товлаш — солиқ тўланадиган даромад ёки бошқа объектларни қасддан яширган, камайтириб кўрсат-

ган, шунингдек, давлат томонидан белгиланган солиқлар, йиғимларни, бож ёки бошқа тўловларни тўламаган мансабдор шахслар ёки жисмоний шахслар учун қонунда белгиланган айбнома. Солиқларни тўлашдан бўйин товлаш давлат иқтисодиётига зиён келтиради. Бу жиноят объекти давлатнинг молия фаолияти соҳасида амал қиладиган ижтимоий муносабатдир. Солиқ тўлашдан бўйин товлash — солиқ қоидабузарликларининг энг кенг тарқалган хавфли тури. Одатда, у корхонанинг солиқ имтиёзларидан гайриқонуний фойдаланиш, солиқларни ўз вақтида тўламаслик ва даромадни яшириш, солиқни ҳисоблаш ва тўлаш учун зарур бўлган ҳужжатларни бермаслик ёки кечиктириб бериш шаклида намоён бўлади. Натижада, қонун бўйича солиқ тўловчи ҳисобланган корхоналар ва жисмоний шахслар қонунда бевосита ёки билвосита тақиқланган усуллардан фойдаланиб, ўз солиқ мажбуриятларини камайтиради ёки солиқларни умуман тўламайди. Бу қонунбузарликларга нисбатан солиқ солиш объекти, солиқ базаси, солиқ даври, солиқ ставкаси ва ҳисоблаш тартиби сингари унсурлар ёрдамида жазо чоралари белгиланади. Солиқ солиш жараёни солиқни аниқлашдан то унинг бюджетга тушгунгача бўлган жараёни ўз ичига олади. Давлатнинг молиявий фаолияти борасида амал қиладиган ижтимоий муносабатлар бу жиноятнинг объекти ҳисобланади.

Солиқ тўловчиларнинг мажбуриятлари — белгиланган тартибда ва муддатларда солиқ органларида рўйхатдан ўтиш, ҳуқуқий манзили ўзгарганда, бу ҳақда солиқ органига ўнқунлик муддат ичида хабар бериш; солиқлар ва йиғимларнинг тегишли миқдорини ўз вақтида ва тўлиқ ҳажмда тўлаш; бухгалтерия ҳисобини ва ҳисоб ҳужжатларини қонунларга мувофиқ юритиш; молиявий ҳисоботни, солиқлар бўйича ҳисоб-китобларни ёки даромадлар тўғрисидаги баённома — декларацияларни, шунингдек, солиқлар ва йиғимлар юзасидан имтиёзлар ҳуқуқини тасдиқловчи ҳужжатлар ва маълумотларни белгиланган тартибда солиқ органларига тақдим этиш; солиқлар ва йиғимларни ҳисоблаб чиқиш, тўлаш масалаларини текшириш учун солиқ органлари масъул шахсларининг даромад олиш ёки солиқ солиш объектларининг сақланиши билан боғлиқ бинолар ва жойларга киришига рухсат бериш; солиқ органларининг солиқ ҳақидаги қонун ҳужжат-

ларини бузиш ҳолларини бартараф этиш тўғрисидаги талабларини бажариш (қаранг: «Солиқ кодекси», 12-модда).

Солиқ турлари — давлат бюджетининг даромад қисмини шакллантиришда юридик ва жисмоний шахслардан олинadиган мажбурий маблағлар. «Солиқ кодекси»да улар қуйидагича белгиланган:

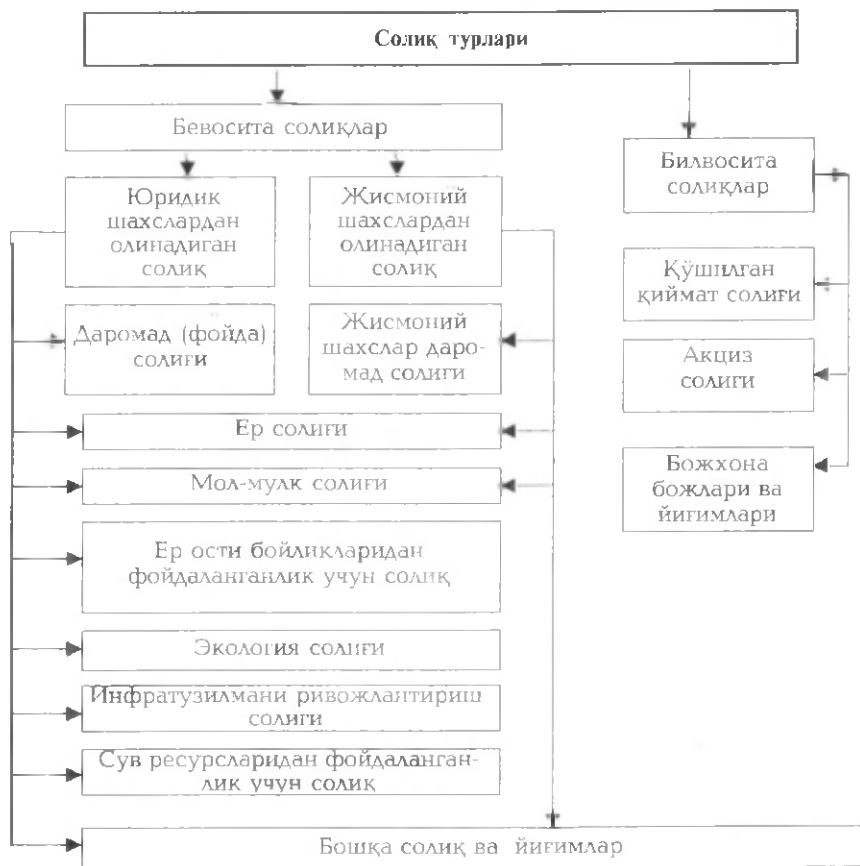

Солиқ назариясига оид адабиётларда солиқларнинг 100 дан ортиқ тури маълум, лекин ЎзРда 15 солиқ, 4 йиғим ва тўловлар жорий қилинган. Юқоридаги чизмада фақат ЎзРда амалда бўлган солиқларнинг бевосита, билвосита ва юридик, жисмоний шахслар тўлайдиган солиқ турлари берилган.

Солиқ тўловчининг рўйхат рақами — давлат солиқ инспекциясида рўйхатдан ўтган солиқ тўловчи рўйхатга олинган пайтдан эътиборан ўн кун мобайнида рўйхат рақамини олади («Солиқ кодекси», 126-модда). Солиқ органи ҳар бир солиқ тўловчига ягона рўйхат (идентификация) рақами беради. Солиқ тўловчи томонидан «Солиқ кодекси»га мувофиқ фойдаланиладиган барча ҳужжатларда унга солиқ тўловчи сифатида берилган рўйхат рақами кўрсатилиши шарт. Солиқ органи солиқ тўловчига юборадиган, унинг солиқ мажбуриятларига тааллуқли барча хабарномаларда С.т.р.р. кўрсатилади.

Солиқ тушумининг солиқ ставкаси ва солиқ тўловчилар сонига боғлиқлиги — солиқ тушумининг миқдори ўзгаришини белгиловчи умумий қонуният. Бу боғлиқликни таҳлил қилиб, давлат миқёсидаги ўзгариш қонуниятларини чизмада ифодалаш мумкин.

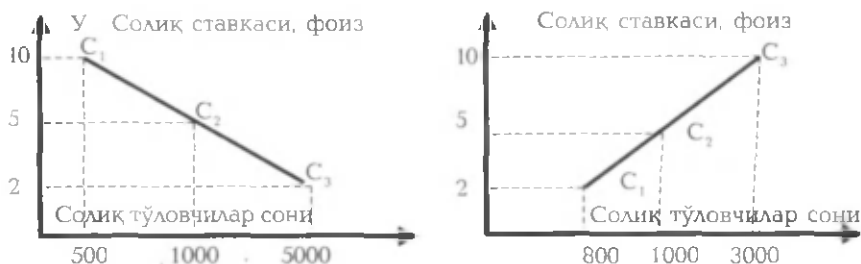

Солиқ тушуми, солиқ ставкасининг солиқ тўловчилар сонига боғлиқлиги.

Солиқ ставкасини 2 фоиз деб фараз қилсак, давлат миқёсида хўжалик юритувчи субъект сони 5000 бўлган бўлса, солиқ ставкасини 10 фоизга кўтарганда, улар сони 500 га тушиб қолган (чапдаги чизмага қаранг); иккинчидан, солиқ ставкаси 5 фоизда турганда, солиқ тушуми солиқ тўловчилар ҳисобига ўса борган. Бу боғлиқликни давлат миқёсида аниқлашда, Пол Самуэлсоннинг фикрича, ўзгаришни чизмадагича (ўнгда) ифодалаш мумкин. Бу чизманинг мазмуни — маълум солиқ тури бўйича солиқ ставкаси 2 фоиздан 10 фоизгача кўтарилса, солиқ тушуми камайиб кетади, солиқ тўловчилар сони кўпайса ҳам, умумий солиқ тушуми кўпаймайди, яъни яширин фаолият кўпаяди. Чапдаги чизманинг маъноси — солиқ ставкаси 10 фоиздан 2 фоизгача туширилса, солиқ тушуми солиқ

тўловчилар сонининг ўсишига қараб кўлаяди. Демак, солиқ ставкаси солиқ тушумини белгиловчи асосий, бирламчи омил, солиқ тўловчилар сони эса иккиламчи омил ҳисобланади.

Солиқ тўловчилар фаолиятини назорат қилиш — назорат қилувчи органларнинг маъсул шахсларига хўжалик юритувчи субъектлар фаолиятини текшириш учун бериладиган ваколат. Бу органлар фаолиятини мувофиқлаштириш давлат солиқ хизмати таркибидаги махсус ваколатли орган томонидан амалга оширилади ва у қабул қилган қарорларнинг хўжалик юритувчи субъектлар фаолиятини текширишга доир қисми назорат қилувчи органлар учун мажбурий ҳисобланади.

Солиқ тўловчилар — олган даромадларидан жамият ривожланиши учун солиқлар ва йиғимлар тўлаш мажбурияти зиммасига юклатилган юридик ва жисмоний шахслар. С.т.лар юридик ва жисмоний шахсларга, резидент ва норезидентларга, бир марта ёки доимий фаолиятидан солиқ тўловчиларга бўлинади. С.т.га давлат ва подавлат секторида фаолият кўрсатувчилар ҳам киради.

Солиқ тўлаш манбаи — фаолият кўрсатувчи шахслар томонидан маълум вақт ичида тўланиши мажбурий бўлган солиқлар олинадиган маблаг. Барча солиқларни солиқ тўловчи ташкилот фойдасидан, пул тушумидан ёки даромадидан олиб давлат бюджетига ўтказиш мумкин. С.т.м. солиқ нима ҳисобидан тўланаётганигини ифодаловчи иқтисодий кўрсаткич. Белгиланган қонун меъёрларига биноан, даромад олиш мақсадида фаолият юритган хўжалик солиқ объекти ҳисобланади. Хўжалик юритувчи субъектнинг мулки ва фаолияти натижасида шакланган даромади эса солиқ тўлаш манбаи бўлиб хизмат қилади.

Солиқ одоби — солиқ тўловчилар ва солиқ ходимларининг маънавий, маданий, ахлоқий ва хизмат вазифаларини бажариш жараёнидаги муносабатлар; солиқ тўловчининг солиқларни ўз вақтида ва белгиланган миқдорда тўлашини, солиқ инспекторининг хушмуомала, «Касб одобномаси»га (ДСҚ томонидан тасдиқланган) мос хулқли бўлишини аниқлатади.

Солиқ тўловчи одоби — солиқ қонунчилигининг бажарилишини таъминлаш борасида солиқ тўловчилар ва солиқ органлари ходимларида шакланган маънавий, маданий, ахлоқий муносабат. Солиқ солиш, уни ундириш ва тўлаш соҳасидаги ўзаро ахлоқ-одоб. «Солиқ кодекси», солиқ хизмати ҳақидаги бошқа қонун меъёрларида солиқ тўловчилар ва солиқ органлари ходимлари учун белгиланган вазифалар, ҳуқуқлар ва

мажбуриятлар доирасидаги ҳуқуқий муносабатлар мажмуаси асосида шаклланадиган муомала маданияти.

Солиқ тўловчи баённомаси (декларацияси) — ишчи ва хизматчилар асосий иш жойидан ташқаридаги қўшимча даромадлари хусусида солиқ қонунчилигида кўрсатилган талаблар асосида тақдим этадиган маълумотнома. Бундан мақсад — жисмоний шахсларнинг соф даромадини аниқлаш ва уни тўғри солиққа тортишдан иборат.

Солиқ тўловчиларнинг ҳуқуқлари — солиқ тўловчиларнинг қонун томонидан зиммаларига юклатилган мажбуриятларини монеликсиз бажаришларига имкон берадиган ҳуқуқлари. Улар қуйидагилардан иборат: солиқ органларидан солиқ ҳақидаги масалалар бўйича ахборот ва маслаҳатлар олиш; белгилаб қўйилган тартибда ва асосларда солиқ имтиёзларидан фойдаланиш; бюджетга ортиқча миқдорда тушган солиқлар ва йиғимларни қайтариш тўғрисида ёзма ариза билан мурожаат қилиш; солиқлар ва йиғимлар бўйича бюджет олдидagi ўз мажбуриятларини бажариш юзасидан солиқ органларидаги мавжуд маълумотлар билан ҳамда ўтказилган текширув материаллари билан танишиш ва текширув далолатномаларини олиш, текширувларнинг натижаларидан норози бўлган тақдирда солиқ органига ўзининг ёзма эътирозларини ўн кунлик муддат ичида тақдим этиш; солиқ органларининг қарорлари ва уларнинг мансабдор шахслари ҳагги-ҳаракатлари устидан юқори солиқ органларига ёки судга шикоят қилиш (қаранг: «Солиқ кодекси», 11-модда).

Солиқларни прогноз қилиш — маълум солиқ даврида давлат бюджетига тушиши лозим бўлган солиқ тушумларининг миқдорини тахминан аниқлаш, чамалаш. Прогноз қилиш ишлари давлат солиқ хизмати органлари: солиқ инспекциялари, солиқ бошқармалари ва Қўмитаси томонидан амалга оширилади. Солиқ тўловларини прогноз қилишда қонун ва меъёрий ҳужжатлар, солиққа тортиш тўғрисидаги йўриқномалар, ҳукуматнинг қарор ва буйруқлари, белгиланган солиқ ставкалари, солиқ имтиёзлари, солиқ тўловчи юридик ва жисмоний шахслар тўғрисидаги инвентаризация маълумотлари, Молия вазирлиги томонидан тасдиқланган даромадлар таснифи; ҳокимият буйруқлари; корхоналарнинг молиявий фаолияти, дебиторлик ва кредиторлик қарзлари тўғрисида маълумотлар; корхоналарнинг молиявий-хўжалик фаолияти ҳақидаги статистик кўрсаткичлар каби маълумотлардан фойдаланилади.

Давлат солиқ хизмати органлари бюджетга солиқ ва бошқа мажбурий тўловлар тушумини ҳудудлар ва солиқ манбалари бўйича прогноз қилади. Прогнозлар йиллик ва чораклик даврларга тузилади. Солиқ ва тўловларни тезкорликда назорат қилиб бориш учун чораклик асосида ойлик ва бир кунлик прогнозлар тузиб чиқилади. Солиқ хизмати органларида солиқ ва мажбурий тўловларнинг прогноз кўрсаткичлари уч вариантда: йирик солиқ манбалари бўйича; солиқ ва тўловлар ҳақиқий тушумининг таҳлили асосида; корхона ва ташкилотларнинг молиявий хўжалик фаолияти тўғрисидаги маълумотларга кўра тузилади. Биринчи вариант бўйича прогноз қилишда 9 та солиқ тури, яъни ҚҚС, даромад (фойда) солиғи; жисмоний шахсларнинг даромад солиғи; акциз солиғи; ер солиғи; мулк солиғи; сув ресурсларидан фойдаланганлик учун солиқ; экология солиғи; табиий бойликлардан фойдаланганлик учун солиқларнинг миқдори аниқланади, чунки жами солиқ тушумларида бу солиқ турларининг салмоғи 90 фоизга яқин. Биринчи вариант бўйича прогноз қилишда корхоналарнинг молиявий натижалари тўғрисидаги ҳисоботлари Макроижтисодиёт вазирлиги, статистика идоралари томонидан тайёрланган, маҳсулотлар ишлаб чиқариш ҳажми, меҳнат ва меҳнатга ҳақ тўлаш ҳақидаги ҳисоботлар, маҳсулотнинг таннархи, тайёр маҳсулотнинг сотилиши тўғрисидаги ҳисоботлардан, корхоналарнинг дебиторлик ва кредиторлик қарзларига доир маълумотлар, амалдаги солиқ ставкалари, солиқ турлари бўйича берилган имтиёзлар ва бошқа маълумотлардан фойдаланилади. Иккинчи вариантда давлат солиқ органлари ҳисоботларида акс эттирилган солиқлар ва тўловлар бўйича бюджетга ҳақиқатда ўтказилган тушумлар таҳлили асосида прогнозлар ишлаб чиқилади. Учинчи вариантда эса, барча хўжалик юритувчи субъектлар (юрidik ва жисмоний шахслар)нинг молиявий ва хўжалик ҳисоботларини таҳлил қилиш ва улардан маълум хулосалар чиқариш асосида солиқ тушумлари прогноз қилинади. Давлат солиқ инспекциялари ўз прогнозларини вилоят давлат солиқ бошқармаларига, улар эса, ўз навбатида, вилоят бўйича прогнозларини Давлат солиқ қўмитасига тақдим этишади. Давлат солиқ қўмитаси Молия вазирлиги билан ҳамкорликда бу маълумотлардан Ўзбекистон Республикаси давлат бюджетининг даромад қисмини прогноз қилишда фойдаланади.

Солиқ удиришни тўловчининг мол-мулкига қаратиш — солиқ тўлаш

қобилиятига эга бўлмаган туловчиларнинг мол-мулки ҳисобидан суд қарорига асосан солиқларнинг ундирилиши. ЎзРда бу чора фақат суд қарорига асосан амалга оширилади.

Солиқларни қайта тақсимлаш функцияси — солиқлар ёрдамида хўжалик юритувчи субъектлар, ташкилотлар, тадбиркорлар ва аҳоли даромадларининг бир қисми қайта тақсимланади, ҳисобланган пул миқдори ишлаб чиқариш ва ижтимоий соҳага кўмаклашувчи тармоқларни ривожлантиришга, узоқ муддат давомида қопланадиган ва кўп маблағ талаб қиладиган тармоқларга йўналтирилиши; солиқларнинг юридик ва жисмоний шахслар даромадларининг бир қисмини мужассамлаштириб, жамиятнинг ижтимоий-иқтисодий эҳтиёжларини ҳисобга олган ҳолда қайта тақсимланишига хизмат қилиши. С.қ.т.ф. давлатнинг режалаштирилган сарф-харажатлар таркибига кирувчи аниқ мақсадга қарагилган йўналишларида амалга оширилади. Солиқлар давлат даромадига айлангач, ижтимоий-маданий ҳамда аҳолини ижтимоий муҳофаза этиш, иқтисодиётни ривожлантириш тадбирларига, марказлашган инвестициялар эса давлат ҳокимияти органларини, бошқарув ва суд органларини, фуқаролар бошқарув органларини молиялаштириш каби давлат қурилиши мақсадларига ишлатилиши учун тақсимланади.

Солиқ ҳисоби — солиқ миқдорини аниқлашда зарур бўладиган махсус ҳисоб-китоб усули. Унинг бухгалтерия ҳисоби, солиқ ҳисоби ва аралаш ҳисоб-китоб турлари мавжуд. С.ҳ.ни юриштиш барча хўжалик юритувчи субъектлар учун мажбурийдир.

Солиқ ҳисобининг модели—солиқ турлари бўйича солиқ тушумларини ҳисоблашда ишлатиладиган бухгалтерия ҳисоб-китоб тури. Хорижий мамлакатларда солиқларни ҳисоблашнинг икки модели мавжуд. Европа давлатларида солиқни ҳисоблашнинг «континентал» модели қўлланилади. Унда солиқ ҳисоби бухгалтерия ҳисобига мувофиқ келади ва барча фискал-ҳисоб вазифаларини бажаради. Бу модель Германия, Швеция, Италия ва бошқа давлатларнинг солиқ ҳисоб тизимларида АҚШ, Канада, Австралия ва бошқа мамлакатлар ҳисоб тизимида ишлатилади. Бухгалтерия ҳисоби солиқ ҳисобидан фарқ қиладиган бу моделда бухгалтерия ҳисоби билан бир қаторда солиқ ва йиғимларни ҳисоблашда алоҳида услублардан фойдаланилади. Албатта, умумий бухгалтерия ҳисобидан

ҳам солиқни ҳисоблашда қўлланилади, лекин бу модель алоҳида ҳисоб-китоб тартибидан фарқ қилади.

Солиқ ҳуқуқи — солиқ, йиғим ва тўловлар билан боғлиқ назарий қарашлар, солиқ соҳасидаги ҳуқуқий муносабатлар ва солиқ билан боғлиқ ҳуқуқий жавобгарлик масалаларини ўз ичига олувчи қонун меъёрлари мажмуи. С.ҳ. ҳуқуқий тартиботлардан бўлиб, ЎзР ҳудудида солиқ соҳасидаги муносабатларни қонун асосида тартибга солувчи қуйидаги тизимга эга:

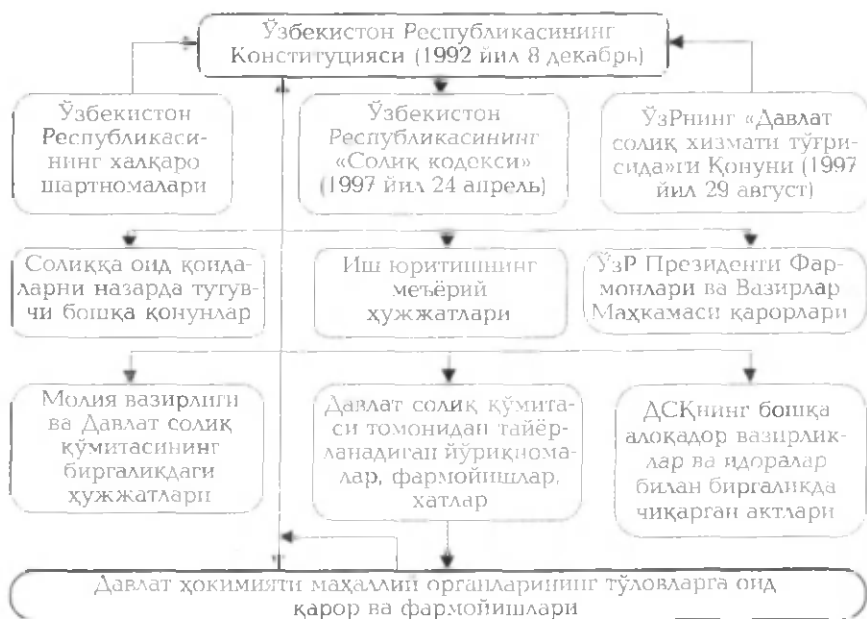

Солиқ ҳуқуқининг манбалари.

Солиқ тўлаш ва солиққа тортишга оид махсус ҳуқуқий-меъерий ҳужжатлар юқори тапшилотлар томонидан тасдиқланган.

Солиқда ҳуқуқий муносабатлар — давлат солиқ идоралари ва солиқ тўловчилар (юрidik ва жисмоний шахслар) ўртасидаги муносабатлар, давлат бюджетининг мажбурий тўловларини бажариш солиқ соҳасидаги ҳуқуқий меъёрлар билан тартибга солинади. ЎзР бўйича солиққа тортишга оид қонунларни қабул қилиш қуйидаги тартибда амалга оширилади:

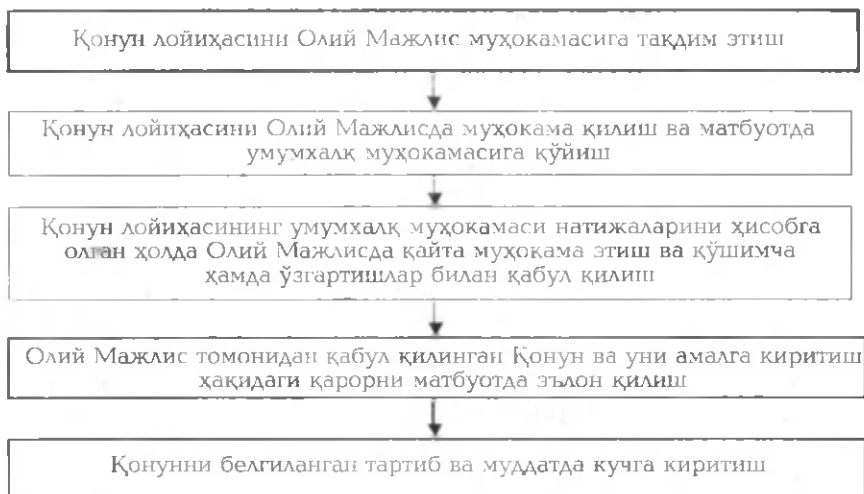

Солиқ тўғрисидаги қонунларнинг қабул қилиниш тартиби.

Янги солиқ, тўлов, бож ва йиғимлар махсус тартибда юқори ташкилотлар томонидан тасдиқланади ва жорий қилинади.

Солиқ қонунчилиги — давлатда солиқ турлари, уларни ундириш механизми ва солиқ мажбуриятларининг вужудга келиши, ўзгариши ва тўхтатилишини тартибга солиб турувчи ҳуқуқий меъёрлар йиғиндиси; молиявий ҳуқуқ тартибoglари. Солиқ ҳуқуқи давлатнинг ижтимоий-иқтисодий тузилиши (қурилиши), унинг вазифа ва функциялари билан белгиланади.

Солиқ битимлари — бир мамлакат юридик ёки жисмоний шахслари иккинчи мамлакатда олган даромадларининг айрим турларини ёки бошқа мамлакат ҳудудида жойлашган шундай шахсларнинг мол-мулкини солиққа тортиш ҳуқуқини, мамлакатлараро солиқ муносабатларини тартибга солишга йўналтирилган битимлар. Амалиётда солиқ битимларининг икки тури учрайди: 1) махсус (чекланган) солиқ битимлари, улар доирасида муайян бир масалани (халқаро юк ташиниш, божхона тўловлари, имтиёзли солиқ режими кабиларни) ҳал қилиш билан чегараланган амаллар тартибга солинади; 2) умумий, энг кўп қўлланиладиган битимлар. Бундай солиқ битимлари имзоланганда (тузилганда) давлат қуйидаги асосий вазифаларни ечишга ҳаракат қилади: икки марта солиққа тортишга барҳам бериш

йўсинини аниқлаш, бунда ўзаро келишувчи давлатларга фақат маълум даромад турларидан солиқ ундириш ҳуқуқи бириктирилади; ҳар икки давлатда солиққа тортиш ҳуқуқи сақланиб қолган ҳолда ҳам икки марта солиққа тортиш механизмига барҳам бериш; бошқа мамлакатларда солиқ тўловчини камситиш — дискриминация қилиш тарзида солиққа тортишдан ҳимоя қилиш; солиқ тўлашдан бўйин товлаш ҳолларини аниқлаш ва конвенцияни бажариш мақсадида ўзаро ахборот алмашиш.

Солиқ назорати — юридик ва жисмоний шахслар томонидан солиқ ва бошқа мажбурий тўловларнинг ўз вақтида тўланишини таъминлаш устидан олиб бориладиган назорат. Назорат бевосита корхонанинг ўзида (ҳужжатли текширув) ёки корхоналар томонидан белгиланган муддатларда тақдим этиладиган ҳамда солиқ органи ихтиёрига келиб тушадиган банк ҳужжатлари, бухгалтерия ҳисоботлари ва ҳисоб-китоблари асоси (камерал текширув)да амалга оширилиши мумкин. Солиқ органларида ҳар бир солиқ тури ва бошқа мажбурий тўловларнинг ҳисобланиши ҳамда келиб тушиши юзасидан тезкор бухгалтерия ҳисобини жорий этиш орқали корхоналар устидан доимий назоратга эришилади.

Сотиш солиғи — товарларнинг сотиш қийматига нисбатан фоизларда белгиланиб, ишлаб чиқарувчи сотувчилар томонидан тўланадиган солиқ тури. ЎзРда маълум муддат 5 фоизли С.с. амал қилиб, кейинчалик бекор қилинди, айрим давлатларда ҳозир ҳам мавжуд.

Солиқ унсурлари — хўжалик юритувчи субъектларнинг давлатда ва ундан ташқарида фаолият юргизганлиги учун солиқ тўлаш жараёнида ишлатиладиган асосий кўрсаткичлари ва унсурлари. Солиқ ва йиғим унсурлари — хўжалик фаолиятини солиққа тортишда ишлатиладиган асосий кўрсаткичлар ҳамда атамалар маъносини ифодалайди. Ҳозирги бозор иқтисодиётини амалга ошириш жараёнида қуйидаги асосий солиқ унсурларидан фойдаланилади: солиқ ставкаси, сиёсати, таъмиллари, солиққа тортиш даври, солиқ оғирлиги, солиқ тушуми ва бошқалар.

Соф миллий даромад — молиявий йил давомида давлат миқёсидаги ишлаб чиқарилган ялпи маҳсулотнинг пулдаги ифодаси (NNP). С.м.д. таркибига бир йил мобайнида истеъмол қилинган товарлар қиймати (С), соф инвестиция (I) ҳамда давлат томонидан сотиб олинган товар ва хизматлар қиймати (G) киради:

Солиқ тушуми бу кўрсаткични ҳисоблашдаги муҳим манбалардан ҳисобланади. Ҳар қандай ҳолатда ҳам солиқ тушумининг миқдори давлат харажатларини қоплашга етадиган даражада бўлса, самарали ва барқарор иқтисодий ўсиш имконияти вужудга келади. Демак, С.м.д. миқдорининг ўсиши, асосан, куйидаги кўрсаткичларга боғлиқ:

NNP=истеъмол қилинган товарлар қиймати+соф инвестиция қиймати+давлат томонидан сотиб олинган товар ва хизматлар қиймати (C+I+G).

Соф миллий маҳсулотнинг ўсиши давлатнинг солиқ сиёсати, фискал тадбирлари ва монетар дастурларига боғлиқ.

Сохта банкротлик — ҳўжалик юритувчи субъектнинг ўз мажбуриятларини иқтисодий жиҳатдан бажара олмаслиги тўғрисида сохта эълон бериши, кредиторларга кўп миқдорда зарар етказилиши.

Сохта тадбиркорлик — низома кўрсатилган фаолиятни амалга оширини мақсадини кўзламасдан, ссудалар, кредитлар олиш, фойдадан (даромаддан) солиқ тўламаслик (солиқларни камайтириш) ёки бошқача мулкый манфаат кўриш мақсадида ҳўжалик юритувчи субъектлар ва ўзгача тадбиркорлик ташкилотлари тузиш ҳаракатлари.

Субвенция (лот. *subveniere* — ёрдамга келмоқ) — дотациядан фарқли равишда давлат ёки бошқа субъектлар томонидан маълум мақсадларни кўзлаб, жумладан, иқтисодий соҳани ривожлантиришни таъминлаш учун маҳаллий ҳокимият органларига ёки ҳўжаликнинг айрим соҳаларига бериладиган молиявий нафақа тури. С. тадбиркорлар ва ишбилармонларга бозор рақобатида инқирозга учрамаслик воситаси сифатида, шунингдек, давлат томонидан айрим шаҳарлар ва вилоятларнинг иқтисодий инфратузилмасини ривожлантириш учун ҳам берилиши мумкин.

Сув пули — ариқдаги сувдан фойдаланганлик учун олинadиган солиқ тури бўлиб, Қўқон хони Худоёрхон томонидан қўшимча йиғим тарзида ундирилган.

Сув ресурсларидан фойдаланганлик учун солиқ — ишлаб чиқа-

риш эҳтиёжлари учун сувдан фойдаланадиган корхоналар тўлайдиган солиқ тури. Истеъмол этилган сув ҳажмидан келиб чиққан ҳолда фойдаланилган ҳар 1 м³ сув учун белгиланган ставкалар бўйича ҳисобланади ва сувдан фойдаланувчи субъект сув ресурсларидан иш жараёнида ҳамда бошқа мақсадларда фойдаланганлиги учун олинади. Ишлаб чиқариш корхоналари, электр станцияси, коммунал хўжалиги ҳамда қишлоқ хўжалиги ташкилотлари солиқ тўловчилар саналади. Бу солиқ қуйидагича ҳисобланади:

$$W = \frac{G \cdot C_1}{100},$$

бу ерда, W — сув ресурсларидан фойдаланганлик солиғи (сўм); G — маълум давр ичида фойдаланилган сув ҳажми (м³); C_1 — солиқ ставкаси, ҳар бир куб метр учун (сўм).

Суриштирув (солиққа оид) органларининг вазифалари — шиошилинч тергов ҳаракатлари олиб боришда қўлланилиб, ундан мақсад: жиноятнинг олдини олиш ёки содир этилишига йўл қўймаслик; исбот-далилларни тўплаш ва сақлаш; жиноят содир этганликда гумон қилинаётганларни ушлаш, яширинган, гумон қилинаётган ва айбланаётганларни қидириб топиш; жиноят туфайли етказилган мулкий зарар қопланишини таъминлаш (қаранг: «Жиноят процессуал кодекси», 339-модда).

Суғурта — қутилмаган шароитдан келиб чиққан зарарни тўлиқ ёки қисман қоплаш, муҳофаза қилиш чоралари. Турли сабаблар: табиий офатлар, бахтсиз ҳодисалар, бошқа ижтимоий-сиёсий сабаблар натижасида кўрилган зарарларнинг суғурта ҳақидаги қонун ёки суғурта шартномаси асосида қопланиши. Бундай суғурта давлат ва хусусий ташкилотлар томонидан амалга оширилади. Келинувчи томонлардан бирининг ўз мажбуриятини бажармаганлиги сабабли иккинчисининг қарздор бўлиб қолиши, синиши ва бошқа ҳолатлардан ҳам суғурта қилинади. Ҳозир давлат суғурта органларидан ташқари, тижорат суғурта тизими кенг тармоқ ёймоқда. Давлат ва тижорат суғурта компаниялари ўз фаолиятидан фойда олишни кўзлайди.

Суғурта суммаси — муайян суғурта объекти суғурта қилинган пул миқдори; суғурта шартномаси ёки қонун билан бел-

гиланган пул миқдори, сугурта бадали ва сугурта тўлови шундан келиб чиққан ҳолда белгиланади. Мажбурий С.с. объектнинг ҳажми ва хусусиятига асосан ҳисоблаб чиқилади. Ихтиёрий шахсий С.с. сугурта ташкилоти томонидан белгиланиб, чипта баҳоси таркибига киритилади.

Сугурта тарифи — сугурта суммаси ёки сугурта объекти бирлигидан олинадиган сугурта бадалининг ставкасини акс эттирадиган миқдор кўрсаткичи.

Сюнь Цзи қонуни — қадимги Хитой файласуфи, Конфуций таълимотининг давомчиси (тахм. милoddан аввалги 313—238 йилларда яшаган) бўлган олим, «Сюнь Цзи» рисоласи муаллифи, солиқ назариясининг асосчиларидан бўлган олим номи билан аталадиган иқтисодий назария. «Тўпланган бойлик» жамиятнинг аъзолари меҳнати туфайли яратилади ва ундан бутун жамият аъзолари тенг фойдаланишлари зарур, деган ғояни илгари суриб, жамият бойлигининг кўпайиш қонуниятларини очган.

Т

Тадбиркор — иқтисодий фаолият кўрсатиши учун тўлиқ ёки қисман моддий маблағ ёки иқтисодий омилларга эга бўлган ғайратли, шижоатли, қобилиятли, таваккалчи, ўзи танлаган соҳа бўйича чуқур тафаккурли, иқтисодий хавф-хатарни писанд қилмайдиган, тижорат ишларини яхши олиб борадиган шахс (*қаранг*: Тадбиркорлик).

Тадбиркорлик — иқтисодий мақсад йўлида хавф-хатар тасодифларга доимо тайёр, мустақил, кучли ирода соҳиби, яхши савдогар, ўз маҳсулотининг фойдали эканлигига истеъмолчиларни ишонтира оладиган, торроқ доирада, бироқ ўта чуқур таҳлилий тафаккурга, иқтисодий омиларни кутилмаган даражада уйғунлаштириш (комбинациялаш) қобилиятига эга бўлган, ўз ишининг равнақи йўлида доимий изланиш олиб борувчи ва шу билан мамлакат иқтисодий тараққиётига ўз ҳиссасини қўшадиган ижодкор шахс фаолияти. Инсоннинг ўз фаолияти давомида фойда олиш мақсадида доимий изланган ҳолда ижодий фикр юргизиб, бозор иқтисодиётида товар конъюктурасини ҳисобга олган ҳолда конкуренцияни енгиш жараёни; истеъмол моллари ишлаб чиқариш, хизмат кўрсатиш, савдо-сотиқни юритиш,

халқаро иқтисодий алоқаларни ўрнатиш каби фаолиятларда илмий услублардан фойдаланиш жараёни тадбиркор инсонга хос хусусиятлардан ҳисобланади.

Тадбиркорларни рўйхатга олиш йиғими — ваколатли органлар бирор турдаги тадбиркорлик фаолияти билан шугулланишни ижобий ҳал этиб, қарор қабул қилганда жисмоний шахслардан олинadиган бир марталик мажбурий тўлов. Рўйхатга олиш йиғими тўланганидан сўнг жисмоний шахсга унинг тадбиркор тарзида давлат рўйхатидан ўтганлиги ҳақида гувоҳнома берилади.

Таклиф ва баҳонинг боғлиқлиги — бозор муносабатларининг белгилловчи кўрсаткичларидан бири; бозорга сотишга чиқарилган маҳсулот қанча кўп бўлса, унинг баҳоси ҳам шунча пасайиб боради ва аксинча, маҳсулот кам чиқарилса, баҳо кўтарилиб кетади. Бу боғлиқликни қуйидаги чизмаларда ифодалаш мумкин:

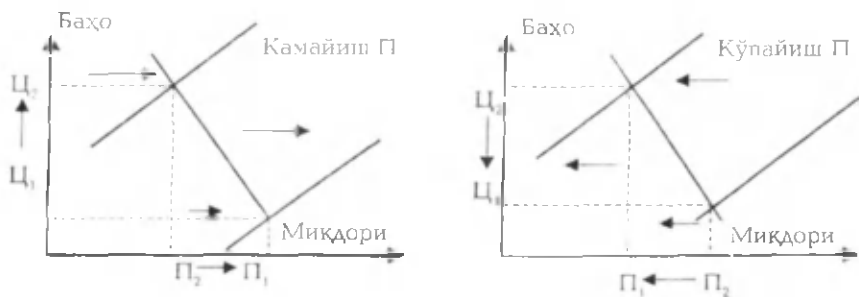

Маҳсулот миқдори билан унинг баҳоси ўртасидаги боғлиқлик.

Чизмадан кўриниб турибдики, бозорга сотиш учун олиб чиқилган товарнинг миқдори $П_2$ дан $П_1$ га камайса, баҳо $Ц_1$ дан $Ц_2$ га кўпаяди. Бунинг акси эса чапдаги чизмада ифодаланган.

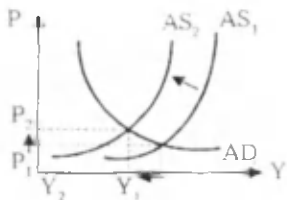

Таклиф ва баҳонинг боғлиқлиги.

Таклиф қонуни — бозорга қанчалик товар кўп чиқарилса, унинг баҳоси тушади ва кам чиқарилса, баҳо ошади; бозорда баҳо даражасига қараб, сотишга чиқариладиган товар ҳажмини болшқарувчи қонун. Чизмада таклиф чизиғи эгри AS_1 чизиқ ва AS_2 талаб чизиғи билан бирга ифодаланган. Таклиф чизиғи

AS_1 дан AS_2 га ўзгаришига кўп омиллар таъсир қилиши мумкин, лекин чизмада ифодаланган ўзгариш ресурслар ҳолатини ифодалайди. Бу ерда солиқ ставкаси ва солиқ турлари кўпайишининг (баҳо, таклиф ҳамда талаб кўрсаткичлари ўзгармаган ҳолда) ишлаб чиқариладиган товар миқдори ва баҳо акс этган.

Демак, солиқ учун олинadиган маблағ кўпайса, товар баҳоси P_1 дан P_2 га ўсади ва товарнинг бозорда сотилиши Y_1 дан Y_2 га камаяди. Бу жараён иқтисодий ўсишга салбий ёки ижобий таъсир кўрсатиши мумкин.

Талаб — аҳоли ва жамиятнинг товар ҳамда хизматларга бўлган эҳтиёжи. Эҳтиёж талабга айланиши учун молиявий жиҳатдан таъминланган бўлиши керак. Т. умумий, тўловга қобил ва чекланган турларга бўлинади. Умумий Т. — физиологик меъёрлар билан аниқланса, унинг тўловга қобилияти мавжуд даромад билан чегараланган Т. ва пул маблағи билан белгиланади.

Талаб қонуни — маҳсулот баҳоси билан унинг сотилиш ҳажми ўртасидаги боғлиқликни кўрсатувчи бозор қонуни: бозорда товарга бўлган талаб кўпайса, унинг баҳоси ошади ва аксинча, талаб камайса, баҳо пасаяди: Т.қ.га биноан, маҳсулот баҳоси қанча юқори бўлса, унинг бозорда ўтиши шунча кам бўлади. Бу ўзгариш қайишқоқлиги — эластиклиги (маҳсулотга бўлган) талабнинг ўзгаришини ифодалайди. Баҳонинг бир фоизга ўзгаргандаги натижаси талабнинг ўзгариш коэффициенти ҳисобланади. Бозорда қайишқоқлик коэффициенти баҳонинг ҳар хил ҳолатидаги ўзгаришларини кўрсатадиган қуйидаги чизмаларда ифодаланган:

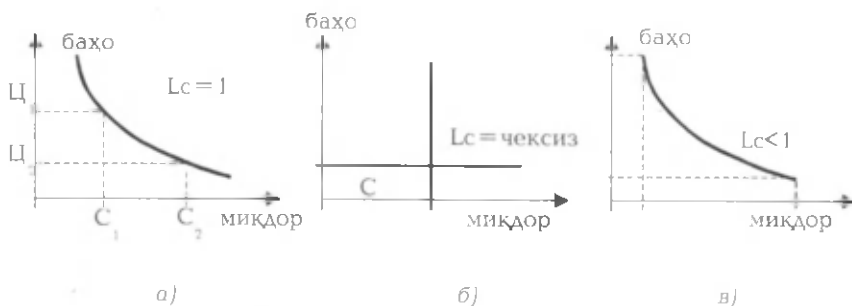

Эластиклик функцияси (харидорнинг маҳсулотга талаби).

Чизмада талабнинг уч ҳолатдаги (E_c) ўзгариши ифодланган. Маълум миқдорда сотилган маҳсулот ҳажми (C), маҳсулот баҳоси (Δ) ва уларнинг ўзгарувчанлиги қуйидаги формула ёрдамида аниқланади:

$$E_c = (\text{дельта } C \cdot \Delta) : (\text{дельта } \Delta \cdot C)$$

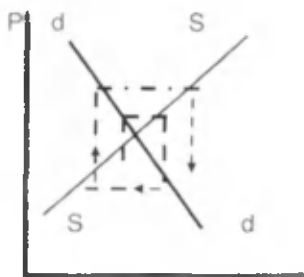

Талаб ва таклифнинг ўзгариши.

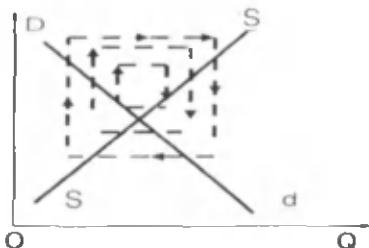

Талаб ва таклифнинг бир хил миқдорда ўзгариши.

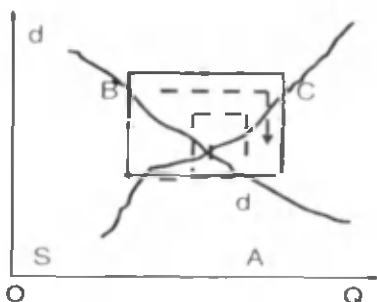

Талаб ва таклифнинг тартибсиз ўзгариши.

Юқоридаги чизмаларда: а) талаб қайишқоқлиги бирга тенг бўлгандаги ўзгариш жараёни; б) талаб қайишқоқлиги чексиз бўлгандаги ўзгаришлар; в) талаб қайишқоқлиги бирдан кичик бўлгандаги ўзгаришлар ифодаланган ($E_c = 0$).

Талаб, таклиф ва баҳо ўртасидаги боғлиқлик – бозордаги асосий омиллар ўртасида уч хил ўзгариш жараёни мавжуд бўлиб, бу бозор иқтисодиётининг объектив қонуни ҳисобланади, товарларга талаб ва таклиф ўртасидаги мунтазам узвий муносабатларни акс эттиради. Бозорга товар ва хизматларни кўпроқ таклиф қилиш уларга талабнинг камайиши ёки кўпайишига олиб келади ҳамда баҳонинг энг мақбул даражасини белгилайди. Бу қонуният бозорда талаб (d), таклиф (S) ва баҳо кўрсаткичлари ўртасидаги боғлиқлик нисбати асосида содир бўлади. У ерда талаб, таклиф ва баҳо кўрсаткичларининг ўзгариши бозор механизмига боғлиқ.

Бозордаги механизм бозорда талаб ва таклифнинг ўзгаришига боғлиқ ҳолда баҳонинг ўзгариш жараёнини англатади. Бозорда талаб ва таклифнинг навбатма-навбат ўзгариши баҳонинг бос-

қичма-босқич ўзгаришига олиб келади, яъни таклифга қараб, талаб ўзгариши баҳонинг секин-аста ошиши ёки камайишини келтириб чиқаради.

Иккинчи ҳолатда бозорда таклиф ва талаб бир вақтнинг ўзида ўзгарса, баҳонинг барқарор бўлиш эҳтимоли ифодаланган. Бунда талаб ва таклиф чизиги бир хил ва бир суръатда ўзгариши натижасида баҳонинг ўзгармас ҳолати сақланиб қолиши мумкин.

Учинчи ҳолатда бозордаги таклиф ва талаб ҳар хил суръатларда ўзгариши мумкин. Натижада, талаб ва таклиф чизиги ҳам тўғри ўзгармасдан, баҳо секин-аста кўтарила боради. Бозорда намоён бўлган бу уч хил ҳолат баҳонинг ўзгариш жараёнига таъсир кўрсатади.

Нотекис ўзгариш бозорда товар ва хизматга бўлган баҳонинг ўзгармаслигига олиб келади, бу жараён, асосан, таклиф ва талабнинг ўзгаришига боғлиқликда давом этади. Юқоридаги уч ҳолат ҳам бозор механизмнинг ўзгариш меъёрини ифодалаб, бир томондан талаб ва таклифнинг, иккинчи томондан, баҳо ва товарнинг айланиш ҳажмини белгилайди. Чунки ВС ва CD чизиқларининг ўзгариш жараёни талаб — (d) ва таклиф — (S) миқдорининг ўзгариши билан узвий алоқада юз беради. Эркин иқтисодиётда бу механизм ҳукмрон бўлиб, талаб ва таклиф қонуни асосида иш кўрсатади.

Таннарх — корхонанинг маҳсулотни ишлаб чиқариш ва сотишга кетган чиқимлари ва жорий харажатларининг пулдаги ифодаси; юридик шахслар фаолиятини ташкил қилишда ишлатиладиган асосий харажатлар йиғиндиси. Бу харажатларни ҳисоблашда қуйидаги формуладан фойдаланиш лозим:

$$T = T_1 + T_2 + T_3 + T_4 + T_5 + T_6 + T_7 + T_8 + T_9 + T_{10} + T_{11},$$

бу ерда: T_1 — асосий иш ҳақи харажатлари;

T_2 — рента харажати;

T_3 — ижара харажати;

T_4 — асосий фондларни таъмирлаш харажати;

T_5 — моддий харажатлар;

T_6 — мажбурий суғурта тўлови, иш ҳақиға нисбатан;

T_7 — маҳсулотни сертификатлаш харажати;

T_8 — хизмат сафари харажатлари;

T_9 — кадрлар тайёрлаш учун кетган харажатлар;

T_{10} — қонун буйича белгиланган бошқа харажатлар;

T_{11} — асосий фондлар амортизацияси.

Ушбу харажатлардан бошқа чиқимлар таннарх таркибига киритилмайди.

Тариф — жисмоний ёки юридик шахслар фаолиятига жорий этилган турли ишлаб чиқариш ва ноишлаб чиқариш хизматлари учун тўлов ставкалари тизими.

Тариф даражаси — божхона тариф жадвалининг асосий унсурларидан бўлиб, иш кўламига мувофиқ белгиланади. Т.д.ни бериш учун қўйиладиган талаблар тариф-малака маълумот-номасида белгиланган.

Тариф имтиёзлари — божхона тарифларини жорий қилишда ишлатиладиган енгилликлар; савдо сиёсатини ўтказишда божхона чегараси орқали олиб ўтиладиган товарга нисбатан илгари тўланган божни қайтариш, бож тўлашдан озод қилиш, бож ставкасини пасайтириш, товарни имтиёзли — преференциал тарзда олиб киришга тариф квоталари белгилаш шаклида ўзаро манфаатли шартлар асосида ёки бир томонлама тартибда бериладиган имтиёзлар. Бу имтиёзлар давлат томонидан белгиланиб, маълум вақтда қайта кўриб чиқилиши мумкин.

Тариф тўсиқлари — давлатларда муайян товарларни кириши ёки чиқаришни қийинлаштирадиган амалдаги божхона тизими тарифлари, аксарият ҳолларда рақибларга нисбатан таҳқирлаш мақсадларини кўзлайди.

Тафтиш — молия ва солиқ масалаларида қонун ҳужжатларига риоя этилиши, солиқ статистикаси органларига ҳамда банкларга тақдим этиладиган ҳисобга олиш ва ҳисобот ишларининг тўғрилиги устидан назоратни амалга ошириш мақсадида хўжалик юритувчи субъектларнинг бухгалтерлик, молия ва бошқа ҳужжатларини текшириш.

Ташқи иқтисодий фаолиятнинг давлат томонида бошқарилиши — ташқи иқтисодий фаолиятни тартибга солиш, турли давлатларда ҳам маъмурий, ҳам иқтисодий усулларни қўллаш орқали олиб борилади. Ҳар бир давлат ташқи иқтисодий алоқаларда ўз сиёсатини ўтказишга ва ўз миллий манфаатларини кўзлаган ҳолда халқаро меҳнат тақсимогида самарали иштирок этишга ҳаракат қилади. Бу халқаро иқтисодий муносабатларнинг ўзаро тенг ҳуқуқлилиқ, тенг шерикчилиқ, ўзаро манфаатдорлик ва нуфузли асосларда олиб борилишини кўзлаб,

давлат амалга ошираётган пухта ишлаб чиқилган режали чоратадбирларни ўз ичига олади. Ўзбекистон мисолида бу қуйидагиларда ўз ифодасини топиди: 1992—1994 йилларда бошқарувнинг тарифсиз чораларига, яъни товарларнинг айрим турларини олиб чиқишни тақиқлаш, шунингдек, экспортни лицензиялаш ва квоталашга катта эътибор берилди. Аҳолини озиқ-овқат маҳсулотлари билан узлуксиз таъминлаш мақсадида 1992 йилда лицензиялаш барча асосий экспорт қилинадиган товарлар бўйича амалга оширилди, 1994 йилда бу рўйхатдаги номлар 13 тагача қисқарди, сўнгга 11 тага тушди. Ҳозирги пайтда 4 гуруҳ товарларни ўз ичига олади. Экспорт бобида тариф чоралари қўлланилиб, экспорт божлари, билвосита солиқлар, акциз солиғи ва ҚҚС жорий этилди. Тариф усуллари қўлланишда 1995 йилгача икки хил тушунчадан келиб чиқиб иш кўрилди. Мустақил Давлатлар Ҳамдўстлиги (МДҲ) мамлакатлари учун мўлжалланган товарларга нисбатан «товарларни олиб чиқиш» тушунчаси қўлланилди. Ҳамдўстлик давлатлари иқтисодийнинг ўзаро чамбарчас боғлиқ бўлиб келганлигини ҳисобга олган ҳолда, уларга товарларнинг олиб чиқилишини ҳақиқий маънодаги экспорт деб ҳисоблаб бўлмасди. Ушбу товарлар учун Вазирлар Маҳкамасининг 1992 йил 31 декабрдаги қарорига биноан, билвосита солиқлар (акциз ва ҚҚС)ни ҳам қамраб олувчи товар қийматидан 10 фоиз миқдорда олиб чиқиш солиғи жорий этилди. 1997 йилда «Бож тарифи тўрисида»ги Қонун қабул қилиниб, унга жаҳон амалиётига мувофиқ божхона божларини тўлашга доир имтиёзларни кўзда тутувчи моддалар киритилди. Ташқи алоқаларни давлат томонидан потариф усулида тартибга солиш чораларига квоталаш, эмбарго, техник тўсиқ, декларациялаш ва ҳ.к. қўшилди. Жаҳондаги аксарият мамлакатларнинг божхона хизматлари ҳозирги пайтда ўз фаолиятларини ислоҳ қилиш устида иш олиб боришмоқда. Солиқларни тўплаш, савдо сиёсатини бошқариш ва мамлакат манфаатларини муҳофаза қилиш мақсадларини амалга оширишнинг энг самарали воситаларини излаб топиш бу ислохотлар ёки ўзгаришларнинг ҳаракатга келтирувчи кучи бўлиб хизмат қилаётир. Божхона-тариф чоралари, ташқи иқтисодий фаолиятни тартибга солишга йўналтирилган ва давлат органлари томонидан қонунчилик асосида амалга ошириладиган ташкилий, ҳуқуқий, иқтисодий чоратадбирлар ана шундай воситалар жумласига киради.

Ташқи савдо шартномаси — ташқи савдо битими қатнашчилари ўртасидаги ўзаро муносабатларни белгилайдиган асосий тижораг ҳужжати, унда шартлашувчи бир томон (сотувчи)нинг иккинчи томон (харидор)га муайян товарни моддий буюм шаклида бериши ёки билимлари, тажрибасини ўртоқлашуви, ижодий фаолият маҳсулини баҳам кўриши, хизматлар кўрсатиши, объект қуриб ёки белгиланган муддагга маълум ҳақ эвазига бошқа ишларни бажариб беришидан иборат шартларни ўз ичига олган операциялар акс эттирилади. Етказиб берилган товарлар (кўрсатилган хизматлар) учун ҳақ хорижий, халқаро, миллий валютада ва валютасиз асосда тўланиши мумкин. Битимда томонларнинг ҳуқуқ ва мажбуриятларини товарнинг ўзига хос хусусиятлари ва уни етказиб бериш шаклини ҳисобга олган ҳолда муфассал келишиб олиш мақсадга мувофиқдир. Шартноманинг бошқа бир тури икки ёки ундан кўп томон (улардан бири — хорижий контрагент) шартномаси товарлар, хизматлар ва ижодий фаолият маҳсулларига нисбатан фуқаролик ҳуқуқлари ва мажбуриятларини қўллаш, ўзгартириш ёки бекор қилишга йўналтирилган бўлади.

Ташқи қарз — давлатнинг молия давридаги экспорт-импорт фаолияти натижасида содир бўладиган қарзи; халқаро кредитнинг асосий шакли. Чет эл кредиторларидан олинган ёки хорижий қарз берувчилар томонидан берилган қарзларни тўлаш халқаро ташкилотлар, муассасалар, монополиялар, банклар ҳамда давлатлар билан ўзаро кредит муносабатлари орқали амалга оширилади.

Таъминлаш базаси — шериклар ўртасида ташқи савдо битимини тузишда товарни сотувчидан харидорга етказиб бериш билан боғлиқ вазифалар (транспортда ташиш, йўлдаги вақтида сугурта қилиш, божхона ҳужжатларини тайёрлаш ва бошқалар)ни тақсимлаш. Бунда нархнинг асоси (базаси) етказиб бериш харажатлари ҳисобга олинган-олинмаганлигига қараб белгиланади.

Тезкор жорий қилиш — тезкор қидирув тадбири, даромад- (фойда)ларни яшириш ва баённома — декларациялар тақдим этиш ҳамда солиқ тўлашдан бўйин товлаш фактлари тўғрисида асосли фаразлар мавжуд бўлиб, бундай ҳуқуққа зид ёндашувларни аниқлаш ва ҳужжатлаштириш имкони бўлмаган тақдирда штардаги тезкор ходимларнинг солиқ солиш объектларига кириб, зарур ахборот олишларини таъминлаш (қаранг: «Жиноят процессуал кодекси», 339-модда).

Тезкор назорат — ҳисобот вақти ичида (мас., ҳар куни, ҳар ўн кунда ва ҳ.к. муддатда) ёки муайян операция ва ҳатти-ҳаракат тугаши билан унинг сифат ҳамда миқдор кўрсаткичлари юзасидан амалга ошириладиган текширув.

Текшириш — ҳўжалик юритувчи субъектлар қонунлар ва фаолиятни тартибга солувчи бошқа меъёрий ҳужжатларни қандай бажараётганликларини назорат қилувчи органлар томонидан йилига бир марта назорат текширувидан ўтказилиши.

Текширув ваколатига эга масъул шахслар — ҳўжалик юритувчи субъектлар фаолиятини назорат қилувчи органларнинг масъул ходимлари. Уларга ҳўжалик юритувчи субъектлар фаолиятини текшириш учун белгиланган тартибда рухсатнома берилади. Назорат қилувчи органларнинг масъул шахслари доимо шу масъулият даражасида бўлишлари учун улар қонун ҳужжатларида белгиланган тартибда аттестациядан ўтказиб турилиши лозим.

Текширув ҳужжатлари тўплами (текширув материаллари) — солиқ тўловчилар фаолиятини солиқ қонунчилигига риоя қилиниши нуқтаи назаридан ўтказилган текширувларга асос бўлувчи ва текширув натижалари юзасидан расмийлаштирилган ҳужжатлар мажмуи. Текширув ҳужжатлари тўламида қуйидагилар бўлиши шарт: солиқ органи инспекторини текширувга жўнатиш хусусидаги буйруқнинг нусхаси; текширув далолатномасининг асл нусхаси; солиқлар ва бошқа тўловлар ҳисобланган жадваллар; солиқ қонунчилиги бузилганлигидан маълумот берувчи бухгалтерия ва маъмурий ҳужжатларнинг асл нусхалари; текширувдан хабардор бўлган ҳўжалик раҳбарлари, бош бухгалтер ва лозим бўлган ҳолларда бошқа моддий жавобгар шахсларнинг тушунтириш хатлари; маъмурий ҳуқуқбузарлик ҳақида баённома (агар солиқ тўловчининг фаолиятида маъмурий ҳуқуқбузарлик аломатлари бўлса); ҳуқуқбузарликка доир ашёвий далиллар ва буюмлар олиб қўйилганлиги тўғрисидаги баённома; олиб қўйилган ашёвий далиллар ва буюмлар шаҳар ёки туман ҳокимликлари томонидан белгиланган ва тасдиқланган савдо дўконлари ёки омборхоналарга сақлаш ёхуд сотиш учун топширилганлиги ҳақида расмийлаштирилган юк хатлари. Юк хатлари моддий бойликларни топширган ва қабул қилиб олган шахслар томонидан им-

золаниб, буюмларни қабул қилиб олган ташкилотнинг муҳри билан тасдиқланган бўлиши шарт.

Тижорат сир — хўжалик юритиш субъектининг сир тутилиши лозим бўлган иқтисодий ҳамда рақобат манфаатларига тааллуқли маълумотлари. Хўжалик юритиш объектининг иқтисодий муҳофазаси ҳам Т.с. бўлиши мумкин.

Товарларни тарифлаш ва кодлашнинг мувофиқлаштирилган тизими (ТТКМТ) — Божхоналар ҳамкорлик Кенгаши (БХК), унинг ТТКМТ бўйича қўмитаси томонидан ишлаб чиқилган кўп мақсадли ташқи савдо товар классификатори; мазкур тизимни яратишда 59 мамлакат ҳамда 20 дан ортиқ халқаро (ҳукуматлараро, ноҳукумат) ва миллий ташкилот қатнашувчи механизм. Бу ташкилотлар таркибига: Товарлар ва тарифлар бўйича Бош келишув (ТТБК), Савдо ва ривожланиш бўйича БМТ конференцияси (ЮНКТТАД—СРКБМТ), Халқаро савдо палатаси, Стандартлаштириш халқаро ташкилоти (СХТ—ИСО), БМТ статистика бюроси киради. ТТКМТни қўллашнинг ҳуқуқий жиҳатлари шу тизимга доир Халқаро конвенция билан тартибга солинади. Конвенция 1988 йил 1 январдан кучга кирган бўлиб, амал қилиш муддати чекланмаган. ТТКМТ мувофиқлаштирилган тизими номенклатураси (ТТКМТН) ҳам Конвенциянинг иловаси, ажралмас қисми саналади. ТТКМТН БХКнинг расмий тиллари ҳисобланган (инглиз, француз) тилларда нашр этилган. Ўзбекистонда бу ҳужжат 1991 йил 1 январдан эътиборан қўлланилмоқда. Унга асосан, миллий классификатор — ташқи иқтисодий фаолият товар номенклатураси (ТИФТН) тузилган. ТТКМТ ТТБКга аъзо бўлган 150 давлатнинг барчаси томонидан қабул қилиниши тахмин қилинади, жаҳон савдосининг 90 фоиздан ортиғи шу давлатлар ҳиссасига тўғри келади.

Товар — меҳнатнинг сотиш учун яратилган маҳсули; бозорда одди-сотди объекти бўладиган ва маълум бир эҳтиёжни қондирадиган маҳсулот ёки хизмат. Ҳар қандай Т. икки хусусиятга — истеъмол қийматига ва бозор қийматига эга.

Товар белгиси — саноат ёки савдо корхоналари томонидан товарга ёки товар ўрамига тушириладиган белги (рамз). Товар ва уни бошқа ишлаб чиқарувчи (сотувчи)лардан ажратиб кўрсатиш учун қўлланилади. Сифат, кафолат ва реклама вазифаларини бажаради.

Товарнинг божхона қиймати — товарнинг божхона органлари томонидан махсус услублардан фойдаланиб аниқланган қиймати. Чегара орқали ўтаётган товар ёки хизмат қиймати шартномага биноан белгиланган бўлса, шартномада келишилган қиймат асос қилиб олинади. Агар шартнома бўлмаса, юридик ва жисмоний шахслар товари божхона текширувидан ўтказилиб, махсус услуб ёрдамида қиймати аниқланади. «Божхона кодекси»га асосан, ҳозирги пайтда товарнинг божхона қийматини аниқлашда олти хил услуб қўлланилиши мумкин. ЎзРда «Бож тарифи тўғрисида»ги Қонунга асосан, божхона қийматини аниқлашнинг олти усули мавжуд, яъни: олиб кириладиган товар юзасидан тузилган битим қийматига кўра божхона қийматини аниқлаш (1-усул); айнан бир хил товар юзасидан тузилган битим қиймати асосида аниқлаш (2-усул); ўхшаш товар юзасидан тузилган битим қиймати асосида аниқлаш (3-усул); қийматларни чегириб ташлаш асосида аниқлаш (4-усул); қийматларни қўшиш асосида божхона қийматини аниқлаш (5-усул); резерв усули (6-усул). Ҳозирги кунда амалиётда 1, 4, 6 ва 2-усуллардан фойдаланилмоқда, ваҳоланки, ривожланган давлатларда 90—95 фоиз ҳолатда 1-усулдан фойдаланилади, чунки бу усул божхона қийматини ҳисоблашнинг энг тўғри ва ҳақиқатга яқин усулидир. Аксарият ҳолларда олиб кириладиган товар битимларидаги нархларнинг паст кўрсатилиши бу усулдан фойдаланишга ҳалал беради. 2 ва 3-усулни амалиётда қўллаш учун эса, айнан бир хил ёки ўхшаш товар юзасидан тузилган битимнинг икки ва ундан ортиқ нархи мавжудлиги аниқланса, олиб кириладиган товарнинг божхона қийматини аниқлаш учун уларнинг энг паст нархи қўлланиши лозим.

Товарларни божхона ҳудудидан ташқарида қайта ишлаш — бу режимга мувофиқ, Ўзбекистон товарлари уларга нисбатан иқтисодий сиёсат чоралари қўлланилмаган ҳолда олиб чиқилади ва уларнинг маҳсулотлари бож ҳамда солиқлардан тўлиқ ёки қисман озод қилиниб, шунингдек, иқтисодий сиёсат чоралари қўлланилмасдан, келгусида божхона ҳудудидан эркин муомалага чиқариш мақсадида ташқарида қайта ишланади. Чет эл товарлари ва уларни қайта ишлаш маҳсулотлари олиб чиқиш пайтида солиқлардан озод қилинади.

Товар маҳсулотлар фактураси — товар ва хизматлар сони ва

баҳоси, тўланадиган умумий пул маблағи кўрсатиладиган ҳужжат. Товар ва хизматлар тури кўп бўлса, улар алоҳида гуруҳлар бўйича ёзилади.

Товар сертификати (фран. *certificat*, лот. *certum* — тўғри, *facere* — бажариш) — бирор фактни, мас., кеманинг денгизга сузишга қодирлиги тўғрисидаги С.; бирор мамлакатга боришда қилинган эмлаш ҳақидаги тиббий С. тасдиқловчи ҳужжат; ташқи савдо соҳасида — давлат инспекциялари ва бошқа ваколатли органлар томонидан товарнинг сифати тўғрисида бериладиган кафолатнома. Божхона орқали олиб ўтиладиган товарлар учун қуйидаги махсус сертификатлар талаб қилинади: келиб чиқиш сертификати, мувофиқлик сертификати, фитосанитария сертификати, сифат сертификати, гигиена сертификати, ветеринария сертификати. Сертификатлар махсус ташкилотлар томонидан алоҳида тартибда берилади.

Транзит товарлар — бошқа бир давлатга мўлжалланган товарнинг муайян давлат чегараси, ҳудуди орқали ўтиши; икки божхона органи ўртасида, шу жумладан, чет давлат ҳудуди орқали, бож солиқлари ундирилмасдан, божхона назорати остида олиб ўтиладиган товарлар (*қарани*: «Божхона кодекси», 21-модда).

Транзит тўловлар — бир давлат ҳудудидан юк олиб ўтилаётганда (учинчи бир давлатга олиб ўтилаётган) юк учун тўланадиган тўловлар.

Трансферт, трансфер (фран. *transfert*; лот. *transferre* — олиб ўтиш, ўтказиш) — хорижий валютани ёки олтинни бир мамлакатдан бошқа мамлакатга ўтказиш; исми-шарифи ёзилган қимматли қоғозлар (акция, вексель, облигация, чеклар)га бўлган эгаллик ҳуқуқини бир шахсдан иккинчи шахсга ўтказиш; халқаро битим асосида давлатлар ўртасида аҳоли алмашиш, фуқароликни автоматик равишда ўзгартириш.

Тўлиқ ширкат — тадбиркорлик фаолиятини амалга ошириш ва фойда олиш мақсадида бирлашган шахслар уюшмаси. Ширкат иштирокчилари унинг мажбуриятлари бўйича тўлиқ (чегараланмаган) умумий жихатдан жавобгардир, яъни қўйган капитали ҳамда жами мулки билан жавобгар бўлади.

Тўлов талабномалари билан ҳисоб-китоблар — нақд пулсиз ҳисоб-китоблар шакли. Бунда пулни олувчи ўзига хизмат кўрсатадиган банк орқали муайян пул миқдорини тўлаш тўғрисидаги талаб ёзилган инкасса ҳисоб-китоб ҳужжатини тўлов-

чига тақдим этади. Тўловчи тўлов талабномасида кўрсатилган пулни тўлаганидан кейин у олувчи ҳисоб варағига ёзиб (киритиб) қўйилади.

Тўлов қобилияти — жисмоний ёки юридик шахснинг молиявий мажбуриятларини даромад тушумига қараб, ўз вақтида бажариш имкони. Бу унинг олинган маҳсулотлар, кўрсатилган хизматлар, бажарилган ишлар ҳақини тўлаш учун етарли бўлган ўз маблағи ёки қарзга олинган маблағларининг нақдлиги билан белгиланади.

Тўғри солиқлар — давлат томонидан солиқ тўловчининг бевосита даромади ёки мол-мулки ҳисобидан ундириладиган солиқлар: фойда (даромад) солиғи, ер солиғи. Солиқ тўловчининг молиявий-хўжалик фаолиятига тўғридан-тўғри таъсир қилувчи бу солиқларни тўловчининг ўзи тўлайди.

У

Улгуржи нарх — товарни ишлаб чиқариш, етказиб бериш ва бозорда сотишга оид катта миқдордаги харажатларни ҳам ўз ичига олган нарх. Кўп миқдорда сотиладиган маҳсулотга нисбатан қўлланилиши билан одатдаги нархдан фарқ қилади. Товарни сотувчи ташиб етказиб берадиган манзил — темир йўл бекати, кема бандаргоҳ-порти, омбор ёки давлат чегараси бўлиши мумкин. Франко-нарх шу жиҳати билан харидор учун ҳар томонлама қулайдир. Манзилнинг узоқ-яқинлигига, товарнинг ортиб-тушириб берилишига қараб, бу нарх ҳар хил бўлиши мумкин.

Улуғбек — солиқ назариясининг асосчиларидан бири. Амир Темурнинг набираси Улуғбек Муҳаммад Тарағай (1394—1449) 1409—1449 йилларда салтанатни бошқарган. Мовароуннаҳрда ҳукмронлик қилиб, илм-фан, маданият ривожига, мамлакатнинг иқтисодий равнақига катта ҳисса қўшган. У 1428 йилда амалга оширган фулусий пуллар ислоҳоти чақа пуллар қадрини мустаҳкамлади. «Тамға» божига алоҳида эътибор берган. Унинг даврида мамлакатда ички ва ташқи савдо кенг ривожланган.

Умумий солиққа тортиш қоидалари — солиқ тўловчиларни солиққа тортишнинг қонун ва махсус йўриқномаларда белгилаб берилган тартиб, тамойиллари ва услублари. Солиқ хизмати ходимлари шу солиққа тортиш қоидаларига, юридик ва жис-

моний шахслар эса, мулк шаклидан қатъи назар, солиқлар ва йиғимларни тўлаш қоидаларига риоя қилишлари шарт.

Умумдават солиқлари — юридик шахслардан олинадиган даромад (фойда) солиғи, жисмоний шахслардан олинадиган даромад солиғи, ҚҚС, акциз солиғи, ер ости бойликларидан, сув ресурсларидан фойдаланганлик учун солиқлар, экология солиғи. Ҳозир ЎзРда 7 та У. с. амал қилади. Умумдават солиқлари ҳар йили қонуний тартибда белгиладиган меъёрлар асосида тегишли бюджетлар ўртасида тақсимланади.

Ф

Фактли назорат — муайян объект миқдор ва сифат ҳолатининг ишлаб чиқаришдаги хом ашё ва материалларни текшириш, кўздан кечириш, ўлчаш, санаш, тарозида тортиш, лабораторияда синаш, текшириш, экспертизадан ўтказиш, назорат тариқасида харид қилиш ҳамда бошқа шу каби усуллар ёрдамида текширилиши.

Финляндия солиқ тизими — иқтисодий ривожланишда бўлган ва ЕҲда фаолият кўрсатаётган резидентлар ҳамда чет эл сармоядорлари учун Ф.да ҳеч қандай чегаралаш йўқ. Мамлакатда тадбиркорлик ривожланган бўлиб, ишбилармонлар ўз фаолиятларини савдо регистрларида қайд эттирилишлари лозим. Туризм махсус солиқдан озод этиш йўли билан рағбатлантирилади. Маҳаллий ҳокимият корхона ва ташкилотларни рағбатлантириб, уларга имтиёзли кредитлар беради. Давлат миқёсида ташкил этилган махсус фонд маслаҳат ёрдами берган хўжалик субъектларини молиявий жиҳатдан рағбатлантиради. Бутун даромад корпоратив солиққа тортилади. Норезидентлар фақат Ф.да олган даромадлари ҳисобидан солиқ тўлайдилар. Давлатга даромад солиғи ошиб борувчи — прогрессив ва табақалаштирилган ставкаларда тўланади. Қўшимча чегирмага 65 ёшдан ошган ва ақлий заиф фуқаролар ҳақлидир. Капитал активларни сотишдан кўрилган зарар миқдори ўна йилиёқ олинган фойда ҳисобига қопланиши мумкин, ҳар ҳолда буни қоплаш муддати уч йилдан ошмаслиги керак. Ҳар бир солиқ тўловчи жорий йилнинг 31 январигача барча даромадларини ифода этувчи баённома—декларацияни топшириши лозим. Ижтимоий аҳамиятга эга бир қанча товарлар ва хизматлардан жуда кам солиқ ундирилади. Чакана савдода

айрим товарлар солиққа тортилади. Мерос ва совға қилинган мол-мулкка солиқ солишда узоқ ва яқин қариндош-уруғчилик ҳисобга олинади. Давлат қонунчилигида солиқ тўловчилар икки тоифага: резидентларга ва норезидентларга ажратилади. Чет эл сармоядорлари ички солиқ тизимига бўйсунуш билан бир қаторда, ўзларида амал қилаётган солиқ тўлаш қонун ва қоидаларига ҳам риоя қиладилар. Солиқ қонунчилигида солиқ солишнинг уч тури амалда: иш ҳақи фондидан солиқ, ютуқдан солиқ, дивиденд солиғи. Ўйин ўтказадиган муассасалардан олинган ютуқдан 33 фоиз, лотерея ўйинидан 25 фоиз солиқ ундирилади. Фойда ёки капитални тақсимлаш қандай йўсинда амалга оширилмасин (очиқ ёки ёпиқ), дивидендлардан солиқ ушланади. Корхона устав фонди ёки капиталнинг пайиши юз берган ҳолда, у солиқдан озод этилиши мумкин.

Фитосанитар назорати — ўсимлик зараркунандалари ва зарарли ўсимлик маҳсулотларини божхона назоратидан ўтказишга, уларнинг давлат чегараси орқали олиб ўтилишининг олдини олишга қаратилган тадбир.

Фойда — хўжалик юритувчи субъект фаолиятининг молиявий натижаси, маҳсулот сотишдан тушган тушум билан ишлаб чиқариш таннархи ўртасидаги фарқ ифодаси. «Солиқ кодекси» ҳамда қўшимча йўриқномаларга асосан, хўжалик юритувчи субъектлар фойдаси қуйидагича аниқланади:

1. Ялпи фойда — сотишдан олинган даромад билан ишлаб чиқариш таннархи ўртасидаги маблағ:

$$\Phi_1 = Q - V_1$$

бу ерда, Φ_1 — ялпи фойда; Q — сотишдан олинган соф даромад; V_1 — сотилган маҳсулотни ишлаб чиқариш таннархи.

2. Асосий фойда — бу:

$$\Phi_2 = \Phi_1 - D + V_1 - B_2,$$

бу ерда, Φ_2 — асосий фаолиятдан олинган фойда; Φ_1 — ялпи фойда; D — давр харажатлари; V_1 — асосий фаолиятдан олинган бошқа даромад; B_2 — асосий фаолиятдан кўрилган бошқа зарарлар.

3. Хўжалик фойдаси:

$$\Phi_3 = \Phi_2 + M_1 - M_2,$$

бу ерда, Φ_3 — умумхўжалик фаолиятдан олинган фойда; M_1 — молиявий фаолиятдан олинган даромадлар; M_2 — молиявий фаолият харажатлари;

4. Ҳисоб фойда (солиқ тўлангунга қадар олинган фойда).

$$\Phi_4 = \Phi_3 + F_1 - F_2,$$

бу ерда, Φ_4 — ҳисоб фойда (солиқ тўлангунгача олинган фойда); F_1 — фавқулодда вазиятларда олинган фойда; F_2 — фавқулодда вазиятлардан кўрилган зарар.

5. Соф фойда:

$$\Phi_5 = \Phi_4 - (W_1 + W_2),$$

бу ерда, W_1 — даромад(фойда)дан тўланадиган солиқ; W_2 — бошқа солиқлар ва тўловлар.

Форобий — Абу Наср ибн Муҳаммад (870–950), қомусий олим, солиқ назариясининг асосчиларидан, Арастуниг издоши (Арастудан кейин «иккинчи муаллим» номини олган), 160 дан ортиқ асар ёзган, донишманд ҳукмдор, тасарруф этувчи, «саховатли юрт» ҳақидаги таълимотни ривожлантирди (фозил давлат тарафдори).

Франко-вагон — товар сотувчи ўз товарини давлатининг чегарасигача ташиш, сақлаш ҳамда товарнинг бузилиб қолиши, йўқолиши билан боғлиқ харажатларни ҳам ўз бўйнига оладиган савдо битими. Бунда вагонни божхона ходимларига топширилгунга қадар бўлган барча харажатлар сотувчи ҳисобдан бўлади (инкотермис—2000 қоидасига биноан).

Франко-жой — товар сотувчи олувчининг омборигача бўлган барча ташиш харажатлари, жумладан, сақлаш ва товарнинг ёмон бўлиб қолиши билан боғлиқ чиқимларини ўз бўйнига оладиган савдо битими (инкотермис—2000 қоидасига биноан).

Франчайз — катта корпорация томонидан кичик фирмага тақдим этилган хусусий тадбиркорлик билан шугулланиш ҳуқуқини берувчи лицензия. Ф. фирмалар учун катта корпорациялар, яъни лицензия берган ташкилотлар солиқ тўлашади.

Франция солиқ тизими — Франциядаги солиқларни уч гуруҳга ажратиш мумкин: даромад солиғи; шахсларнинг иш ҳақидан олинадиган солиқ; истеъмол солиғи. Солиқ тизими асосан истеъмол йўналишига қаратилган бўлиб, фойда (даромад) унинг

асосий кўрсаткичи ҳисобланади. ҚҚС дейилганда, ишлаб чиқариш ва истеъмол учун қилинган жами сарф-харажатлар кўзда тутилиб, барча йўналишлар бўйича солиққа тортиш тушунилади. Ташқи бозор билан боғлиқ барча операциялар ҚҚСдан озод этилади ва аксинча, барча импорт операциялари шу солиққа тортилади. ҚҚС бажариладиган иш турига боғлиқ бўлиб, солиқ тўловчининг молиявий имконияти ҳисобга олинмайди, солиқ ставкаси ҳам товар баҳосига боғлиқ эмас. ҚҚС объектини сотилган товарлар ва кўрсатилган хизматлар қиймати ташкил этади. Бундан ташқари, қилинган бошқа харажатлар (юкларни ташиш, ортиш, тушириш, бож ҳақи каби) ҳам ҳисобга олинади.

ҚҚС ҳисобланганда, хом ашё ва ярим тайёр маҳсулотлар қиймати чегириб ташланади. Солиқнинг асосий ставкаси 18,6 фоизни, энг юқори ставка эса 22 фоизни ташкил этади. Юқори ставка, асосан, айрим турдаги товарлар (автомобил, кино-фото товарлари, тамаки маҳсулотлари, атир-упа, қимматбаҳо мўйна)-га қўлланилади. Озиқ-овқат, қишлоқ хўжалиги маҳсулотлари, китоблар, дори-дармонлар савдоси учун энг паст ставкада (яъни, 5,5 фоиз) солиқ олинади. Айрим хизмат кўрсатиш соҳаларида—меҳмонхонада сайёҳнинг юкини ташиш, йўловчи транспортлари, ишлаб чиқариш корхоналарида овқатланишни ташкил этиш кабиларда ҳам шундай ставкалар қўлланилади. ҚҚС айрим бож (бож, акциз солиғи) билан тўлдирилади. Булар ҳам истеъмол солиқлар тушумини вужудга келтириб, баъзилари давлат ҳисобига, бошқа бирлари маҳаллий бюджетга ўтказилади. Қуйидагилар ҚҚСга тортиладиган товарлар жумласига киради: спиртли ичимликлар, тамаки маҳсулотлари, гугурт, ёндиргич-зажигалка, қимматбаҳо тошлардан тайёрланган буюмлар, шакар, қандолат маҳсулотлари, учуш аппаратлари, пиво ва шифобахш сувлар, айрим турдаги автомобиллар. Маҳаллий ҳокимият билвосита солиққа қўшимча равишда электр энергиядан, телевизион рекламалардан фойдаланганлик учун тўловлардан йиғимларни жорий этиши мумкин. Божхона божи ҳам истеъмол солиғи ҳисобланиб, унинг асосий мақсади: ички бозорни, ишлаб чиқаришни, қишлоқ хўжалигини ҳимоялашдан, олиб келинган товарлар баҳосини ички бозорга тенглаштиришдан иборат. Божхона божи товар баҳосига қараб олинади, айрим ҳолларда бож олишда товарнинг оғирлиги, ҳажми ҳам назарда тутилади. Ичимликлар,

тамаки маҳсулотлари, кинофильмларга нисбатан ҳам шу тартиб қўлланилади. Корхонанинг соф фойдаси даромад солигига тортилиб, ҳисоботнинг асосини йиллик фойда кўрсаткичи ташкил этади. Бунинг учун ҳар бир корхона жорий йилнинг 1 апрелигача солиқ органларига йиллик даромадига оид баённома тақдим этади. Корхоналар йиллик якуний ҳисоботга қадар тўловларнинг чорак қисмини тўлашлари лозим.

Жисмоний шахслардан олинадиган даромад солиги умумий даромад солиги ҳажмида асосий ўринни эгаллайди. Жисмоний шахс жами даромадлари кўрсатилган даромад баённомасини солиқ органларига тақдим этади. Маҳаллий солиқ Ф.с.т.нинг анча қисмини ташкил этади. Маҳаллий органлар бюджети 80 минг мустақил (коммуналар, бирлашган коммуна, департаментлар, минтақалар ва ҳ.к.) бюджетдан ташкил топган. Маҳаллий ҳокимият — иқтисодий ҳаётнинг асосий субъекти ҳисобланади. Маҳаллий солиқ тизимини тўрт асосий йўналишга ажратиш мумкин: ер солигининг бир тури қуриб битказилган томорқалар учун, бошқа бир тури қуриб битказилмаган томорқалар учун мўлжалланган; тураржой солиги; мутахассислик солиги. Ёпи 75 дан ошган жисмоний шахслардан, махсус нафақа олувчилардан ва ногиронлардан солиқ ушланмайди. Қинлоқ хўжалиги ишлаб чиқаришини ривожлантириш мақсадида яратилган сунъий ўрмонзорлар ва уларда банд бўлиб турган ер майдонлари маълум муддатга солиқдан озод этилиши мумкин. Тураржой хусусий мулк каби солиққа тортилади. Кам таъминланган шахс бу солиқдан бутунлай ёки қисман озод этилиши мумкин. Резидентлар даромадидан солиқ тўлаш миқдорини аниқлаш ва тўғри белгилаш учун уларнинг барча қўшимча даромадларини кўрсатувчи ҳужжатлар асосида йиллик ҳисобот беришлари назарда тутилади.

Фридмен — солиқ назариясининг асосчиларидан бири, истеъмол, пулнинг тарихи ва назарияси соҳаларидаги тадқиқотлари учун 1976 йилда Нобель мукофоти билан тақдирланган олим. Фридмен Милтон (1912, Нью-Йорк)нинг пул тўғрисидаги гоялари (монетаризм) АҚШда Р.Рейган, Буюк Британияда М.Тэтчер иқтисодий сиёсатида қўлланилган.

Фритрейдерлик (ингл. *freetrade* — эркин савдо тарафдорлари) — XIX асрда савдонинг эркин бўлиши, давлатнинг хўжалик фаолиятига аралашмаслиги ҳақидаги гоя билан чиққан

илмий оқим. Йирик вакиллари (Кобден, Брайт) келиб чиққан шаҳар номи билан Манчестр мактаби деб ҳам аталади. Протекционизмга зид бу эркин савдо сиёсатини бозор муносабатларига ўтган давлатлар ташқи савдода қўллаб келади.

Х

Халқаро бизнес — бир неча давлатларда юридик шахслар томонидан фойда олиш мақсадида юритиладиган қонуний фаолият; давлатлараро товар ва хизматларни сотиш, пул топшиш, фойда кўриш мақсадида хўжалик юритувчи субъектлар томонидан амалга ошириладиган фаолият.

Халқаро валюта фонди — БМТнинг ихтисослашган муассасаси, 1944 йилда ўрта муддатли валюта қарзлари бериш йўли билан валюталар курсига қувват бағишлани мақсадида ташкил этилган. Унга жаҳоннинг 178 мамлакати аъзо. Мақсади— аъзо давлатлар валюта-молия сиёсатини мувофиқлаштириш, тўлов балансларини тартибга солиш ҳамда миллий валюталар курсини барқарорлаштириш учун қарз беришдан иборат. Бошқаруви—Вашингтонда, бўлимлари—Париж ва Женева шаҳарларида жойлашган.

Халқаро иқтисодий ҳуқуқ — халқаро оммавий ҳуқуқнинг умумий тармоғи, халқаро иқтисодий муносабатлар билан халқаро ҳуқуқ субъектлари ўртасидаги муносабатларни тартибга солувчи меъёрлар. Х.и.ҳ. муносабатлари мураккаб тизимга эга бўлиб, турли мамлакатларнинг жисмоний ва юридик шахслари ўртасидаги муносабатлари каби давлатларнинг муносабатларини ҳам қамраб олади. Х.и.ҳ. манбалари халқаро шартномалар ва халқаро ҳуқуқий тартиблардан таркиб топади. Х.и.ҳ.нинг шаклланишида БМТнинг Савдо ва ривожланиш бўйича конференциясининг 1964 йили бўлиб ўтган I сессиясида қабул қилинган принципалар, 1974 йилда БМТ Бош Ассамблеясининг VI махсус сессиясида қабул қилинган Халқаро иқтисодий тартиб ўрнатиш бўйича Декларация ва ҳаракат дастурлари, 1974 йилдаги ХХІХ сессиясида қабул қилинган «Давлатларнинг иқтисодий ҳуқуқлари ва мажбуриятлари» Хартияси ва бошқа ҳужжатлар муҳим аҳамиятга эга бўлди. Ривожланаётган мамлакатларга ёрдам бериш, халқаро ҳуқуқий воситалар билан давлатлараро иқтисодий алоқаларни мустаҳкамлаш, давлатлар суверенлигини ҳурматлашда Х.и.ҳ. алоҳида аҳамият касб

этади ва у халқаро демократик ҳамкорлик ғоясини ташкил қилувчи БМТ Низомига тўлиқ ҳамоҳангдир.

Халқаро меҳнат тақсимоти — бутун жаҳон хўжалиги ташкил топиши ва ривожланиб боришининг ҳал қилувчи омили. Унинг зарурлигини биринчи бўлиб Д.Рикардо тасдиқлаган. Айрим ишлаб чиқариш корхоналаридаги каби (А.Смит) жаҳон хўжалигида ҳам самарали меҳнат тақсимоти иқтисодий ўсишга ижобий таъсир кўрсатади. А.Смит айрим мамлакатларнинг маълум соҳада ихтисослашуви юқори самара беришини исботлаган.

Халқаро молия корпорацияси — БМТнинг ихтисослашган муассасаси. Ривожланаётган аъзо давлатлар хусусий мулк соҳасига сармоялар қўйиш учун Халқаро тиклаш ва тараққиёт банкининг шохобчаси сифатида 1956 йилда ташкил топган. Унга 165 мамлакат аъзо (1995 й.). Қароргоҳи Вашингтонда жойлашган. Мақсади — ривожланаётган мамлакатлар иқтисодиётини қўллаб-қувватлаш, корхоналарни сармоялар ёрдамида молиялаштириш, ишлаб чиқаришни ривожлантиришга қаратилган хусусий инвестицияларни рағбатлантириш, иқтисодиётни бошқаришга ёрдам беришдан иборат. Молиявий ресурслари — аъзо давлатлардан тушган бадаллар, корпорация фойдасидан тушган ажратмалар. Халқаро тиклаш ва тараққиёт банкининг дотациялари, ундан қарз кўринишида жалб этилган маблағлар.

Халқаро солиқ битимлари — турли мамлакатлар орасида солиққа тортиш масалаларини тартибга солиб туриш мақсадида тузиладиган шартномалар. ЎзРда 40 дан ортиқ давлат билан солиққа тортиш борасида тузилган ўзаро шартномалар амал қилмоқда.

Халқаро солиқ муносабатлари — солиқ юрисдикцияси (солиққа доир қонунларни қўлланиши) доирасида ўзаро тартибга солиб туриш соҳасидаги мамлакатлараро муомалалар.

Халқаро тиклаш ва тараққиёт банки — БМТнинг ихтисослашган муассасаси. 1944 йилда ташкил этилиб, молиявий муомалаларини 1946 йилдан бошлаган. Бошқаруви Вашингтонда жойлашган. Бу ташкилотга Халқаро валюта фондига (ХВФ) аъзо бўлган мамлакатлар кириши мумкин. Халқаро тиклаш ва тараққиёт банки (ХТТБ)нинг мақсади: аъзо мамлакатлар иқтисодиётини қайта қуришга ва ривожлантиришга сармоя ажратиш ҳамда хусусий чет эл инвестицияларини рағбатланти-

риш орқали кўмакланиш ва тўлов баланси мувозанатини таъминлашга қаратилган қарз беришдан иборат.

Халқаро тараққиёт уюшмаси — БМТнинг ихтисослашган уюшмаси. ХТТБ шохобчаси сифатида 1960 йилдан бери фаолият кўрсатиб келмоқда. Асосий мақсади, ривожланаётган мамлакатларга ХТТБга қараганда анча имтиёзли шартларда қарз ва амалий ёрдам беришдан иборат.

Халқаро иқтисодий фаолиятни солиққа тортиш — халқаро иқтисодий фаолиятни солиққа тортиш жараёни бўлиб, солиққа тортиладиган объектнинг маълум ҳисобот даврида бир неча давлатлар томонидан бир хил тоифадаги солиққа тортилиши; Х.ф.с.т. муайян солиқ базасининг бир неча бор бир-бирига ўхшаш солиқларга тортилишини ҳам англатади. Масалан, бир давлат резидентининг бошқа давлатдаги солиққа тортиладиган объекти икки давлат томонидан солиққа тортилиши мумкин. Буни акциядор сифатида фаолият кўрсатган хўжалик субъекти тақсимланадиган даромадининг бир неча бор солиққа тортилишида кузатиш мумкин. Масалан, даромад биринчи марта хўжалик субъектининг даромади сифатида солиққа тортилади. Иккинчи бор шу даромаддан дивиденд олган акциядорлардан солиқ ундирилади.

Халқаро ҳисоб-китоблар банки — қисқа муддатли кредитлар беришга ихтисослашган молиявий таъкилот бўлиб, унда Фарбий Европа давлатларининг мавқеи баланд. Банкнинг ҳисоб бирлиги Швейцария франки ҳисобланади. Шунингдек, у Халқаро ҳисоб-китоблар банки ёки Базель банки деб ҳам номланади.

Харажатлар сметаси — корхонанинг маҳсулот (ишлар, хизматлар) ишлаб чиқариш ва сотиш бўйича келажакка мўлжалланган режали харажатларининг иқтисодий турдош моддалари бўйича гуруҳларга бўлиб, олдиндан чамалаб, тахмин қилинган ҳисоб-китоби, хомчўти. Смета гуруҳлари калькуляциянинг харажат гуруҳларидан фарқ қилади. Сметада тугалланмаган ишлаб чиқариш қолдиғидаги ўзгаришлар, муайян тақвимий давр учун капитал қурилиш харажатлари ва бошқалар ҳисобга олинади. Бозор иқтисодиёти шароитида Х.с. бизнес режа тузишда ва сотиладиган товардан фойда олиш имкониятини чамалаб кўриб, шундан келиб чиққан ҳолда иш кўришда катта ёрдам беради.

Харидор ёки буюртмачини алдаш — мулкчилик шаклидан қатъи

назар, аҳолига товарлар сотишни амалга ошираётган ёки хизмат кўрсатаётган корхоналарда, шунингдек, савдо ёки хизмат кўрсатиш соҳасида яқка тартибда меҳнат фаолияти билан шугулланаётган шахслар томонидан энг кам иш ҳақининг ўндан бир қисмидан ошмаган миқдорда ўлчовдан, тарозидан, пулдан уриб қолганлик учун белгиланадиган айбинома (*қаранг*: «Солиқ кодекси», 165-модда).

Хекшер Олина қонун — ҳар қайси давлат ўзида кўп чиқариладиган товарни экспорт қилади ва ишлаб чиқаришини ривожлантириш учун зарур бўлган товарнинг импортини амалга оширади, деган гояга асосланувчи Х.О.га асосан, жаҳон бозорига ҳар қайси давлат ўзида етарли ва сифатли бўлган товарларни четга чиқаради.

Хорижий юридик шахсларни солиққа тортиш — хорижий шахснинг фаолиятиги солиққа тортиш, яъни чет эл фуқаросининг солиқлари. ЎзР ҳудудида хорижий юридик шахсларга халқаро шартномаларда белгиланган хусусиятларни ҳисобга олган ҳолда солиқ солинади. Норезидент юридик шахснинг доимий муассасасига даромад (фойда) солиғига қўшимча равишда ушбу доимий муассасанинг чет элга ўтказадиган даромадидан ўн фоиз миқдорида солиқ олинади.

Хорижий инвестиция (нем. *Investition*; лот. *Investio* — кийинмоқ) — мамлакат ичкараси ва хорижда иқтисодиёт соҳаларига муайян бир корхона ёки ишга узоқ муддатта сармоя қўйиш. Молия инвестицияси (қимматли қоғозларни сотиб олиш) реал инвестициядан фарқланади. Х.н. миллий иқтисодиётни хорижий сармояларнинг пул маблағлари ёрдамида ўзаро манфаатли асосда юксак даражада ривожлантириш йўли. Хорижий инвестициялар маҳаллий табиий, ишлаб чиқариш ва меҳнат захиралари билан биргаликда илғор технологияларни, бошқарув ва ишлаб чиқаришнинг илғор усулларини жорий қилишда самарадорликнинг юксак даражасини таъминлайди. Бу хўжалик фаолиятига авваллари жалб қилинмаган табиий бойликларни фаол ишга солиш учун имкон яратади. Хорижий инвесторлар ўз сармояларини миллий корхоналарга киритибгина қолмай, балки уларни қайта таъмирлайди, техник жиҳатдан янгича қуролантиради. Шунингдек, уларга жаҳон бозорига чиқиш учун йўл очиб беради. Бу хўжалик юритувчи субъектларнинг бозор муносабатларига мослашувини яхшилади, уларнинг фаолиятларини жаҳон андозалари дара-

жасига кўтаришга кўмаклашади. Ўзбекистон иқтисодийётига киритилган чет эл инвестицияларининг 50 фоиздан ортиги ишлаб чиқаришни ривожлантиришга, телекоммуникация, енгил ва озиқ-овқат саноати соҳаларига тўғри келади. Хорижий сармоядорлар хусусий тармоққа, кичик ва ўрта бизнес билан шугулланувчилар, фермер хўжаликларига қизиқиш билан қарашмоқда. Дунёнинг кўлаб мамлакатларидаги, жумладан, Халқаро молия корпорацияси, АҚШдаги ОПИК, Германиядаги ДЕГ каби молия ташкилотлари айнан хусусий тармоқни ривожлантириш учун инвестиция киритишган. Ҳозир республикада хорижий сармояси бўлган 3500 корхона рўйхатга олинган бўлса, йил мобайнида мамлакатнинг барча минтақаларида чет эл сармояси иштирокида 90 та янги корхона ташкил этилди. Ҳозирги кунда жаҳондаги 160 дан зиёд мамлакатнинг компания ва фирмалари Ўзбекистон иқтисодийётига ўз сармояларини сарфламоқда. «Ньюмонт Майнинг», «БАТ Индастриз», «ДЭУ корпорейшнз» «Лонро» (олтин қазиб чиқариш), АББ (машинасозлик) каби иқтисодий салоҳиятли компаниялар, «Мерседес Бенц», «Мицуи», «Мицубиси», «ДЭУ», «Марубени» сингари машҳур фирмалар энг йирик инвесторлар рўйхатида юқори ўринларни эгаллаб турибди. Республикада хорижий сармоядорлар иштирокида фаолият кўрсатаётган фирмалар сони бўйича Россия (446), Туркия (297), АҚШ (225), Буюк Британия (91), Германия (86), Жанубий Корея (66), Хитой (62) бошқа мамлакатлар орасида етакчилик қилишмоқда. Хорижий инвестиция иштирокидаги корхоналарнинг ташқи иқтисодий фаолиятида импортга (2,5 фоиз) нисбатан экспорт (87 фоиз) ўсганлиги эътиборга лойиқдир. Кейинги йилларда полиэтилен ва сульфурланган газ ишлаб чиқарадиган, умумий қиймати 1 миллиард АҚШ долларига тенг бўлган Шўрган газ-кимё мажмуи, Қизилқум фосфорит комбинатининг биринчи навбати ишга туширилди. Чет эл инвестициялари ишлаб чиқаришга киритилган капитал маблағлар ҳажмининг 62 фонзини ташкил этди.

Хусусий мулк — тўла эгаллик тасарруфи ва фойдаланиш ҳуқуқи билан жисмоний ёки юридик шахсга тегишли кўчар ва кўчмас мулк; жисмоний ёки юридик шахснинг ер, капитал, бошқа активларни сотиб олиш, эгаллик қилиш, назорат қилиш, фойдаланиш, сотиш, васият қилиш ҳуқуқи; моддий бойликларни ўзлаштиришнинг юзага келган муайян ижтимоий шакли.

Хўжалик субъекти — қонунда белгиланган тартибда давлат рўйхатидан ўтиб, тадбиркорлик фаолияти билан шуғулланаётган ва шу фаолият билан боғлиқ барча ҳуқуқ ҳамда мажбуриятлар соҳиби бўлган юридик ёки жисмоний шахс.

Хўжалик субъектлари фаолиятини текширини ваколати — мамлакат Конституцияси ва бошқа қонунларга мувофиқ тегишли органларга хўжалик субъектлари фаолиятини текширини борасида давлат томонидан берилган ваколат. Агар халқаро шартномаларда хўжалик юритувчи субъектлар фаолиятини давлат томонидан назорат қилишда қонун ҳужжатларида назарда тутилганидан бошқача қоидалар белгиланган бўлса, халқаро қоидалар қўлланилади.

Хўжалик юритувчи субъект — хўжалик (ишлаб чиқариш) фаолияти билан шуғулланишдан келиб чиқувчи барча ҳуқуқ ва мажбуриятлар эгаси, уларни қонунда белгиланган тарзда амалга ошириш имкони бўлган жисмоний ёки юридик шахс. Унинг фаолият кўрсатиш жараёни қонун нормалари билан тартибга солинади ва у ўз фаолиятига қараб, қонун асосида солиқ тўловчи ҳисобланади.

Ч

Чакана баҳо — ички бозорда истеъмол молларининг доналаб сотилиш нархлари. Баҳолар бозор ва дўкон нархлари, аҳолига кўрсатиладиган хизмат тарифлари ҳамда баҳолари кўринишида бўлиши мумкин. Маҳсулотнинг бозорда сотилиш баҳоси билан унга бўлган талаб ва таклиф ўзаро баробар келганда, белгиланган баҳода сотиш жараёни содир бўлади. Товар бозорида маҳсулот баҳосининг уч хил ўзгариш жараёнини 167-бетдаги чизмаларда ифодалаш мумкин.

Чизмадан кўриниб турибдики, агар бозорда баҳо ўзгармас бўлса, маҳсулот миқдорининг ўзгариши ҳам талабга таъсир қилмайди (1), талабнинг ўсиши бозорда баҳонинг ошишига олиб келади (2), бозорда маҳсулот таклифи кўпайса, баҳо пасаяди (3). Бозор иқтисодиётида баҳо фақат талаб ва таклифга қараб эмас, балки маҳсулот сифатига, бозор ўзгарувчанлигига — конъюнктурасига ҳам боғлиқ бўлади. Лекин чакана баҳога сифат, аҳоли даромади каби омилларнинг таъсирини фақат талаб ва таклифнинг ўзгариши орқали билиш мумкин.

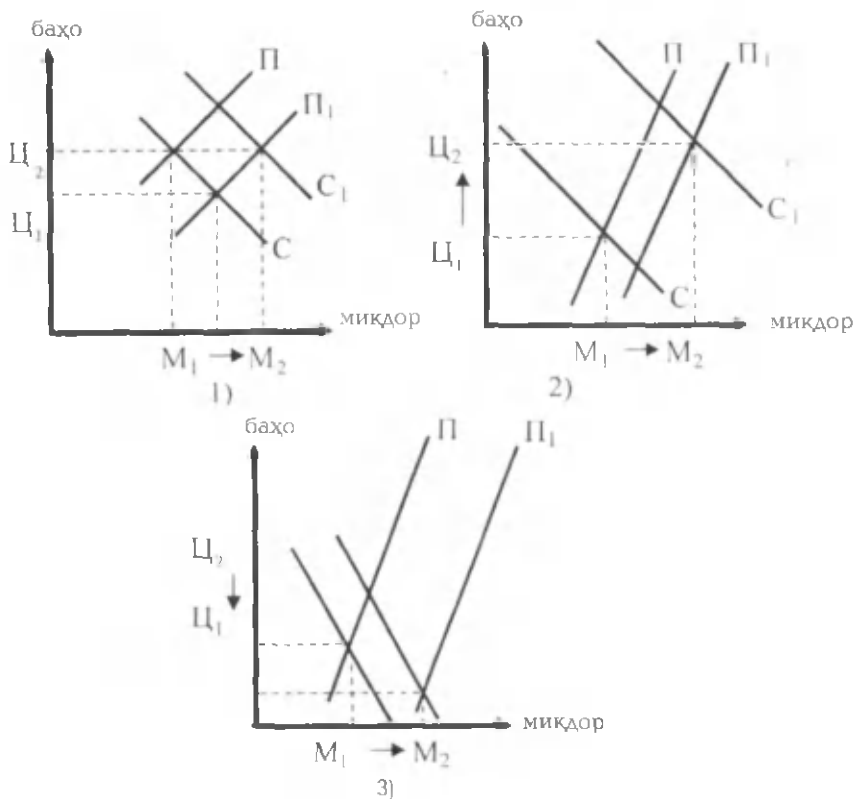

Бозорда баҳонинг талаб ва таклифга қараб ўзгариши.

1 – баҳо ўзгармас ҳолатда; 2 – баҳо ўзгарувчан ҳолатда; 3 – баҳонинг ўзгариши таклифнинг камайган ҳолатида.

Чегирмалар — жисмоний ва юридик шахслар тўлайдиган солиқ базасини қисқартиришга йўналтирилган имтиёзлар ва айрим солиқ ҳисоблаш маблағлари ҳамда солиқ объектларининг солиққа тортишдан озод этилиши. Даромад (фойда) солиғига нисбатан қўлланиладиган чегирмалар солиқ тўловчининг даромадлари билан эмас, балки харажатлари билан боғланган. Шунга биноан, тўловчи солиқ солинадиган даромад (фойда)ни давлат томонидан рағбатлантириладиган мақсадларга доир харажатлари миқдорига камайтириш ҳуқуқига эгадир. Даромад (фойда)нинг бир қисмини корхонани таъмирлаш, хайрия жамғармалари, таълим, соғлиқни сақлаш, маданият муассасаларига аж-

ратмалар, табиатни муҳофаза қилиш тадбирларига харажатлар ва ҳоказолар шундай мақсадлардир. Солиқ базасига боғлиқ ҳолда чегирмалар лимитланган (чегирмалар миқдори бевосита ёки билвосита чекланган) ва лимитланмаган бўлиши мумкин. Фойда ва даромадларга доир чегирмалар шундай ифодаланадики, тўловчининг муайян фаолият турларидан олган фойдаси ёки даромади солиқ солинадиган фойда (даромад) таркибидан чиқарилади, яъни солиққа тортилмайди. Ч. доимий асосда ёки чекланган муддатта белгиланган бўлиши барча солиқ тўловчиларга ёхуд уларнинг бирор тоифасига нисбатан ишлагилиши мумкин.

Ш

Шахсий истеъмол харажатлари — солиқ тўловчининг истеъмол товарларига (уй хўжалигидаги) ҳамда узоқ ва қисқа муддатда қўлланиладиган товарларга қиладиган харажатлари. Солиқ солини базасини ҳисоблашда бундай харажатлар чегриб ташланмайди.

Швеция солиқ тизими — мамлакатда корпорациялар фойдасига қўйиладиган солиқ муҳим ўринни эгаллайди. Компаниялар ва бошқа турдаги ўргоқлик корхоналари бирор шахс номини олиш учун патент ва рўйхатга олиш бўлимидан ўтгани керак. Одатга кўра, бошқарув директорлари ва бош директорларнинг камда 50 фоизи Швеция ёки Европа Ҳамкорлиги мамлакатларининг резидентлари бўлиши шарт. Амалиётда масъулияти чекланган очик турдаги компаниялар ва масъулияти чекланган хусусий компаниялар фаолият кўрсатади. Швед компаниялари олган дивидендлар солиқдан озод бўлади. Чет филиалидан олинган дивидендлар (акциялар пакети 25 фоиздан кам бўлиши керак эмас) ҳам солиққа тортилмайди. ЕҲ ишчилари Швецияда меҳнат қилишса, шу Ҳамкорлик қонунларига риоя қилишади. 65 ёшдан ошган Швеция фуқаролари учун тадбиркорлик ва меҳнат даромадига пасайтирилган ажратма ставкаси 21,39 фоиз қилиб белгиланган. Швеция шимолӣ туманларида бу ставка 5—10 фоизга камайтирилиши мумкин. Даромад чет мамлакатлардан олинган бўлса, қонунга биноан, солиқ миқдорига солиқ кредити берилади. Халқаро битимларга риоя қилган ҳолда амалиётдаги дивидендлар ставкаси икки марта солиққа тортилмаслигига алоҳида эътибор қара-

тилади. Сарфланмаган кредитлар уч йилгача кучга эга. Ҳамма ажратмалар ва имтиёзлар чет мамлакатда олинган даромадга, ўша мамлакатда умумий қоидалар бўйича барча резидентлар учун белгиланган халқаро солиқ битимларидан қатъи назар, умумий даромад ҳисобланади. Швеция норезидентлари швед манбаларидан олинган даромадлардан, кўчмас мулк операцияларидан, кўрсатилган хизматлар, пенсиялар, капиталдан олинган даромадлардан солиқ тўланади. ҚҚС ставкаси — 25 фоиз, 12 фоизли ставка — озиқ-овқат маҳсулотлари ва туризм хизматига, энг паст — 6 фоиз газеталарга қўлланилади. ҚҚС бўйича ҳисобовлар ҳар ойда тўлов ҳужжатлари билан солиқ идораларига юборилади. Меросга олинган мол-мулк прогрессив ставкалар асосида солиққа тортилади. Бунда мероснинг қиймати, қариндошлик даражаси инобатта олинади. Солиқларни меросхўрнинг ўзи тўлайди.

Э

Эгри солиқлар — солиққа тортиш жараёнида солиқ қиймати тўловчидан эмас, истеъмолчи ҳисобидан олинандиган солиқлар. Э.с. истеъмолчигача бўлган солиқ субъектидан олинади, лекин бу солиқларни истеъмолчи тўлайди. Э.с.га акциз, ҚҚС кабилар киради. Улар корхона ва ташкилотларнинг молиявий фаолиятига таъсир этмайди, сотилаётган товарлар ва кўрсатилган хизматлар қийматига устама ҳақ тарзида белгиланади.

Экспорт (ингл. *export*; лот. *exportare* — олиб чиқиш) — товарларни бошқа мамлакатларда сотиш ёки ўзга мақсадларда фойдаланиш учун мамлакатдан олиб чиқиш; олиб чиқиб кетилган товарларнинг умумий ҳажми. Бунда товарлар қайтариб олиб кириш мажбуриятисиз божхона ҳудудидан ташқарига чиқарилади. Товарларни экспорт режимида олиб чиқиш, экспорт божи ва бошқа божхона тўловлари тўланган, иқтисодий сиёсат чораларига риоя этилган ва қонун ҳужжатларида назарда тутилган бошқа талаблар бажарилган тақдирда амалга оширилади (қаранг: «Божхона кодекси», 19-модда). Бундан ташқари, капитал экспорти фойда олиш мақсадида сармояни хорижда жойлаштириш (мас., маҳаллий компанияларнинг акцияларини сотиб олиш, қарз бериш ва ҳ.к.)ни англатади. Мустақиллик йилларида Ўзбекистон экспорти ривожланиб, унинг жўғрофияси ҳам ўзгариб бормоқда. 1994 йилда экспортда МДҲ мам-

лакатларининг улуши 62,1 фоизни ташкил этган бўлса, 2001 йилга келиб, 38 фоизга тушиб қолди. Узоқ хориж мамлакатларининг салмоғи, аксинча, тобора ортиб бормоқда. 2001 йилда уларнинг экспортдаги улуши 72 фоиздан зиёдроқни ташкил этди.

2002 йилдан эътиборан мулкчилик шаклидан қатъи назар, экспортга маҳсулот чиқарувчи ҳар қандай корхона чет эл валютасида оладиган даромадидан солиқ тўлаш мажбуриятидан озод этилди. Бу имтиёздан умумий солиқ тўловчи кичик корхона ҳам фойдаланишга ҳақли. Ишлаб чиқарилган маҳсулотларнинг экспорт ҳажми 25—50 фоизни ташкил этувчи корхоналар учун мулк солиғи 50 фоизга пасаяди. Экспорт ҳажми 50 фоиз ёки ундан ортиқ бўлса, корхона мулк солиғини тўлашдан озод этилади. Бу имтиёзлар мулкчилик шаклидан қатъи назар, мустақил равишда фаолият кўрсатувчи ёки ихтисослашган ташқи савдо уюшмаси ва фирмалари орқали маҳсулот экспорт қилган корхоналарга тегишли.

Миллий иқтисодийётнинг ялпи ички маҳсулоти ҳажмида экспорт миқдори 1994 йилда 16 фоизни ташкил этган бўлса, 2002 йилда эса бу кўрсаткич 24,7 фоиздан ҳам юқорироқ бўлиб, ташқи савдо айланмасининг 3,1 фоиз ўсиши таъминланди. Ташқи савдо операцияларида 128 миллион АҚШ доллари миқдоридagi ижобий сальдога эришилди. Экспорт қилинадиган товарлар жумласига нефт маҳсулотлари, уран, олтин, енгил автомобиллар ва автотранспорт воситалари учун эҳтиёт қисмлар, қимматбаҳо тошлар ва металлдан тайёрланган буюмлар, тиббийётда қўлланиладиган шиша идишлар, қишлоқ хўжалиги техникасининг янги турлари, кабель-ўтказгич каби янги маҳсулотлар қўшилди. Четга соғилаётган тўқимачилик ва матбаачилик маҳсулотларининг турлари янада кўпайди. Пахта толасини экспорт қилиш 50 фоиздан 27,5 фоизга тушиб қолди. Бунинг ўрнига пахта толаси ва ипак хом ашёларидан энг мукамал технология асосида тайёрланган калава, ип, пахта ва шойи газламаларни четга чиқариш ҳажми анча ошди. Мева-сабзавот ва полиз маҳсулотлари ҳамда уларнинг қайта ишланган маҳсулотларини чиқариш ҳажми сезиларли даражада кўпайди. Ички ишлаб чиқаришни ривожлантириш ҳисобига нефт, бензин импорт қилиш батамом тўхтади. Дон маҳсулотлари ва озиқ-овқат маҳсулотларини олиб келиш ҳажми камайди. Ишлаб чиқариш воситалари ва эҳтиёт қисмлар импорти 15,3 фоиздан 50 фоизга ўсди.

Экология солиғи — товарлар ишлаб чиқарувчи, ишлар бажарувчи, хизматлар кўрсатувчи юридик шахслар тўлайдиган солиқ тури. Мазкур солиқ кичик тадбиркорлик субъекти сифатида рўйхатга олинган юридик шахсларга татбиқ этилмайди.

Эконометрия — иқтисодий жараёнлар ва объектларни ўзаро аниқ боғлиқлик жараёнини математик усулларни қўллаш йўли билан ўрганувчи иқтисодий-математик фан. Математика фанини иқтисодиётда ва солиққа тортишда ишлатиш услублари, моделлари ва алгоритмларини ўргатади. XIX аср бошида ривожланиб, назария ва амалиётда кенг қўлланилади.

Экспертиза (лот. *expertus*; фран. *expertise*—тажриба (намунаси)—махсус билим талаб қиладиган масалаларнинг мутахассис (эксперт) томонидан тадқиқ этилиб (текширилиб), асосли хулоса берилиши. Режа-иқтисодий, бухгалтерлик, меҳнатга лаёқатлилиқ, суд, Э. си кенг қўлланилади. «Божхона тўғрисида»ги Қонун ва бошқа қонун ҳужжатларининг талабларини бузганлик тўғрисидаги ишни юриштириш пайтида божхона органи мансабдор шахсининг қарори билан қонун ҳужжатларида белгиланган тартибда экспертиза тайинланиши мумкин. Экспертиза ўтказиш учун намуналар ва нусхалар ишни юритиётган божхона органи мансабдор шахсининг қарори асосида ҳолислар олдидан, зарур ҳолларда эса мутахассислар иштирокида олинади (қаранг: «Божхона кодекси», 11,12-моддалар).

Энг кам иш ҳақи — хўжалик субъектларига ёлланган ишчи-хизматчиларга тўланадиган меҳнат ҳақининг қонунда белгиланган энг кам миқдори. ЎзРда ҳам Э.к.и.ҳ. белгиланган.

Энгель қонуни— давлат миқёсида баҳо ўзгармаса ва оила сони кўпаймаса, ошган даромаднинг озиқ-овқатларга сарфланадиган асосий қисми камайиб, тақинчоқ ва қимматбаҳо буюмлар сотиб олишга ишлатилишини тасдиқловчи иқтисодий назария. Бу қонунга асосан маълум шартлар бўлганда озиқ-овқатта сарф қилинадиган даромаднинг салмоғи камайиб, қимматбаҳо товарларга бўлган сарф салмоғи ўсади.

Эркин божхона макони — божхона ва валюта нуқтаи назаридан тўғри «хорижий» ҳисобланадиган (яъни, божхона чегарасидан ташқарига чиқадиган) ҳудуд; у ерга етказиб бериладиган юклар бож ва бошқа харажатларга тортилмайди. Бу халқаро тартибга солиш қоидалари Киото (Япония) конвенциясида белгилаб қўйилган.

Эркин иқтисодий ҳудуд — давлат ҳудудининг солиқ солиш

бўйича алоҳида имтиёзли тартиб амал қиладиган махсус ажратилган қисми. Э.и.ҳ.лар хориж капитали бемалол амал қилиши учун ажратилган махсус майдон ҳисобланади.

Эркин савдо ҳудудлари — бож тўламай, товар олиб кириш ва савдо қилиш мумкин бўлган ҳудуд. Бу ерда солиқ тўлаш бўйича махсус имтиёз тартиби амал қилиб, товарлар бож тўловидан озод этилади, божхона назоратидан холи бўлади. Ҳозир жаҳонда 500 дан ортиқ Э.с.м. лари мавжуд бўлиб, улар асосан ривожланган мамлакатларда жойлашган.

Ю

Юк — бир жойдан иккинчи жойга кўтариб, транспорт воситасида ташиб борилиши лозим бўлган оғирлик, шахсий фойдаланиладиган товарлар, буюмлар ва ҳ.к. Чегарадан олиб ўтиш қоидаларига мос равишда амал қилиб, олиб ўтиш тўғрисидаги шартномани тасдиқловчи ҳужжатлар (юк тўловномаси, юк хаги, коносамент ва ҳ.к.)да қайд этилган ҳажм—масса. Халқаро ва миллий қоидага кўра, дипломатлар ва уларнинг оила аъзолари шахсий юки аниқ белгиланган шароитларда божхона текширувидан озод қилинади.

Юк баённомаси — декларацияси — бу умумий атама фрахт (кемада ташиладиган юк) ёки савдо транспорт воситаларида ташиладиган юк баённомаси—декларациясига (фрахт), шунингдек, божхона талаб қиладиган муфассал маълумотлар берувчи ҳужжатларга нисбатан ишлатилади. Демак, 1) юк декларациясининг таркиби ва моҳияти мамлакатларга нисбатан ёки ишлатилаётган транспорт воситасига мос равишда фарқ қилиши мумкин. Юк (фрахт) ҳақидаги батафсил маълумотлар сўров материалларининг кўриниши, сифати, маркази ва рақамлари, товарларнинг қисқача тавсифи кабиларни ўз ичига олади. Айрим мамлакатларда бундай маълумотлар автоматик таҳдид қилиш усули ёрдамида тақдим қилиниши мумкин. 2) Юк баённомаларини кўпинча «манифест» деб аташади, баъзи мамлакатларда улар ўрнига авиаюклар манифести, кема манифести ёки товарлар манифести қабул қилинган. 3) Халқаро денгиз орқали юк ва сайёҳлар ташишни таъминлаш конвенциясига (1965 йил, Лондон) илова тарзида юк декларацияси намунаси (IMCO FAL намунаси 2-шакл) тақлиф этил-

ди. 4) Товар декларациялари товарларнинг алоҳида туркумларига (юк баённомасига киритилган) кейинчалик берилиши мумкин.

Юридик шахс (фуқаролик ҳуқуқида)— ўз зиммасига юклатилган вазифалар(мажбуриятлар)ни бажаришда фуқаролик ҳуқуқлари ва мажбуриятларининг мустақил субъекти (эгаси) сифатида ҳаракат қиладиган корхона, муассаса, ташкилот. У жумладан, ўзининг алоҳида мулкига, ўз номидан мол-мулк, шахсий мулкый ҳуқуқ, зиммасига мажбурият ортиш ҳамда судда, арбитражда ва ҳакамлар судида даъвогар, жавобгар бўлиш ҳуқуқи эга. Унинг ҳуқуқий қобилияти низомда кўзда тутилган мақсадлар билан белгиланади. Ю.ш. фаолияти солиқ муносабатларининг объекти ҳисобланади.

Я

Ягона солиқ тизими — солиқларни тўлашнинг соддалаштирилган, жамлаб тўлаш тизими. ЎзРда 1998 йилнинг 1 январидан бошлаб жорий этилган. Я.с.тўловчи қуйидаги солиқ ва тўловлардан озод этилади: даромад (фойда) солиғи; ҚҚС; акциз солиғи; экология солиғи; сув ресурсларидан ҳамда ер остидан фойдаланганлик учун солиқлар; ер солиғи; инфратузилмани ривожлантириш солиғи; мол-мулк солиғи; ялпи даромад солиғи.

Ягона ер солиғи — қишлоқ хўжалиги товар ишлаб чиқарувчилари учун ер майдони, базавий ставкалар ва тузатиш коэффициентлари асосида белгиланган солиқ. 1999 йилнинг 1 январидан бошлаб жорий этилган. Я.е.с. тўловчилар томонидан қуйидаги формулага кўра ҳисобланади:

$$Q = M \cdot B \cdot K,$$

бу ерда, Q — ягона ер солиғининг миқдори, сўм; M — ер участкасининг майдони, гектар; B — ер учун солиқнинг базавий ставкаси, сўм (1 гектар) учун; K — тузатиш коэффициенти. Я.е.с.нинг базавий ставкалари барча вилоятлар ва туманлардаги суғориладиган ерлар, боғлар ва яйловларга нисбатан белгиланган. Тузатиш коэффициенти ерларнинг сифати ва гуруҳларига қараб, махсус жадвал асосида аниқланади. Я.е.с. бир йилда икки марта тўланиши зарур: 1 июлгача бўлган муд-

датда солиқнинг 20 фоизи, 1 сентябргача 30 фоизи ва қолган вақт ичида 50 фоизи тўланади.

Ялпи тушумдан олинадиган солиқ — улгуржи ва чакана савдо корхоналари (чакана савдо соҳасидаги микрофирмалар ва кичик корхоналардан ташқари) ва умумий овқатланиш корхоналарининг ялпи тушумдан (товар айланishi ҳажмидан) олинадиган солиқ.

Белгиланган даромаддан олинадиган ягона солиқ чакана савдо соҳасидаги микрофирмалар ва кичик корхоналардан олинадиган солиқ бўлиб, ЎзР Вазирлар Маҳкамасининг қарорига асосан амалга киритилган. Бу солиққа тортиш тўғрисида махсус йўриқнома мавжуд бўлиб, фақат савдо соҳасидаги микрофирмалар солиққа тортилади.

Ялпи даромаддан олинадиган солиқ — тўловчилар ялпи даромад миқдори, даромадлиқ даражаси ва аниқ ставкалар асосида белгиланадиган Я.д.о.с. қуйидаги формула асосида ҳисобланади:

$$\Sigma C_{\text{св}} = \frac{\text{УД} \cdot C}{100},$$

бу ерда, $\Sigma C_{\text{св}}$ — ялпи даромаддан олинадиган солиқ, сўм; УД — ялпи даромад, сўм; C — солиқ ставкаси.

Ялпи ижтимоий маҳсулот — моддий ишлаб чиқариш тармоқларининг жами ишлаб чиқарган маҳсулоти бўлиб, иқтисодий ривожланишнинг умумлаштирувчи кўрсаткичи ҳисобланади. Я.и.м.ни ҳисоблашда барча тармоқларнинг ялпи маҳсулотлари ҳам кўрилиши керак.

Ялпи ички маҳсулот — давлат миқёсида бир йил мобайнида чиқарилган жами ички маҳсулот қиймати билан ўлчанадиган умумий кўрсаткич, у қуйидагиларни ўз ичига олади:

$$GDP = (C + I + (X - IM)) = C + I + X - IM,$$

бу ерда, GDP — ялпи ички маҳсулот; C — истеъмол қилинган маҳсулот; I — ички инвестиция (капитал сармоя); X — товар ва хизмат экспорти, IM — товар ва хизматларнинг импорт қиймати. Ялпи ички маҳсулотга чет элда соғилган ва бошқа хал-

қаро иқтисодий алоқалардан тушган соф даромадни қўнса, ялпи миллий маҳсулот қиймати келиб чиқади. Солиқ тушумлари ялпи ички маҳсулотга нисбатан олиб таҳлил қилинади ва солиқ оғирлиги ҳисобланади.

Ялпи миллий маҳсулот — ялпи ишлаб чиқарилган умумий қўшимча қиймат, бир йил давомида янгитдан ҳосил қилинган даромад ифодаси; мамлакат ичкарисида ҳамда ундан ташқарида яратилган тугал товарлар ва кўрсатилган хизматларнинг умумий қиймати; иқтисодий ўсишнинг умумлашган ва пулда ифодаланган кўрсаткичи, йил давомида ва пировард натижада яратилган товар ва хизматлар йиғиндиси: аҳоли истеъмол қилган товарлар ва хизматларни, давлат харидларини, қўйилган сармояларни ва тўлов баланси сальдосини ўз ичига олади. Иқтисодиёт учун, айниқса, Я.м.м.нинг мутлақ ўсиши муҳим, чунки у ишлаб чиқаришнинг кўламини билдиради. Бу кўрсаткичнинг таркиби куйидагилардан иборат:

$$GNP = GOP + NY = (C + I) + (X - IM + NY),$$

бу ерда, GNP — ялпи миллий маҳсулот; GOP — ялпи ички маҳсулот; NY — соф даромад.

Ялпи миллий даромад — давлат миқёсида моддий ишлаб чиқариш соҳасида бир йил давомида янгитдан яратилган қиймат: бу кўрсаткични ҳисоблашда соф миллий маҳсулот (NNP)га амортизация тўловлари қўшилиши лозим. Я.м.д. таркибига сотиб олинган истеъмол товарлари, хизматлар қиймати (C), соф инвестиция (I), давлат томонидан сотиб олинган товар ва хизматлар қиймати (G) ҳамда асосий воситаларга сарфланган амортизация тўловлари (A) киради:

$$C + I + G + A.$$

Соф инвестиция (I)ни топиш учун ялпи инвестиция қийматидан амортизация тўловларини чиқариш лозим. Я.м.д. соф миллий маҳсулотдан кўп бўлиб, ҳозирги вақтда БМТ томонидан давлатлараро иқтисодий ўсишни аниқлашда барча давлатларга қўллан тавсия этилган.

Янги классик (неоклассик) йўналиш — Фарб иқтисодий адабиётида «Янги классик экономикс» деб номланган бу йўналиш асосида маржинализм ғоялари ётади. Буюк инглиз иқтисодчиси А.Маршалл (1842—1894) номи билан боғлиқ бўлган назар

рия. Шу даврда «Сиёсий иқтисод» ўрнига мафкурасиз «Экономикс» китоби пайдо бўлди. Унда соф эркин бозор иқтисодиёти тарғиб этилади. Хўжалиқда давлатнинг роли имкони борича паст бўлмоғи кераклиги таъкидланади. Либерализм ва неолиберализм оқимларини уйғунлаштирган йўналиш.

Япония солиқ тизими — мамлакат бюджети даромад қисмининг 64 фоиздан кўпроғини давлат солиқ органлари орқали ундириладиган солиқлар тушуми ташкил этади. Унинг қолган қисми маҳаллий солиқлар ҳисобига тўлдирилади. Солиқ тушумининг улуши давлат бюджети орқали тақсимланиб ва қайта тақсимланиб, маҳаллий ташкилотлар бюджетига қисман ўтказиб турилади. Мамлакатда 47 префектура бўлиб, улар 3045 шаҳар ҳамда қишлоқ туманларидан иборат. Уларнинг ҳар бири ўз мустақил бюджетига эга. Солиқ тушумининг учдан икки қисми маҳаллий эҳтиёжларни қондиришга сарфланиб, қолган қисми давлат миқёсидаги заруриятга ишлатилади. Я. бюджетининг даромад қисми фақат солиқлардангина ташкил топмасдан, бошқа давлатларда бўлганидек, ўзга даромад манбалари ҳисобига ҳам шаклланади. Давлат бюджети 100 фоиз деб олинса, унинг 85 фоизи солиқ тушумларидан, қолган 15 фоизи солиққа оид бўлмаган даромадлардан ташкил топади. Я.даги солиқ тизимига кўп қиррали солиқ йўналишлари хосдир. Ундан барча ҳудудий ташкилотлар фойдаланиши мумкин. Жами солиқ тушуми давлат томонидан ҳисобга олиниб, қонунга асосан ҳужжатларда қайд қилинади. Давлатнинг ҳар бир солиқ тизими қонун асосида бошқарилади. Мамлакатда 25 га яқин давлат ва 30 га яқин маҳаллий солиқ тизимлари амал қилади. Уларни уч хил гуруҳга бўлиш мумкин: юридик ва жисмоний шахслардан олинадиган даромад солиғи; мол-мулк солиғи; истеъмол солиғи. Бюджетнинг асосини тўғридан-тўғри олинадиган солиқлар ташкил этиб, уларга бўлган эътибор йилдан-йилга ортиб бормоқда. Давлат бюджетига келиб тушадиган солиқ тушумининг 56 фоизидан зиёди шу солиқларга тўғри келади. Бюджетга тўғридан-тўғри келиб тушадиган солиқлар миқдори юқори бўлишига қарамасдан, уларнинг айрим имтиёзли томонлари ҳам мавжуд. Даромад солиғини ундиришда солиқ тўловчининг оилавий аҳволи ҳисобга олинади. Шу билан бир қаторда солиқ тўловчининг даволаниш учун сарф қилган даромад қисми солиқдан озод этилади. Мамлакатдаги кўп болали оилалар ҳам со-

лиқ соҳасида айрим имтиёзларга эгадир. Кам таъминланган оилалардан 30 фоизга пасайтирилган ставкаларда даромад солиги ундирилади. Я. солиқ сиёсатида кўзда тутилган муҳим тадбирлар маҳаллий органларнинг моддий асосини мустаҳкамлашга қаратилганлиги билан эътиборлидир. Ҳозирги вақтда ҳар хил солиқлар йиғиндисидан ташкил топган хусусий солиқ тушуми маҳаллий бюджетнинг 40 фоизини ташкил қилади.

Ярмарка (нем. *jahrmarkt* — ҳар йилги бозор) — мунтазам равишда белгиланган жойда ўтказиб туриладиган товарлар бозори; доимий равишда савдо-сотиқ тадбирлари ташкил қилинадиган жой; кўп мақсадларга хизмат қиладиган мунтазам бозор; товар намуналарининг халқаро иқтисодий кўрғазмаси бўлиб, номидан қатъи назар, ўтказилаётган мамлакат одатларига биноан, кенг истеъмол моллари ёки асбоб-ускуналарнинг катта бозори (муайян бир жойда белгиланган муддатда ишлайди).

Яширилган даромадни аниқлаш имтиёзи — яширин даромад кўпайиб кетишининг олдини олиш мақсадида Исроилда 1997 йил 1 апрелдан яширин даромадни солиқ инспекторига маълум қилган шахсга умумий яширилган даромад миқдоридан 10 фоиз беришга қарор қилинган. Ҳозир шу чора ҳисобига мамлакатда яширилган даромад 5–10 фоизга тушган.

Яширин фаолият — хўжалик юритувчи субъектлар томонидан амалга оширилиб, солиққа тортилмай қоладиган гайриқонуний (жиноий) фаолият. ДСҚ статистикасига қараганда, ЎзРда 40 фоиздан ортиқ даромад олиш манбаи яширилиб, солиққа тортилмайди. Халқаро ташкилотларнинг ҳисобига кўра, яширин фаолият Италияда 27 фоизни, Испанияда 22,5 фоизни, Грецияда 28,5 фоизни ва Германияда 16,3 фоизни ташкил қилади. Европа давлатларида бу кўрсаткич йилига 3,5 фоиз ўсаяпти.

Ў

Ўзбекистон Республикасининг «Солиқ хизмати тўғрисида»ги Қонуни — Ўзбекистон Республикасининг солиқ соҳасидаги асосий қонунларидан бири. 1997 йил 29 августда қабул қилинган бўлиб, давлат солиқ хизмати органлари фаолиятининг ҳуқуқий асосларини белгилаб берди. Қонунда солиқ хизмати органла-

ри давлат ҳокимиятининг солиқлар, йиғимлар ва бошқа тўловларни тўлиқ ҳамда белгиланган муддатда давлат бюджетига тушишини таъминлашга масъул муҳим тармоғи, деб таърифланган. Солиқ назорати, давлат солиқ хизмати органлари ва уларнинг вазифалари, ҳуқуқлари, мажбуриятлари ҳамда бошқа органлар билан ўзаро ҳамкорлиги тушунчаларининг ҳуқуқий ва ваколат нормалари атрофлича таърифлаб берилган.

Ўзбекистон Республикасида божхона иши — «Божхона кодекси»нинг 2-моддасига биноан, ЎЗРда Б.и. товар ва транспорт воситаларини олиб ўтиш, божхона тўловларини ундириш, божларни расмийлаштириш тартиби ва шарт-шароитлари, божхона назорати ва божхона сиёсатини ҳаётга жорий этишнинг бошқа воситалари сифатида белгиланган. Божхона иши давлат ҳокимияти органларининг ваколатига киради. Бу ишга умумий раҳбарликни Ўзбекистон Республикасининг Президенти ва божхона ишига бевосита раҳбарлик қилувчи ижроия ҳокимиятнинг марказий органи ҳисобланган Ўзбекистон Республикасининг Давлат божхона кўмитаси амалга оширади.

Ўзбекистон Республикаси «Божхона кодекси» — ЎЗРда божхона ишларини тартибга солувчи тизимлаштирилган ягона қонун ҳужжати, божхона ҳуқуқининг асосий манбаи. Олий Мажлис томонидан 1997 йил 6 декабрда қабул қилиниб, 1998 йил 1 мартдан кучга киритилган. 11 бўлим, 19 боб ва 198 моддадан иборат.

Ўзбекистон Республикаси божхона органлари — мамлакатда божхона ишларини бевосита амалга оширадиган давлат бошқаруви органлари. ЎЗР Б.о. ҳуқуқни муҳофаза қилиш органлари ҳисобланиб, ягона тизимни ташкил қилади.

Ўзбекистон Республикаси Божхона тарифи — четдан олиб келинадиган ва четга чиқариладиган товарларнинг турлари бўйича тузилган тўлов ва божлар таснифи. ЎЗР божхона чегараси орқали олиб ўтиладиган товарларга нисбатан қўлланиладиган ва ташқи иқтисодий фаолият товар номенклатурасига асосан тартибга келтирилган божлар (божхона тарифлари). Ўзбекистон давлатининг бу соҳага оид рўйхати, ташқи иқтисодий фаолиятга тааллуқли тегишли товарларнинг турлари республика ҳукумати томонидан халқаро амалиётда қабул қилинган товарларнинг таснифлаш тизимидан келиб чиқиб белгиланади.

Ўзбекистон Республикаси Олий Мажлиси — мамлакатда ягона қонун чиқарувчи ҳокимиятни амалга оширадиган олий давлат вакилик органи. Олий Мажлис ваколатига, жумладан, республика ҳаётининг барча жабҳаларига оид қонун ҳужжатла-

рини қабул қилиш, Вазирлар Маҳкамасининг тақдимига биноан мамлакат бюджетини қабул этиш ва унинг ижросини назорат қилиш, шунингдек, солиқлар ва бошқа мажбурий тўловларни жорий этиш ҳамда бекор қилиш бўйича назарий ҳужжатларни яратиш киради. Олий Мажлиснинг фаолияти ЎзРнинг 1994 йил 22 сентябрда қабул қилинган «Ўзбекистон Республикасининг Олий Мажлиси тўғрисида»ги Қонуни билан белгиланган. 2004 йилдан эътиборан икки палатали парламент фаолият кўрсата бошлайди.

Ўзгарувчан харажатлар — ишлаб чиқариш ҳажмига, мавжуд шарт-шароитларга боғлиқ равишда ўзгариб турадиган харажатлар. Масалан, технологик жараён учун ишлатиладиган электр энергия, хом ашё харажатлари ва бошқа чиқимлар киради. Чунки бу харажатлар товар миқдорига тўғридан-тўғри боғлиқ бўлади.

Қ

Қатъий белгиланган солиқ — савдо ва умумий овқатланиш соҳасида юридик шахс бўлмасдан тадбиркорлик фаолиятини амалга оширувчи жисмоний шахслардан олинадиган солиқ бўлиб, бу солиқ тўловчиларнинг даромади даражаси ва фойдаланилган майдон ҳажмидан келиб чиқиб ҳисобланади.

Қиймат қонуни — товар ишлаб чиқаришнинг объектив иқтисодий қонуни, товар ишлаб чиқарувчилар ўртасидаги алоқаларни, ишлаб чиқариш шароитида ижтимоий меҳнатнинг тақсимланиши ва рағбатлантирилишини бошқаради. Бу қонунга мувофиқ, товарларни ишлаб чиқариш ва айирбошлаш уларнинг қиймати асосида амалга оширилади.

Қисқа баённома (декларация) — товарлар ва транспорт воситалари муайян божхона режимига жойлаштирилгунига қадар қўлланиладиган баённома — декларация шакли. Божхона органининг рухсати билан транспорт, тижорат ҳужжатлари ва бошқа ҳужжатлардан, шу жумладан, халқаро муносабатларни амалга ошириш чоғида қўлланиладиган, чет тилларда тузилган ҳужжатлардан қисқа декларация сифатида фойдаланилиши мумкин.

Қоплама бож тўлови — ишлаб чиқариладиган ёки экспорт қилинадиган ҳар қандай товар учун қоплама тарзида берилган маблағлар таъсирини бартараф қилиш мақсадида ундириладиган махсус бож тўлови.

Қўшилган қиймат солиғи (ҚҚС) — эгри солиқлар таркибига кирувчи, асосан, фискал функцияга эга бўлган умумдавлат

солиқ тури. Миқдори жиҳатидан ўрта ҳисобда давлат бюджети даромадларининг 1/4 қисмини ташкил қилади. ҚҚС ишлаб чиқариш (иш бажариш, хизмат кўрсатиш) ва уларни сотиш жараёнида хўжалик субъекти томонидан белгиланган нархга маълум ставкада қўшилган устама сифатида ундирилади. ЎзР ҳудудига товарлар (ишлар, хизматлар)ни импорт қилишда ҳам ҚҚС олинади. Бу солиқ бўйича ҳисобда турган ёки ҳисобда туриши шарт бўлган, тадбиркорлик фаолияти билан шуғулланувчи юридик шахслар уни тўловчилар саналади. Товарлар (ишлар, хизматлар)ни импорт қилишда эса, юридик ҳамда жисмоний шахслар солиқ тўловчилардир. ҚҚСга тортиладиган айланма маблағ солиқ объектининг турига қараб, ўзига хос усулда аниқланади. Масалан, ишлаб чиқарилган товарлар юклаб жўнатилган қисмининг қиймати, амалга оширилган қурилиш, таъмирлаш, илмий-тадқиқот, конструкторлик, технологик, қайта таъмирлаш ва бошқа шунга ўхшаш ишлар қиймати ҚҚСга тортилади. Хизматлар кўрсатилганда эса транспорт воситалари ёрдамида бажарилган ишлар қиймати, ижара, воситачилик ҳақи, инфратузилма, реклама ва бошқа хизматлар қиймати шу солиқ объекти бўлади. Акциз солиғи тўланадиган товарларни ҚҚСга тортишда унинг объекти жўнатилган айланмага акциз солигининг қиймати қўйилган ҳолда аниқланади. Товарлар (ишлар, хизматлар)ни сотиб олган истеъмолчи ҳисобидан ундирилган ҚҚС қийматидан товарни ишлаб чиқаришда сарфланган моддий бойликлар учун таъминотчи хўжалик субъектларига тўланган ҚҚС қиймати айириб ташлангандан қолган қисми давлат бюджетига ўтказилади. Товарлар (хизматлар, ишлар)ни сотишда ҚҚС қуйидаги формула асосида ҳисобланади:

$$C_{\text{ҚҚС}} = C_{\text{то}} \cdot C_{\text{ст}} : 100,$$

бу ерда, $C_{\text{ҚҚС}}$ — товар (хизмат, иш)ни сотиб олувчидан ундириладиган ҚҚС; $C_{\text{то}}$ — сотилган (юклаб жўнатилган) товар (хизмат, иш); $C_{\text{ст}}$ — солиқ ставкasi.

Товарни ишлаб чиқаришда ишлатилган моддий бойликлар учун таъминотчи хўжалик субъектига тўланган ҚҚС ($T_{\text{ҚҚС}}$) қуйидагича аниқланади:

$$T_{\text{ҚҚС}} = C_{\text{ош}} \cdot C_{\text{ст}} : 100,$$

бу ерда, $C_{\text{ол}}$ — сотиб олинган ва товар ишлаб чиқаришда ишлатилган моддий бойликлар қиймати; $C_{\text{с}}$ — солиқ ставкаси.

Солиқ тўловчи томонидан бюджетга тўланадиган солиқ қиймати (B_c) қуйидагича аниқланади:

$$B_c = C_{\text{ККс}} - T_{\text{ККс}}.$$

ҚҚСни тўловчи хўжалик субъектлари бу солиқ бўйича ойлик ҳисоботларни идентификация рақамини берган давлат солиқ инспекциясига ҳар ойда (ҳисобот ойдан кейинги ойнинг 15-кунидан кечиктирмасдан), йиллик ҳисоботни эса, йиллик молиявий ҳисобот учун белгиланган муддатда тақдим этади.

Қўшма корхоналар — чет мамлакатлар инвестицияси иштирокида бунёд қилиниб, фаолият кўрсатаётган корхоналар. Қ.к. қишлоқ хўжалиги, қурилиш, транспорт, савдо, фан, саноат ва маданиятнинг бошқа соҳаларида ташкил этилиши мумкин.

Қўш солиқ солиш — солиқ тўловчи ва солиқ солиш объекти турли давлатлар конституцияларига тобелиги сабабли, улардан бир вақтнинг ўзида ҳар хил солиқлар ундирилиши, солиқ солинадиган даромадларни тақсимлаш ҳақида келишиб олиш; корхоналарнинг соф даромади (фойдаси)га ҳамда ундан тўланадиган дивиденд фуқароларнинг шахсий даромадига айланганда, уларга солиқ солинишини назарда тутиш.

Х

Ҳисоб-китоб рақами (ҳисоб-китоб счёти, ҳисоб варағи) — юридик шахс мақомига эга хўжалик субъекти номига банк муассасасида рақам берилиб, очилган махсус варақа; хўжалик субъектининг молиявий-хўжалик фаолияти натижасида ҳосил бўладиган маблағларнинг банкдаги кирим-чиқим-қолдиқ қийматини қайд этиб борувчи ҳисоб варағи.

Ҳисоб-тўлов варақаси — юклаб жўнатилган товарлар, бажарилган ишлар ва кўрсатилган хизматлар учун тўловчи ҳисобидан тегишли маблағ ўтказилиши ҳақида банкка тақдим этиладиган ёзма расмийлаштирилган ҳужжат.

Ҳужжатли текширув далолатномаси — тасдиқланган дастур асосида ўтказилган ҳужжатли текширув (тафтиш) натижалари бўйича солиқ органларининг ваколатли мансабдор шахслари томонидан тузиладиган ҳужжат. Далолатноманинг икки нус-

хаси солиқ органида сақлашга қолдирилади, учинчи нусхаси текширилган корхона раҳбарига (раҳбар вазифасини бажарувчи шахсга) ёки хусусий тадбиркорга берилади. Ҳ.т.д.нинг ҳар бир нусхаси текширувчилар (солиқ органларининг масъул ходимлари) ва текшириладиган субъектнинг масъул ходимлари, яъни раҳбари ва бош ҳисобчиси (уларнинг вазифасини бажарувчи шахслар) ёки хусусий тадбиркор томонидан имзоланади ҳамда варақлари кетма-кетликда рақамланади. Ҳужжатдаги ёзувларни ўчириш, тузатиш ҳолларига йўл қўйилмайди, башарти, шундай ҳоллар рўй берса, ўзгартиришлар имзо қўювчилар томонидан изоҳланиб, яна имзолар билан тасдиқланади. Корхонанинг Ҳ.т.д. да акс эттирилган тижорат ва солиққа доир махфий маълумотларнинг солиқ органлари ҳамда уларнинг ходимлари томонидан ошкор қилиниши тақиқланади. Далолатномада қисқартиришлар ёки умумий қабул қилинган аббревиатуралар ишлатилиши мумкин, қисқартма ифодаси қавс ичида келтирилади, кейинчалик шу қисқартма ишлатилаверади.

Тозабек ТОШМУРОДОВ

СОЛИҚЛАР

ИЗОҲЛИ ЛУГАТ

Тошкент — «Меҳнат» — 2003

Таҳририят мудистри *А.Бобониёзов*
Муҳаррирлар *Ш.Холмуродов, И.Усмонов*
Рассом *Ш.Хўжаев*
Бадиий муҳаррир *Ҳ.Қутлуқов*
Техник муҳаррир *Н.Сорокина*
Мусаҳҳиҳлар *С.Бадалбоева, З.Пўлатова*

2003 йил 31 январда босишга рухсат этилди. Бичими 60x84 ¹/₁₆.
«Baltika UZ» ҳарфида теришиб, офсет усулида чоп этилди. Шартли босма
табоғи 11,2. Нашр табағи 11,5. 5000 нусха. Буюртма № 10
Баҳоси шартнома асосида.

«Меҳнат» нашриёти, 700129, Тошкент, Навоий кўчаси, 30-уй.
Шартнома № 42—2002.

Андоза нусхаси «Меҳнат» нашриётининг компьютер бўлимида
тайёрланди.

Ўзбекистон Матбуот ва ахборот агентлигининг Тошкент китоб-журнал
фабрикасида чоп этилди.
Тошкент, Муродов кўчаси, 1-уй.

Т29 Тошмуродов Т., Солиқлар (изоҳли лугат).—
Т.: «Меҳнат», 2003.—184 б.

ББК 65.261.4я2