

ЎЗБЕКИСТОН РЕСПУБЛИКАСИ
ДАВЛАТ СТАТИСТИКА ҚЎМИТАСИ

ЎЗБЕКИСТОН РЕСПУБЛИКАСИНИНГ
2003 ЙИЛ
СТАТИСТИК АХБОРОТНОМАСИ



Тошкент – 2004

65.9(59)-05

W 30468
4

04 3645	Alisher Navoiy nomidagi O'zbekiston M
------------	---

**Асосий иқтисодий ва ижтимоий
кўрсаткичлар**

(амалдаги нархларда; млрд. сўм)

	2003й.	2002 йилга нисбатан фоиз ҳисобида
Ялпи ички маҳсулот	9664,1	104,4
Саноат маҳсулоти	6062,4	106,2
Истеъмол товарлари	2124,7	108,4
Қишлоқ хўжалик маҳсулотлари	4035,8	105,9
Асосий капиталга киритилган инвестициялар	1867,4	104,5
Қурилиш ишлари	808,1	103,5
Юк айланмаси, млрд. т – км	63,3	105,8
Йўловчи айланмаси, млрд. йўловчи – км	36,2	109,3
Чакана товар айланмаси	4325,1	105,1
Аҳолига пуллик хизмат кўрсатиш	934,8	107,9
Ташқи савдо айланмаси, млн. долл.	6689,2	117,3
шу жумладан:		
экспорт	3725,0	124,6
импорт	2964,2	109,3
Аҳоли пул даромадлари	6438,3	123,9
Пул сарф – ҳаражатлари ва жамғармалар	6160,7	117,4
Аҳолининг товар харид қилиш ва хизмат тўловлари пул сарф – ҳаражатлари	5131,0	116,9
Иш қидирувчилар сифатида рўйхатда турганлар (ҳисобот даври охирига), минг киши	36,9	91,6
шу жумладан, расман рўйхатга олинган ишсизлар, минг киши	32,2	92,5
иқтисодий фаол аҳолига нисбатан фоиз ҳисобида ¹⁾	0,3	x

¹⁾ – Меҳнат органларида рўйхатдан ўтган ишсизларни ҳисобга олган ҳолда



Ялпи ички маҳсулот ишлаб чиқариш

2003 йилда ишлаб чиқарилган ялпи ички маҳсулотнинг номинал қиймати 9664,1 млрд. сўмда баҳоланади.

2003 йилда ялпи ички маҳсулот ишлаб чиқариш реал ҳажми ўсиш суръатларининг барқарорлиги сақланиб, аввалги йилга нисбатан 4,4 фо — изни ташкил қилди (2002 йилда ўсиш 4,2 фоизни ташкил қилган эди). Нодавлат секторида ЯИМ умумий ҳажмининг 74,5 фоизи ишлаб чиқарилди, шундан 42,3 фоизи фуқароларнинг хусусий мулкида яратилди.

2002 йилги нархларга нисбатан ЯИМнинг дефлятор индекси 145,5 фоиздан 124,3 фоизга тушди.

ЯИМ ишлаб чиқаришнинг тармоқлар бўйича тузилиши қуйидаги кўрсаткичлар билан ифодаланади:

	Яқунга нисбатан фоиз ҳисобида		2002 йилга нисбатан фоиз ҳи — собида
	2002 йил	2003 йил	
Жами	100	100	104,4
шу жумладан:			
Маҳсулотлар ишлаб чиқариш	49,7	48,5	104,7
шу жумладан:			
саноат	14,5	15,0	102,8
қишлоқ хўжалиги	30,1	28,8	105,9
қурилиш	4,9	4,5	103,5
бошқа соҳалар	0,2	0,2	102,1
Хизмат кўрсатиш	38,2	38,1	104,4
шу жумладан:			
транспорт ва алоқа	8,2	8,5	103,5
савдо ва умумий овқатланиш	9,9	9,4	107,5
бошқа бозор ва нобозор хизматлари	20,1	20,2	103,3
Маҳсулот ва экспорт — импорт операцияларига соф солиқлар	12,1	13,4	102,7

Иқтисодиётнинг барча соҳалари ялпи ички маҳсулот реал ҳажмининг ўсишини таъминлади. Қишлоқ хўжалик ишлаб чиқариши ҳажмининг (2002 йилга нисбатан) 5,9 фоизга, савдо ва умумий овқатланиш ҳажми — нинг 7,5 фоизга ўсиши асосий таъсир кўрсатди.

Республика ялли ички махсулотини ишлаб чиқаришда кичик, ўрта ва хусусий тадбиркорликнинг улуши барқарор равишда ўсиб бориб, 2003 йилда 35,5 фоизни ташкил қилди, бу 2002 йил кўрсаткичидан 0,9 пунктга ортиқдир.

ЯИМнинг минтақавий тузилишида энг катта улуш Тошкент шаҳрида ишлаб чиқарилган ялли махсулотга тегишли бўлиб, республика ЯИМ умумий ҳажмига нисбатан 14,0 фоизни (2002 йилда – 13,7 фоиз) ташкил қилиб, унинг кўпайиши қурилиш ва саноат тармоқларининг юқори ўсиш суръатлари (тегишли равишда 6,3 фоиз ва 6,0 фоиз) билан изоҳланади. Республика ялли ички махсулотини яратишда иккинчи ўринни Тошкент вилояти эгаллаб, унинг республика ЯИМ умумий ҳажмидаги улуши 9,8 фоизни ташкил этди.

Корхоналар ва ташкилотлар фаолиятининг умумий таърифи

Корхоналар ва ташкилотларнинг ягона давлат регистри маълумот – ларига кўра, 2004 йилнинг 1 январига иқтисодиётнинг барча тар – моқларида рўйхатга олинган юридик шахслар сони 283,9 мингга етди, шу жумладан фаолият кўрсатаётган юридик шахслар сони 249,2 мингтани (87,8 фоиз) ташкил қилди.

Рўйхатга олинган корхона ва ташкилотларнинг энг кўпи қишлоқ хўжалиги (44,0 фоиз), савдо ва умумий овқатланиш (21,7 фоиз), саноат (9,8 фоиз) ва қурилиш (5,5 фоиз)га тўғри келади.

2004 йилнинг 1 январ ҳолатига корхона ва ташкилотлар иқтисодиёт тармоқлари бўйича қуйидагича тақсимланади:

	Рўйхатга олин – ганлар		Фаолият кўрса – таётганлар	
	минг	яқунга нис – батан фоизда	минг	яқунга нис – батан фоизда
Жами	283,9	100	249,2	100
шу жумладан:				
саноат	27,9	9,8	21,9	8,8
қурилиш	15,6	5,5	11,9	4,8
қишлоқ хўжалиги	125,0	44,0	123,4	49,5
транспорт ва алоқа	3,5	1,2	3,0	1,2
савдо ва умумий овқатланиш	61,7	21,7	43,3	17,4
моддий ишлаб чиқаришнинг бошқа турлари	11,5	4,1	9,7	3,9

	Рўйхатга олинганлар		Фаолият кўрса таётганлар	
	минг	якунга нисбатан фоизда	минг	якунга нисбатан фоизда
аҳолига маиший хизмат кўрсатишнинг ноишлаб чиқариш турлари	2,4	0,9	1,9	0,7
соғлиқни сақлаш ва жисмоний тарбия	6,4	2,3	5,7	2,3
таълим	6,6	2,3	6,5	2,6
маданият ва санъат	1,8	0,6	1,5	0,6
фан ва илмий хизмат кўрсатиш	1,1	0,4	0,9	0,4
бошқа ноишлаб чиқариш тармоқлари	20,4	7,2	19,5	7,8

Рўйхатга олинган корхоналарнинг умумий сонига нодавлат мулки корхоналарининг улуши 90,8 фоизни, шу жумладан: фермер ва деҳқон хўжаликлари — 39,7 фоизни, акциядорлик жамиятлари — 1,8 фоизни, масъулияти чекланган жамиятлар — 6,8 фоизни, чет эл сармояси иштирокидаги корхоналар — 1,1 фоизни ташкил қилди.

Рўйхатга олинган хўжалик юритувчи субъектлар — юридик шахслар мулкчилик шакллари бўйича қуйидагича тақсимланади:

1 январ ҳолатига;
умумий сонга нисбатан фоиз ҳисобида





2003 йилда жами 43,7 мингта янги корхона рўйхатга олинган бўлиб, уларнинг энг кўпи Қашқадарё вилояти (17,2 фоиз), Тошкент шаҳри (9,7 фоиз) ва Бухоро вилояти (9,6 фоиз)га тўғри келади.

2004 йил 1 январ ҳолатига кўра, фаолият кўрсатаётган барча корхона ва ташкилотларнинг 89,9 фоизи нодавлат секторида фаолият кўрсатган.

2003 йилда ЯИМ ишлаб чиқаришда ва иқтисодиётнинг асосий тармоқлари бўйича давлат ва нодавлат секторларининг нисбати қуйидаги кўрсаткичлар билан ифодаланади:

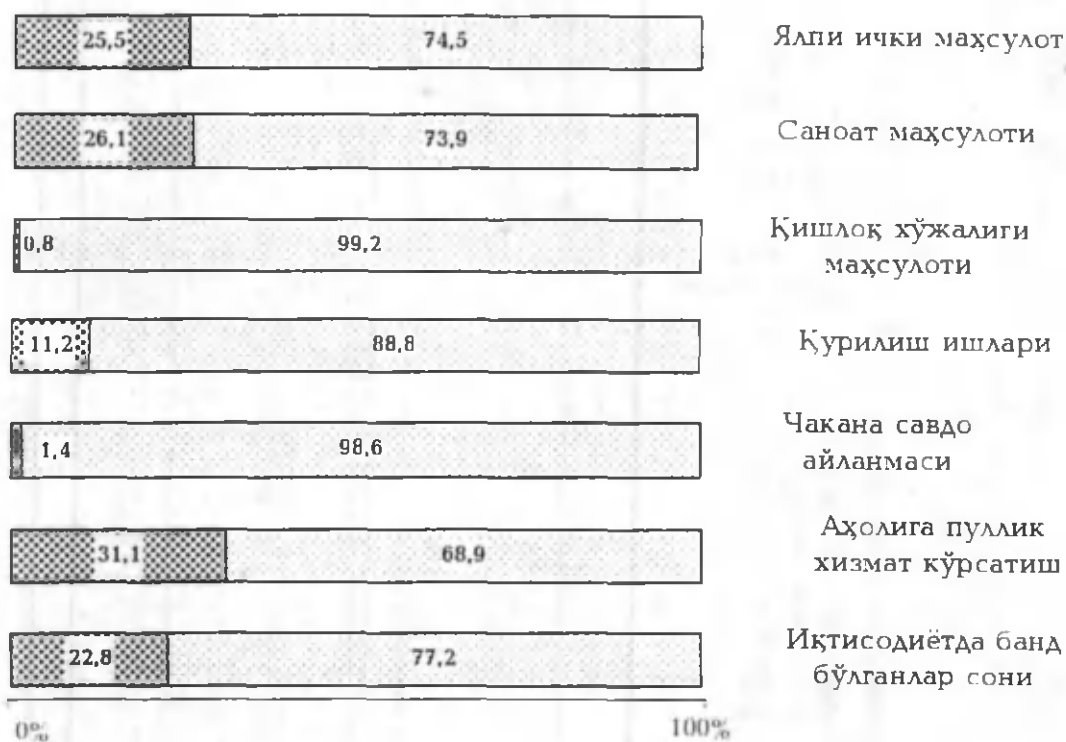
умумий ҳажмга нисбатан фоиз ҳисобида



 Давлат сектори
 Нодавлат сектори

Кичик ва ўрта тадбиркорлик

2002–2003 йилларда кичик, ўрта бизнес ва хусусий тадбиркорлик (КЎБ)ни ривожлантириш якуналарининг таҳлили мамлакат ялпи ички маҳсулотида унинг улуши ортгани ва банд бўлганлар сони 471 минг кишига кўпайганини кўрсатди.

Кичик ва ўрта тадбиркорлик ривожланиш даражасининг асосий кўрсаткичлари

	Ўлчов бирлиги	2002 йил	2003 йил
ЯИМда кичик ва ўрта тадбиркорликнинг улуши	%	34,6	35,5
шу жумладан:			
кичик ва ўрта корхоналар	%	15,7	16,4
Фаолият кўрсатаётган юридик шахслар сони	минг бирлик	215,7	229,6
КЎБда банд бўлганлар сони	минг киши	4994,1	5465,1

Иқтисодиётда жами банд бўлганлар сонига КЎБда банд бўлганлар улуши 53,5 фоиздан 57,0 фоизга кўпайди. КЎБда банд бўлганларнинг энг катта қисми — 46,1 фоизи (4420,0 минг киши) яқка тартибдаги тадбиркорликка, 1,4 фоизи (133,7 минг киши) — ўрта корхоналарга, 9,5 фоизи (911,4 минг киши) — кичик корхоналар ва микрофирмаларга тўғри келади.

2004 йилнинг 1 январ ҳолатига рўйхатга олинган кичик (бу ерда ва кейинчалик, микрофирмаларни қўшган ҳолда) ва ўрта корхоналарнинг сони 263,8 мингтани ёки рўйхатга олинган корхоналар умумий сонининг 92,9 фоизини, шу жумладан ўрта корхоналар — 7,9 минг (3,0 фоиз), кичик корхоналар — 29,2 минг (11,1 фоиз), микрофирмалар — 226,7 мингтани (85,9 фоиз) ташкил қилди.

Кичик ва ўрта корхоналарнинг энг кўпи — 29,8 мингтаси (республика бўйича рўйхатга олинган КЎБ корхоналарининг 11,3 фоизи) Қашқадарё вилоятига, 26,6 мингтаси (10,1 фоизи) Тошкент шаҳрига ва 23,7 мингтаси (9,0 фоизи) — Самарқанд вилоятига тўғри келади.

Кичик ва ўрта корхоналарнинг асосий қисми қишлоқ хўжалиги (45,9 фоиз), савдо ва умумий овқатланиш (22,8 фоиз), саноат (10,2 фоиз) соҳа — сида ташкил топган.

2004 йилнинг 1 январига рўйхатга олинган кичик ва ўрта корхоналар иқтисодиёт тармоқлари бўйича қуйидагича тақсимланади:

	Минг	Жамига нисбатан фоиз ҳисобида
Жами	263,8	100
шу жумладан:		
саноат	26,9	10,2
қурилиш	14,5	5,5
қишлоқ хўжалиги	121,2	45,9
транспорт ва алоқа	2,5	1,0
савдо ва умумий овқатланиш	60,2	22,8
моддий ишлаб чиқаришнинг бошқа турлари	10,0	3,8
аҳолига хизмат кўрсатишнинг ноишлаб чиқариш турлари	2,2	0,8
соғлиқни сақлаш ва жисмоний тарбия	4,3	1,6
таълим	1,2	0,5
маданият ва санъат	1,5	0,6
фан ва илмий хизмат кўрсатиш	0,9	0,3
бошқа ноишлаб чиқариш тармоқлари	18,4	7,0

Рўйхатга олинган КЎБ корхоналарининг умумий сонида нодавлат мулкчилик шаклининг улуши 94,4 фоизни, шу жумладан фермер ва деҳқон хўжаликлари — 42,4 фоизни, масъулияти чекланган жамиятлар — 7,0 фоизни, қўшма корхоналар — 1,1 фоизни ташкил қилди.

2004 йилнинг 1 январига рўйхатга олинган КЎБ корхоналарининг фаолиги даражаси иқтисодиёт бўйича 87,0 фоизни ташкил қилди. Энг юқори кўрсаткич қишлоқ хўжалигида қайд этилди (98,7 фоиз), қолган соҳаларда бу кўрсаткич 69,5 фоиздан (савдо ва умумий овқатланиш) 86,8 фоизгача (таълим) бўлди.

Иқтисодиёт бўйича фаолият кўрсатаётган корхоналарнинг умумий сонида КЎБ корхоналарининг улуши 92,1 фоизни, қишлоқ хўжалигида — 97,0 фоизни, савдо ва умумий овқатланишда — 96,6 фоизни, саноатда — 95,8 фоизни, қурилишда — 91,6 фоизни ташкил қилди.

2003 йилда фаолият кўрсатаётган кичик ва ўрта корхоналарнинг сони 6,4 фоизга, рўйхатга олинган корхоналарнинг сони эса — 10,2 фоизга кўпайди.

1000 киши ҳисобига фаолият кўрсатаётган кичик ва ўрта корхоналарнинг сони 0,4 бирликка кўпайди ва 2004 йилнинг 1 январ ҳолатига республика бўйича 9,0 бирликни ташкил қилди. Энг катта кўрсаткич Жиззах (16,2 бирлик) ва Сирдарё (15,3 бирлик) вилоятларида қайд этилди.

2003 йилда 43,2 мингта янги кичик ва ўрта корхоналар рўйхатга олинди. Уларнинг энг кўп қисми Қашқадарё вилояти (17,4 фоиз), Бухоро вилояти (9,7 фоиз) ва Тошкент шаҳри (9,6 фоиз)га тўғри келади. Янги рўйхатга олинган корхоналарнинг умумий сонида қишлоқ хўжалиги (56,3 фоиз), савдо ва умумий овқатланиш (19,8 фоиз) корхоналарининг ҳиссаси каттадир.

Кичик ва ўрта корхоналар ташкил этиш коэффициенти 18,0 фоизни, тутатиш коэффициенти эса — 7,9 фоизни ташкил қилди. Ташкил этиш коэффициенти — Қашқадарё вилоятида (32,6) энг юқори, энг кам — Андижон вилоятида (9,3). Тутатиш коэффициенти эса Навоий вилоятида (16,5) энг юқори, Жиззах вилоятида (2,6) энг паст бўлди.

Кичик ва ўрта бизнес субъектлари томонидан sanoat маҳсулоти ишлаб чиқариш 23,9 фоизга ошди ва 1005,2 млрд. сўмга етди (республика sanoat ишлаб чиқаришининг 16,6 фоизи), қишлоқ хўжалиги маҳсулотлари — 10,7 фоизга ва 3101,4 млрд. сўмни (қишлоқ хўжалиги ялпи маҳсулоти — нинг 76,8 фоизи) ташкил қилди.

Кичик ва ўрта бизнес корхоналарининг асосий капиталга киритилган инвестициялардаги улуши 27,4 фоизни ташкил қилди (2002 йилда — 28,2 фоиз), қурилишда бажарилган ишлар умумий ҳажмининг 43,4 фоизини (350,4 млрд. сўм), уларнинг реал ўсиши 18 фоизни ташкил этди.

Кичик ва ўрта тадбиркорлик субъектлари автомобил транспортида юк айланмаси 31,4 фоизга ошди ва 4476,2 млн.т—км ни ташкил қилди, йўловчи айланма 31,8 фоизга кўпайди ва 18432,2 млн. йўловчи км га етди.

Кичик ва ўрта тадбиркорликда чакана савдо айланмасининг умумий ҳажмидан 45,5 фоизи (1967,7 млрд.сўм), аҳолига пуллик хизмат кўрсатишнинг 45,7 фоизи (427,4 млрд. сўм) шаклланди.

Кичик ва ўрта бизнес корхоналари томонидан 272,1 млн. АҚШ доллари миқдорида маҳсулот экспорт қилинди (экспорт умумий ҳажмидан 7,3 фоиз), 998,0 млн. АҚШ доллари миқдорида (33,7 фоиз) маҳсулот импорт қилинди. Ташқи савдо айланмаси республика бўйича унинг умумий ҳажмидан 19,0 фоизини ташкил қилди.

Тижорат банклари томонидан кичик ва ўрта бизнес субъектларига берилган кредитлар 282,3 млрд. сўмни ташкил этди (2002 йилда — 248,3 млрд. сўм). Кичик ва ўрта бизнес субъектларига берилган узоқ муддатли кредитлар — 22,2 млрд. сўмни, ўрта муддатли кредитлар — 115,3 млрд. сўмни ва қисқа муддатли кредитлар — 144,8 млрд. сўмни ташкил этади.

Кичик ва ўрта тадбиркорлик маҳсулотлари (ишлари, хизматлари)нинг умумий ҳажмида хусусий корхоналар ва фирмалар (фуқаролар мулки) ишлаб чиқарган маҳсулотлар улуши 2003 йилда тармоқлар бўйича қуйидагича тақсимланади:

	Маҳсулотлар (ишлар, хизматлар) ҳажми, млрд. сўм	КЎБ ҳажмидаги улуши, фоиз ҳисобида
Саноат	341,0	33,9
Қишлоқ хўжалиги	3100,8	99,9
Қурилиш	274,6	78,4
Чакана савдо айланмаси	1667,8	84,8
Пуллик хизматлар	391,4	91,6
Юк ташиш, млн. т.	77,3	85,3
Йўловчи ташиш, млн. йўловчи	1497,9	99,4
Экспорт, млн. АҚШ долл.	85,7	31,5
Импорт, млн. АҚШ долл.	262,1	26,3

Иқтисодиёт тармоқларида маҳсулот (ишлар, хизматлар) ишлаб чиқариш ҳажмларида кичик ва ўрта тадбиркорлик улушининг ўзгариш-шини қуйидаги кўрсаткичлар ифодалайди:

умумий ҳажмига нисбатан фоиз ҳисобида

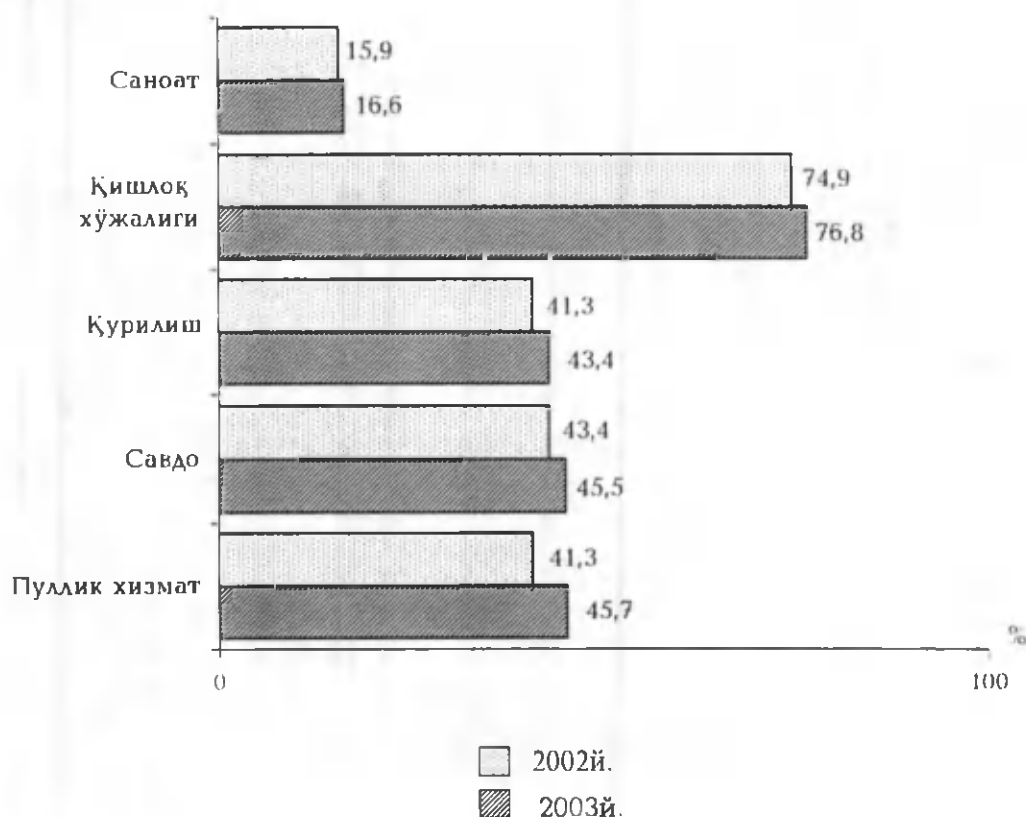

Корхона ва объектларни хусусийлаштириш

Давлат тасарруфидан чиқариш ва хусусийлаштириш Дастурини амалга ошириш жараёнида, Давлат мулки қўмитасининг маълумотларига кўра, 2003 йилда 1519 та корхона ва объектлар (кейинги ўринларда – объектлар) хусусийлаштирилган.

Энг кўп объектлар Тошкент шаҳрида (хусусийлаштирилган объектлар умумий сонининг 33,6 фоизи), Тошкент (8,2 фоиз), Фарғона (6,5 фоиз) ва Андижон (6,3 фоиз) вилоятларида хусусийлаштирилган.

Хусусийлаштирилган давлат мулки объектлари таркибида энг катта улушни ҳокимиятлар (49 фоиз), Қишлоқ ва сув хўжалиги вазирлиги (8,1 фоиз), Матбуот ва ахборот агентлиги (7,3 фоиз), Халқ таълими вазирлиги (6,3 фоиз) ташкил қилади.

Вазирлик ва идоралар бўйича 2003 йилда хусусийлаштирилган объектлар таркиби қуйидагича ифодаланади:

	Хусусийлаштирилган объектлар сони	Яқунга нисбатан фоиз ҳи – собида
Жами	1519	100
шу жумладан:		
Ҳокимиятлар	744	49,0
Қишлоқ ва сув хўжалиги вазирлиги	124	8,1
Матбуот ва ахборот агентлиги	111	7,3
Халқ таълими вазирлиги	96	6,3
Соғлиқни сақлаш вазирлиги	71	4,7
«Ўзнефтвергаз» МХК	62	4,1
Ўзпахтасаноат	30	2,0
бошқалар	281	18,5

2003 йилда хусусийлаштирилган барча объектларнинг 9,3 фоизи акциялаштириш орқали хусусийлаштирилди, уларнинг негизда 75 та акциядорлик жамияти ташкил қилинди. 2003 йилда хусусийлаштириш ва давлат тасарруфидан чиқаришдан тушган пул маблағлари 56,1 млрд. сўмни ташкил қилди.

Пул маблағларининг энг кўп қисми Тошкент шаҳрида (хусусийлаш — тиришдан олинган барча пул маблағларининг 48,2 фоизи), Тошкент (9,7 фоиз), Фарғона (6,4 фоиз), Қашқадарё (4,9 фоиз) ва Наманган (4,5 фоиз) вилоятларида олинди.

Ташқи иқтисодий алоқалар

2003 йилда республиканинг ташқи савдо айланмаси 6689,2 млн. АҚШ долларини ташкил қилди ва 2002 йилга нисбатан 17,3 фоизга кўпайди, шу жумладан МДХ мамлакатлари бўйича 2105,4 млн. АҚШ долларини (15,4 фоизга кўпайди), узоқ ҳориж мамлакатлари бўйича эса — 4583,8 млн. АҚШ долларини (18,2 фоизга кўпайди) ташкил қилди.

Республика ташқи савдо айланмасини қуйидаги кўрсаткичлар ифо — далайди:

(млн. АҚШ доллари)

	2002й.	2003й.	2002 йилга нисбатан фоиз ҳисобида
Ташқи савдо айланмаси	5700,4	6689,2	117,3
шу жумладан:			
МДХ мамлакатлари	1823,8	2105,4	115,4
узоқ ҳориж мамлакатлари	3876,6	4583,8	118,2
Экспорт	2988,4	3725,0	124,6
шу жумладан:			
МДХ мамлакатларига	823,5	969,2	117,7
узоқ ҳориж мамлакатларига	2164,9	2755,8	127,3
Импорт	2712,0	2964,2	109,3
шу жумладан:			
МДХ мамлакатларидан	1000,3	1136,2	113,6
узоқ ҳориж мамлакатларига	1711,7	1828,0	106,8

2003 йилда республика ташқи савдо айланмасида МДХ ва узоқ ҳо — риж мамлакатларининг улуши қуйидагича ифодланади:



Экспорт ва импорт ҳажми ва таркибидаги ўзгаришлар динамикаси

	Экспорт ва импортнинг умумий ҳажмидаги улуши, фоиз ҳисобида		Ҳажмдаги ўзгариш, 2003 й. да 2002й. га нисбатан фоиз ҳисобида
	2002 й.	2003 й.	
Экспорт таркиби	100	100	124,6
пахта толаси	22,4	19,8	110,4
озиқ — овқат	3,5	2,7	96,6
кимё маҳсулотлари, пластмасса ва улардан ясалган буюмлар	3,0	3,1	129,2
рангли ва қора металллар	6,4	6,4	125,5
машина ва ускуналар	3,9	5,9	187,4
энергия манбалари	8,1	9,8	149,8
хизматлар	15,9	14,4	112,6
бошқалар	36,8	37,9	128,4
Импорт таркиби	100	100	109,3
озиқ — овқат	12,5	9,9	86,5
кимё маҳсулотлари, пластмасса ва улардан ясалган буюмлар	15,1	12,8	92,6
рангли ва қора металллар	8,0	7,9	108,8

	Экспорт ва импортнинг умумий ҳажмидаги улуши, фоиз ҳисобида		Ҳажмидаги ўзгариш, 2003 й. да 2002й. га нисбатан фоиз ҳисобида
	2002 й.	2003 й.	
машина ва ускуналар	41,4	44,4	117,1
энергия манбалари	1,3	2,7	228,0
хизматлар	10,6	10,2	105,0
бошқалар	11,1	12,1	119,3

Республика ташқи савдо айланмасида катта улушга эга бўлган давлатлар билан товар айланмаси қуйида келтирилган:

	Улуши, фоиз ҳисобида	2002 йилга нисбатан фоиз ҳисобида
Австрия	0,6	84,8
Бельгия	1,4	95,0
Буюк Британия	5,3	117,9
Германия	5,0	133,1
Ҳиндистон	1,6	268,1
Эрон	4,5	146,9
Италия	1,6	88,6
Хитой	3,2	166,3
Корея	4,3	88,9
Латвия	1,6	106,4
Нидерландия	0,6	62,5
БАА	1,0	140,4
АҚШ	5,0	82,8
Туркия	4,0	142,2
Франция	1,1	79,1
Швейцария	3,3	102,6
Япония	1,1	241,1
Россия	17,2	125,8
Қозғоғистон	4,4	112,1
Украина	4,2	99,3
Туркменистон	1,3	117,3
Қирғизистон	1,1	68,5
Тожикистон	2,2	124,7

2003 йилда республика жаҳоннинг 70 дан ортиқ, шу жумладан Австрия, Бельгия, Буюк Британия, Ҳиндистон, Эрон, Италия, Португалия, Сингапур, Швейцария сингари ривожланган мамлакатлари билан ижобий сальдоли ташқи савдо айланмасига эга бўлди.

Ташқи савдо айланмасининг қитъалар бўйича таркиби



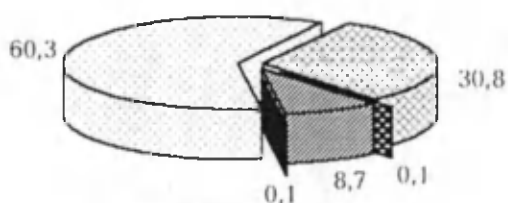

умумий ҳажмига нисбатан фоиз ҳисобида

2002й.

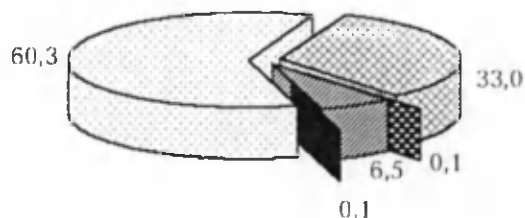

2003й.



-  Европа
-  Осиё
-  Африка
-  Америка
-  Австралия ва Океания





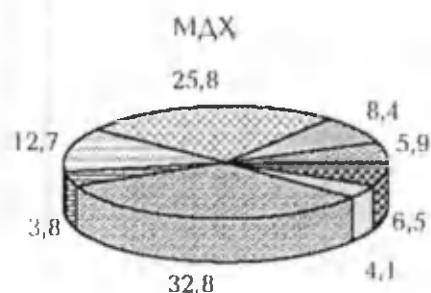

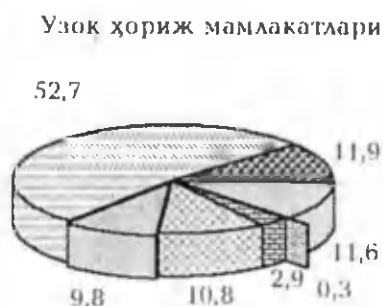
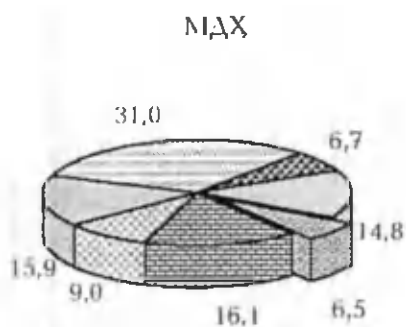

2003 йилда МДХ ва узоқ ҳориж мамлакатлари билан амалга оширилган ташқи савдо таркиби қуйидагича ифодаланади:

Экспорт



Импорт



-  Пахта толаси
-  Озиқ – овқат маҳсулотлари
-  Кимёвий маҳсулотлар ва пластмасса
-  Энергия манбалари
-  Қора ва рангли металллар
-  Машина ва ускуналар
-  Хизматлар
-  Бошқалар

Чет эл инвестицияси иштирокидаги корхоналар. 2004 йилнинг 1 январ ҳолатига кўра, республикада чет эл инвестицияси иштирокидаги 3539 корхона рўйхатга олинган бўлиб, шулардан 62,4 фоизи фаолият кўрсатган.

Чет эл инвестицияси иштирокидаги корхоналар фаолиятининг ҳолати қуйидагича ифодаланади:

	Корхоналар сони	Улуши, фоиз ҳисобида	
Жами рўйхатга олинган корхоналар	3539	100	
улардан:			
фаолият кўрсатаётган корхоналар	2209	62,4	100
шу жумладан тармоқлар бўйича:			
саноат	1307	36,9	59,2
шундан: истеъмол товарлари ишлаб чиқарувчилар	612	17,3	27,7
қишлоқ ва ўрмон хўжалиги	57	1,6	2,6
транспорт ва алоқа	94	2,7	4,2
қурилиш	77	2,2	3,5
савдо ва умумий овқатланиш	452	12,8	20,5
бошқалар	222	6,2	10

Чет эл инвестицияси иштирокидаги корхоналарнинг энг кўпи АҚШ, Буюк Британия, Швейцария, Германия, Корея, Хитой, Туркия, Россия, Украина, Қозоғистон ва бошқа мамлакатлар иштирокида ташкил қилинган.

Саноат

2003 йилда республика саноати амалдаги нархларда 6062,4 млрд. сўмлик маҳсулот ишлаб чиқариб, бу солиштирама нархларда 2002 йилга нисбатан 106,2 фоизни ташкил этади.

Ишлаб чиқаришнинг умумий ҳажмида йирик ва ўрта корхоналар томонидан ишлаб чиқарилган маҳсулот улуши 86,2 фоизни ташкил қилди.

2003 йилда 2124,7 млрд. сўмлик истеъмол товарлари ишлаб чиқарилган бўлиб, бу 2002 йилга нисбатан 108,4 фоизни ташкил этади. Шу жумладан 931,6 млрд. сўмлик (2002 йилга нисбатан 106,6 фоиз) озиқ – овқат маҳсулотлари ва 1020,0 млрд. сўмлик (2002 йилга нисбатан 112,1 фоиз) ноозиқ – овқат маҳсулотлари ишлаб чиқарилди.

2003 йилда саноат тармоқлари бўйича маҳсулот ҳамда истеъмол товарлари ишлаб чиқарилиши қуйидагича ифодаланади:

	Млрд. сўм	2002 йилга нисбатан фоиз ҳисобида
Маҳсулот ишлаб чиқариш	6062,4	106,2
шу жумладан тармоқлар бўйича:		
электрознергетика	525,6	101,8
ёнилғи	749,2	100,6
қора металлургия	111,0	109,1
рангли металлургия	906,3	99,0
кимё ва нефть – кимё саноати	341,1	105,2
машинасозлик ва металлни қайта ишлаш	733,8	130,8
ўрмон, ёрочни қайта ишлаш ва целлюлоза – қоғоз саноати	66,7	100,0
қурилиш материаллари саноати	276,4	104,3
енгил саноат	1210,7	106,2
озиқ – овқат саноати	756,0	106,8
Истеъмол товарлари	2124,7	108,4
шу жумладан:		
озиқ – овқат маҳсулотлари	931,6	106,6
ноозиқ – овқат маҳсулотлари	1020,0	112,1
ароқ – вино маҳсулотлари ва пиво	173,1	98,2

Саноатнинг қуйидаги тармоқлари жадал суръатларда ривожланди: машинасозлик ва метални қайта ишлаш (130,8 фоиз), қора металлургия (109,1 фоиз), енгил саноат (106,2 фоиз), озиқ – овқат саноати (106,8 фоиз) ва бошқалар.

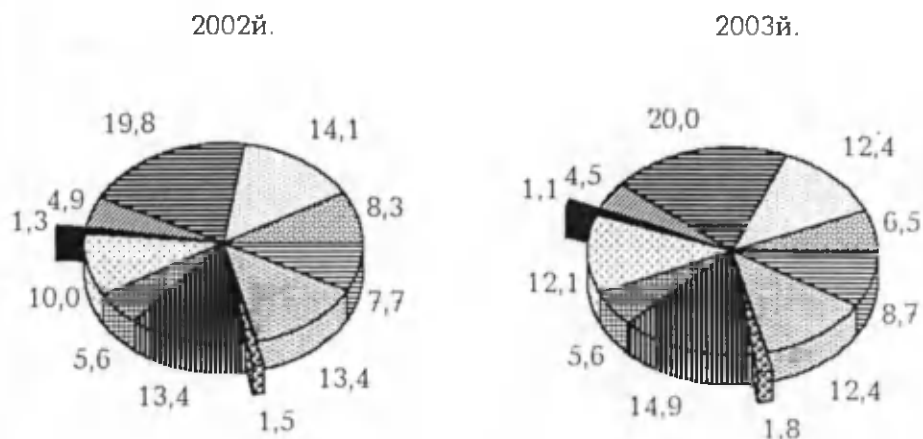

- Электрознергетика
- Ёқилғи саноати
- Қора металлургия
- Рангли металлургия
- Кимё ва нефткимё саноати
- Машинасозлик ва метални қайта ишлаш
- Ўрмон, ёғочни қайта ишлаш ва целлюлоза – қоғоз саноати
- Қурилиш материаллари саноати
- Енгил саноат
- Озиқ – овқат саноати
- Саноатнинг бошқа соҳалари

Ёнилғи – энергетика тармоқларида (йирик ва ўрта корхоналар бўй – ича) асосий маҳсулот турларини ишлаб чиқариш (қазиб олиш) қуйидагича ифодаланади:

	2003 йилда ишлаб чиқарилди	2002 йилга нисбатан фоиз ҳисо – бида
Электрознергия, млрд. кВт. соат	49,4	100,2
Иссиқлик энергияси, млн. Гкал	27,6	95,8
Нефть ва газ конденсати, млн. т.	7,1	99,1

шу жумладан:

	2003 йилда ишлаб чиқарилди	2002 йилга нисбатан фоиз ҳисо- бида
нефть	4,4	108,1
газ конденсати	2,7	87,5
Бензин, минг т.	1424,6	89,7
Дизель ёнилғи, минг т.	1512,6	89,0
Мазут, минг т.	1532,0	94,0
Керосин, минг т.	387,5	90,5
Мой, минг т.	188,6	126,2
Нефть қатрони, минг т.	324,0	98,8
Табиий газ, млрд. куб. м	57,5	99,7
Суюқлантирилган газ, минг т.	166,1	131,2
Кўмир, минг т.	1910	69,8

Қора металлургияда саноат маҳсулотлари ишлаб чиқариш қуйидагича ифодаланади:

	2003 йилда ишлаб чиқарилди	2002 йилга нисбатан фоиз ҳисобида
Пўлат, минг т.	486,0	105,1
Тайёр прокат, минг т.	446,5	106,4

Кимё ва нефть-кимё саноатида (йирик ва ўрта корхоналар бўйича) саноат маҳсулотлари ишлаб чиқариш қуйидагича ифодаланади:

	2003 йилда ишлаб чиқарилди	2002 йилга нисбатан фоиз ҳисобида
Сунъий аммиак, минг т.	992,9	109,7
Минерал ўғит, минг т.	817,2	103,3
Карбамид, минг т.	360,9	141,1
Ўсимликларни кимёвий ҳимоялаш воситалари, т.	3948	112,3
Олтингугурт кислотаси, минг т.	800,3	95,1
Кимёвий тола ва ишлар, т.	14863	98,3
Сирка кислотаси, т.	6034	138,3

Машинасозлик ва металлни қайта ишлаш саноатида (йирик ва ўрта корхоналар бўйича) саноат маҳсулотлари ишлаб чиқариш қуйидагича ифодаланади:

	2003 йилда ишлаб чиқарилди	2002 йилга нисбатан фоиз ҳисобида
Трансформаторлар, дона	456	63,7
Кабель маҳсулотлари, млн. сўм	15264	135,0
Симлар ва кабеллар, км	3424	95,5
Шаҳар телефон алоқаси кабеллари, км	9546	3,1 м.
Музлатгичлар ва совутгичлар, дона	2513	23,7 м.
Кир ювиш машиналари, дона	1195	7,0 м.
Телевизорлар, дона	14770	13,8 м.
Автобуслар, дона	235	59,5
Автомобиллар, дона	40746	116,0
Автомобил эҳтиёт қисмлари, таъмирлаш – фойдаланиш эҳтиёжлари учун, млн. сўм	37042,0	147,2
Тракторлар, дона	2888	90,9
Трактор плуглари, дона	310	3,0 м.
Трактор культиваторлари, дона	1049	133,1
Компрессорлар, дона	171	111,8

2003 йилда енгил автомобиллар ва культиваторлар ишлаб чиқариш қувватларидан фойдаланиш даражаси 2002 йилдагига нисбатан ошди. Шу билан бирга, кўприк кранлари, тракторлар ва насослар ишлаб чиқариш қувватларидан фойдаланиш даражаси пасайди.

Ўрмон, ёғочни қайта ишлаш ва целлюлоза–қоғоз саноатида (йирик ва ўрта корхоналар бўйича) асосий саноат маҳсулотлари ишлаб чиқариш қуйидагича ифодаланади:

	2003 йилда ишлаб чиқарилди	2002 йилга нисбатан фоиз ҳисобида
Мебель, млн. сўм	6104,3	99,8
Целлюлоза, т	3044	62,0
Қоғоз, т.	5735	59,2
Мактаб дафтарлари, минг дона	39490	88,9

Қурилиш материаллари саноатида (йирик ва ўрта корхоналар бўйича) асосий саноат маҳсулотлари ишлаб чиқариш қуйидагича ифо – далаанади:

	2003 йилда ишлаб чиқарилди	2002 йилга нисбатан фоиз ҳисобида
Цемент, минг т.	4062,5	103,5
Ички деворларни қоплашга мўлжалланган, безакли сопол плиткалар, минг кв. м	568,1	93,1
Юмшоқ том материаллари ва изол, млн. кв. м	34,7	104,8
Шифер, млн. шартли плитка	313,7	105,0
Линолеум, минг кв. м	360,0	86,3

Шиша ва фарфор–фаянс буюмлар ишлаб чиқариш саноатида (йирик ва ўрта корхоналар бўйича) саноат маҳсулотлари ишлаб чиқариш қуйидагича ифодаланади:

	2003 йилда ишлаб чиқарилди	2002 йилга нисбатан фоиз ҳисобида
Фарфор – фаянс буюмлар, млн. сўм	3925,6	109,6
Дераза ойнаси (2 мм қалинликда ҳисоблаганда), минг кв. м	6434,5	73,1
Бутилкалар, млн. дона	84,3	101,4

Енгил саноатда (йирик ва ўрта корхоналар бўйича) асосий саноат маҳсулотлари ишлаб чиқариш қуйидагича ифодаланади:

	2003 йилда ишлаб чиқарилди	2002 йилга нисбатан фоиз ҳисобида
Пахта толаси, минг т.	946,0	94,0
Чигит, минг т.	1481,7	92,8
Пахта линти, минг т.	62,5	87,5
Ипак тола, т	576,2	66,3
Бир ипли тўқима ип газлама, минг т.	171,8	102,4
Газлама – жами, млн. кв. м	453,3	98,1

	2003 йилда ишлаб чиқарилди	2002 йилга нисбатан фоиз ҳисобида
шу жумладан ип газлама	415,2	97,8
Пайпоқ маҳсулотлари, минг жуфт	16730	188,4
Трикотаж маҳсулотлар, минг дона	28649	100,6
Тери маҳсулотлари, минг кв. дм	1498	36,1
Чарм – атторлик маҳсулотлари, млн. сўм	725,7	2,0 м.
Пойафзал, минг жуфт	5571	99,9

2003 йилда ип газлама, пайпоқ ва трикотаж маҳсулотлари, гилам ва гилам маҳсулотлари ишлаб чиқариш қувватларидан фойдаланиш дара – жаси 2002 йилдагига нисбатан ошди.

Озиқ-овқат саноатида (йирик ва ўрта корхоналар бўйича) асосий маҳсулотлар ишлаб чиқариш қуйидагича ифодаланади:

	2003 йилда ишлаб чиқарилди	2002 йилга нисбатан фоиз ҳисобида
Гўшт ва гўшт маҳсулотлари, минг т.	18,8	97,7
Сут ва сут маҳсулотлари, минг т.	6,3	107,6
Консервалар, млн. шартли банка	240,9	119,8
Мол ёғи, т.	319	58,6
Музқаймоқ, т	2715	98,3
Шакар, минг т.	248,2	114,2
Ўсимлик ёғи, минг т.	216,0	97,8
Кир совун, минг т.	48,1	118,4
Макарон маҳсулотлари, минг т.	33,1	60,4
Ароқ ва ароқ – ликёр маҳсулотлари, минг дал	5677	96,6
Вино, минг дал	4575	73,4
Пиво, минг дал	7879	104,0

	2003 йилда ишлаб чиқарилди	2002 йилга нисбатан фоиз ҳисобида
Спиртсиз ичимликлар, минг дал	2172	25,3
Маъданли сув, млн. ярим литр	132,7	116,8
Папирос ва сигаретлар, млн. дона	6519	92,5

2003 йилда кир совун ишлаб чиқариш қувватларидан фойдаланиш даражаси 2002 йилдагига нисбатан ошди. Шу билан бирга маргарин маҳсулотлари, папирос ва сигаретлар ишлаб чиқариш қувватларидан фойдаланиш даражаси пасайди.

Ун-ёрма ва омихта ем ишлаб чиқариш саноатида (йирик ва ўрта корхоналар бўйича) асосий маҳсулотлар ишлаб чиқариш қуйидагича ифодаланади:

	2003 йилда ишлаб чиқарилди	2002 йилга нисбатан фоиз ҳисобида
Ун	971,1	73,7
Ёрма	36,9	146,2
шу жумладан: гуруч	35,6	158,4
Омихта ем	374,0	79,0

Қишлоқ хўжалиги

2003 йилда қишлоқ хўжалик маҳсулотлари ишлаб чиқариш амалдаги нархларда 4035,8 млрд. сўмни ташкил қилди ва 2002 йилдагига нисбатан 5,9 фоизга ошди.

Қишлоқ хўжалиги ишлаб чиқаришининг умумий ҳажмида деҳқончилик маҳсулотлари 2086,7 млрд. сўмни (2002 йилдагига нисбатан 103,3 фоизни), чорвачилик маҳсулотлари эса – 1949,1 млрд. сўмни (2002 йилдагига нисбатан 108,6 фоизни) ташкил қилди.

Хўжаликларнинг тоифалари бўйича қишлоқ хўжалик маҳсулотлари ишлаб чиқаришнинг тақсимланиши қуйидагича ифодаланади:

умумий ҳажмига нисбатан фоиз ҳисобида



Деҳқончилик. 2003 йилда барча тоифадаги хўжаликларда қишлоқ хўжалик экинларининг умумий майдони 3785,1 минг гектарни ташкил қилди ва аввалги йилга нисбатан 244,3 минг гектарга (6,9 фоизга) кўпайди.

Асосий қишлоқ хўжалик экинлари майдонларининг таркиби қуйидагича ифодаланади:

	2002й.	2003й.	2003й. 2002й. га нисбатан фоизда	(минг гектар)	
				жами экин майдо — нига нисбатан фоиз ҳисобида	2002 й.
Экин майдони, жами	3540,8	3785,1	106,9	100	100
шу жумладан:					
донли экинлар	1533,4	1789,0	116,7	43,3	47,3
улардан:					
бошоқли донлар	1412,5	1618,6	114,6	39,9	42,8
шу жумладан					
буғдой	1282,6	1507,2	117,5	36,2	39,8
техникавий экинлар	1462,2	1442,8	98,7	41,3	38,1
шу жумладан пахта	1421,0	1392,7	98,0	40,1	36,8
картошка	48,9	49,1	100,4	1,4	1,3
сабзавот	127,5	145,3	114,0	3,6	3,8
озиқбоп полиз	37,3	41,1	110,2	1,1	1,1
ем — хашак					
экинлари	329,1	315,5	95,9	9,3	8,3

Барча тоифа хўжаликларда донли экинларнинг турлари бўйича таркиби қуйидагича ифодаланади:

умумий ялпи теримга нисбатан фоиз ҳисобида



Барча тоифа хўжаликларда қишлоқ хўжалик экинларининг ялпи терими ва ҳосилдорлиги қуйидагича ифодаланади:

	2002 й.		2003 й.		2002 й.га нисбатан фоиз ҳисобида	
	ялпи терим, минг т.	ҳосил — дорлик, ц/га	ялпи терим, минг т.	ҳосил — дорлик, ц/га	ялпи терим, минг т.	ҳосил — дорлик, ц/га
Донли экинлар (дастлабки ки — рим қилинган вазни)	5792,6	36,4	6262,3	34,1	108,1	93,7
бошоқли донлар	5419,9	37,0	5780,7	34,8	106,7	94,1
бугдой	5183,0	39,0	5612,0	36,3	108,3	93,1
Картошка	777,2	143,7	827,8	154,9	106,5	107,8
Сабзавот	2935,6	193,8	3299,2	202,1	112,4	104,3
Озиқбоп полиз	479,1	127,1	583,3	142,0	121,7	111,7
Мевалар	842,9	57,8	758,7	53,3	90,0	92,2
Узум	516,4	51,0	401,4	40,8	77,7	80,0

Хўжаликларнинг тоифалари бўйича асосий деҳқончилик маҳсулотлари ишлаб чиқаришнинг таркиби:

фоиз ҳисобида

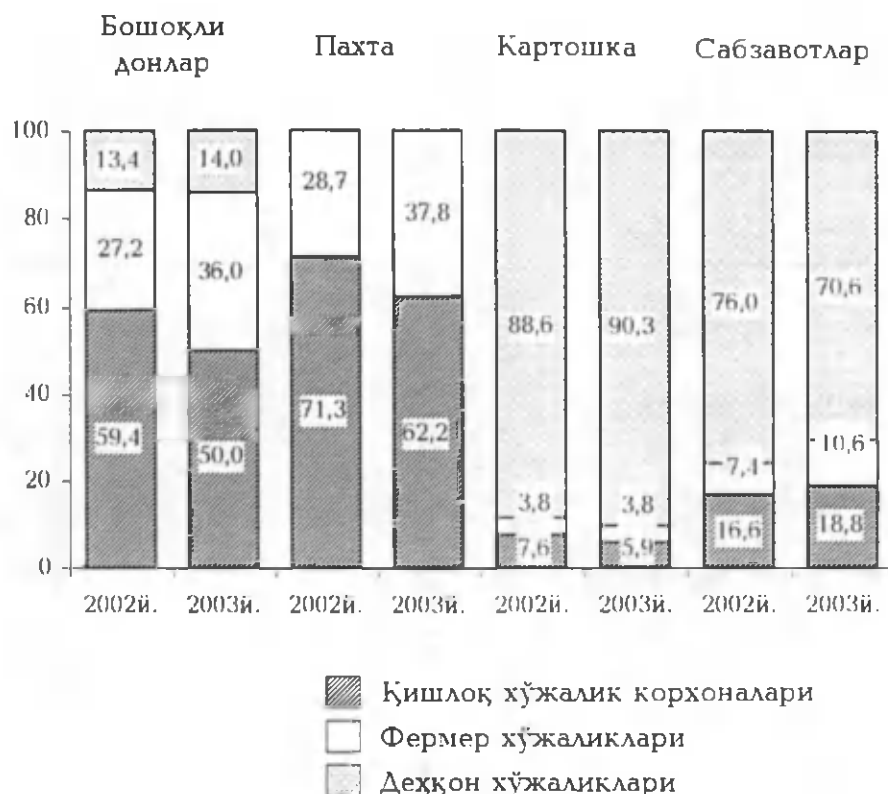

2003 йилда 5780,7 минг тонна бошоқли дон экинлари етиштирилиб, 2002 йилга нисбатан 6,7 фоиз кўп бўлди. Шу жумладан, 5612,0 минг тонна буғдой (2002 йилдагидан 8,3 фоиз кўп) етиштирилди, ялпи шоли терими 67,7 фоизга кўпайди.

Барча тоифа хўжаликларида бошоқли дон экинларининг ўртача ҳосилдорлиги ҳар гектардан 34,8 центнерни ташкил қилди. Республика бўйича ўртача ҳосилдорлик даражасидан юқори натижага Андижон (67,7 центнер), Фарғона (50 центнер), Бухоро (47,5 центнер), Наманган (45,8 центнер), Навоий (41,2 центнер), Сурхондарё (40,6 центнер) ва Самарқанд (37,9 центнер) вилоятларида эришилди.

Бошоқли дон экинларининг давлат хариди 2502,5 минг тоннани, шу жумладан буғдой — 2429,4 минг тоннани ташкил қилди (2002 йилда, мос равишда, 2454,8 минг тонна ва 2351,5 минг тонна).

2003 йилда 3299,2 минг тонна ёки 2002 йилдагидан 12,4 фоиз кўп сабзавот йиғиб — териб олинди. 827,8 минг тонна ёки ўтган йилдагидан 6,5 фоиз кўп картошка қазиб олинди.

583,3 минг тонна озиқбоп полиз (2002 йилда — 479,1 минг тонна), 758,7 минг тонна мева (2002 йилда — 842,9 минг тонна), 401,4 минг тонна узум (2002 йилда — 516,4 минг тонна) етиштирилди.

Чорвачилик. 2004 йил 1 январ ҳолатига барча тоифа хўжаликларида 5873,9 минг бош йирик шохли қорамол, шу жумладан 2556,7 минг бош сигир, 9910,5 минг бош қўй ва эчки, 17077,3 минг бош парранда мавжуд бўлган. 2002 йилга нисбатан йирик шохли қорамол 7,2 фоизга, сигирлар – 6,8 фоизга, қўй ва эчкилар – 7,3 фоизга, паррандалар – 11,2 фоизга кўпайган.

Хўжаликларнинг тоифалари бўйича мол ва паррандалар сони қуйидагича ифодаланади:

	1 январ ҳолатига		(минг бош)
	2003й.	2004й.	2004й. 2003 йилга нисбатан фоиз ҳисобида
Йирик шохли қорамол – жами	5477,6	5873,9	107,2
шу жумладан:			
қишлоқ хўжалик корхоналари	330,3	286,1	86,6
фермер хўжаликлари	273,4	291,6	106,7
деҳқон хўжаликлари	4873,9	5296,2	108,7
улардан: сигирлар	2393,2	2556,7	106,8
шу жумладан:			
қишлоқ хўжалик корхоналари	110,4	94,6	85,7
фермер хўжаликлари	85,6	91,5	106,9
деҳқон хўжаликлари	2197,2	2370,6	107,9
Қўй ва эчкилар	9233,9	9910,5	107,3
шу жумладан:			
қишлоқ хўжалик корхоналари	2462,9	2469,7	100,3
фермер хўжаликлари	274,0	304,7	111,2
деҳқон хўжаликлари	6497,0	7136,1	109,8
Паррандалар – жами	15354,9	17077,3	111,2
шу жумладан:			
қишлоқ хўжалик корхоналари	5142,0	5025,6	97,7
фермер хўжаликлари	605,3	765,4	126,4
деҳқон хўжаликлари	9607,6	11286,3	117,5

2003 йилда барча тоифа хўжаликлари тирик вазнда 935,5 минг тонна гўшт (аввалги йилдагидан 8,1 фоиз кўп), 4030,3 минг тонна сут (8,3 фоиз кўп), 1611,4 млн. дона тухум (17,7 фоиз кўп), 17,6 минг тонна жун (6,3 фоиз кўп) етиштирдилар.

2003 йилда хўжаликларнинг тоифалари бўйича асосий чорвачилик маҳсулотлари ишлаб чиқариш қуйидагича ифодаланеди:

	2002 й.	2003 й.	2003й. 2002 йилга нис – батан фоиз ҳисобида
Гўшт тирик вазнда, минг т.	865,1	935,5	108,1
шу жумладан:			
қишлоқ хўжалик корхоналари	42,2	39,0	92,5
фермер хўжаликлари	16,7	18,3	109,4
деҳқон хўжаликлари	806,2	878,2	108,9
Сут, минг т.	3721,3	4030,3	108,3
шу жумладан:			
қишлоқ хўжалик корхоналари	93,8	81,1	86,5
фермер хўжаликлари	81,6	83,5	102,3
деҳқон хўжаликлари	3545,9	3865,7	109,0
Тухум, млн. дона	1368,9	1611,4	117,7
шу жумладан:			
қишлоқ хўжалик корхоналари	559,4	678,1	121,2
фермер хўжаликлари	46,1	60,2	130,5
деҳқон хўжаликлари	763,4	873,1	114,4
Жун, тонна	16594	17632	106,3
шу жумладан:			
қишлоқ хўжалик корхоналари	3814	3767	98,8
фермер хўжаликлари	259	321	123,9
деҳқон хўжаликлари	12521	13544	108,2

	2002 й.	2003 й.	2003й. 2002 йилга нис – батан фоиз ҳисобида
Қоракўл териси, минг дона	688,1	689,3	100,2
шу жумладан:			
қишлоқ хўжалик корхоналари	427,1	401	93,9
фермер хўжаликлари	14,1	14,2	100,7
деҳқон хўжаликлари	246,9	274,1	111,0
Пилла, минг т.	19,9	16,7	83,7

Чорвачилик маҳсулотлари ишлаб чиқариш ҳажмининг ўсиши деҳқон ва фермер хўжаликлари ҳисобига амалга ошди, уларнинг умумий ишлаб чиқариш ҳажмидаги улуши гўшт бўйича – 95,8 фоизни, сўт – 98 фоизни, тухум – 57,9 фоизни, жун – 78,6 фоизни, қоракўл – 41,8 фоизни ташкил қилди.

2003 йилда хўжаликларнинг тоифалари бўйича чорвачилик маҳсулотлари ишлаб чиқариш қуйидагича ифодаланади:

фоиз ҳисобида



Фермер хўжаликлари. 2004 йил 1 январ ҳолатига қишлоқ хўжалик ишлаб чиқаришида 87,6 мингта фермер хўжаликлари фаолият кўрсатиб, уларнинг сони бир йил ичида 15,1 мингтага кўпайган. Фермер хўжаликларида банд бўлганлар сони 603,0 минг кишини, шу жумладан ёлланма ишчи кучи — 52,4 минг кишини ташкил қилган.

Фермер хўжаликларига бириктирилган ер майдонларининг умумий майдони 2148,1 минг гектарни ташкил этади. Ҳар бир хўжаликка ўрта ҳисобда 24,5 гектар ер тўғри келади.

2004 йилнинг бошига фермер хўжаликларида 291,6 минг бош йирик шохли қорамол, шу жумладан 91,5 минг бош сигир, 304,7 минг бош қўй ва эчки, 765,4 минг бош парранда, 10,3 минг бош йилқи боқилган.

2003 йилнинг бошига нисбатан йирик шохли қорамол сони 6,7 фоизга, сигирлар сони 6,9 фоизга, қўй ва эчкилар сони 11,2 фоизга, парранда сони — 26,4 фоизга кўпайган.

Фермер хўжаликлари томонидан қишлоқ хўжалик маҳсулотларининг асосий турларини ишлаб чиқариш қуйидагича ифодаланади:

	2002 й.		2003 й.		2002 й.га нисбатан фоиз ҳисобида
	минг т.	улуши, фоиз ҳисобида	минг т.	улуши, фоиз ҳисобида	
Донли экинлар — жами	1542,0	26,6	2227,5	35,6	144,5
шу жумладан буғдой	1434,2	27,7	2024,3	36,1	141,1
Пахта	896,7	28,7	1066,8	37,8	119,0
Картошка	29,9	3,8	31,7	3,8	106,0
Сабзавот	218,6	7,4	350,3	10,6	160,2
Озиқбоп полиз	78,9	16,5	176,8	30,3	2,3 м.
Мева	59,5	7,1	54,4	7,2	91,4
Узум	34,0	6,6	23,2	5,8	68,2
Гўшт тирик вазнда	16,7	1,9	18,3	1,9	109,4
Сут	81,6	2,2	83,5	2,1	102,3
Тухум, млн. дона	46,1	3,4	60,2	3,7	130,5
Жун, тонна	259	1,6	321	1,8	123,9
Қоракўл, минг дона	14,1	2,0	14,2	2,1	100,7

Инвестициялар ва қурилиш

2003 йилда республиканинг асосий капиталини кўпайтиришга 1867,4 млрд. сўм миқдорда инвестициялар киритилди, ўсиш суръати 2002 йилга нисбатан 104,5 фоизни ташкил қилди.

Молиялаш манбалари бўйича 2003 йилда асосий капиталга кири-
тилган инвестициялар қуйидагича тақсимланади:

Жами ин- вести- ция- лар, млрд. сўм	Шу жумладан молиялаш манбалари бўйича (яқунга нисбатан фоиз ҳисобида)						
	рес- пуб- лика бюд- жети	корхо- налар маб- лағлари	чет эл ин- вести- циялари ва кре- дитлари	аҳоли маб- лағ- лари	банк кредит- лари ва бошқа қарз олинган маблағлар	бюд- жетдан ташқари фондлар маб- лағлари	
Жами	1867,4	17,7	41,8	26,3	11,1	2,7	0,4
шу шум- ладан:							
давлат корхо- налари	754,3	39,3	27,3	31,8	—	1,0	0,6
нодавлат корхо- налари	1113,1	3,0	51,7	22,7	18,6	3,8	0,2

Иқтисодиётнинг нодавлат сектори томонидан киритилган инвести-
циялар улуши 2002 йилга нисбатан 0,5 пунктга ошди ва 59,6 фоизни
ташкил қилди.

Инвестиция дастурига биноан асосий капиталга инвестициялар ки-
ритишнинг таркибида содир бўлган ўзгаришларга мувофиқ, республика
бюджети маблағларининг улуши (2002 йилги 25,0 фоиздан 2003 йилда 17,7
фоизга) камайди, корхона ва аҳоли маблағларининг улуши (52,0 фоиздан
52,9 фоизга) ҳамда чет эл инвестициялари ва кредитларининг улуши (20,5
фоиздан 26,3 фоизга) кўпайди.

Асосий капитални кўпайтиришга йўналтирилган чет эл инвестициялари ва кредитларининг ҳажми 492,1 млрд. сўм миқдориди ўзлаштирилди, жумладан, давлат корхоналари томонидан — 239,8 млрд. сўмлик ёки инвестициялар умумий ҳажмига нисбатан 48,7 фоизи, қўшма корхоналар, чет эл фуқаролари ва ташкилотлари томонидан — 147,5 млрд. сўмлик ёки инвестициялар умумий ҳажмига нисбатан 30 фоизи ўзлаштирилди.

Иқтисодиётнинг айрим тармоқларида чет эл инвестициялари ва кредитларини ўзлаштириш қуйидаги маълумотларда ифодаланади:

чет эл инвестициялари ва кредитларининг умумий ҳажмига нисбатан фоиз ҳисобида

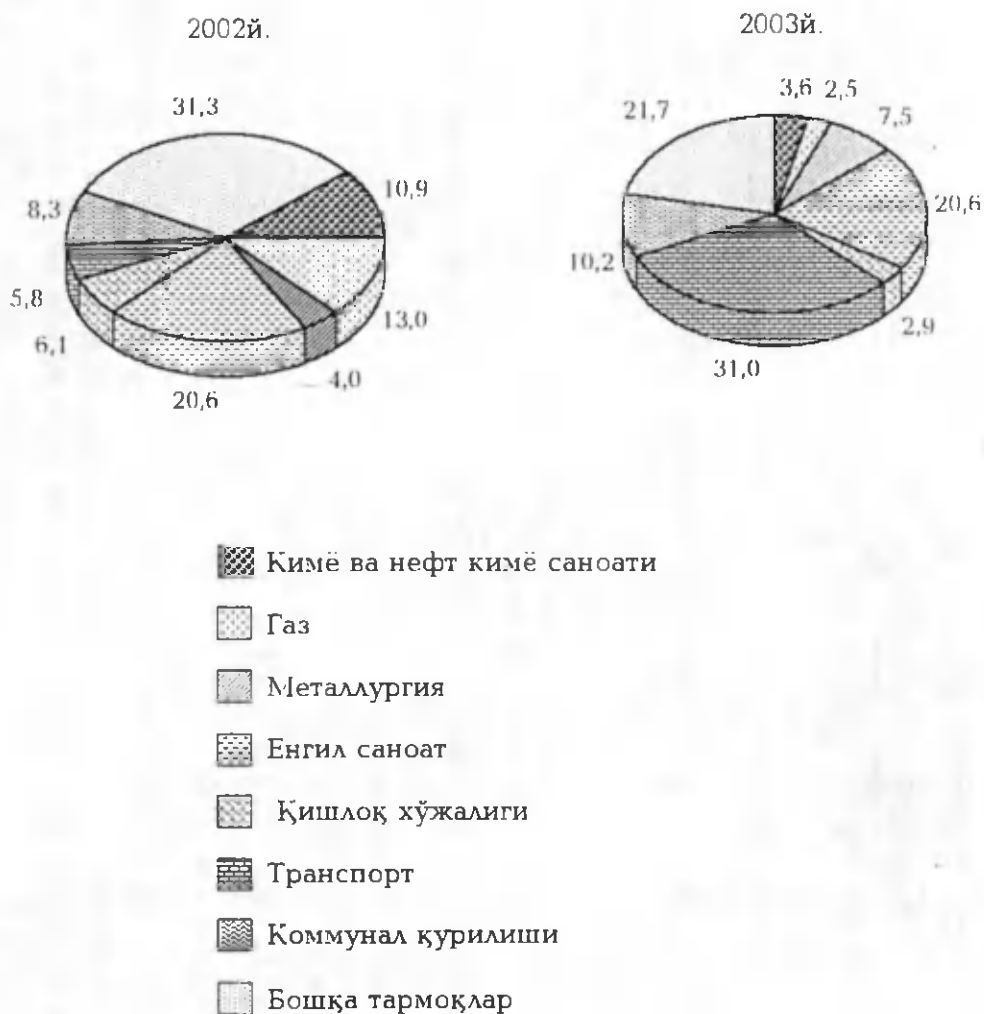

Инвестицияларнинг турларига кўра тақсимланишини қуйидаги кўрсаткичлар ифодалайди:

асосий капиталга киритилган инвестицияларнинг умумий ҳажмига нисбатан фоиз ҳисобида



Ишлаб чиқариш объектларини қуриш, кенгайтириш, такомиллаштириш ва техник жиҳатдан қайта жиҳозлашга 1216,1 млрд. сўмлик инвестициялар ёки асосий капиталга киритилган ва ўзлаштирилган инвестициялар умумий ҳажмининг 65,1 фоизи йўналтирилди, 2002 йилга нисбатан уларнинг улуши 8 пунктга ошди.

Ижтимоий соҳа объектларини қуриш. 2003 йилда ноишлаб чиқариш соҳасига 651,3 млрд. сўм миқдоридан асосий капиталга киритилган инвестициялар йўналтирилган бўлиб, бу инвестициялар умумий ҳажмининг 34,9 фоизини ташкил қилади. Жумладан, уй – жой қурилишида 205,4 млрд. сўмлик инвестициялар ёки инвестициялар умумий ҳажмининг 31,5 фоизи ўзлаштирилди.

Барча мулкчилик шаклидаги ташкилотлар ва яқка тартибдаги қурувчилар томонидан умумий майдони 6739,7 минг кв. м.га, шу жумладан қишлоқ ҳудудидан – 5997,7 кв. м.га тенг бўлган (2002 йилга нисбатан 89 фоиз) янги квартиралар қуриб битказилди.

Якка тартибда қурувчилар томонидан умумий майдони 6597,7 минг кв. м бўлган уй — жой бинолари фойдаланишга топширилди. Бу фойдаланишга топширилган уй жой бинолари умумий ҳажмининг 97,9 фоизини ташкил этади.

Ноишлаб чиқариш соҳасига киритилган инвестициялар умумий ҳажмидан коммунал қурилишда 107,1 млрд. сўм (инвестициялар умумий ҳажмининг 15,4 фоизи), таълим объектлари қурилишида — 193,2 млрд. сўм (29,7 фоизи), соғлиқни сақлаш объектлари қурилишида — 44,6 млрд. сўм (6,9 фоизи) ўзлаштирилди.

2003 йилда 22,1 мингта ўқув ўрнига мўлжалланган умумий таълим мактаблари, 160 ўринга мўлжалланган касалхоналар, бир сменада 15,5 минг қабулга мўлжалланган поликлиника муассасалари, жумладан бир сменада 14,4 минг қабулга мўлжалланган қишлоқ врачлик пунктлари ишга туширилди.

Академик лицейлар ва касб — ҳунар коллежларини қуриш ва реконструкция қилишга 165,7 млрд. сўмлик инвестициялар ўзлаштирилиб, бу ноишлаб чиқариш соҳасига йўналтирилган инвестициялар умумий ҳажмининг 25,4 фоизини ва таълим соҳасига йўналтирилган инвестицияларнинг 85,7 фоизини ташкил этди. 94,2 мингта ўқув ўрнига мўлжалланган касб — ҳунар коллежлари ва ўқувчилар учун 7,6 минг ўринга мўлжалланган ётоқхоналар ишга туширилди. Бу 2002 йилга нисбатан тегишли равишда 109 ва 58 фоизни ташкил этади.

Қорақалпоғистон Республикаси, Андижон, Тошкент вилоятлари ва Тошкент шаҳрида 4,4 минг ўқув ўрнига мўлжалланган 5 та академик лицей ва ўқувчилар учун 900 ўринга мўлжалланган 4 та ётоқхона фойдаланишга топширилди.

Водопровод тармоқлари қурилишида 18,9 млрд. сўмлик инвестициялар, жумладан 5,7 млрд. сўмлик бюджет маблағлари (инвестициялар умумий ҳажмининг 29,9 фоизи) ва 2,8 млрд. сўм миқдоридан аҳоли маблағлари (14,7 фоиз) ўзлаштирилди. Газ тармоқлари қурилишида жами 11,1 млрд. сўмлик инвестициялар ўзлаштирилиб, жумладан 4,2 млрд. сўмлик бюджет маблағлари (инвестициялар умумий ҳажмининг 37,8 фоизи) ва 5,1 млрд. сўмлик аҳоли маблағлари (46,3 фоиз) ўзлаштирилди.

Коммунал қурилишда 1747,5 км водопровод ва 2982,9 км газ тармоқлари ишга туширилган бўлиб, бу 2002 йилга нисбатан тегишли равишда 89 ва 88 фоизни ташкил этади. Барча водопровод тармоқларининг 94 фоизи, газ тармоқларининг 96 фоизи қишлоқ ҳудудларида фойдаланишга топширилди.

Қурилиш фаолияти. 2003 йилда барча мулкчилик шаклларидаги қурилиш ташкилотлари томонидан жами 808,1 млрд. сўмлик қурилиш ишлари амалга оширилиб, 2002 йилга нисбатан 103,5 фоизни ташкил этди.

Нодавлат мулкчилик шаклидаги қурилиш ташкилотлари томонидан 717,4 млрд. сўмлик қурилиш ишлари амалга оширилди. Қурилиш ишла – рининг умумий ҳажмида улар томонидан амалга оширилган ишларнинг улуши 88,8 фоизни ташкил қилди ва бир йил ичида 1,4 пунктга ошди.

Мулкчиллик шакллари бўйича қурилиш ишлари тақсимооти қуйида келтирилади:

умумий ҳажмига нисбатан фоиз ҳисобида



Қурилиш ишлари умумий ҳажмидан 76,9 фоизи янги қурилиш, фаолият кўрсатаётган корхоналарни реконструкция қилиш, кенгайтириш ва техник жиҳатдан қайта жиҳозлашга, 23,1 фоизи – капитал, жорий таъмирлаш ва бошқа пудрат ишларига тўғри келади.

Ўрта ва кичик бизнесга мансуб қурилиш ташкилотлари томонидан 350,4 млрд. сўмлик қурилиш ишлари ёки республика бўйича бажарилган қурилиш ишлари умумий ҳажмининг 43,4 фоизи амалга оширилди. 2002 йилга нисбатан уларнинг ҳажми 18 пунктга кўпайди.

Транспорт

Юк ташиш. 2003 йилда республикадаги барча транспорт турлари томонидан жами 703,2 млн. тонна юк ташилган бўлиб, бу 2002 йилдагига нисбатан 4,2 фоизга кам.

Юк айланмаси эса 63,3 млрд. сўмни ташкил қилди ва 2002 йилга нисбатан 5,8 фоизга кўпайди.

Юк ташиш ҳажмлари ва транспорт турлари бўйича юк айланмаси қуйидагича ифодаланади:

	2003 й.	2002 йилга нисбатан фоиз ҳисобида
Ташилган юк, млн. т.	703,2	95,8
шу жумладан:		
темир йўл транспортида	45,1	102,5
автомобил транспортида	592,8	94,4
қувур йўллари орқали	65,3	105,6
ҳаво транспортида, минг т.	5,9	62,6
Юк айланмаси, млрд. т-км	63,3	105,8
шу жумладан:		
темир йўл транспортида	19,1	103,5
автомобил транспортида	9,6	107,2
қувур йўллари орқали	34,6	106,8
ҳаво транспортида, минг т.	95,3	75,3

Транспорт турлари бўйича юк ташиш таркибининг ўзгариши қуйидагича ифодаланади:

юк ташишнинг умумий ҳажмига нисбатан фоиз ҳисобида

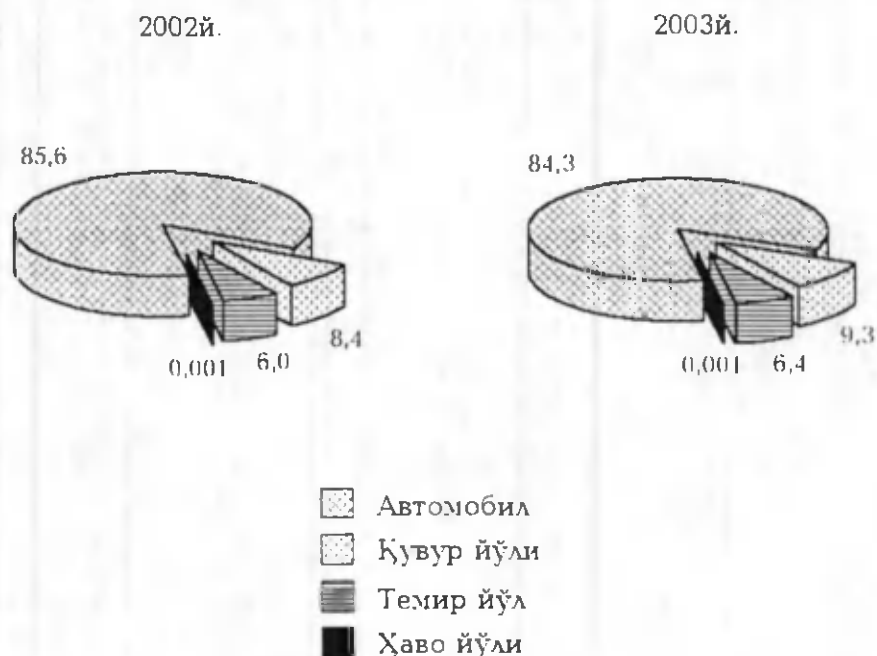

Республика бўйича бир тонна юк ташишнинг ўртача масофаси 2002 йилдагидан 0,9 фоизга узайди ва 422,7 км ни ташкил қилди.

Асосий юкларни магистрал темир йўл транспортида ташиш ҳажми лари қуйидагича ифодаланади:

	Минг тонна	2002 й.га нисбатан фоиз ҳисобида
Юклар – жами	45100,3	102,5
шу жумладан:		
тошкўмир	2327,3	85,4
нефть юклари	12173,7	93,8
қора металллар	589,2	103,6
қора метал темир – терсаклари	955,6	109,5
кимёвий ва минерал ўғитлар	2958,2	96,7
қурилиш юклари	7729,6	118,7
цемент	3349,2	93,6
ёғоч – тахта юклари	39,6	98,8
дон ва янчилган дон маҳсулотлари	1453,7	78,0

Юк жўнатишнинг ўртача бир кунлик ҳисоби 2002 йилдагидан 2,5 фоизга кўпайди ва 123,6 минг тоннани ташкил қилди.

Жўнатишган юкларнинг умумий ҳажмидан экспортга 27702,6 минг тонна юк (ташилган юклар умумий ҳажмининг 3,9 фоизи) жўнатишди. Экспортга жўнатишган юкларнинг умумий ҳажмида узоқ ҳориж мамла — катларига жўнатишган юкларнинг улуши 7,6 фоизни, МДҲ мамлакатла — рига жўнатишган юкларнинг улуши эса — 92,4 фоизни ташкил қилди.

Республикадан темир йўл транспортида жами 4360,9 минг тонна юк ёки ташилган юклар умумий ҳажмининг 9,7 фоизи, шу жумладан узоқ ҳориж мамлакатларига — 1774 минг тонна юк ёки 40,7 фоизи ташилган.

Республикага импорт қилинган юклар ҳажми 4725,2 минг тоннани ташкил қилди, шу жумладан узоқ ҳориж мамлакатларидан импорт қилинган юкларнинг 32,2 фоизи, МДҲ мамлакатларидан эса — 67,8 фоизи олиб киришди. Республикага импорт қилинган юклар умумий ҳажмининг 82,1 фоизи (3879,3 минг тоннаси) темир йўл транспортига тўғри келади.

Автомобил транспортида жами 592,8 млн. тонна юк ташилган бўлиб, бу 2002 йилдагидан 5,6 фоизга камдир. Бу даврда юк айланмаси 7,2 фо — изга кўпайди ва 9603,8 млн. тоннани ташкил қилди.

Хусусий юк ташувчилар автомобил транспортининг юк айланмаси 4308,2 млн. т — км.ни ташкил этди ва 2002 йилга нисбатан 32,8 фоизга ўс — ди. Юк айланмасининг умумий ҳажмида хусусий юк ташувчиларнинг улуши 44,9 фоизни ташкил қилди (2002 йилда — 36,2 фоиз).

Магистрал қувур йўлларининг иш ҳажми 2002 йилдагига нисбатан 6,8 фоизга ёки 1374,4 млн. т — км.га кўпайди.

Юк экспортининг умумий ҳажмида қувур йўлларининг улуши 82,4 фоизни ташкил қилди.

Йўловчи ташиш. Транспорт турлари бўйича йўловчи ташиш ва йў — ловчи айланмаси қуйидагича ифодаланади:

	2003 й.	2002 й.га нисбатан фоиз ҳисобида
Ташилган йўловчилар, млн. киши	3351,5	98,6
шу жумладан:		
темир йўл транспортида	15,3	102,5
автомобил транспортида	3121,0	100,1
ҳаво транспортида	0,8	96,3
шаҳар электр транспортида	214,4	80,8
Йўловчи айланмаси, млрд. йўловчи-км	36218,6	109,3
шу жумладан:		
темир йўл транспортида	2065,0	102,3

	2003 й.	2002 й.га нисбатан фоиз ҳисобида
автомобил транспортида	28949,1	112,7
ҳаво транспортида	3956,5	101,1
шаҳар электр транспортида	1248,0	82,0

2003 йилда транспорт турлари бўйича йўловчи ташиш ва йўловчи айланмасининг таркиби қуйидагича ифодаланеди:

умумий ҳажмига нисбатан
фоиз ҳисобида

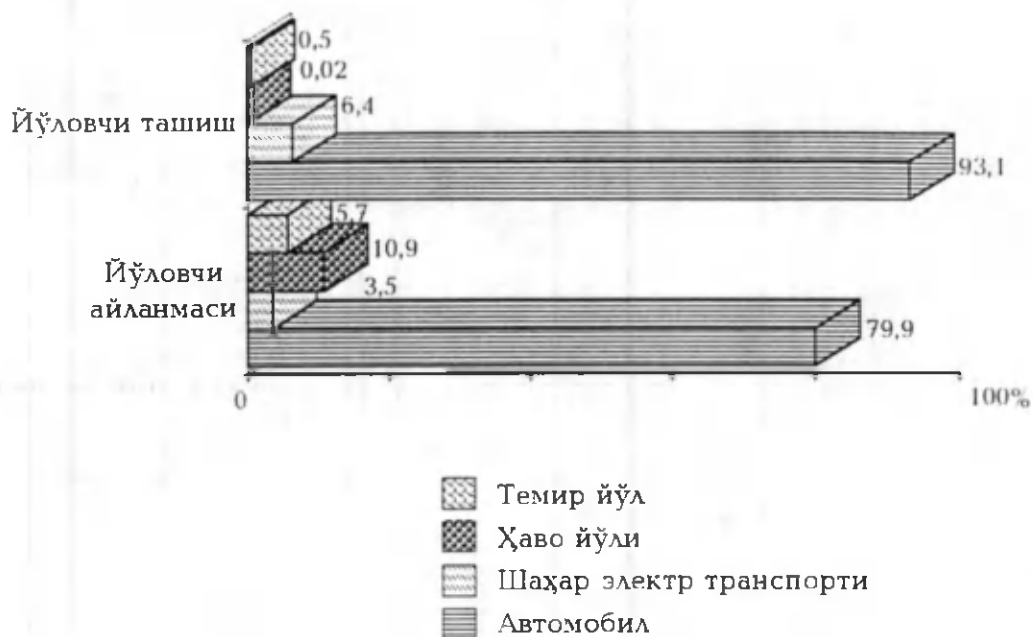

Йўловчи ташишнинг умумий ҳажмида автомобил транспортининг улуши энг юқори бўлди (93,1 фоиз ёки 3121,0 киши).

Йўловчи айланмаси таркибида эса автомобил транспортининг улуши 79,9 фоиз (28,9 млрд. йўловчи – км)ни ташкил қилди.

Автомобилда йўловчи ташишнинг умумий ҳажмида хусусий авто – мобил транспортининг улуши 48,0 фоизни, йўловчи айланмасида эса – 63,1 фоизни ташкил этди. Хусусий автомобил транспортида йўловчи та – шишнинг умумий ҳажми 22,8 фоизга кўпайди ва 1495,7 млн. кишини ташкил қилди, йўловчи айланмаси эса 32,1 фоизга ўсди ва 18,3 млрд. йў – ловчи – км.га етди.

2003 йилда йўловчиларни темир йўл транспортида жўнатиш 2,5 фоизга ошди ва 15,3 млн. йўловчини ташкил қилди. Йўловчи айланмаси эса 2,3 фоизга ўсди ва 2065,0 млн. йўловчи – км.ни ташкил этди.

Ҳаво транспорти корхоналари томонидан 822,2 мингта йўловчи ташилган бўлиб, бу 2002 йилга нисбатан 3,7 фоизга камдир. Йўловчи айланмаси 3956,5 млн. йўловчи – км.ни ташкил қилди ва 1,1 фоизга кўпайди.

Ҳаво кемалари учишининг мунтазамлиги 81,4 фоизни ташкил этди (2002 йилда – 79,5 фоиз). 2003 йилда 4079 та авиарейс кечиктирилди ва 88 таси бекор қилинди. Жумладан, халқаро йўловчи ташишда ҳаво кемалари учишининг мунтазамлиги 64,4 фоизни (2002 йилда – 67,4 фоиз), кечиктирилган ва бекор қилинган авиарейслар эса, мос равишда, 1842 та ва 14 тани ташкил этди.

2003 йилда ҳаво кемаларининг йўловчи сиғдириш имкониятларидан фойдаланиш коэффиценти 2,5 фоизга камайди ва 58,6 фоизни ташкил қилди. Самолётларнинг тижорат юкласидан фойдаланиш коэффиценти 3,6 фоизга камайди ва 45,7 фоизни ташкил этди.

2003 йилда шаҳар электр транспортида 214,4 млн. йўловчи ташилган бўлиб, бу 2002 йилдагига нисбатан 19,2 фоизга кам бўлди.

Товарлар ва хизматлар бозори

2003 йилда истеъмол маҳсулотларининг чакана товар айланмаси 4325,1 млрд. сўмни ёки 2002 йилдагига нисбатан 105,1 фоизни ташкил қилди, декабр ойида товар айланмаси 406,7 млрд. сўмга етди ва аввалги ойга нисбатан 8,4 фоизга кўпайди.

Савдонинг нодавлат сектори жами чакана товар айланмасининг 98,6 фоизини ташкил қилди (2002 йилда – 98,3 фоиз).

Хўжалик юритувчи субъектларнинг мулкчилик шакллари бўйича чакана товар айланмасининг таркиби қуйидагича ифодаланади:

	Млрд. сўм	2002 й.га нисбатан фоиз ҳисобида	Жамига нис- батан фоиз ҳисобида
Жами	4325,1	105,1	100,0
шу жумладан мулкчилик шакллари бўйича:			
давлат мулки	59,0	83,8	1,4
нодавлат мулки	4266,1	105,5	98,6
ундан фуқароларнинг хусусий мулки	3737,3	112,8	86,4

2003 йилда деҳқон бозорлари, буюм бозорлари ва аралаш бозорлар томонидан истеъмол маҳсулотлари сотиш умумий ҳажмининг 75,1 фоизи амалга оширилди (2002 йилда – 70 фоиз).

Деҳқон бозорларида савдо юқори суръатларда ривожланиб, ўсиш суръати 117,6 фоизни ташкил этди. Товар айланмасининг умумий ҳажмида деҳқон бозорларининг улуши 40,0 фоиздан 44,8 фоизга кўпайди.

Норасмий секторнинг (буюм бозорлари ва аралаш бозорлар) товар айланмаси 1310 млрд. сўмни ёки 2002 йилга нисбатан 106,1 фоизни ташкил қилди. 2003 йилнинг декабрида товар айланмаси 122,8 млрд. сўмга ёки ноябр ойига нисбатан 114,8 фоизга етди, 2002 йилнинг декабр ойига нисбатан 90,3 фоизни ташкил қилди.

2003 йилда савдо корхоналарининг товар айланмаси 1077,1 млрд. сўмни ташкил қилди ва 2002 йилдагидан 12,6 фоизга камайди.

2003 йилда чакана савдо айланмаси умумий ҳажмининг сотиш қаналлари бўйича ривожланиши қуйидагича ифодаланади:

	Млрд. сўм	2002 й.га нисбатан фоиз ҳисобиди
Чакана товар айланмаси	4325,1	105,1
шу жумладан:		
савдо корхоналари	1077,1	87,4
бозорлар	3248,0	112,7
улардан:		
буюм бозорлари ва аралаш бозорлар	1310,0	106,1
деҳқон (озиқ – овқат) бозорлари	1938,0	117,6

2003 йилда «ЎзДЭУавтоКО» қўшма корхонасида ишлаб чиқарилган 19,4 минг дона (167,4 млрд. сўмлик) автомобил, шу жумладан «Нексия» русумли 7,0 минг дона (77,9 млрд. сўмлик), «Тико» – 5,8 минг дона (35,8 млрд. сўмлик), «Дамас» – 4,7 минг дона (38,0 млрд. сўмлик), «Матиз» – 1,7 минг дона (12,1 млрд. сўмлик) ва бундан ташқари, янги «Ласетти» русумли 199 дона (3,6 млрд. сўмлик) автомобил аҳолига сотилди.

«ЎзДЭУавтоКО» қўшма корхонасида ишлаб чиқарилган автомобилларнинг сотилиши ҳисобига расмий савдо товар айланмасининг 15,5 фоизи ва республика жами товар айланмасининг 3,9 фоизи таъминланди (2002 йилда – тегишли равишда, 10,9 ва 3,3 фоиз).

Озиқ – овқат маҳсулотларини сотиш ҳажми 2621,0 млрд. сўмни, но – озиқ – овқат маҳсулотлари эса – 1704,1 млрд. сўмни ташкил этди. 2002 йилга нисбатан озиқ – овқат маҳсулотларини сотиш таққослама нархларда 4,9 фоизга, ноозиқ – овқат маҳсулотларини сотиш эса 5,3 фоизга кўпайди. Натижада чакана товар айланмаси таркибида ижобий ўзгаришлар содир бўлиб, озиқ – овқат маҳсулотларининг улуши 61,2 фоиздан 60,3 фоизга

камайди, ноозиқ – овқат маҳсулотларининг улуши эса 38,8 фоиздан 39,7 фоизга кўпайди.

Товар айланмасининг умумий ҳажмида кичик ва ўрта тадбиркор – ликнинг улуши 2002 йилги 43,4 фоиздан 45,5 фоизга кўпайди ва 1967,7 млрд. сўмга етди.

2003 йилда 131,3 млрд. сўмлик спиртли ичимликлар сотилган бўлиб, бу товар айланмаси умумий ҳажмининг 3 фоизини ва озиқ – овқат маҳсулотлари сотиш ҳажмининг 5 фоизини ташкил қилди (2002 йилда – тегишли равишда, 3,7 ва 6,0 фоиз).

2004 йил 1 январ ҳолатига, чакана савдо тармоғида 62,3 млрд. сўмлик товар заҳиралари бўлган ёки товар заҳиралари 42 савдо кунини ташкил қилган.

Чакана товар айланмаси ва товар заҳираларининг динамикаси қуйидаги графикда кўрсатилган:

Таққослама нархларда;
2002 йилнинг тегишли ойига нисбатан фоиз ҳисобида



Чакана савдо корхоналарида автомобиллар қолдиғи, 2003 йилнинг 1 декабрига таққослаганда, 405 донага (2,7 млрд. сўмлик) камайди ва 2004 йил 1 январ ҳолатига кўра, 336 донга (2,5 млрд. сўмлик)ни ташкил қилди.

Ҳисобот даврида «Чакана савдо, умумий овқатланиш ва аҳолига маиший хизмат кўрсатиш тармоғини ривожлантиришнинг 2003 – 2006 йилларга мўлжалланган Дастури» доирасида 608 та чакана савдо корхонаси, 284 та умумий овқатланиш корхонаси, ўқув юртларида 132 та ош –

хона ва 113 та «Гузар» савдо – маиший хизмат кўрсатиш мажмуалари ишга туширилди.

Барча сотиш каналлари орқали аҳолига кўрсатилган пуллик хизматлар ҳажми 2003 йилда 934,8 млрд. сўмни, 2002 йилга нисбатан реал ўсиши эса 7,9 фоизни ташкил қилди.

Пуллик хизматлар ривожланиши расмий ҳамда норасмий (хусусий) секторда кузатилди. Хусусий секторнинг ўсиши расмий секторнинг ўсиш суръатларидан анча юқори бўлди (тегишли равишда 121,7 ва 100,5 фоиз). Пуллик хизматларнинг асосий қисми (60,5 фоизи) расмий секторда кўрсатилиб, унинг ҳажми 565,2 млрд. сўмни ташкил қилди.

Давлат секторида кўрсатилган хизматларнинг улуши 31,1 фоизни ташкил қилди (2002 йилнинг январ – декабрида – 38,3 фоиз).

Якка тартибдаги тадбиркорлар томонидан кўрсатилган хизматлар ҳажми, 369,6 млрд. сўмни, пуллик хизматлар умумий ҳажмидаги улуши эса 39,5 фоизни ташкил этди.

Хўжалик юритувчи субъектларнинг мулкчилик шакллари бўйича пуллик хизматлар (амалдаги нархларда) ҳажми қуйидагича ифодаланади:

	Млрд. сўм	Жамига нисбатан фоиз ҳисобида
Жами	934,8	100
шу жумладан мулкчилик шакллари бўйича:		
давлат мулки	290,5	31,1
нодавлат мулки	644,3	68,9
ундан:		
фуқароларнинг хусусий мулки	396,6	42,4

Пуллик хизматлар умумий ҳажмида кичик ва ўрта тадбиркорликнинг улуши 45,7 фоизни ташкил қилди (2002 йилда – 41,3 фоиз).

2003 йилда аҳолига кўрсатилган пуллик хизматлар умумий ҳажми – нинг катта қисмини йўловчи транспорти хизматлари (39 фоиздан ортиқ), турар жой – коммунал хўжалик хизматлари (17 фоиздан ортиқ) ҳамда маиший хизматлар (15,2 фоиз) ташкил этди.

Қишлоқ аҳолисига кўрсатилган хизматлар жами пуллик хизматлар умумий ҳажмининг 19 фоизидан ортигини ташкил этди.

Республика аҳолиси жон бошига кўрсатилган хизматлар ҳажмининг реал қиймати 6,7 фоизга ўсди ва 36,4 минг сўми ташкил қилди. Жон бошига пуллик хизматлардан фойдаланишнинг энг юқори ўртача миқдори Тошкент шаҳрида қайд этилди — 152,1 минг сўм, энг кам ўртача миқдори эса Қорақалпоғистон Республикасида кузатилди — 13,8 минг сўм.

Пуллик хизматлар умумий ҳажмида маиший хизматлар улуши 15,2 фоизни ёки 142,3 млрд. сўми ташкил қилди ва уларнинг реал ҳажми 2002 йилга нисбатан 15,9 фоизга ошди. Маиший хизматлар умумий ҳажмида яқка тадбиркорлик секторининг улуши 79,9 фоизни ташкил қилди, улар томонидан аҳолига кўрсатилган хизматлар ҳажми 113,6 млрд. сўми, ўсиш суръатининг реал қиймати эса 123,3 фоизни ташкил этди.

Маиший хизматлар таркибида транспорт хизматлари ва транспорт воситаларини таъмирлаш 29 фоиздан юқори, рўзғор буюмларини таъмирлаш ва металл буюмлар ясаш 11 фоизни, турар жой қуриш ва таъмирлаш 10 фоиздан юқори, сартарошхона хизматлари 8 фоизни ташкил қилди.

Қишлоқда маиший хизмат кўрсатиш таркиби шаҳардагидан кам фарқ қилиб, фақат яқка тартибда трикотаж кийимлар тикиш ва тўқиш шаҳардагидан 3 баравар катта бўлди.

Ҳисобот даврида «Аҳолига маиший хизматлар кўрсатиш корхоналари тармоғини ривожлантиришнинг 2003–2006 йилларга мўлжалланган Дастури»ни амалга ошириш доирасида 4768 та хизмат кўрсатиш объектлари, жумладан қишлоқ ҳудудида 2564 та объектлар ишга туширилди. Маиший хизмат кўрсатиш объектларининг умумий сонидан 1153 таси (жумладан қишлоқ ҳудудида 876 таси) янги қурилиш ҳисобига ишга туширилди.

Нарх-наво ва инфляция

2001–2003 йилларда нархлар ва тарифлар индексларининг ўзгариши (нарх – навонинг ўсиши фоиз ҳисобида)

	Ўртача ойлик даражаси			Аввалги йилнинг де-кабрига нисбатан		
	2001	2002	2003	2001	2002	2003
Истеъмол нархларининг индекси	2,0	1,6	0,3	26,6	21,6	3,8
Саноат маҳсулотлари ишлаб ишлаб чиқарувчилар нархларининг индекси	3,1	2,6	2,0	44,0	36,7	27,1
Юк ташиш тарифларининг индекси	3,0	5,3	2,2	42,1	86,2	30,1

2003 йилда инфляция (истеъмол нархлари ўзгариши) даражаси 3,8 фоизни ташкил этди. Бу 2002 ва 2001 йиллардагидан тегишли равишда 17,8 ва 22,8 фоиз кам. Инфляциянинг ўртача ойлик даражаси 0,3 фоизни ташкил қилди (2002 ва 2001 йилларда 1,6 ва 2,0 фоиз).

2001–2003 йилларда истеъмол нархлари ва тарифларининг ўзгариши
(нарх – навонинг ўсиши фоиз ҳисобида)

	Ўртача ойлик даражаси			Аввалги йилнинг декабрига нисбатан		
	2001	2002	2003	2001	2002	2003
Истеъмол нархларининг ўзгариши	2,0	1,6	0,3	26,6	21,6	3,8
шў жўмладан:						
Озиқ – овқат маҳсулотлари	2,0	1,5	–0,2	27,1	19,9	–2,2
Ноозиқ – овқат маҳсулотлари	1,5	1,4	0,7	19,8	18,6	8,5
Хизматлар	2,7	2,6	2,0	37,8	36,6	26,7

2001–2003 йилларда саноат тармоқлари бўйича ишлаб чиқарувчилар нархларининг индекслари
(аввалги йилнинг декабрига нисбатан фоиз ҳисобида)

	2001	2002	2003
Жами	144,0	136,7	127,1
шў жўмладан:			
электроэнергетика	134,6	156,5	159,4
ёнилғи	127,8	146,0	148,5
қора металлургия	174,9	165,8	123,6
рангли металлургия	172,6	150,4	132,7
кимё ва нефть – кимё	144,2	138,9	129,3
машинасозлик	164,3	123,7	98,7
ўрмон, ёғочни қайта ишлаш ва целлюлоза – қоғоз	138,6	129,6	105,5
қурилиш материаллари саноати	133,8	139,1	118,6
енгил саноат	130,8	137,9	137,8
озиқ – овқат саноати	146,9	118,9	107,5
ун – ёрма саноати	147,3	123,9	99,1

**2001–2003 йилларда транспорт турларида юк ташиш тарифларининг
индекслари**

(аввалги йилнинг декабрига нисбатан фоиз ҳисобида)

	2001	2002	2003
Юк транспорти – жами	142,1	186,2	130,1
шу жумладан			
темир йўл транспорти	182,4	143,1	112,1
автомобил транспорти	136,4	132,1	113,0
ҳаво транспорти	213,4	134,8	65,0
қувур йўллари	108,9	273,3	150,1

**2001–2003 йилларда юридик шахслар учун алоқа хизматлари
тарифларининг индекслари**

(аввалги йилнинг декабрига нисбатан фоиз ҳисобида)

	2001	2002	2003
Жами хизматлар	114,5	159,5	121,1
шу жумладан			
почта алоқаси	117,3	264,1	100,0
шаҳар телефон алоқаси	100,0	100,0	125,8
халқаро телефон алоқаси	100,0	175,0	135,7
телеграф алоқаси	100,0	170,8	171,3
симли алоқа	100,0	150,0	133,3
уяли алоқа	138,1	131,6	105,3

Турмуш даражаси

2003 йилда аҳолининг номинал пул даромадлари 2002 йилга нисбатан 23,9 фоизга кўпайди ва 6438,3 млрд. сўмни ташкил қилди. Аҳолининг пул ҳаражатлари ва жамғармалари эса 17,4 фоизга кўпайди ва 6160,7 млрд. сўмни ташкил қилди.

Аҳолининг пул даромадлари, ҳаражатлари ва жамғармалари динамикаси қуйидагича ифодаланади:

	Аҳоли пул даромадлари	Аҳоли пул ҳа – ражатлари ва жамғармалари	Пул даромадлари – нинг ҳаражатлардан фарқи
			(млрд. сўм)
2002 й.	5196,7	5248,1	– 51,4
2003 й.	6438,3	6160,7	277,6

2003 йилда аҳоли пул даромадлари ва ҳаражатлари нисбатининг таркиби (дастлабки ҳисоб – китобларга кўра) қуйидагича ифодаланади:

	Млрд. сўм	2002 й.га нисбатан фоиз ҳисобида
Жами даромадлар	6438,3	123,9
шу жумладан:		
меҳнатга ҳақ тўлаш ва корхоналардан олинган бошқа даромадлар	1649,8	121,4
қишлоқ хўжалик маҳсулотларини сотишдан олинган даромадлар	1937,2	127,8
ижтимоий трансфертлар	756,9	118,4
мол – мулк, тадбиркорлик даромадлари ва бошқалар	2094,4	124,5
Жами ҳаражатлар ва жамғармалар	6160,7	117,4
шу жумладан:		
истеъмол ҳаражатлари	5131,0	116,9
мажбурий тўловлар ва бадаллар	488,5	121,5
омонатлар, қимматли қоғозларга жойлаштириш, жумладан валюта ҳарид қилиш ҳисобига жамғармаларнинг ўсиши	538,2	118,2
бошқа ҳаражатлар	3,0	92,5

Аҳоли пул даромадларининг умумий ҳажмида тадбиркорлик фаолиятидан олинган даромадлар, жумладан қишлоқ хўжалик маҳсулотлари сотишдан олинган даромадларнинг улуши 2002 йилги 61,5 фоиздан 62,6 фоизга кўпайди.

Аҳолининг истеъмол ҳаражатлари 2002 йилдагидан 16,9 фоизга кўпайди ва 5131,0 млрд. сўмни ташкил қилди.

Мажбурий тўловлар ва бадаллар учун ҳақ тўлаш ҳаражатлари 21,5 фоизга кўпайди ва 488,5 млрд. сўмни ташкил қилди, уларнинг пул даромадларидаги улуши 7,7 фоиздан 7,6 фоизга камайди. Омонатлар, қимматли қоғозларга жойлаштириш, жумладан валюта ҳарид қилиш ҳисобига жамғармаларнинг ўсиши 18,2 фоизни ташкил қилди, аҳолининг пул даромадларида уларнинг улуши 2002 йилги 8,8 фоиздан 8,4 фоизга камайди.

Аҳоли пул даромадлари сарфланишининг таркиби қуйидагича ифодаланади:

(пул даромадларига нисбатан фоизда)

	Аҳоли пул маб — лағ — лари, жами	Улардан қуйидагиларга фойдаланилди				Аҳолида пулнинг ўсиши
		товар сотиб олиш ва хиз — матларга тўлов	мажбу — рий тў — ловлар ва ба — даллар	жамғармалар ва қимматли қоғозлар, валюта сотиб олиш	бош — қалар	
2002й.	100	84,4	7,7	8,8	0,1	-1,0
2003й.	100	79,7	7,6	8,4	0,0	4,3

2003 йилда аҳоли жон бошига ўртача номинал пул даромадлари 22,3 фоизга кўпайди ва 250,5 минг сўмни ташкил қилди. Аҳоли жон бошига ўртача номинал пул даромадларининг энг паст кўрсаткичлари Қорақалпоғистон Республикаси, Хоразм ва Жиззах вилоятларида, энг юқори кўрсаткичлари эса — Тошкент шаҳри ва Навоий вилоятида қайд этилди.

Ҳисобот даврида аҳоли пул даромадларининг ўсиш суръати истеъмол нархларининг ўсиш суръатидан 1,1 баравар юқори бўлди.

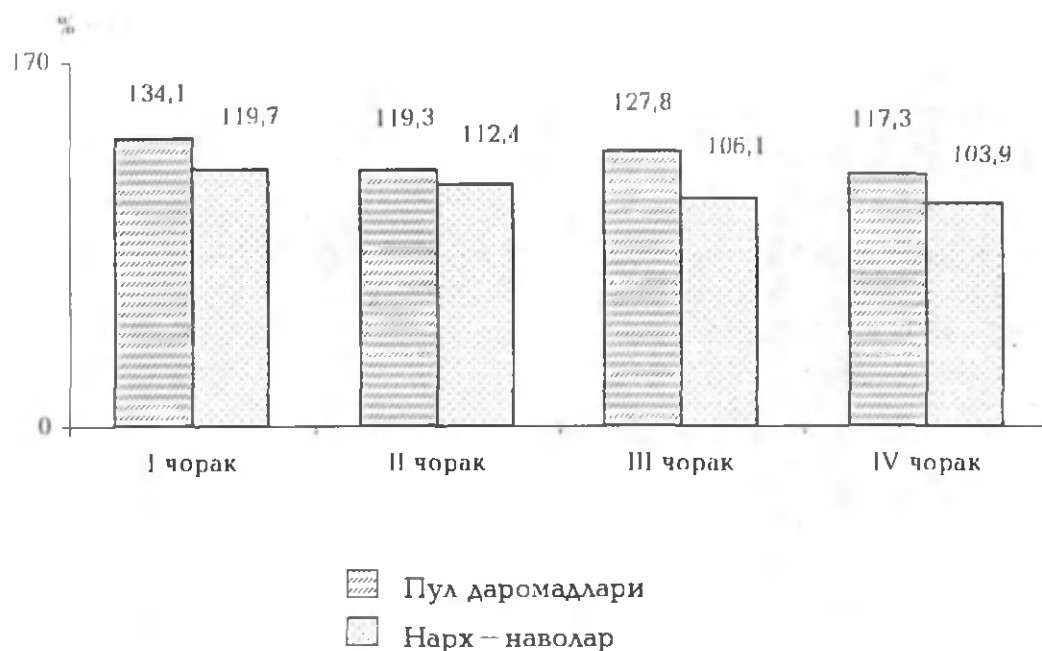

Демография ва меҳнат бозори

2004 йилнинг 1 январ ҳолатига республикада мавжуд аҳоли сони 25,8 млн. кишини ташкил қилди ва йил давомида 273,4 минг кишига ёки 1,1 фоизга кўпайди.

Аҳолининг табиий ўсиши 372,4 минг кишини ташкил этди. Аҳоли ўсишининг қарийб тўртдан уч қисми қишлоқ ҳудудига тўғри келади.

2003 йилда миграция сальдоси, дастлабки маълумотларга кўра, минус 99,3 минг кишини ташкил қилди (2002 йилда минус 83,3 минг киши).

Аҳолининг табиий ҳаракати қуйидагича ифодаланади:

	Минг киши			Ҳар 1000 кишига	
	2002 й.	2003 й.	Ўсиш (+), камайиш (-)	2002 й.	2003 й.
Туғилганлар	532,5	509,4	- 23,1	21,0	19,8
Ўлганлар	137,0	136,5	- 0,5	5,4	5,3
жумладан бир ёшгача болалар	8,8	8,5	- 0,3	16,7 ¹⁾	16,2 ¹⁾
Табиий ўсиш	395,5	372,9	- 22,6	15,6	14,5
Никоҳлар	165,6	158,2	- 7,4	6,5	6,2
Ажрашишлар	18,3	17,6	- 0,7	0,7	0,7

2003 йилда туғилганлар сони 509,4 минг кишини ташкил қилди ва 2002 йилдагидан 23,1 минг киши ёки 4,3 фоизга камайди, республика бўйича туғилиш коэффициентини 19,8 промиллени ташкил қилди (2002 йилда 21,0 промилле).

Туғилиш даражасининг пасайиши республиканинг кўпгина ҳудудларида қайд этилди. Энг катта пасайиш Сурхондарё (24,4 дан 22,4 промиллега), Сирдарё (22,8 дан 20,9 промиллега) ва Жиззах (23,4 дан 21,8 промиллега) вилоятларида қайд этилди.

Туғилишнинг энг паст даражаси Тошкент шаҳрида (14,4 промилле), энг юқори даражаси эса, Қашқадарё вилоятида (23,5 промилле) сақланиб қолмоқда.

¹⁾ 1000 та туғилганга

Ўлганлар сони 2002 йилдагидан 0,5 минг киши ёки 0,4 фоизга камайди ва 136,5 минг кишини ташкил қилди.

Ўлимнинг энг юқори даражаси — 8,5 промилле Тошкент шаҳрида сақланиб қолди, энг паст даражаси — 4,1 промилле Қашқадарё вилоятида қайд этилди. Қорақалпоғистон Республикасида ўлим даражаси 5,9 дан 5,6 промиллега, Навоий вилоятида 5,3 дан 5,1 промиллега камайди.

2003 йилда ўлим даражаси сабабларига кўра қуйидагича ифодаланади:

	Минг киши		ўсиш (+), камайиш (-)	Ҳар 100 минг кишига	
	2002 й.	2003 й.		2002 й.	2003 й.
Жами	137,0	136,5	-0,05	540,2	532,0
шу жумладан:					
қон айланиш системаси касалликларидан	75,2	74,9	-0,3	296,3	291,9
нафас олиш органлари касалликларидан	13,8	12,7	-1,1	54,5	49,3
бахтсиз ҳодисалар, заҳарланиш ва жароҳатлардан	10,5	9,6	-0,9	41,4	37,3
ўсма касалликларидан	9,5	9,6	0,1	37,9	37,5
овқат ҳазм қилиш органлари касалликларидан	7,8	7,6	-0,2	30,8	29,5
юқумли ва паразитар касалликлардан	4,9	4,7	-0,2	19,3	18,2

Ўлганлар умумий сонидан 54,9 фоизи қон айланиш системаси касалликларидан, 9,3 фоизи нафас олиш органлари касалликларидан, 7 фоизи бахтсиз ҳодиса, заҳарланиш ва жароҳатлардан вафот этган.

Дастлабки маълумотларга кўра, 2003 йилда бир ёшга тўлмаган ўлган болалар сони 8,5 мингтани ташкил қилди. Гўдаклар ўлими коэффициенти бир йил ичида 2002 йилдаги 16,7 промилледан 16,2 промиллега камайди.

Бир ёшга тўлмаган ўлган болалар умумий сонидан 41,5 фоизи нафас олиш органлари касалликларидан, 38,3 фоизи перинатал даврда юзага келувчи ҳолатлардан, 9,1 фоизи туғма касалликлардан, 5,1 фоизи юқумли ва паразитар касалликлардан вафот этган.

2003 йилда меҳнат ресурсларининг йиллик ўртача сони 2002 йилга нисбатан 3,2 фоизга кўпайди ва ҳисоб – китобларга қараганда, 13597,0 минг кишини ёки мамлакат аҳолисининг 53,2 фоизини ташкил қилди.

Иқтисодий фаол аҳоли сони 9621,2 минг кишини ташкил этди ва 2002 йилдагидан 2,7 фоизга кўпайди, шу жумладан 9589,0 минг киши ёки иқтисодий фаол аҳолининг 99,7 фоизи иқтисодиётда банд бўлди.

Банд бўлганлар сонининг ўсиши ноишлаб чиқариш соҳасида банд бўлганлар сонининг 4,3 фоизга, моддий ишлаб чиқариш соҳасида банд бўлганлар сонининг 2,0 фоизга кўпайиши ҳисобига бўлди.

Банд бўлганларнинг асосий қисми (68,2 фоизи) моддий ишлаб чиқариш тармоқларига тўғри келди ва транспорт ва алоқа (4,8 фоиз), қурилиш (4,7 фоиз), савдо, умумий овқатланиш, сотиш ва тайёрлаш (4,4 фоиз) тармоқларида жадал ўсиш кузатилди.

Нодавлат секторида банд бўлганлар сони 2002 йилги 76,6 фоиздан 2003 йилда 77,2 фоизга кўпайди.

Меҳнат органларига ишга жойлаштиришда ёрдам беришни сўраб 430,5 минг фуқаро мурожаат қилди. Бу 2002 йилдагидан 17,7 минг кишига ёки 3,9 фоизга камдир. Меҳнат органларига иш қидириб мурожаат этганлар даражаси Фарғона вилоятида республика бўйича иш қидириб мурожаат этганлар умумий сонининг 17,1 фоизини, Наманган вилоятида – 11,8 фоизини, Самарқанд вилоятида – 11,6 фоизини ташкил этади.

2003 йилда меҳнат органларига мурожаат этганларнинг ойлик ўртача сони республика бўйича 35,9 минг кишини ташкил қилди (2002 йилда – 37,3 минг киши).

2003 йилда 317,4 минг фуқаро (барча мурожаат этганларнинг 73,7 фоизи) ишга жойлаштирилган бўлиб, бу 2002 йилдагидан 1,5 фоиз кам. Ишга жойлаштирилганларнинг умумий сонидан 58,3 фоизини ёшлар (16 – 30 яшар шахслар) ташкил қилади.

2003 йилнинг охирига келиб, меҳнат органларида рўйхатга олинган иш қидираётган фуқаролар сони 36,9 минг кишини ташкил қилди (2002 йилнинг охирида – 40,3 минг киши).

Меҳнат органи орқали ишга жойлаштирилган фуқаролар сони қуйидагича ифодаланади:

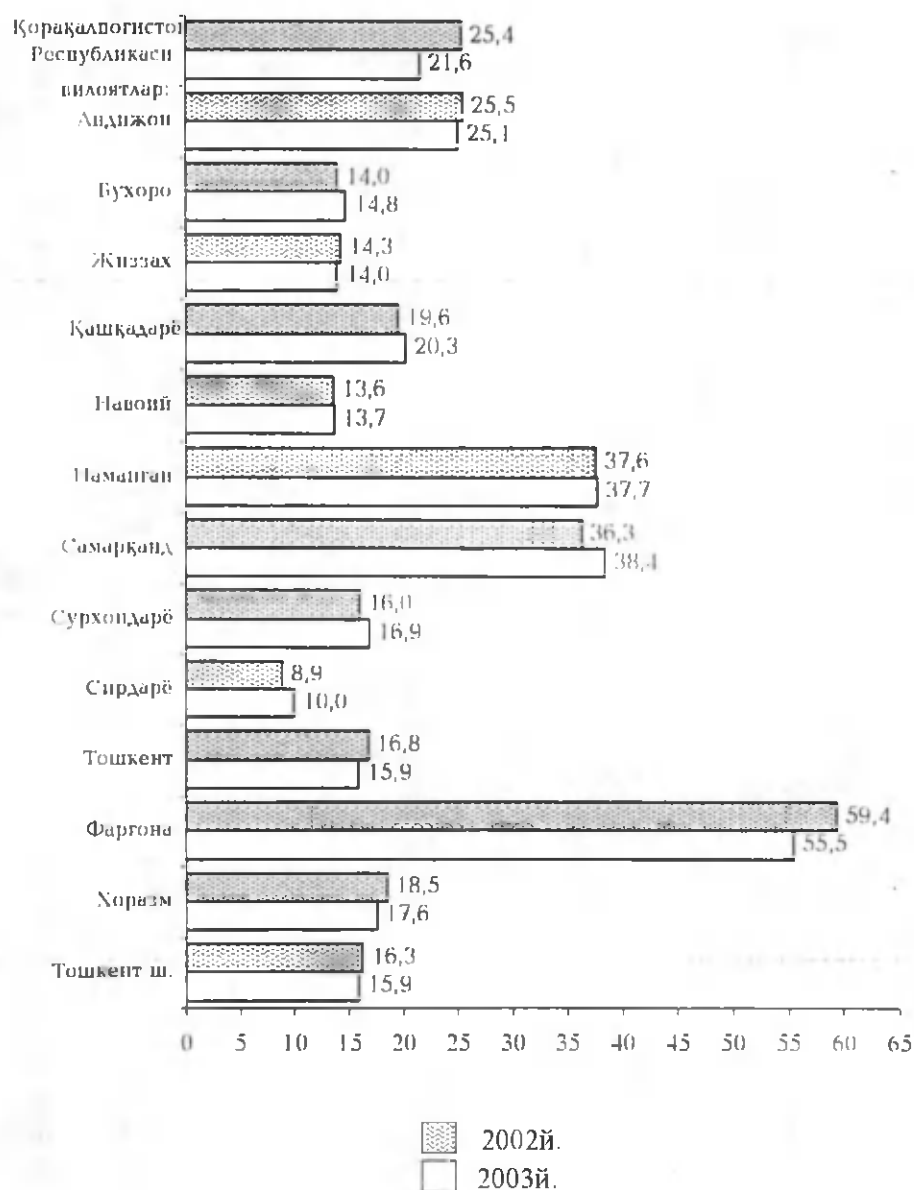

Меҳнат органида рўйхатга олинган иш қидираётган фуқароларнинг энг кўп сони Хоразм вилоятида (7,6 минг киши ёки республика бўйича мурожаат этганлар умумий сонининг 20,4 фоизи), Қорақалпоғистон Республикасида (5,9 минг киши ёки 16,1 фоизи) ва Тошкент шаҳрида (3,6 минг киши ёки 9,8 фоизи) қайд этилди.

Меҳнат органида рўйхатга олинган иш билан банд бўлмаган фуқаролар умумий сонидан 32,2 минг киши (ишга жойлаштиришни сўраб мурожаат этганларнинг 87,2 фоизи) ишсиз мақомига эга бўлган.

Меҳнат ва аҳолини ижтимоий ҳимоя қилиш вазирлигининг дастлабки маълумотларига кўра, 2003 йилда «Бандлик» дастурини амалга ошириш доирасида республика бўйича 429,6 мингта (2002 йилга нисбатан 98,5 фоиз) иш жойлари ташкил қилинган.

Янги иш жойлари умумий сонининг 43,9 фоизи корхона ва ташкилотларда, жумладан 31,2 фоизи кичик ва ўрта бизнес корхоналарида, 16,6 фоизи – фермер хўжаликларида, 9,9 фоизи – деҳқон хўжаликларида, 29,6 фоизи – яқка тадбиркорликда ташкил қилинди.

Республика бўйича ташкил қилинган янги иш жойлари умумий сонининг 69,9 фоизи (300,3 мингта иш жойи) қишлоқларга тўғри келади.

ЎУДУДУАРНННГ ИЖТНМОЙ-
ИҚТНСОДИЙ РНВОЖЛАННШНННГ
СТАТНСТНК КЎРСАТКНЧЛАРН

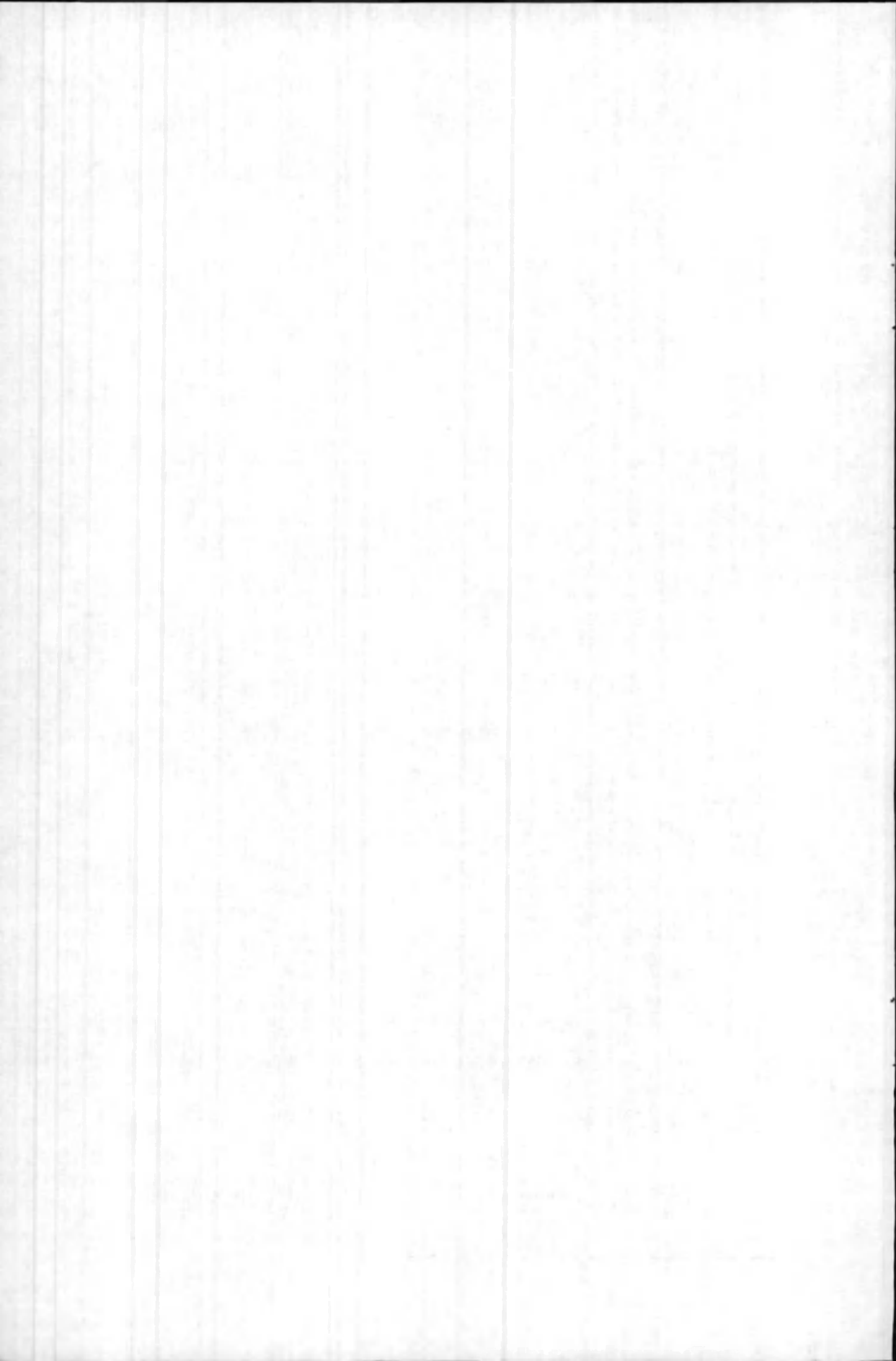

Асосий макроиқтисодий кўрсаткичларнинг ўсиш суръати

(2002 йилга нисбатан фоиз ҳисобида)

	Ялпи ички маҳсулот	Саноат маҳсулоти	Қишлоқ хўжалик маҳсулоти	Асосий капиталга кири — тилган инвести — циялар	Қурилиш ишлари
Ўзбекистон Республикаси	104,4¹⁾	106,2	105,9	104,5	103,5
Қорақалпоғистон Республикаси	110,1	100,3	129,8	118,0	102,5
вилоятлар:					
Андижон	102,8	118,6	100,2	106,9	106,9
Бухоро	101,4	102,5	106,2	100,6	101,1
Жиззах	107,5	114,1	112,0	83,5	105,2
Қашқадарё	105,4	114,4	106,2	111,7	106,5
Навоий	103,9	99,4	109,3	109,6	109,1
Наманган	102,1	113,0	102,9	101,7	103,3
Самарқанд	106,9	111,1	110,0	107,9	103,8
Сурхондарё	105,3	104,6	106,4	104,0	105,3
Сирдарё	102,5	100,1	105,2	105,5	101,8
Тошкент	102,5	102,6	102,7	108,3	100,1
Фарғона	100,5	102,4	100,6	95,9	102,5
Хоразм	103,8	98,9	105,9	91,6	101,8
Тошкент ш.	104,4	112,5	—	106,8	106,3

¹⁾ Ҳудудлар бўйича тақсимланмаган маълумотларни қўшган ҳолда

давоми

(2002 йилга нисбатан фоиз ҳисобида)

	Чакана савдо айлан — маси	Аҳолига пуллик хизмат кўрсатиш	Ташқи савдо айлан — маси	шу жумладан:	
				экспорт	импорт
Ўзбекистон Республикаси	105,1	107,9	117,3	124,6	109,3
Қорақалпоғистон Республикаси	107,9	111,3	146,6	92,7	2,3м.
вилоятлар:					
Андижон	100,0	120,1	131,2	133,2	130,1
Бухоро	101,1	109,3	116,6	133,5	80,7
Жиззах	101,8	114,1	61,8	96,7	28,2
Қашқадарё	108,3	108,2	140,9	124,2	199,3
Навоий	104,3	118,8	103,2	101,2	105,3
Наманган	100,9	122,6	113,6	115,5	110,1
Самарқанд	108,8	124,5	105,8	102,6	109,3
Сурхондарё	109,5	112,6	122,9	116,7	2м.
Сирдарё	100,3	103,1	126,1	155,7	49,2
Тошкент	108,6	105,5	118,7	122,6	114,1
Фарғона	100,0	112,4	92,5	115,7	70,4
Хоразм	96,0	107,0	59,1	83,9	31,8
Тошкент ш.	110,2	105,3	119,0	134,0	111,1

Ялпи ички маҳсулот ишлаб чиқариш

(млрд.сўм.)

	2002й.	2003й.	2002 йилга нисбатан фоиз ҳисобида
Ялпи ички маҳсулот	7450,2	9664,1	104,4
шу жумладан:			
товар ишлаб чиқариш	3705,2	4695,8	104,7
жамига нисбатан фоиз ҳисобида	49,7	48,5	х
хизмат кўрсатиш	2846,9	3675,7	104,4
жамига нисбатан фоиз ҳисобида	38,2	38,1	х
маҳсулот ва экспорт — импорт муомалаларига соф солиқлар	898,1	1292,6	102,7
жамига нисбатан фоиз ҳисобида	12,1	13,4	х

Ялпи ички маҳсулот

	Млрд. сўм.	2002 йилга нисбатан фоиз ҳисобида	
		жами	аҳоли жон бошига
Ўзбекистон Республикаси¹⁾	9664,1	104,4	103,2
Қорақалпоғистон Республикаси	234,9	110,1	109,4
вилоятлар:			
Андижон	663,7	102,8	101,4
Бухоро	592,0	101,4	100,3
Жиззах	271,6	107,5	106,2
Қашқадарё	684,3	105,4	103,6
Навой	510,3	103,9	103,4
Наманган	418,7	102,1	100,7
Самарқанд	709,3	106,9	105,4
Сурхондарё	512,6	105,3	103,5
Сирдарё	189,7	102,5	101,7
Тошкент	951,0	102,5	101,7
Фарғона	824,8	100,5	99,3
Хоразм	360,0	103,8	102,3
Тошкент ш.	1356,9	104,4	104,4

¹⁾ Ҳудудлар бўйича тақсимланмаган маълумотларни қўшган ҳолда

Ялпи ички маҳсулотнинг ҳудудий таркиби

(ЯИМга нисбатан фоиз ҳисобида)

	2002й.	2003й.
Ўзбекистон Республикаси	100	100
Қорақалпоғистон Республикаси	2,3	2,4
вилоятлар:		
Андижон	7,4	6,9
Бухоро	6,1	6,1
Жиззах	2,7	2,8
Қашқадарё	7,0	7,1
Навоий	4,9	5,3
Наманган	4,7	4,3
Самарқанд	7,5	7,3
Сурхондарё	5,5	5,3
Сирдарё	2,0	2,0
Тошкент	10,0	9,8
Фарғона	9,1	8,5
Хоразм	3,8	3,7
Тошкент ш.	13,7	14,0

**Рўйхатга олинган хўжалик юритувчи субъектларнинг
мулкчилик шакллари бўйича таркиби**

(2004й. 1 январ ҳолатига)

	Жами, минг	Шу жумладан мулкчилик шакллари бўйича, жамига нисбатан фоиз ҳисобида	
		давлат	нодавлат
Ўзбекистон Республикаси	283,9	9,2	90,8
Қорақалпоғистон Республикаси	14,8	8,0	92,0
вилоятлар:			
Андижон	24,6	9,8	90,2
Бухоро	19,7	6,3	93,7
Жиззах	18,6	5,5	94,5
Қашқадарё	31,9	7,5	92,5
Навой	10,7	10,3	89,7
Наманган	18,3	10,1	89,9
Самарқанд	25,4	10,2	89,8
Сурхондарё	15,7	12,8	87,2
Сирдарё	11,4	10,8	89,2
Тошкент	22,1	10,3	89,7
Фарғона	25,3	10,8	89,2
Хоразм	16,0	8,8	91,2
Тошкент ш.	29,4	8,6	91,4

Корхона ва ташкилотлар сони

(минг)

	2004й. 1 январга руйхатдан ўтганлар сони	2003 йилда	
		ташкил топди	туғатилди
Ўзбекистон Республикаси	283,9	43,7	16,2
Қорақалпоғистон Республикаси	14,8	2,7	1,1
вилоятлар:			
Андижон	24,6	2,1	1,3
Бухоро	19,7	4,2	2,1
Жиззах	18,6	2,4	0,5
Қашқадарё	31,9	7,5	0,6
Навоий	10,7	1,8	0,5
Наманган	18,3	2,0	0,6
Самарқанд	25,4	2,4	2,9
Сурхондарё	15,7	2,2	0,4
Сирдарё	11,4	2,6	0,4
Тошкент	22,1	3,1	1,0
Фарғона	25,3	3,6	0,8
Хоразм	16,0	2,9	0,9
Тошкент ш.	29,4	4,2	3,1

Ўрта, кичик корхоналар ва микрофирмалар сони

(минг)

	2004й. 1 январга руйхатдан утганлар сони	2003 йилда	
		ташкил топди	туғатилди
Ўзбекистон Республикаси	263,8	43,2	15,8
Қорақалпоғистон Республикаси	13,7	2,7	1,1
вилоятлар:			
Андижон	22,9	2,1	1,3
Бухоро	18,7	4,2	2,0
Жиззах	17,9	2,4	0,5
Қашқадарё	29,8	7,5	0,6
Навоий	10,1	1,7	0,5
Наманган	17,0	2,0	0,6
Самарқанд	23,7	2,3	2,9
Сурхондарё	14,2	2,1	0,3
Сирдарё	10,7	2,6	0,4
Тошкент	20,4	3,1	0,9
Фарғона	23,2	3,5	0,8
Хоразм	14,9	2,8	0,9
Тошкент ш.	26,6	4,2	3,0

**Иқтисодиёт тармоқлари бўйича
ўрта ва кичик бизнеснинг улуши**

(умумий ҳажмга нисбатан фоиз ҳисобида)

	Яли ички маҳсулот	Саноат маҳсу- лоти	Қурилиш ишлари	Чакана товар айлан- маси	Аҳолига пулик хизмат кўрсатиш
Ўзбекистон Республикаси	35,5	16,6	43,4	45,5	45,7
Қорақалпоғистон Республикаси	35,5	33,1	41,6	36,4	38,2
вилоятлар:					
Андижон	39,4	9,2	62,0	44,6	74,0
Бухоро	39,8	13,3	37,4	30,9	62,5
Жиззах	56,9	54,2	88,0	27,4	62,3
Қашқадарё	34,9	10,1	40,6	30,7	59,9
Навоий	22,1	2,6	22,7	35,8	39,3
Наманган	44,4	17,8	59,4	38,5	64,2
Самарқанд	48,9	34,3	79,6	63,0	53,2
Сурхондарё	44,5	18,8	65,0	28,7	68,9
Сирдарё	47,8	33,5	72,9	52,2	33,4
Тошкент	38,2	16,6	46,3	36,5	36,9
Фарғона	42,1	7,8	55,3	53,3	57,7
Хоразм	40,5	23,3	32,4	35,4	57,9
Тошкент ш.	46,6	40,6	27,0	58,8	41,6

Хусусийлаштиришнинг асосий кўрсаткичлари¹⁾

	Хусусийлаштирилган корхона ва объектлар		Хусусийлаштиришдан олинган маблағ	
	сони	яқунга нисбатан фоиз ҳисобида	млн.сум.	яқунга нисбатан фоиз ҳисобида
Ўзбекистон Республикаси	1519	100,0	56060,9	100,0
Қорақалпоғистон Республикаси	82	5,4	1384,0	2,5
вилоятлар:				
Андижон	96	6,3	2064,9	3,7
Бухоро	76	5,0	1464,6	2,6
Жиззах	43	2,8	616,5	1,1
Қашқадарё	79	5,2	2720,8	4,9
Навоий	66	4,3	1240,3	2,2
Наманган	58	3,8	2506,2	4,5
Самарқанд	89	5,9	2365,4	4,2
Сурхондарё	91	6,0	1513,2	2,7
Сирдарё	61	4,0	1697,5	3,0
Тошкент	124	8,2	5440,4	9,7
Фарғона	98	6,5	3608,3	6,4
Хоразм	46	3,0	2411,8	4,3
Тошкент ш.	510	33,6	27027,0	48,2

¹⁾ Ўзбекистон Республикаси Давлат мулки қўмитаси маълумотлари бўйича

**Иқтисодиёт тармоқлари бўйича
корхона ва ташкилотлар фаолиятининг
молиявий натижалари**

	Фойда, зарар (–)	
	млрд. сўм.	2002 йилга нисбатан фоиз ҳисобида
Жами	726,7	103,4
шу жумладан:		
саноат	292,0	104,7
транспорт	161,2	95,3
алоқа	25,4	112,8
қурилиш	28,6	103,9
савдо ва умумовқатланиш	62,3	110,0
моддий – техника таъминоти ва савдо	7,6	34,0
уй – жой хўжалиги	2,0	128,8
фан ва илмий хизмат кўрсатиш	1,7	111,0
бошқа тармоқлар	145,9	118,8

**Ҳудудлар бўйича корхона ва ташкилотлар
фаолиятининг молиявий натижалари**

	Фойда, зарар (–), млрд. сўм.	2002 йилга нисбатан фоиз ҳисобида
Ўзбекистон Республикаси	726,7	103,4
Қорақалпоғистон Республикаси	21,5	4,0 м.
вилоятлар:		
Андижон	– 24,2	–
Бухоро	80,2	118,7
Жиззах	3,1	3,8 м.
Қашқадарё	70,4	117,8
Навоий	124,4	125,9
Наманган	5,5	130,4
Самарқанд	15,7	182,0
Сурхондарё	10,8	148,2
Сирдарё	3,8	104,5
Тошкент	79,5	125,6
Фарғона	– 0,7	–
Хоразм	17,5	172,5
Тошкент ш.	296,2	105,0

Ташқи савдо айланмаси таркиби

(умумий ҳажмга нисбатан фоиз ҳисобида)

	Ташқи савдо айланмаси	Шу жумладан	
		экспорт	импорт
Ўзбекистон Республикаси	100	55,7	44,3
Қорақалпоғистон Республикаси	100	38,1	61,9
вилоятлар:			
Андижон	100	38,0	62,0
Бухоро	100	77,8	22,2
Жиззах	100	76,6	23,4
Қашқадарё	100	68,5	31,5
Навобй	100	51,5	48,5
Наманган	100	66,5	33,5
Самарқанд	100	50,1	49,9
Сурхондарё	100	87,9	12,1
Сирдарё	100	89,1	10,9
Тошкент	100	56,2	43,8
Фарғона	100	61,1	38,9
Хоразм	100	74,3	25,7
Тошкент ш.	100	38,8	61,2

Ташқи савдо айланмасининг товарлар бўйича таркиби

(умумий ҳажмга нисбатан фоиз ҳисобида)

	2002й.	2003й.
Ташқи савдо айланмаси	100,0	100,0
экспорт	52,4	55,7
импорт	47,6	44,3
Экспорт таркиби	100,0	100,0
пахта толаси	22,4	19,8
кимё маҳсулотлари, пластмасса ва ундан ясалган буюмлар	3,0	3,1
қора ва рангли металллар	6,4	6,4
машина ва асбоб ускуналар	3,9	5,9
озиқ – овқат маҳсулотлари	3,5	2,7
электр энергия манбалари	8,1	9,8
хизматлар	15,9	14,4
бошқалар	36,8	37,9
Импорт таркиби	100,0	100,0
озиқ – овқат маҳсулотлари	12,5	9,9
кимё маҳсулотлари, пластмасса ва ундан ясалган буюмлар	15,1	12,8
қора ва рангли металллар	8,0	7,9
машина ва асбоб – ускуналар	41,4	44,4
электр энергия манбалари	1,3	2,7
хизматлар	10,6	10,2
бошқалар	11,1	12,1

**МДҲ мамлакатлари
билан ташқи савдо айланмаси таркиби**

(якунга нисбатан фоиз ҳисобида)

	Экспорт		Импорт	
	2002й.	2003й.	2002й.	2003й.
МДҲ мамлакатлари бўйича жами	100	100	100	100
шу жумладан:				
Озарбайжон	0,6	0,6	0,6	0,3
Арманистон	0,2	0,2	0,0	0,1
Беларус	0,4	0,4	2,5	3,4
Грузия	1,3	0,7	0,5	0,3
Қозоғистон	9,9	10,2	18,1	17,3
Қирғизистон	9,3	5,2	3,5	2,3
Молдова	0,0	0,2	0,3	0,3
Россия	38,6	47,4	59,5	60,7
Тожикистон	12,3	12,5	1,6	2,1
Туркменистон	7,9	7,8	1,2	1,2
Украина	19,5	14,8	12,2	12,0

**Айрим узоқ хориж мамлакатлари
билан ташқи савдо айланмаси таркиби**

(яқунга нисбатан фоиз ҳисобида)

	Экспорт		Импорт	
	2002й.	2003й.	2002й.	2003й.
Узоқ хорижий мамлакатлар бўйича жами	100	100	100	100
шу жумладан:				
Австрия	1,4	0,8	0,7	0,8
Афғонистон	2,8	3,2	0,0	0,0
Бельгия	3,3	2,4	1,4	1,1
Болгария	0,0	0,0	0,4	0,2
Венгрия	0,1	0,0	0,4	0,6
Буюк Британия	10,6	10,1	4,3	4,2
Германия	1,9	1,6	12,3	15,9
Греция	0,2	0,3	0,3	0,4
Дания	0,0	0,0	0,8	0,7
Ҳиндистон	1,2	3,3	0,9	1,0
Исроил	0,5	0,4	2,5	1,4
Испания	0,2	0,3	0,7	0,4
Эрон	8,0	10,0	1,9	1,6
Италия	2,3	2,1	4,4	2,8
Хитой	0,8	1,9	6,6	8,9
Корея	3,1	2,0	15,1	12,8

(яқунга нисбатан фоиз ҳисобида)

	Экспорт		Импорт	
	2002й.	2003й.	2002й.	2003й.
Латвия	3,6	3,1	1,3	1,2
Литва	0,1	0,1	0,8	1,3
Лихтенштейн	0,4	0,3	0,0	0,0
Нидерландия	2,1	0,5	1,4	1,6
БАА	1,2	1,0	1,4	2,3
Покистон	0,1	0,1	0,2	0,3
Польша	0,1	0,2	0,7	2,0
Португалия	0,4	0,6	0,0	0,0
Сингапур	0,5	0,8	0,1	0,1
АҚШ	3,5	3,9	19,2	12,5
Туркия	4,7	4,7	5,1	7,8
Финляндия	0,0	0,0	1,1	1,2
Франция	1,6	0,9	3,3	2,6
Чех Республикаси	0,1	0,0	1,9	1,1
Швейцария	8,7	7,3	1,4	1,0
Швеция	0,0	0,0	1,0	1,0
Эстония	0,2	0,0	0,2	0,1
Япония	0,5	0,6	1,2	3,3
Бошқалар	35,5	37,3	6,8	7,3

Чет эл инвестицияси киритилган корхоналар сони

(2004й. 1 январ ҳолатига)

	Рўйхатга олинганлари	Шу жумладан фаолият кўрса – таётганлари
Ўзбекистон Республикаси	3539	2209
Қорақалпоғистон Республикаси	45	34
вилоятлар:		
Андижон	108	95
Бухоро	59	51
Жиззах	34	23
Қашқадарё	49	42
Навоий	39	35
Наманган	73	58
Самарқанд	138	115
Сурхондарё	44	35
Сирдарё	39	34
Тошкент	209	162
Фарғона	89	73
Хоразм	37	29
Тошкент ш.	2576	1423

**Чет эл инвестицияси киритилган
корхоналар маҳсулоти, иш ва хизматлари ҳажми**

(млн. сўм)

	2002й.	2003й.	2002 йилга нисбатан, фоиз ҳисобида
Ўзбекистон Республикаси	1044174,0	1418706,2	135,9
Қорақалпоғистон Республикаси	2215,9	3157,6	142,5
вилоятлар:			
Андижон	222372,0	318875,6	143,4
Бухоро	6180,6	14687,8	2,4 м.
Жиззах	2749,1	4707,5	171,2
Қашқадарё	14918,9	18821,8	126,2
Навоий	131958,9	168378,3	127,6
Наманган	26462,5	41314,0	156,1
Самарқанд	38030,2	49145,3	129,2
Сурхондарё	5023,0	6288,1	125,2
Сирдарё	6043,1	8740,8	144,6
Тошкент	112279,8	156413,9	139,3
Фарғона	71951,9	108227,2	150,4
Хоразм	5613,2	13804,1	2,5 м.
Тошкент ш.	398374,9	506144,2	127,1

**Чет эл инвестицияси киритилган
корхоналар ташқи савдо айланмаси ҳажми**

(млн. АҚШ доллари)

	2002й.	2003й.	2002 йилга нисбатан, фоиз ҳисобида
Ўзбекистон Республикаси	1147,7	1422,8	124,0
Қорақалпоғистон Республикаси	3,6	10,3	2,9м.
вилоятлар:			
Андижон	253,0	346,1	136,8
Бухоро	16,7	22,7	136,1
Жиззах	27,3	2,6	9,5
Қашқадарё	11,9	19,4	164,0
Навоий	188,0	205,4	109,2
Наманган	24,9	31,7	127,6
Самарқанд	35,4	46,6	131,5
Сурхондарё	1,6	10,6	6,5м.
Сирдарё	5,6	5,8	104,3
Тошкент	118,7	121,4	102,2
Фарғона	89,1	106,3	119,3
Хоразм	28,7	6,1	21,2
Тошкент ш.	343,2	487,8	142,1

**Саноат корхоналарининг мулкчилик
шакллари бўйича тақсимоти**

(2004й. 1 январ ҳолатига; фоиз ҳисобида)

	Корхоналар сони		Маҳсулот ва хизматлар ҳажми		Ишлаб чиқариш ходимлари сони	
	Давлат	НО – Давлат	Давлат	НО – Давлат	Давлат	НО – Давлат
Ўзбекистон Республикаси	6,1	93,9	26,1	73,9	19,6	80,4
Қорақалпоғистон Республикаси	12,4	87,6	2,4	97,6	13,2	86,8
вилоятлар:						
Андижон	0,2	99,8	1,8	98,2	0,8	99,2
Бухоро	1,6	98,4	37,6	62,4	7,7	92,3
Жиззах	14,3	85,7	1,2	98,8	12,7	87,3
Қашқадарё	25,5	74,5	1,3	98,7	9,4	90,6
Навоий	44,9	55,1	59,6	40,4	60,3	39,7
Наманган	0,5	99,5	1,9	98,1	0,6	99,4
Самарқанд	0,5	99,5	2,5	97,5	12,4	87,6
Сурхондарё	4,8	95,2	0,7	99,3	2,1	97,9
Сирдарё	11,1	88,9	2,2	97,8	8,2	91,8
Тошкент	2,0	98,0	3,5	96,5	4,0	96,0
Фарғона	1,4	98,6	46,9	53,1	21,3	78,7
Хоразм	3,3	96,7	6,8	93,2	8,0	92,0
Тошкент ш.	3,1	96,9	11,4	88,6	13,6	86,4

Саноат маҳсулоти ишлаб чиқариш

	Млрд. сўм.	2002 йилга нисбатан фоиз ҳисобида
Ўзбекистон Республикаси	6062,4	106,2
Қорақалпоғистон Республикаси	71,1	100,3
вилоятлар:		
Андижон	523,1	118,6
Бухоро	351,1	102,5
Жиззах	101,5	114,1
Қашқадарё	531,2	114,4
Навоий	853,1	99,4
Наманган	182,2	113,0
Самарқанд	233,6	111,1
Сурхондарё	125,3	104,6
Сирдарё	67,6	100,1
Тошкент	881,3	102,6
Фарғона	622,5	102,4
Хоразм	120,4	98,9
Тошкент ш.	922,9	112,5

Истеъмол товарлари ишлаб чиқариш

	Жами, мрд.сўм.	Аҳоли жон бошига, сўм.
Ўзбекистон Республикаси	2124,7	82801,3
Қорақалпоғистон Республикаси	42,9	27534,0
вилоятлар:		
Андижон	352,7	153269,7
Бухоро	180,3	121314,8
Жиззах	55,7	54019,3
Қашқадарё	118,3	51031,3
Навоий	47,4	58902,6
Наманган	95,0	46713,7
Самарқанд	206,0	73151,8
Сурхондарё	54,6	29468,7
Сирдарё	36,9	55124,8
Тошкент	251,7	103355,8
Фарғона	194,9	69762,4
Хоразм	63,3	45145,2
Тошкент ш.	425,0	197151,6

Истеъмол товарлари ишлаб чиқаришнинг ўсиш суърати

(2002 йилга нисбатан фоиз ҳисобида)

	Жами	шу жумладан	
		озик – овқат маҳсулотлари	ноозик – овқат маҳсулотлари
Ўзбекистон			
Республикаси	108,4	106,6	112,1
Қорақалпоғистон Республикаси	104,7	101,1	102,0
вилоятлар:			
Андижон	120,3	92,9	127,9
Бухоро	106,0	106,1	103,7
Жиззах	129,0	129,6	130,5
Қашқадарё	108,8	115,4	108,9
Навоий	105,3	103,8	108,8
Наманган	114,0	119,4	106,7
Самарқанд	106,8	117,3	103,1
Сурхондарё	106,2	102,4	115,5
Сирдарё	104,2	103,1	120,9
Тошкент	107,1	120,1	102,1
Фарғона	101,6	109,3	100,4
Хоразм	114,5	91,7	149,9
Тошкент ш.	102,7	96,6	113,2

**Қишлоқ хўжалик маҳсулотлари
ишлаб чиқариш**

	Млрд. сўм.	2002 йилга нис – батан фоиз ҳи – собида
Ўзбекистон Республикаси	4035,8	105,9
Қорақалпоғистон Республикаси	106,8	129,8
вилоятлар:		
Андижон	381,3	100,2
Бухоро	323,1	106,2
Жиззах	230,5	112,0
Қашқадарё	367,9	106,2
Навсий	154,0	109,3
Наманган	312,2	102,9
Самарқанд	510,8	110,0
Сурхондарё	372,9	106,4
Сирдарё	146,4	105,2
Тошкент	479,1	102,7
Фарғона	408,3	100,6
Хоразм	242,5	105,9

**Қишлоқ хўжалик экинлари майдони
ва ялпи йиғим-терим**
(барча тоифадаги хўжаликлар)

	Дон ва дуккакли дон экинлари (маккажўхори донини қўшган ҳолда)						
	экин май — дони, минг га.	ўрилган майдон, минг га.	дастлабки кирим қилинган вазнда ялпи йиғим — терим, минг т.			ҳосилдорлик, ц/га	
			2002й.	2003й.	2003й. 2002й.га фоизда	2002й.	2003й
Ўзбекистон							
Республикаси	1789,0	1758,5	5792,6	6262,3	108,1	36,4	34,1
Қорақалпоғистон Республикаси	131,4	121,0	111,6	252,3	2,3р	22,2	18,6
вилоятлар:							
Андижон	85,5	85,4	628,4	626,2	99,6	67,4	67,2
Бухоро	82,7	82,6	350,1	403,8	115,3	41,4	47,5
Жиззах	258,9	258,1	440,6	530,3	120,4	21,8	19,5
Қашқадарё	289,6	288,5	736,0	746,9	101,5	29,8	24,9
Навоий	47,4	44,9	181,1	188,6	104,1	38,8	41,4
Наманган	92,4	91,1	427,0	442,1	103,5	44,3	45,1
Самарқанд	192,8	190,8	644,5	737,9	114,5	38,5	37,6
Сурхондарё	129,7	129,7	536,5	538,0	100,3	40,7	40,0
Сирдарё	105,8	104,4	277,1	273,9	98,8	23,7	25,4
Тошкент	157,6	153,9	593,8	553,3	93,2	38,4	35,3
Фарғона	129,2	129,2	596,9	650,5	109,0	45,3	49,6
Хоразм	86,0	78,9	269,0	318,5	118,4	39,0	38,2

	Сабзавотлар						
	экин майдо — ни, минг га.	ўрилган майдон, минг га.	ялли йиғим — терим, минг т.			ҳосилдорлик, ц/га	
			2002й	2003й	2003й 2002й.га фоизда	2002й	2003й
Ўзбекистон							
Республикаси	145,3	142,4	2935,6	3299,2	112,4	193,8	202,1
Қорақалпоғистон Республикаси	5,7	5,2	37,7	43,5	115,4	71,4	79,9
вилоятлар:							
Андижон	11,9	11,9	401,9	383,7	95,5	218,3	246,8
Бухоро	7,6	7,6	160,6	171,7	106,9	186,4	191,8
Жиззах	7,1	7,1	66,4	93,1	140,2	118,9	126,3
Қашқадарё	10,9	10,9	136,2	159,5	117,1	141,6	146,2
Навоий	2,8	2,8	59,2	69,4	117,2	165,5	187,3
Наманган	10,0	9,9	231,1	262,2	113,5	216,4	218,5
Самарқанд	27,7	26,2	499,2	666,8	133,6	254,9	237,1
Сурхондарё	9,1	9,1	189,3	204,1	107,8	170,5	187,6
Сирдарё	4,4	4,4	95,2	103,1	108,3	167,2	169,4
Тошкент	27,6	27,0	640,1	680,1	106,2	216,2	219,6
Фарғона	11,9	11,9	276,7	289,7	104,7	184,3	207,5
Хоразм	8,6	8,4	142,0	172,3	121,3	180,9	193,6

	Картошка						
	экин майдо — ни, минг га.	ўрилга н май дон, минг га.	ялпи йигим — терим, минг т.			ҳосилдорлик, ц/га	
			2002й	2003й	2003й 2002й.га фоизда	2002й	2003й
Ўзбекистон Республикаси	49,1	49,0	777,2	827,8	106,5	143,7	154,9
Қорақалпоғистон Республикаси	1,5	1,5	6,9	8,2	118,8	51,9	54,3
вилоятлар:							
Андижон	3,9	3,9	65,6	76,1	116,0	134,4	173,1
Бухоро	3,1	3,1	47,5	50,5	106,3	141,7	151,1
Жиззах	1,3	1,3	15,5	16,8	108,4	113,3	121,3
Қашқадарё	3,7	3,7	39,6	42,3	106,8	112,3	115,1
Навоий	1,0	1,0	18,5	20,8	112,4	191,0	196,4
Наманган	3,5	3,5	62,4	64,8	103,8	162,2	170,6
Самарқанд	9,5	9,5	201,0	197,1	98,1	173,5	179,1
Сурхондарё	5,5	5,5	56,6	66,7	117,8	107,4	105,9
Сирдарё	1,2	1,2	13,8	14,3	103,6	113,3	116,6
Тошкент	6,8	6,7	133,2	136,6	102,6	165,8	168,4
Фарғона	5,2	5,2	88,3	94,0	106,5	153,7	168,3
Хоразм	2,9	2,9	28,3	39,6	139,9	110,3	136,6

	Озиқбоп полиз						
	экин май – дони, минг га.	ўрилга н май дон, минг га.	ялпи йғим – терим, минг т.			ҳосилдорлик, цҒга	
			2002й	2003й	2003й 2002й га фоизда	2002й	2003й
Ўзбекистон Республикаси	41,1	38,2	479,1	583,3	121,7	127,1	142,0
Қорақалпоғистон Республикаси	6,3	4,5	27,7	18,0	65,0	57,3	39,3
вилоятлар:							
Андижон	0,7	0,7	9,8	10,6	108,2	176,8	144,3
Бухоро	2,1	2,1	37,9	40,4	106,6	161,6	169,2
Жиззах	8,8	8,8	45,0	94,6	2,1р.	76,3	106,1
Қашқадарё	3,9	3,8	31,1	41,7	134,1	72,8	110,2
Навоий	0,9	0,9	16,7	19,3	115,6	152,3	157,9
Наманган	1,2	1,2	26,1	26,3	100,8	194,5	197,0
Самарқанд	2,1	2,0	31,3	38,0	121,4	138,4	185,7
Сурхондарё	1,8	1,8	58,8	58,6	99,7	205,2	210,0
Сирдарё	4,6	4,6	79,8	106,8	133,8	216,4	216,7
Тошкент	3,8	3,6	46,0	60,9	132,4	175,5	167,7
Фарғона	1,7	1,7	26,3	28,8	109,5	142,8	147,1
Хоразм	3,2	2,5	42,6	39,3	92,3	137,2	151,4

Чорвачилик маҳсулотлари ишлаб чиқариш

	Гўшт (тирик вазнда)			Соғилган сут		
	минг. т	2002 йилга нисбатан фоиз ҳисобида	деҳқон хўжа — ликлари улуши, фоиз ҳисо — бида	минг. т	2002 йилга нисбатан фоиз ҳисобида	деҳқон хўжа — ликлари улуши, фоиз ҳисо — бида
Ўзбекистон Республикаси	935,5	108,1	93,9	4030,3	108,3	95,9
Қорақалпоғистон Республикаси	38,5	105,8	93,6	126,5	106,2	91,3
вилоятлар:						
Андижон	61,8	108,8	93,5	369,0	107,1	94,5
Бухоро	74,8	107,0	95,8	290,4	107,8	96,1
Жиззах	68,6	107,8	97,4	213,0	107,4	98,6
Қашқадарё	99,9	104,0	93,8	366,8	105,1	96,2
Навоий	56,2	117,1	83,2	156,9	116,2	95,0
Наманган	56,7	105,1	95,3	281,3	106,6	95,9
Самарқанд	125,2	112,5	95,8	520,5	114,1	97,3
Сурхондарё	81,0	107,0	93,2	359,5	108,0	97,3
Сирдарё	28,1	105,9	98,0	132,1	108,4	97,1
Тошкент	114,6	107,9	91,6	386,1	108,1	90,3
Фарғона	67,8	104,0	94,0	408,6	106,0	96,8
Хоразм	62,3	112,1	96,0	419,6	108,1	98,1

	Олинган тухум		
	млн. дона	2002 йилга нисбатан фоиз ҳисобида	деҳқон хўжа – ликлари улуши, фоиз ҳисобида
Ўзбекистон Республикаси	1611,4	117,7	54,2
Қорақалпоғистон Республикаси	27,2	147,1	48,0
вилоятлар:			
Андижон	134,6	132,5	82,2
Бухоро	78,4	113,1	62,8
Жиззах	41,7	106,8	81,2
Қашқадарё	108,9	113,9	71,3
Навоий	75,9	101,8	48,0
Наманган	46,7	105,6	83,4
Самарқанд	306,1	128,2	30,4
Сурхондарё	105,4	107,6	64,9
Сирдарё	31,4	99,5	74,6
Тошкент	427,6	121,8	37,1
Фарғона	97,0	105,5	73,9
Хоразм	130,5	113,6	75,4

Мол ва паррандалар бош сони
(барча тоифадаги хўжаликлар)

(2004й. 1 январга.; минг бош)

	Йирик шохли қорамоллар			Шу жумладан сигирлар		
	минг бош	2003 йил 1 янв – рига фоизда	деҳқон хўжа – ликлари улуши, фоизда	минг бош	2003 йил 1 янв – рига фоизда	деҳқон хўжа – ликлари улуши, фоизда
Ўзбекистон Республикаси	5873,9	107,2	90,2	2556,7	106,8	92,7
Қорақалпоғистон Республикаси	421,3	105,1	79,8	172,9	105,6	86,5
вилоятлар:						
Андижон	480,4	106,7	88,0	210,0	111,2	91,4
Бухоро	467,8	107,2	93,3	203,0	108,3	94,6
Жиззах	366,7	116,5	95,2	156,0	114,3	95,9
Қашқадарё	609,9	104,6	90,6	263,0	101,1	92,0
Навоий	203,2	109,0	90,0	96,7	105,0	93,2
Наманган	369,9	105,9	90,9	143,5	150,4	91,6
Самарқанд	878,1	108,8	94,8	405,0	111,8	96,5
Сурхондарё	487,2	105,7	90,4	227,5	102,4	91,9
Сирдарё	181,2	104,9	91,4	76,0	104,1	93,6
Тошкент	421,7	106,8	81,4	192,0	105,4	87,1
Фарғона	494,3	104,7	90,1	209,1	105,0	94,1
Хоразм	492,2	109,7	91,9	202,0	106,5	93,6

	қўй ва эчкилар			отлар		
	минг бош	2003 йил 1 январь – рига фоизда	деҳқон хўжа – ликлари улуши, фоизда	минг бош	2003 йил 1 январь – рига фоизда	деҳқон хўжа – ликлари улуши, фоизда
Ўзбекистон Республикаси	9910,5	107,3	72,0	146,3	102,0	75,8
Қорақалпоғистон Республикаси	497,6	108,0	67,4	15,4	102,0	66,2
вилоятлар:						
Андижон	566,0	109,6	89,4	5,3	100,0	67,9
Бухоро	884,7	105,3	66,9	3,0	103,4	50,0
Жиззах	933,3	111,3	77,4	15,2	102,0	80,9
Қашқадарё	1988,7	104,6	77,2	17,4	95,1	83,9
Навоий	1218,9	105,3	27,5	12,0	103,4	37,5
Наманган	489,2	101,5	88,7	5,7	100,0	87,7
Самарқанд	1032,1	114,2	79,1	15,1	102,0	84,8
Сурхондарё	1091,9	108,3	75,9	12,2	99,2	75,4
Сирдарё	120,5	105,0	94,9	6,2	106,9	90,3
Тошкент	428,2	108,4	70,9	29,5	106,9	81,4
Фарғона	412,3	104,4	91,1	5,1	102,0	78,4
Хоразм	247,1	112,6	96,2	4,2	102,4	85,7

	Парранда		
	минг бош	2003 йил 1 январига фоизда	деҳқон хўжаликлари улуши, фоизда
Ўзбекистон Республикаси	17077,3	111,2	66,1
Қорақалпоғистон Республикаси	798,7	110,4	86,5
вилоятлар:			
Андижон	1760,6	115,2	86,6
Бухоро	846,6	112,9	71,6
Жиззах	547,8	112,8	82,9
Қашқадарё	1228,6	111,0	71,2
Навоий	781,4	102,2	38,3
Наманган	730,5	114,4	79,5
Самарқанд	2346,4	114,2	45,7
Сурхондарё	1052,4	101,3	67,0
Сирдарё	376,3	113,7	64,5
Тошкент	4000,4	113,9	56,9
Фарғона	1170,6	104,6	66,4
Хоразм	1437,0	110,3	82,3

Фермер хўжаликлари

	Фермер хўжаликлар сони		Бириктирилган ер майдони, минг га.		Бир фермер хўжалигига тўғри келадиган ер, га	
	2002й.	2003й.	2002й.	2003й.	2002й.	2003й.
Ўзбекистон Республикаси	72406	87552	1591,7	2148,1	22,0	24,5
Қорақалпоғистон Республикаси	4509	5855	151,7	241,9	33,6	41,3
вилоятлар:						
Андижон	3475	3825	31,3	31,7	9,0	8,3
Бухоро	5714	6574	198,1	269,0	34,7	40,9
Жиззах	10815	12172	319,4	404,8	29,5	33,3
Қашқадарё	6412	9586	191,2	280,4	29,8	29,3
Навоий	3512	4205	94,0	112,9	26,8	26,9
Наманган	3929	4548	48,5	57,9	12,4	12,7
Самарқанд	8573	9042	101,7	146,8	11,9	16,2
Сурхондарё	4077	4715	79,8	106,3	19,6	22,5
Сирдарё	4453	6170	137,0	196,6	30,8	31,9
Тошкент	5850	6887	81,2	95,3	13,9	13,8
Фарғона	6245	7440	102,4	119,8	16,4	16,1
Хоразм	4842	6533	55,4	84,7	11,4	13,0

	2003 йилда етиштирилди					
	гўшт, (тирик вазнда)		сут		тухум	
	тонна	2002 йилга нисбатан фоизда	тонна	2002 йилга нисбатан фоизда	минг дона	2002 йилга нисбатан фоизда
Ўзбекистон						
Республикаси	18,3	109,4	83,5	102,3	60174	130,5
Қорақалпоғистон Республикаси	0,7	114,8	6,7	106,0	469	342,3
вилоятлар:						
Андижон	1,2	202,0	3,7	99,9	617	90,1
Бухоро	1,0	105,5	9,1	103,2	447	108,2
Жиззах	0,3	102,7	2,3	197,5	151	274,5
Қашқадарё	0,7	101,7	3,8	106,4	633	100,8
Навоий	0,9	100,9	4,9	104,1	619	220,3
Наманган	0,9	112,7	4,2	93,9	455	97,4
Самарқанд	1,6	114,4	10,5	111,8	40268	111,7
Сурхондарё	3,0	96,0	7,5	90,0	843	122,0
Сирдарё	0,2	118,4	2,1	101,3	116	181,3
Тошкент	4,3	104,4	17,1	100,8	10069	93,9
Фарғона	2,1	117,4	6,0	100,2	4500	99,9
Хоразм	1,4	106,0	5,6	91,1	987	95,6

Қурилишнинг асосий кўрсаткичлари

	Асосий капиталга киритилган инвестициялар		Шу жумладан қурилиш – монтаж ишлари	
	млрд. сўм.	якунга нис – батан фоиз ҳисобида	млрд. сўм.	якунга нис – батан фоиз ҳисобида
Ўзбекистон Республикаси	1867,4	100,0	867,8	100,0
Қорақалпоғистон Республикаси	127,0	6,8	70,1	8,1
вилоятлар:				
Андижон	107,6	5,8	39,3	4,5
Бухоро	76,1	4,1	35,2	4,1
Жиззах	43,6	2,3	36,9	4,3
Қашқадарё	297,7	15,9	152,3	17,5
Навоий	129,5	6,9	35,5	4,1
Наманган	70,2	3,8	34,6	4,0
Самарқанд	108,7	5,8	81,0	9,3
Сурхондарё	80,9	4,3	55,2	6,4
Сирдарё	28,8	1,5	17,2	2,0
Тошкент	153,9	8,2	67,1	7,7
Фарғона	97,5	5,2	51,2	5,9
Хоразм	44,7	2,4	33,8	3,9
Тошкент ш.	446,6	23,9	129,1	14,9

**Маблаг манбаалари бўйича асосий
капиталга киритилган инвестициялар таркиби**

	Жами, млрд. сўм.	Шу жумладан маблаг манбаалари бўйича, умумий ҳажмга нисбатан фоиз ҳисобида				
		респуб- лика бюдже- тидан	корхона ва аҳоли маб- лаглари —дан	банк кредити ва бошқа қарз маблаг — ларидан	чет эл инве- стиция ва кре- дит — ларидан	бюд- жетдан ташқари фонд — лардан
Ўзбекистон						
Республикаси	1867,4	17,7	52,9	2,7	26,3	0,4
Қорақалпоғистон Республикаси	127,0	29,4	58,6	0,1	11,5	0,4
вилоятлар:						
Андижон	107,6	19,7	32,5	1,9	44,5	1,4
Бухоро	76,1	19,3	65,4	1,2	14,0	0,1
Жиззах	43,6	52,5	41,3	3,3	2,7	0,2
Қашқадарё	297,7	10,2	73,2	—	16,2	0,4
Навоий	129,5	9,2	59,3	0,1	31,3	0,1
Наманган	70,2	27,1	54,4	5,0	12,9	0,6
Самарқанд	108,7	23,6	58,5	0,6	17,2	0,1
Сурхондарё	80,9	20,5	63,9	0,8	14,8	—
Сирдарё	28,8	26,1	54,0	0,9	18,7	0,3
Тошкент	153,9	14,6	65,7	0,2	19,1	0,4
Фарғона	97,5	23,5	45,9	1,4	28,9	0,3
Хоразм	44,7	26,6	54,0	2,0	17,4	—
Тошкент ш.	446,6	11,3	34,5	8,4	45,7	0,1

**Асосий капиталга киритилган инвестицияларнинг
мулкчилик шакллари бўйича тақсимооти**

(яқунга нисбатан фоиз ҳисобида)

	2002й.	2003й.
Жами	100	100
шу жумладан:		
давлат мулки	40,9	40,4
нодавлат мулк	59,1	59,6
ундан:		
фуқаролар хусусий мулки	15,0	12,1
хўжалик бирлашмалари мулки	28,5	25,2
қўшма корхоналар, чет эл фуқаролари ва ташкилотлари мулки	11,4	13,0
мулкчиликнинг бошқа шакллари	4,2	9,3

Мулкчилик шакллари бўйича асосий капиталга киритилган инвестициялар таркиби

(умумий ҳажмга нисбатан фоиз ҳисобида)

	Давлат мулки	Нодавлат мулк	Улардан		
			хўжалик бир – лашма – лари мулки	хусусий мулк	қўшма корхоналар, чет эл фуқаролари ва ташки – лотлари мулки
Ўзбекистон Республикаси	40,4	59,6	25,2	12,1	13,0
Қорақалпоғистон Республикаси	48,4	51,6	36,5	5,6	6,0
вилоятлар:					
Андижон	24,0	76,0	47,3	12,4	10,8
Бухоро	32,2	67,8	29,7	22,2	10,1
Жиззах	62,2	37,8	10,7	22,6	–
Қашқадарё	12,1	87,9	46,1	5,5	6,3
Навоий	70,8	29,2	4,8	5,1	17,4
Наманган	39,1	60,9	15,3	17,6	14,5
Самарқанд	42,1	57,9	2,0	36,0	13,5
Сурхондарё	34,6	65,4	25,9	25,2	12,9
Сирдарё	56,4	43,6	14,7	27,6	0,3
Тошкент	27,7	72,3	39,0	9,2	14,7
Фарғона	40,2	59,8	13,7	22,9	16,5
Хоразм	43,8	56,2	22,8	27,7	1,0
Тошкент ш.	55,7	44,3	15,5	6,0	22,6

Чет эл инвестицияси ва кредитларини ўзлаштириш

	Жами, млн.сўм.	Чет эл инвестицияси ва кредитлари, фоиз ҳисобида, нисбатан	
		якунга	асосий капиталга киритилган инвестицияларга
Ўзбекистон Республикаси	492130,9	100,0	26,3
Қорақалпоғистон Республикаси	14545,4	3,0	11,5
вилоятлар:			
Андижон	47823,2	9,7	44,5
Бухоро	10604,0	2,2	14,0
Жиззах	1199,8	0,2	2,7
Қашқадарё	48029,7	9,8	16,2
Навоий	40548,4	8,2	31,3
Наманган	9019,5	1,8	12,9
Самарқанд	18690,8	3,8	17,2
Сурхондарё	11886,6	2,4	14,8
Сирдарё	5369,4	1,1	18,7
Тошкент	29294,6	6,0	19,1
Фарғона	28269,1	5,7	28,9
Хоразм	7782,6	1,6	17,4
Тошкент ш.	204276,6	41,5	45,7

**Мулкчилик шакллари бўйича
чет эл инвестицияси ва кредитларини ўзлаштириш**

	Жами млн. сўм	Шу жумладан мулкчилик шакллари бўйича, умумий ҳажмга нисбатан фоиз ҳисобида		
		давлат	но — давлат	ундан
				қўшма корхоналар, чет эл фуқаролари ва ташкилотлари мулки
Ўзбекистон Республикаси	492130,9	48,7	51,3	30,0
Қорақалпоғистон Республикаси	14545,4	48,6	51,4	51,4
вилоятлар:				
Андижон	47823,2	0,1	99,9	20,3
Бухоро	10604,0	36,2	63,8	52,1
Жиззах	1199,8	—	100,0	—
Қашқадарё	48029,7	3,4	96,6	38,5
Навоий	40548,4	81,7	18,3	18,2
Наманган	9019,5	1,8	98,2	76,9
Самарқанд	18690,8	37,0	63,0	63,0
Сурхондарё	11886,6	2,5	97,5	82,1
Сирдарё	5369,4	100,0	—	—
Тошкент	29294,6	0,1	99,9	71,0
Фарғона	28269,1	34,0	66,0	55,3
Хоразм	7782,6	11,6	88,4	—
Тошкент ш.	204276,6	80,2	19,8	16,6

Қурилиш ишлари ҳажми

	Жами, млрд. сўм	Шу жумладан мулкчилик шакллари бўйича, умумий ҳажмга нисбатан фоиз ҳисобида	
		давлат	нодавлат
Ўзбекистон Республикаси	808,1	11,2	88,8
Қорақалпоғистон Республикаси	40,6	10,7	89,3
вилоятлар:			
Андижон	39,1	0,9	99,1
Бухоро	67,8	2,9	97,1
Жиззах	18,4	4,3	95,7
Қашқадарё	63,8	6,0	94,0
Навоий	50,4	42,2	57,8
Наманган	35,3	5,6	94,4
Самарқанд	58,4	2,2	97,8
Сурхондарё	41,1	10,8	89,2
Сирдарё	12,9	11,1	88,9
Тошкент	61,4	23,4	76,6
Фарғона	54,0	9,0	91,0
Хоразм	53,6	2,8	97,2
Тошкент ш.	189,3	13,7	86,3

Объектларни ишга тушириш

	Ишга туширилди		2002 йилга нисбатан фоиз ҳисобида	
	жами	жумладан қишлоқ — ларда	жами	жумладан қишлоқ — ларда
Уй — жой, минг кв.м.	6739,7	5997,7	89	89
шу жумладан ишга тушурилгани:				
давлат корхоналари томонидан	59,3	24,2	114	117
нодавлат корхоналар томонидан	6680,4	5973,5	89	89
улардан хусусий мулкчилик томонидан	6597,7	5973,4	89	89
Академик лицейлар, ўқувчи ўрни	4375	х	85	х
Касб — ҳунар коллежлари, ўқувчи ўрни	94190	52045	109	106
Умумтаълим мактаблари, ўқувчи ўрни	22127	20223	117	116
Амбулатория — поликлиника муасса — салари, қатнов	15460	14460	92	87
шу жумладан қишлоқ врачлик пунктлари	14380	14380	86	86
Водопровод тармоқлари, км	1747,5	1641,8	89	89
Газ тармоқлари, км	2982,9	2865,0	88	88

**Академик лицейларни
қуриш ва қайта таъмирлаш**

	Ўзлаштирилган инвестициялар, млн.сум.		
	жами	шу жумладан:	
		қурилишга	қайта таъмирлашга
Ўзбекистон Республикаси	23373,0	20782,7	2590,3
Қорақалпоғистон Республикаси	1881,1	1881,1	—
вилоятлар:			
Андижон	5126,7	5126,7	—
Бухоро	1609,8	1609,8	—
Жиззах	749,8	749,8	—
Қашқадарё	574,2	574,2	—
Навоий	—	—	—
Наманган	515,2	515,2	—
Самарқанд	5815,9	5399,0	416,9
Сурхондарё	741,4	741,4	—
Сирдарё	8,9	8,9	—
Тошкент	1153,0	—	1153,0
Фарғона	890,4	687,0	203,4
Хоразм	716,0	716,0	—
Тошкент ш.	3590,6	2773,6	817,0

**Касб-ҳунар коллежларини
қуриш ва қайта таъмирлаш**

	Ўзлаштирилган инвестициялар, млн.сум.		
	жами	шу жумладан:	
		қурилишга	қайта таъмирлашга
Ўзбекистон Республикаси	142313,9	43226,8	99087,1
Қорақалпоғистон Республикаси	14428,7	4809,6	9619,1
вилоятлар:			
Андижон	14078,7	6240,8	7837,9
Бухоро	7987,6	—	7987,6
Жиззах	7253,9	2636,9	4617,0
Қашқадарё	12632,8	2803,3	9829,5
Навоий	6952,1	4497,0	2455,1
Наманган	12134,9	1606,9	10528,0
Самарқанд	13345,6	—	13345,6
Сурхондарё	10687,0	4346,0	6341,0
Сирдарё	3706,7	1169,2	2537,5
Тошкент	9702,2	3516,1	6186,1
Фарғона	15035,8	5843,9	9191,9
Хоразм	8480,4	4176,6	4303,8
Тошкент ш.	5887,5	1580,5	4307,0

**Қишлоқларда ижтимоий инфратузилма
объектларини ишга тушириш**

	Уй – жойлар, минг кв.м.	Умум – таълим мактаб – лари, ўқувчи ўрни	Амбула – тория – поликли – ника му – ассасала – ри, қатнов	Водо – провод тар – моқлари, км	Газ тар – моқлари, км
Ўзбекистон Республикаси	5997,7	20,2	14385	1641,8	2865,0
Қорақалпоғистон Республикаси	263,1	0,3	250	66,9	102,3
вилоятлар:					
Андижон	405,7	1,2	2230	68,1	114,6
Бухоро	418,0	1,4	770	126,4	206,9
Жиззах	334,2	1,4	1020	106,2	140,0
Қашқадарё	745,7	3,4	1000	206,9	398,9
Навоий	214,7	0,4	625	65,5	110,0
Наманган	552,9	1,0	1400	131,2	321,9
Самарқанд	831,3	5,4	1875	192,2	434,5
Сурхондарё	634,0	1,9	550	238,9	308,7
Сирдарё	204,5	0,3	1095	35,6	95,2
Тошкент	367,5	2,0	1950	108,9	348,8
Фарғона	686,1	0,9	–	182,4	225,5
Хоразм	330,8	0,6	1620	104,6	53,1

Чакана савдо айланмаси
(умумовқатланишни қўшган ҳолда)

	Млрд. сўм	2002 йилга нисбатан фоиз ҳисобида
Ўзбекистон Республикаси	4325,1	105,1
Қорақалпоғистон Республикаси	132,9	107,9
вилоятлар:		
Андижон	499,5	100,0
Бухоро	215,0	101,1
Жиззах	104,3	101,8
Қашқадарё	296,0	108,3
Навоий	108,4	104,3
Наманган	266,6	100,9
Самарқанд	353,1	108,8
Сурхондарё	218,7	109,5
Сирдарё	68,6	100,3
Тошкент	454,9	108,6
Фарғона	541,9	100,0
Хоразм	144,3	96,0
Тошкент ш.	920,9	110,2

**Озиқ-овқат ва ноозиқ-овқат маҳсулотлари
чакана савдо айланмаси**

	Озиқ – овқат маҳсулотлари		Ноозиқ – овқат маҳсу- лотлари	
	млрд. сўм	2002 йилга фоизда	млрд. сўм	2002 йилга фоизда
Ўзбекистон Республикаси	2621,0	104,9	1704,1	105,3
Қорақалпоғистон Республикаси	84,0	108,9	48,9	106,2
вилоятлар:				
Андижон	256,7	102,6	242,8	97,3
Бухоро	129,1	100,9	85,9	101,3
Жиззах	61,0	102,4	43,3	101,0
Қашқадарё	190,9	108,4	105,1	108,3
Навоий	70,5	104,7	37,9	103,3
Наманган	131,3	104,7	135,3	97,3
Самарқанд	227,0	104,5	126,1	118,0
Сурхондарё	129,1	110,1	89,6	108,6
Сирдарё	41,3	100,0	27,3	100,6
Тошкент	270,7	105,1	184,2	114,0
Фарғона	334,1	99,5	207,8	100,9
Хоразм	96,7	96,8	47,6	94,6
Тошкент ш.	598,6	109,5	322,3	111,5

**Мулкчилик шакллари бўйича
чакана савдо айланмаси тақсимооти**

	Млрд. сўм	2002 йилга нисбатан фоиз ҳисобида	Жамига нисбатан фоиз ҳисобида
Жами	4325,1	105,1	100
шу жумладан:			
давлат мулки	59,0	83,8	1,7
нодавлат мулк	4266,1	105,5	98,3
улардан:			
фуқаролар хусусий мулки	3737,3	112,8	80,5
ширкатлар	111,1	54,5	4,9
қўшма корхоналар, чет эл фуқаролари ва ташкilotлари мулки	64,0	50,7	3,1
нодавлат мулкининг бошқа турлари	353,7	88,0	9,8

**Мулкчилик шакллари бўйича
чакана савдо айланмаси ҳажми**

	Жами, млрд.сўм.	Шу жумладан мулкчилик шакллари бўйича, умумий ҳажмга нисбатан фоиз ҳисобида	
		давлат	нодавлат
Ўзбекистон			
Республикаси	4325,1	1,4	98,6
Қорақалпоғистон Республикаси	132,9	0,2	99,8
вилоятлар:			
Андижон	499,5	0,1	99,9
Бухоро	215,0	0,2	99,8
Жиззах	104,3	0,1	99,9
Қашқадарё	296,0	1,0	99,0
Навоий	108,4	7,8	92,2
Наманган	266,6	0,4	99,6
Самарқанд	353,1	1,0	99,0
Сурхондарё	218,7	1,2	98,8
Сирдарё	68,6	3,3	96,7
Тошкент	454,9	0,9	99,1
Фарғона	541,9	0,3	99,7
Хоразм	144,3	0,7	99,3
Тошкент ш.	920,9	3,3	96,7

Чакана савдо тармоқларида товар заҳиралари

(1 январ ҳолатига)

	Млрд. сўм		2004й. 2003й.га нисбатан фоиз ҳисобида
	2003й.	2004й.	
Ўзбекистон Республикаси	88,6	62,3	64,9
Қорақалпоғистон Республикаси	3,8	3,3	79,4
вилоятлар:			
Андижон	4,5	2,4	47,3
Бухоро	3,6	1,5	39,1
Жиззах	1,7	0,9	50,1
Қашқадарё	4,6	3,3	63,1
Навоий	3,2	4,4	124,9
Наманган	4,5	2,8	57,3
Самарқанд	4,9	3,5	67,3
Сурхондарё	4,2	3,1	66,0
Сирдарё	2,0	1,1	49,0
Тошкент	6,9	3,2	42,6
Фарғона	6,0	3,9	60,4
Хоразм	3,0	1,6	50,0
Тошкент ш.	35,7	27,3	72,5

	Товар айланиши кунларида	
	2003й.	2004й.
Ўзбекистон Республикаси	32	42
Қорақалпоғистон Республикаси	38	38
вилоятлар:		
Андижон	13	27
Бухоро	28	31
Жиззах	40	35
Қашқадарё	25	46
Навоий	40	68
Наманган	29	37
Самарқанд	22	41
Сурхондарё	33	34
Сирдарё	32	32
Тошкент	29	36
Фарғона	16	32
Хоразм	30	37
Тошкент ш.	55	50

Аҳолига пуллик хизмат кўрсатиш

	Млрд. сўм	2002 йилга нисбатан фоиз ҳисобида
Ўзбекистон Республикаси	934,8	107,9
Қорақалпоғистон Республикаси	21,6	111,3
вилоятлар:		
Андижон	68,3	120,1
Бухоро	48,0	109,3
Жиззах	18,0	114,1
Қашқадарё	39,1	108,2
Навоий	22,1	118,8
Наманган	37,7	122,6
Самарқанд	70,4	124,5
Сурхондарё	30,9	112,6
Сирдарё	9,3	103,1
Тошкент	55,8	105,5
Фарғона	59,5	112,4
Хоразм	30,8	107,0
Тошкент ш.	327,9	105,3

**Мулкчилик шакллари бўйича
аҳолига пуллик хизмат кўрсатиш тақсимоти**

	Млрд. сум.	Жамига нисбатан фоиз ҳисобида
Жами	934,8	100
шу жумладан:		
давлат мулки	290,5	31,1
нодавлат мулк	644,3	68,9
улардан:		
фуқаролар хусусий мулки	396,6	42,4
хўжалик бошқармалари мулки	146,8	15,7
қўшма корхоналар, чет эл фуқаролари ва ташкилотлари мулки	64,0	6,8
нодавлат мулкнинг бошқа шакллари	36,9	4,0

**Мулкчилик шакллари бўйича
аҳолига кўрсатилган пуллик хизматлар ҳажми**

	Жами, мил. сўм.	Шу жумладан мулкчилик шакллари бўйича, умумий ҳажмга нисбатан фоиз ҳисобида	
		давлат	нодавлат
Ўзбекистон			
Республикаси	934,8	31,1	68,9
Қорақалпоғистон Республикаси	21,6	36,1	63,9
вилоятлар:			
Андижон	68,3	16,8	83,2
Бухоро	48,0	17,4	82,6
Жиззах	18,0	19,2	80,8
Қашқадарё	39,1	17,0	83,0
Навоий	22,1	45,0	55,0
Наманган	37,7	10,1	89,9
Самарқанд	70,4	33,8	66,2
Сурхондарё	30,9	28,2	71,8
Сирдарё	9,3	41,7	58,3
Тошкент	55,8	14,8	85,2
Фарғона	59,5	24,6	75,4
Хоразм	30,8	20,9	79,1
Тошкент ш.	327,9	23,7	76,3

Аҳолига маиший хизмат кўрсатиш

	Млн. сўм	2002 йилга нисбатан фоиз ҳисобида
Ўзбекистон Республикаси	142278,3	115,9
Қорақалпоғистон Республикаси	1899,1	108,3
вилоятлар:		
Андижон	17705,2	109,2
Бухоро	14649,5	115,8
Жиззах	5330,3	125,9
Қашқадарё	10952,4	105,6
Навоий	3294,4	133,4
Наманган	11831,7	117,3
Самарқанд	12082,9	128,3
Сурхондарё	4949,2	109,1
Сирдарё	1098,0	101,2
Тошкент	9257,7	137,4
Фарғона	18834,7	117,2
Хоразм	7976,1	109,2
Тошкент ш.	22417,1	113,2

2003 йилда аҳоли пул даромадлари ва ҳаражатлари *)

(млрд. сўм.)

	Пул даромадлари	Пул ҳаражатлари ва жамғармалари	улардан истеъмол ҳаражатлари
Ўзбекистон Республикаси	6438,3	6160,7	5131,0
Қорақалпоғистон Республикаси	218,5	168,5	153,8
вилаятлар:			
Андижон	630,5	588,3	560,0
Бухоро	350,5	286,6	262,3
Жиззах	170,7	125,4	118,3
Қашқадарё	457,9	348,5	329,5
Навоий	284,1	170,9	123,4
Наманган	364,7	315,5	298,6
Самарқанд	509,5	451,1	425,9
Сурхондарё	335,5	259,6	244,0
Сирдарё	118,3	89,7	77,4
Тошкент	646,4	570,9	500,5
Фарғона	690,4	637,9	596,1
Хоразм	223,9	191,7	170,9
Тошкент ш.	1437,4	1956,1	1270,3

*1 Республика ҳудудлари бўйича ички мигрантларининг пул даромадлари ва ҳаражатларини ҳисобга олган ҳолда

Иқтисодиётда банд бўлганлар сони

	Жами, МИНГ КИШИ	шу жумладан, жамига нисбатан фоизда	
		давлат сектори	нодавлат сектори
Ўзбекистон Республикаси	9589,0	22,8	77,2
Қорақалпоғистон Республикаси	509,4	27,9	72,1
вилоятлар:			
Андижон	892,3	16,9	83,1
Бухоро	627,0	20,2	79,8
Жиззах	312,4	24,5	75,5
Қашқадарё	770,5	20,7	79,3
Навоий	354,5	36,8	63,2
Наманган	652,6	20,8	79,2
Самарқанд	981,6	21,3	78,7
Сурхондарё	611,1	22,8	77,2
Сирдарё	264,9	22,5	77,5
Тошкент	952,8	19,2	80,8
Фарғона	1095,3	20,5	79,5
Хоразм	490,4	23,2	76,8
Тошкент ш.	1074,2		

**Меҳнат ресурслари
ва аҳолининг иш билан бандлиги**

(минг киши)

	Доимий аҳолининг ўртача сони	Сони		
		меҳнат ресурслари	иқтисодий фаол аҳоли	иқтисодиётда банд бўлганлар
Ўзбекистон Республикаси	25564,7	13597,0	9621,2	9589,0
Қорақалпоғистон Республикаси	1555,7	819,5	515,3	509,4
вилоятлар:				
Андижон	2294,9	1239,2	893,7	892,3
Бухоро	1481,3	815,5	627,5	627,0
Жиззах	1025,3	520,9	312,9	312,4
Қашқадарё	2315,3	1161,6	772,1	770,5
Навоий	802,0	432,9	356,5	354,5
Наманган	2027,5	1059,9	655,4	652,6
Самарқанд	2807,0	1436,8	985,0	981,6
Сурхондарё	1849,2	914,1	612,9	611,1
Сирдарё	666,3	351,4	265,9	264,9
Тошкент	2420,4	1334,8	953,5	952,8
Фарғона	2782,1	1456,4	1096,7	1095,3
Хоразм	1400,7	738,6	497,0	490,4
Тошкент ш.	2137,0	1315,4	1076,8	1074,2

**STATE COMMITTEE
OF THE REPUBLIC OF UZBEKISTAN ON STATISTICS**

**STATISTICAL REVIEW
OF THE REPUBLIC OF UZBEKISTAN
2003**



Tashkent - 2004

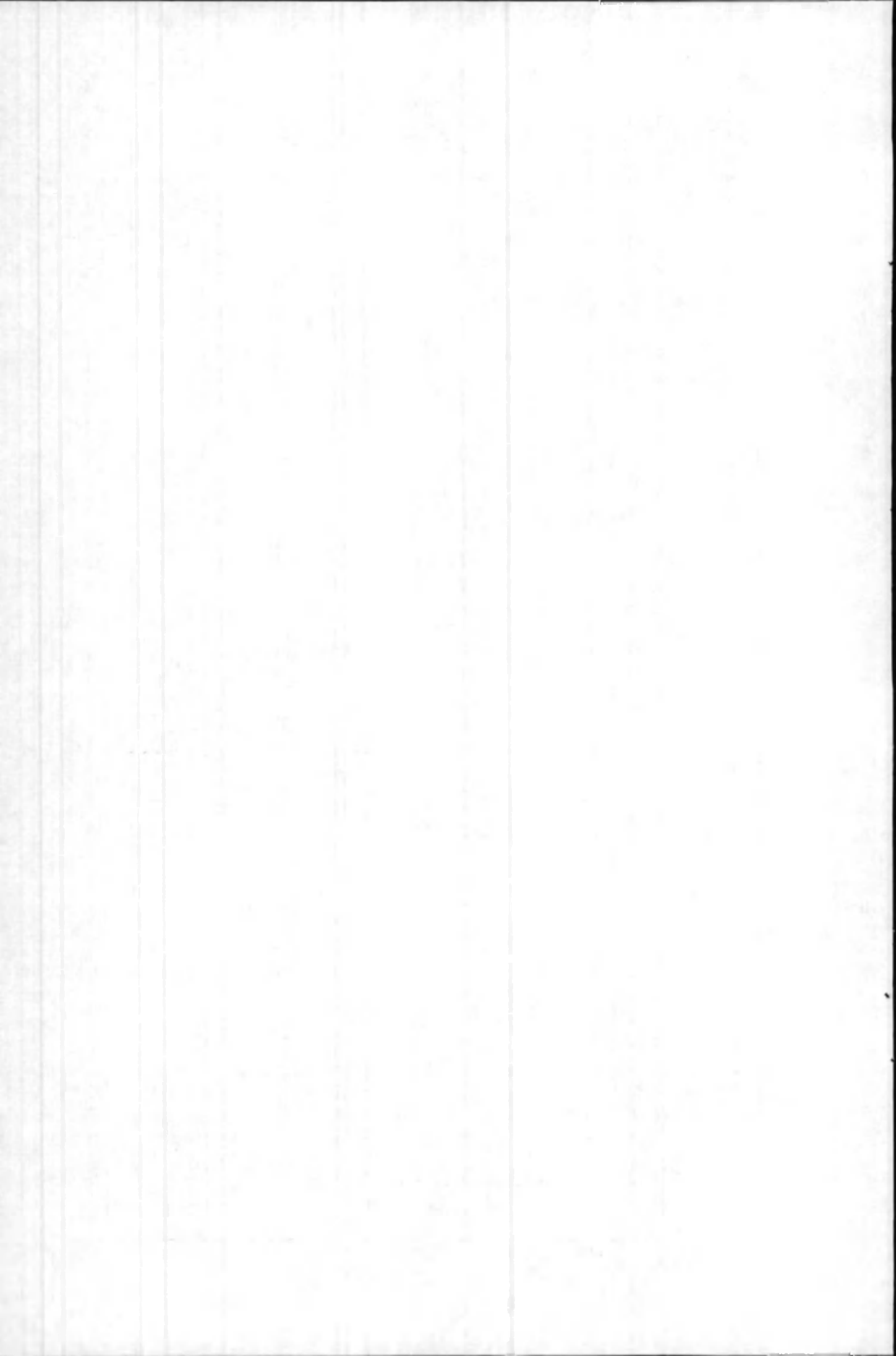

Basic social and economic indicators

(in actual prices: bn soums)

	2003	2003 as % of 2002
Gross domestic product	9664,1	104,4
Industrial production	6062,4	106,2
Consumer goods	2124,7	108,4
Agricultural products	4035,8	105,9
Fixed capital investment	1867,4	104,5
Construction work	808,1	103,5
Freight turnover, bn t-km	63,3	105,8
Passenger turnover, bn pas-km	36,2	109,3
Retail trade turnover	4325,1	105,1
Paid services to population	934,8	107,9
External trade turnover, USD mil.	6689,2	117,3
including:		
exports	3725,0	124,6
imports	2964,2	109,3
Money income of population	6438,3	123,9
Money expenses and savings	6160,7	117,4
Money expenses of population on goods purchasing and services payment	5131,0	116,9
Number of citizens registered as seeking job (at the end of reporting period)		
thou. persons	36,9	91,6
including officially registered as unemployed:		
thou. persons	32,2	92,5
as % of economically active population* ¹	0,3	x

*¹ - including unemployed persons registered in labor agencies

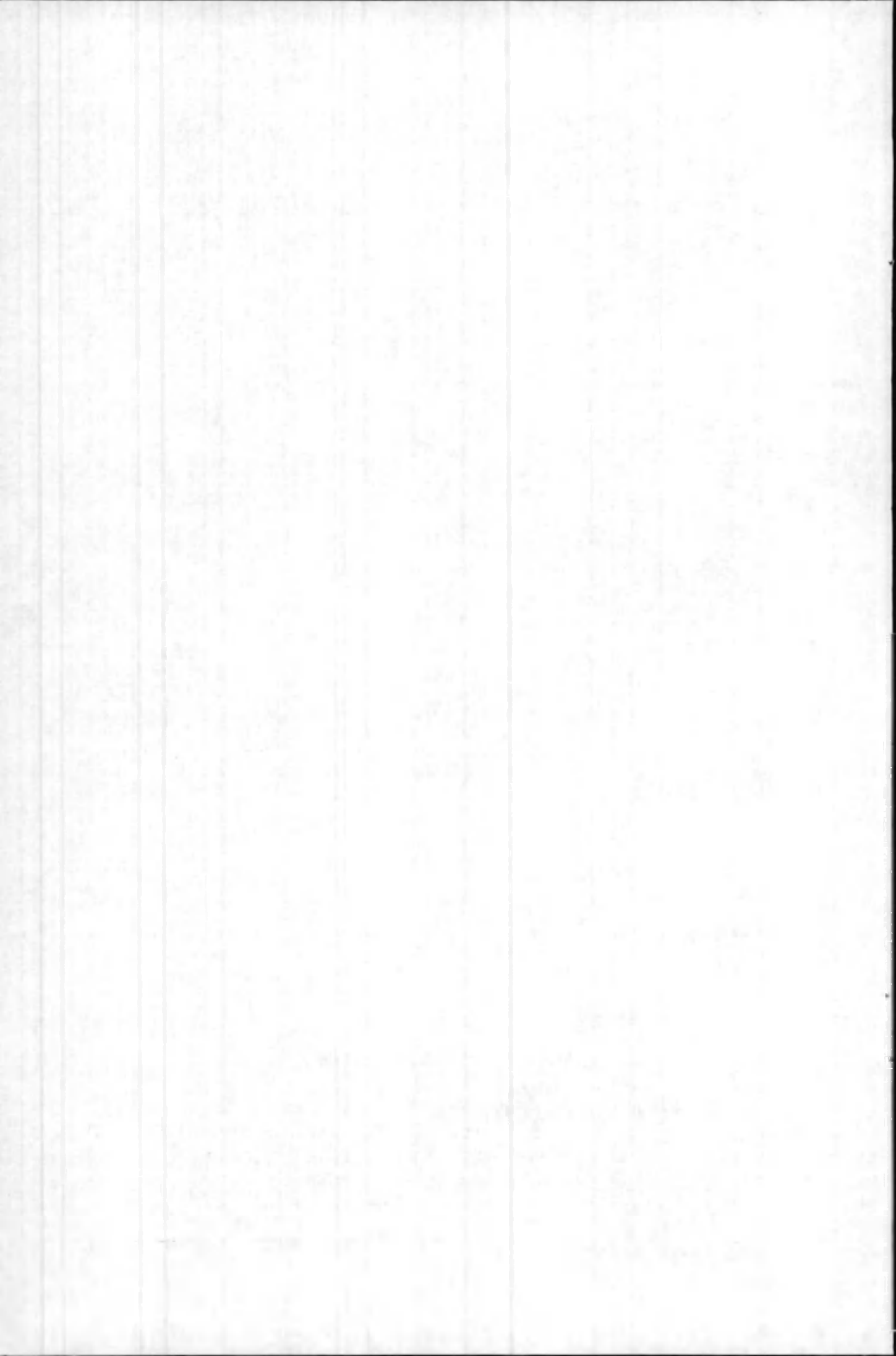

Gross domestic product production

Gross domestic product produced in 2003 amounts to 9664,1 billion soums in nominal terms.

The steady growth of real volume of gross domestic product is preserved. In 2003 its increase made up 4.4 percent as compared to the last year (in 2002 - 4.2 percent). 74.5 percent of the total GDP were produced in the non-state sector, of which 42,3 percent produced in the private sector.

The index-deflator of GDP in comparison with 2002 prices has decreased up to 124.3 percent against 145.5 percent.

Structure of GDP production by sectors in January-December:

	As % of total		2003 in % to 2002
	2002	2003	
Total	100	100	104.4
including:			
Goods production	49,7	48,5	104,7
of which			
industry	14,5	15,0	102,8
agriculture	30,1	28,8	105,9
construction	4,9	4,5	103,5
others	0,2	0,2	102,1
Services production	38,2	38,1	104,4
of which			
transport and communication	8,2	8,5	103,5
trade and catering	9,9	9,4	107,5
other market and non-market services	20,1	20,2	103,3
Net taxes on products and export-import operations	12,1	13,4	102,7

All sectors of economy have contributed to the growth of real volume of GDP. The basic influence on the growth is caused by increase of agricultural production by 5.9 percent (as compared to 2002), trade and catering by 7.5 percent.

In GDP production the share of medium, small and private business is rising, in 2003 its share made up 35.5 percent which exceeds a similar indicator of 2002 by 0.9 percentage point.

In the structure of regional GDP gross product produced in Tashkent city has the greatest share - 14.0 percent to the total GDP of the republic against 13.7 percent in 2002. The increase of the share is caused by high growth rates of construction (6.3 percent) and industry (6.0 percent). The contribution of Tashkent oblast (region) to the generation of national GDP is the second by volume - 9.8 percent to the total GDP of the republic.

General characteristic of activity of enterprises and institutions

According to the data of the Uniform state business register as of January 1, 2004 the number of registered legal persons in all sectors of economy has reached 283.9 thousand units of which 249.2 thousand units (87.8 percent) were active.

The greatest number of registered enterprises and institutions falls on agriculture (44.0 percent), trade and catering (21.7 percent), industry (9.8 percent), construction (5.5 percent).

Distribution of enterprises and institutions by sectors of economy as of January 1, 2004:

	Registered		Active	
	thou. units	as % of total	thou. units	as % of total
Total	283,9	100	249,2	100
of which:				
industry	27,9	9,8	21,9	8,8
construction	15,6	5,5	11,9	4,8
agriculture	125,0	44,0	123,4	49,5
transport and communication	3,5	1,2	3,0	1,2
trade and catering	61,7	21,7	43,3	17,4
other kinds of material production	11,5	4,1	9,7	3,9
non-production kinds of personal services of population	2,4	0,9	1,9	0,7
public health and physical culture	6,4	2,3	5,7	2,3

	Registered		Active	
	thou. units	as % of total	thou. units	as % of total
education	6,6	2,3	6,5	2,6
culture and art	1,8	0,6	1,5	0,6
science and science service	1,1	0,4	0,9	0,4
other non-productive branches	20,4	7,2	19,5	7,8

In the total of registered enterprises the share of non-state enterprises made up 90.8 percent, of which 39.7 percent - farmers' and dekhkans' economies, 1.8 percent - joint-stock companies, 6.8 percent - limited companies, 1.1 percent - enterprises with foreign investments.

Distribution of registered economic entities - legal persons by forms of property:

as of January 1,
as % of total

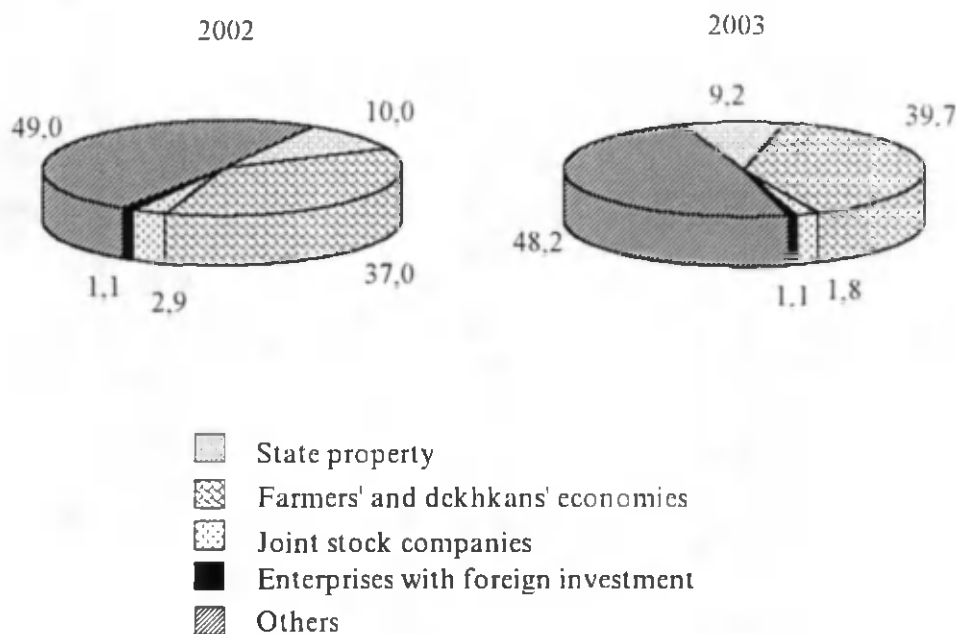

In 2003 the number of newly registered enterprises was 43,7 thousand of which the significant part fall on Kashkadarya oblast (17,2 percent), Tashkent city (9,7 percent) and Bukhara oblast (9,6 percent).

As of January 1, 2004, 89,9 percent of all active enterprises and institutions functioned in the non-state sector.

Ratio between state and not-state sectors in GDP production and by the basic sectors of economy in 2003:

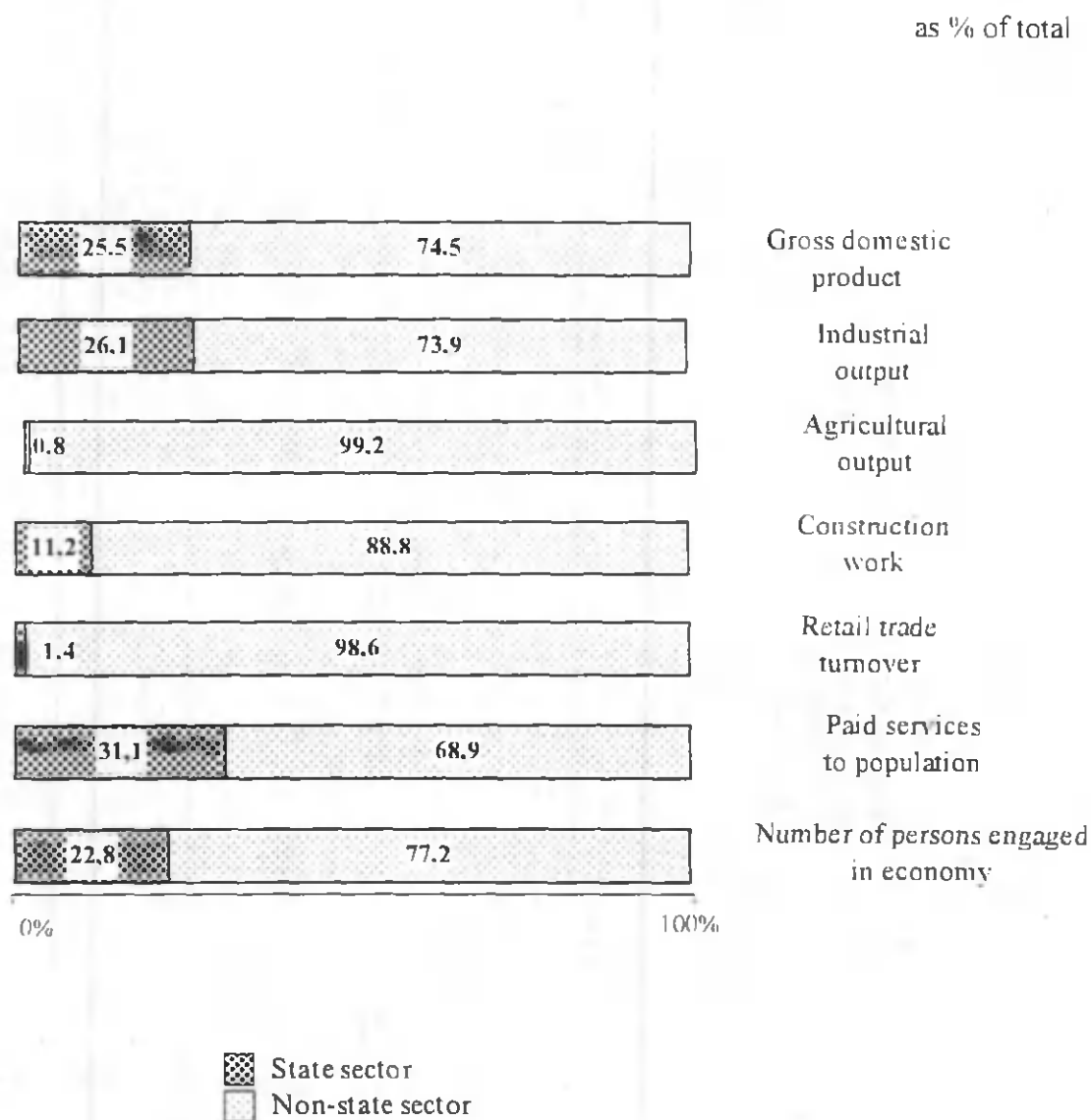

Small and medium business

The analysis of small, medium and private business development (SMB) for 2002-2003 showed the growth of its share in GDP of the country and increase in number of employed by 471 thousand persons.

Basic results of small and medium business development

	Unit	2002	2003
Share of SMB in GDP	%	34,6	35,5
including:			
small and medium enterprises	%	15,7	16,4
Active legal persons	1000 units	215,7	229,6
Number of persons engaged in SMB	1000 pers.	4994,1	5465,1

In total number of persons engaged in economy the share of persons engaged in SMB has increased from 53,5 percent to 57,0 percent. The greatest part of persons engaged in SMB falls on the share of the individual sector - 46,1 percent (4420,0 thousand persons), medium enterprises - 1,4 percent (133,7 thousand persons), small enterprises and microfirms - 9,5 percent (911,4 thousand persons).

As of January 1, 2004 the number of registered small (here and hereinafter, including microfirms) and medium enterprises made up 263,8 thousand units, or 92,9 percent of the total registered enterprises, of which medium enterprises - 7,9 thousand units (3,0 percent), small - 29,2 thousand units (11,1 percent), microfirms - 226,7 thousand units (85,9 percent).

The greatest number of small and medium enterprises is concentrated in Kashkardarya oblast - 29,8 thousand units (11,3 percent of the total SMB enterprises registered in the republic), Tashkent city - 26,6 thousand units (10,1 percent) and Samarkand oblast - 23,7 thousand units (9,0 percent).

The main part of small and medium enterprises is concentrated in agriculture (45,9 percent), trade and catering (22,8 percent), industry (10,2 percent).

Distribution of registered small and medium enterprises by sectors of economy as of January 1, 2004:

	1000 units	As % of total
Total	263.8	100
of which:		
industry	26.9	10.2
construction	14.5	5.5
agriculture	121.2	45.9
transport and communication	2.5	1.0
trade and catering	60.2	22.8
other kinds of material production	10.0	3.8
non-production kinds of personal services of population	2.2	0.8
public health and physical culture education	4.3	1.6
culture and art	1.2	0.5
science and science service	1.5	0.6
other non-productive branches	0.9	0.3
	18.4	7.0

In total number of registered MSB enterprises the share of non-state form of property made up 94,4 percent of which 42.4 percent - farmers' and dekhkans' economies. 7,0 percent - limited companies. 1.1 percent - joint ventures.

As of January 1, 2004 the level of activity of registered SMB enterprises made up as a whole by economy 87,0 percent, this indicator is the highest in agriculture (98,7 percent), in other sectors it is fluctuated within the limits from 69,5 percent (trade and catering) to 86,8 percent (education).

As a whole by economy the share of SMB enterprises in total number of active enterprises made up 92,1 percent, in agriculture - 97,0 percent, trade and catering - 96,6 percent, industry - 95,8 percent, construction - 91,6 percent.

In 2003 the number of active small and medium enterprises increased by 6,4 percent, the number of registered ones - by 10,2 percent.

The number of active small and medium enterprises per 1000 population has increased by 0,4 units and as of January 1, 2004 made up 9,0 units as a whole by the republic. This indicator was the highest in Dzhizak oblast (16.2 units) and Syrdarya oblast (15.3 units).

In 2003 it was registered 43.2 thousand new small and medium enterprises significant number of which falls on Kashkadarya oblast (17.4 percent), Bukhara oblast (9.7 per-

cent) and Tashkent city (9,6 percent). The enterprises of agriculture (56,3 percent), trade and catering (19,8 percent) prevail in the total of newly registered enterprises

The creation ratio of small and medium enterprises made up 18,0, the liquidation ratio - 7,9. The high creation ratio - in Kashkadarya oblast (32,6), the lowest one - in Andizhan oblast (9,3). The high liquidation ratio - in Navoi oblast (16,5), the lowest one - in Dzhizak oblast (2,6).

In 2003 industrial production of SMB entities increased by 23,9 percent and reached 1005,2 billion soums (16,6 percent of the total), agricultural production - by 10,7 percent and made up 3101,4 billion soums (76,8 percent).

The share of SMB enterprises in fixed capital investment made up 27,4 percent (in 2002 - 28,2 percent), construction work - 43,4 percent of the total executed work (350,4 billion soums), their real growth made up 18 percent.

Freight turnover of motor transport of SMB entities has increased by 31,4 percent and made up 4476,2 mil.t-km, passenger turnover has increased by 31,8 percent and reached 18432,2 mil.pas.-km.

The SMB share in the total retail trade turnover and paid services to population made up 45,5 percent (1967,7 billion soums) and 45,7 percent (427,4 billion soums) correspondingly.

In 2003 exports of SMB enterprises made up USD 272,1 million or 7,3 percent of total exports, imports - USD 998,0 million or 33,7 percent of total imports. The share of SMB enterprises in total retail trade turnover of the republic made up 19,0 percent.

The credits of commercial banks to SMB entities made up 282,3 billion soums (in 2002 - 248,3 billion soums). Out of the total credits to SMB entities, long-term credits make up 22,2 billion soums, intermediate credits - 115,3 billion soums and short-term credits - 144,8 billion soums.

Share of private enterprises and firms (property of citizens) in total volume of SMB production (works, services) in 2003:

	Volume of production (works, services), bn soums	Share in SMB, %
Industry	341,0	33,9
Agriculture	3100,8	99,9
Construction	274,6	78,4
Retail trade turnover	1667,8	84,8
Paid services	391,4	91,6
Freight turnover, mil. t	77,3	85,3
Passenger traffic, mil. pass.	1497,9	99,4
Exports, USD mil.	85,7	31,5
Imports, USD mil.	262,1	26,3

Change of SMB share in volumes of production (works, services) of sectors of economy:

as % of total

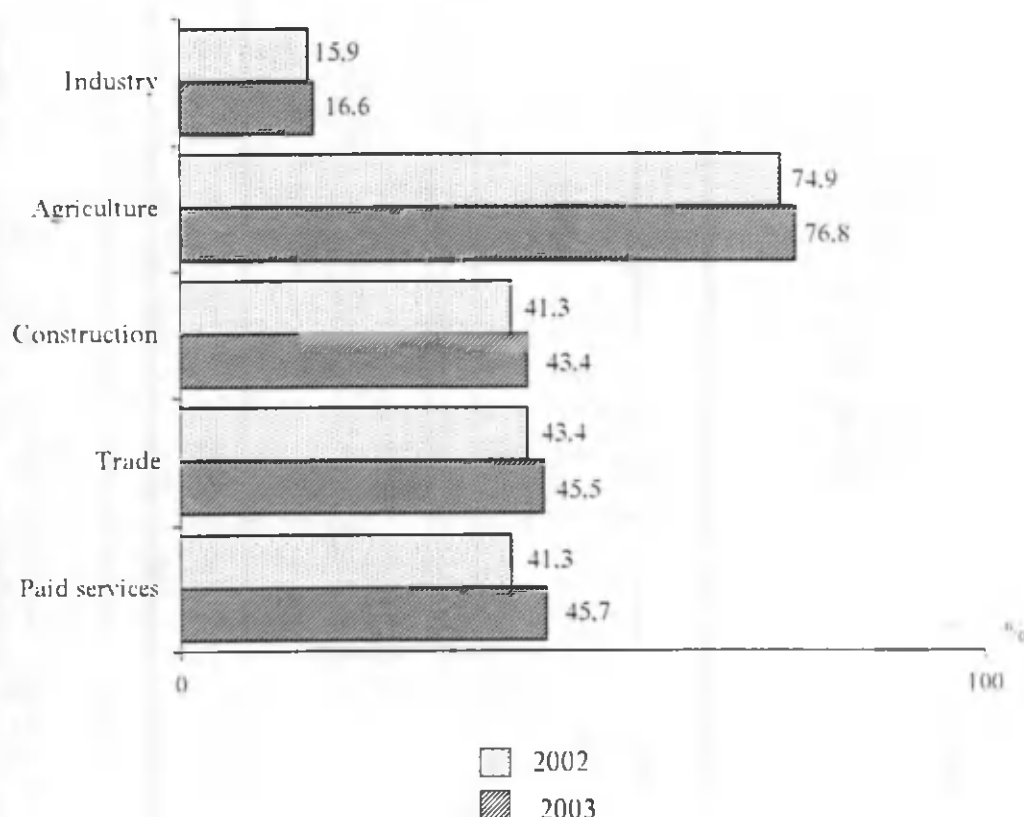

Privatization of enterprises and objects

According to the Goskomimushchestvo data in 2003 during performance of the Program on decentralization and privatization 1519 enterprises and objects (hereinafter objects) were privatized.

The greatest number of objects was privatized in Tashkent city (33,6 percent of the total privatized objects), Tashkent oblast (8,2 percent), Fergana oblast (6,5 percent) and Andizhan oblast (6,3 percent).

In structure of privatized state property the highest share falls on objects of khokimiyats (49 percent), Ministry of Agriculture and Water Industry (8,1 percent), Press and Information Agency (7,3 percent), Ministry of National Education (6,3 percent).

Privatization of objects by ministries and departments in 2003:

	Privatized object	As % of total
Total	1519	100
including:		
Khokimiyats	744	49.0
Ministry of Agriculture and Water Industry	124	8.1
Press and Information Agency	111	7.3
Ministry of National Education	96	6.3
Ministry of Health	71	4.7
Petroleum chemical complex "Uzneftgaz"	62	4.1
Uzpakhtasanoat	30	2.0
Others	281	18.5

In 2003 the number of objects privatized through selling shares made up 9.3 percent of the total privatized object, 75 joint-stock companies were established on their basis. In 2003 actual cash resources from privatization and decentralization made up 56.1 billion soums.

The greatest part of cash resources is received in Tashkent city (48.2 percent of the total cash resources from privatization), Tashkent oblast (9.7 percent), Fergana oblast (6.4 percent), Kashkadarya oblast (4.9 percent), Namangan oblast (4.5 percent).

External economic links

In 2003 the external trade turnover of the republic made up USD 6689,2 million, including USD 2105,4 million with the CIS countries and USD 4583.8 million with the non-CIS countries, and increased as compared to 2002 by 17.3 percent, 15.4 percent, 18.2 percent correspondingly.

External trade turnover of the republic:

	In		(USD mil.)
	2002	2003	as % of 2002
External trade turnover	5700,4	6689,2	117.3
of which to:			
CIS countries	1823,8	2105,4	115,4
non-CIS countries	3876,6	4583,8	118,2

	In		(USD mil.)
	2002	2003	as % of 2002
Exports	2988,4	3725,0	124,6
of which to:			
CIS countries	823,5	969,2	117,7
non-CIS countries	2164,9	2755,8	127,3
Imports	2712,0	2964,2	109,3
of which from:			
CIS countries	1000,3	1136,2	113,6
non-CIS countries	1711,7	1828,0	106,8

Share of the CIS and non-CIS countries in external trade turnover of the republic in 2003:

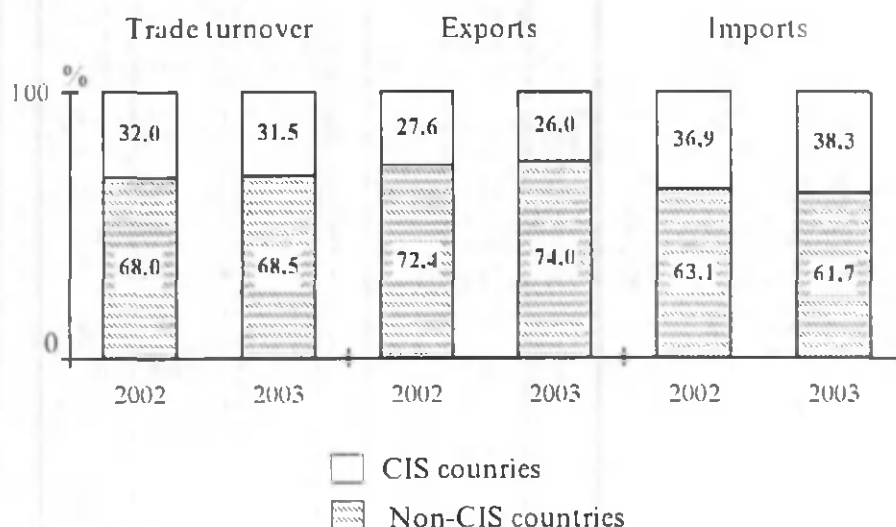

Dynamics of change in volume and structure of exports and imports

	Share in total exports and imports, %		Change in volume, %
	2002	2003	2003 to 2002
Exports structure	100	100	124,6
cotton fibre	22,4	19,8	110,4
food products	3,5	2,7	96,6
chemical products, plastics and plastic goods	3,0	3,1	129,2
ferrous and non-ferrous metals	6,4	6,4	125,5
machines and equipment	3,9	5,9	187,4

	Share in total exports and imports, %		Change in volume, %
	2002	2003	2003 to 2002
energy products	8,1	9,8	149,8
services	15,9	14,4	112,6
others	36,8	37,9	128,4
Imports structure	100	100	109,3
food products	12,5	9,9	86,5
chemical products, plastics and plastic goods	15,1	12,8	92,6
ferrous and non-ferrous metals	8,0	7,9	108,8
machines and equipment	41,4	44,4	117,1
energy products	1,3	2,7	228,0
services	10,6	10,2	105,0
others	11,1	12,1	119,3

Trade turnover with states having the greatest share in trade turnover of the republic:

	Share in trade turnover of the republic, %	as % of 2002
Austria	0,6	84,8
Belgium	1,4	95,0
Great Britain	5,3	117,9
Germany	5,0	133,1
India	1,6	268,1
Iran	4,5	146,9
Italy	1,6	88,6
China	3,2	166,3
Korea	4,3	88,9
Latvia	1,6	106,4
Netherlands	0,6	62,5
UAE	1,0	140,4
USA	5,0	82,8
Turkey	4,0	142,2
France	1,1	79,1
Switzerland	3,3	102,6
Japan	1,1	241,1
Russia	17,2	125,8
Kazakhstan	4,4	112,1
Ukraine	4,2	99,3

	Share in trade turnover of the republic, %	as % of 2002
Turkmenistan	1,3	117,3
Kyrgyzstan	1,1	68,5
Tajikistan	2,2	124,7

In 2003 the republic had positive balance of the external trade turnover with more than 70 countries of the world, including such developed countries, as Austria, Belgium, the Great Britain, India, Iran, Italy, Portugal, Singapore, Switzerland etc.

Structure of external trade turnover by continents

as % of total

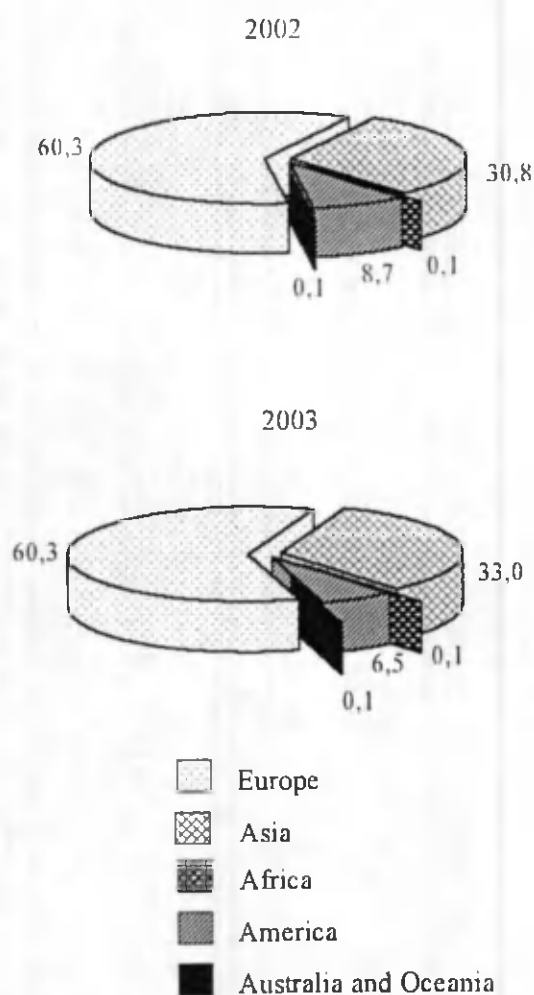





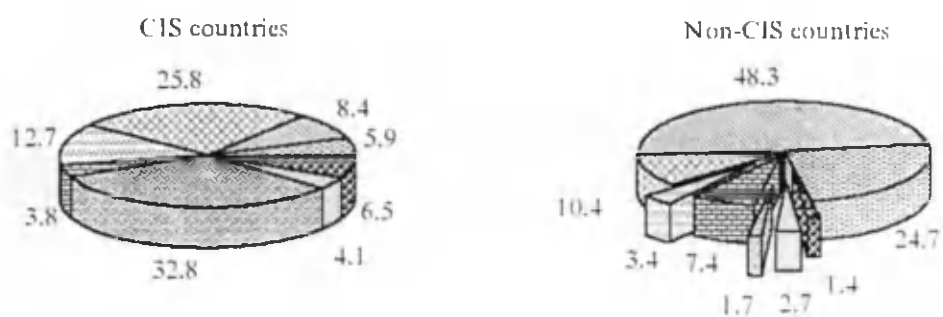



Structure of external trade of the republic with the CIS and non-CIS countries in 2003:

Exports



Imports



-  Cotton fibre
-  Food products
-  Chemical products and plastics
-  Energy products
-  Ferrous and non-ferrous metals
-  Machines and equipment
-  Services
-  Others

Enterprises with foreign investment. As of January 1, 2004, 3539 enterprises with foreign investment were registered in the republic, of which active enterprises made up 62.4 percent.

Functioning of enterprises with foreign investment:

	Number of enterprises	Share, in %	
Total registered enterprises	3539	100	
of which:			
active	2209	62,4	100
including sectors:			
industry	1307	36,9	59,2
of which: industries produced consumer goods	612	17,3	27,7
agriculture and forestry	57	1,6	2,6
transport and communication	94	2,7	4,2
construction	77	2,2	3,5
trade and catering	452	12,8	20,5
others	222	6,2	10

The greatest number of enterprises with foreign investment is set up with participation of investors from USA, the Great Britain, Switzerland, Germany, Korea, China, Turkey, Russia, Ukraine, Kazakhstan etc.

Industry

In 2003 the industry of the republic produced products in established prices to the amount of 6062,4 billion soums, which makes up 106,2 percent to 2002 in comparable prices.

The share of products produced by large and medium enterprises in the total production volume made up 86,2 percent.

As compared to 2002 consumer goods were produced to the amount of 2124,7 billion soums or 108,4 percent. Out of them food products were produced to the amount of 931,6 billion soums or 106,6 percent to the level of 2002, non-food products - to the amount of 1020,0 billion soums or 112,1 percent.

Output of products by industries and consumer goods production in 2003:

	Bn soums	As % of 2002
Output of products	6062,4	106,2
including industries:		
electroenergetics	525,6	101,8
fuel	749,2	100,6
ferrous metallurgy	111,0	109,1
non-ferrous metallurgy	906,3	99,0

	Bn soums	As % of 2002
chemical and oil chemical	341,1	105,2
mechanical engineering and metal-working	733,8	130,8
timber, woodworking, pulp and paper	66,7	100,0
building materials	276,4	104,3
light	1210,7	106,2
food	756,0	106,8
Consumer goods	2124,7	108,4
including:		
food	931,6	106,6
non-food	1020,0	112,1
wines and spirits, beer	173,1	98,2

Faster growth is marked in such industries as mechanical engineering and metal-working (130.8 percent), ferrous metallurgy (109.1 percent), light (106.2 percent), food (106.8 percent) etc.

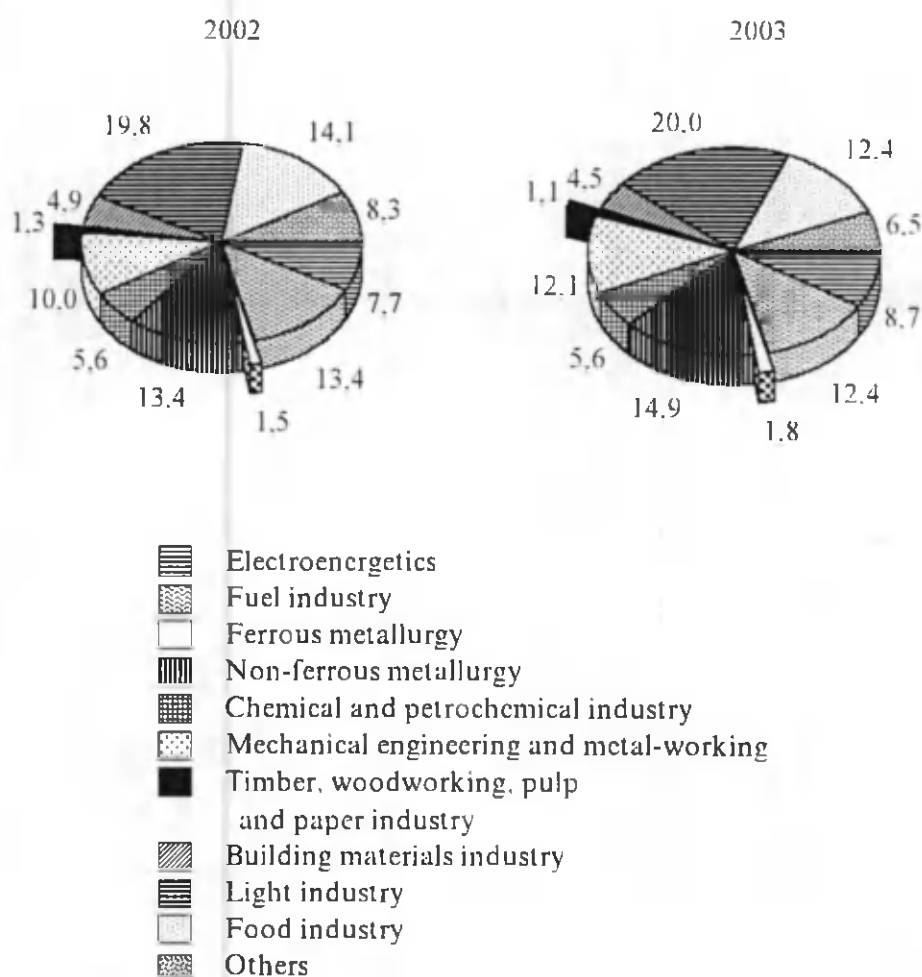

Production (extraction) of the basic kinds of products (by large and medium enterprises) in **fuel and energy industries**:

	Produced in 2003	As % of 2002
Electroenergy, bn kWh	49,4	100,2
Heat energy delivered, mil. Gcal	27,6	95,8
Petroleum and gas condensate, mil. t	7,1	99,1
including:		
petroleum	4,4	108,1
gas condensate	2,7	87,5
Gasoline, thou. t	1424,6	89,7
Diesel fuel, , thou. t	1512,6	89,0
Fuel oil (gross), thou. t	1532,0	94,0
Kerosene, thou. t	387,5	90,5
Lubricants, thou. t	188,6	126,2
Petroleum bitumen, thou. t	324,0	98,8
Natural gas, bn m ³	57,5	99,7
Hydrocarbon condensed gas, thou. t	166,1	131,2
Coal, thou. t	1910	69,8

Production of industrial products in **ferrous metallurgy**:

	Produced in 2003	As % of 2002
Steel, thou. t	486,0	105,1
Finished steel, thou. t	446,5	106,4

Production of industrial products (by large and medium enterprises) in **chemical and petrochemical industry**:

	Produced in 2003	As % of 2002
Synthetic ammonia, thou. t	992,9	109,7
Mineral fertilizers, thou. t	817,2	103,3
Carbamide, thou. t	360,9	141,1

	Produced in 2003	As % of 2002
Chemical pesticides, т	3948	112,3
Sulphuric acid in monohydrate, thou. t	800,3	95,1
Man-made fibers and threads, t	14863	98,3
Acetic acid, t	6034	138,3

Production of industrial products (by large and medium enterprises) in **mechanical engineering and metal working industry:**

	Produced in 2003	As % of 2002
Power transformers, pcs	456	63,7
Cables by weight of copper, mil. soums	15264	135,0
Radio-frequency wires and cables, km	3424	95,5
Telephone cables, km	9546	3,1 t.
Refrigerators and freezers, domestic, pcs	2513	23,7 t.
Laundry washers, pcs	1195	7,0 t.
Television sets, pcs	14770	13,8pt.
Buses, pcs	235	59,5
Motor cars, pcs	40746	116,0
Spare parts for motor cars mil. soums	37042,0	147,2
Tractors, pcs	2888	90,9
Plows, pcs	310	3,0 t.
Cultivators, pcs	1049	133,1
Agricultural machinery for crop production, mil. soums	3171,0	107,4
Compressors, pcs	171	111,8

The use of capacities on production of motors, cultivators increased in 2003 against the level of 2002. At the same time the use of capacities on production of bridge cranes, tractors, centrifugal pumps decreased.

Production of the basic kinds of industrial products (by large and medium enterprises) in **timber, woodworking, pulp and paper industry**:

	Produced in 2003	As % of 2002
Furniture, mil. soums	6104,3	99,8
Cellulose, t	3044	62,0
Paper (gross), t	5735	59,2
Blank paper goods (albums, notebooks, etc.), mil. soums	1804,2	61,9
Copy-books, thou. pcs	39490	88,9

Production of the basic kinds of products (by large and medium enterprises) in **building materials industry**:

	Produced in 2003	As % of 2002
Cement, thou. t	4062,5	103,5
Glazed ceramic tiles for internal wall lining with shaped parts, thou. m ²	568,1	93,1
Soft roofing materials and izol, mil. m ²	34,7	104,8
Asbestos cement sheets (roofing slate), mil. plates	313,7	105,0
Linoleym, thou. m ²	360,0	86,3

Production output (by large and medium enterprises) in **glass and porcelain - faience industry**:

	Produced in 2003	As % of 2002
Ware, porcelain-faience, mil. soums	3925,6	109,6
Window glass, 2 mm, thou. m ²	6434,5	73,1
Bottles, mil. pcs	84,3	101,4

Production of the basic kinds of products (by large and medium enterprises) in **light industry**:

	Produced in 2003	As % of 2002
Cotton fibre, thou. t	946,0	94,0
Cotton seeds, thou. t	1481,7	92,8

	Produced in 2003	As % of 2002
Cotton lint, thou. t	62,5	87,5
Raw silk threads, t	576,2	66,3
Single-thread cotton yarn, thou. t	171,8	102,4
Fabric – total, mil. m ²	453,3	98,1
including cotton	415,2	97,8
Legwear garments, thou. pairs	16730	188,4
Knitwear, thou. pcs	28649	100,6
Leather goods, - total, thou. dm ²	1498	36,1
Leather haberdashery, mill. soums	725,7	2,0 t
Shoes, thou. pairs	5571	99,9

In 2003 against the level of 2002 the use of capacities on production of cotton fabrics, legwear garment and knitted products, carpets and carpet products increased, the use of capacities on cotton fibre production decreased.

Production of the basic kinds of products (by large and medium enterprises) in **food industry:**

	Produced in 2003	As % of 2002
Meat and meat products, thou. t	18,8	97,7
Milk and milk products, thou. t	6,3	107,6
Canned goods, mil. cans	240,9	119,8
Butter, t	319	58,6
Ice-cream, t	2715	98,3
Sugar, thou. t	248,2	114,2
Vegetable oil, thou. t	216,0	97,8
Laundry soap, thou. t	48,1	118,4
Macaroni, thou. t	33,1	60,4
Vodka and liqueurs, thou. dal	5677	96,6
Wine, thou. dal	4575	73,4
Bear, thou. dal	7879	104,0
Non- alcoholic beverages, thou. dal	2172	25,3
Mineral water, mil. half-liters	132,7	116,8
Cigarettes, mil. pcs	6519	92,5

In 2003 against the level of 2002 the use of capacities on production of laundry soap increased, on production of margarine and cigarettes decreased.

Production of the basic kinds of products (by large and medium enterprises) in **flour-milling and feed mill industry**:

	Produced in 2003	As % of 2002
Flour	971.1	73.7
Groats	36.9	146.2
including: rice	35.6	158.4
Mixed fodder	374.0	79.0

Agriculture

In 2003 the agricultural production made up 4035.8 billion soums in established prices and increased against 2002 by 5,9 percent.

In total volume of agricultural production the share of crop production made up 2086,7 billion soums (103,3 percent to the level of 2002), animal production - 1949.1 billion soums (108.6 percent).

Distribution of agricultural production by categories of economies:

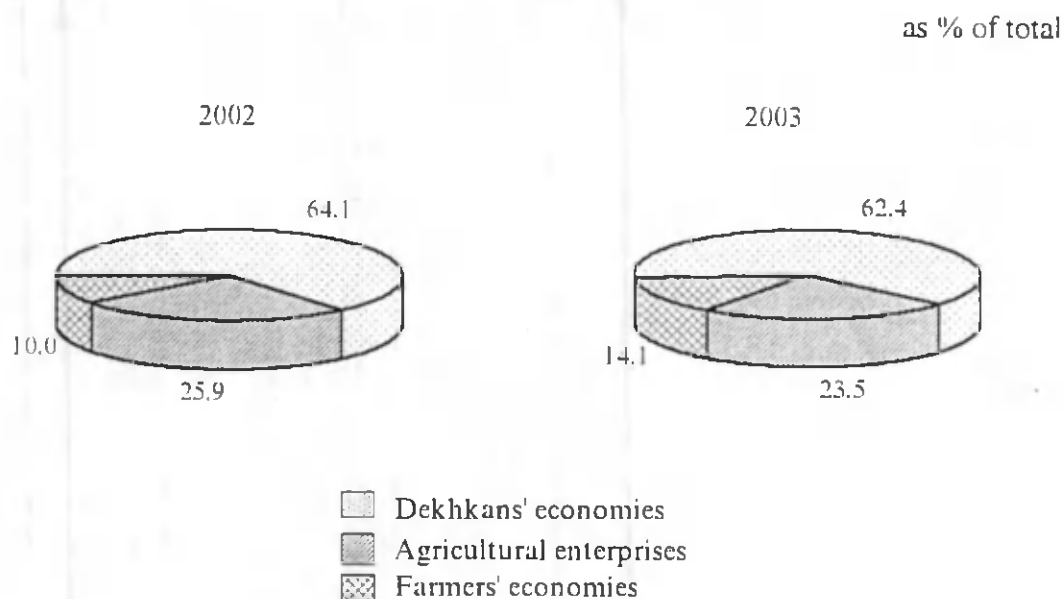

Crop production. In 2003 the total area under agricultural crops in economies of all categories made up 3785,1 thousand ha and increased as compared to the previous year by 244,3 thousand ha (6,9 percent).

Structure of areas under the basic agricultural crops:

	2002	2003	2003 as % of 2002	(thou. ha)	
				as % of total area under crop 2002	2003
Area under crop, total	3540.8	3785.1	106.9	100	100
including:					
cereals	1533.4	1789.0	116.7	43.3	47.3
of which:					
spiked cereals	1412,5	1618.6	114.6	39.9	42.8
including wheat	1282.6	1507.2	117.5	36.2	39.8
industrial crops	1462.2	1442.8	98.7	41.3	38.1
including cotton	1421.0	1392.7	98.0	40.1	36.8
potatoes	48.9	49.1	100.4	1.4	1.3
vegetable	127,5	145.3	114.0	3.6	3.8
melons and gourds	37.3	41.1	110.2	1.1	1.1
forage crops	329,1	315.5	95,9	9.3	8.3

Structure of cereals by kinds in economies of all categories:

as % of total production

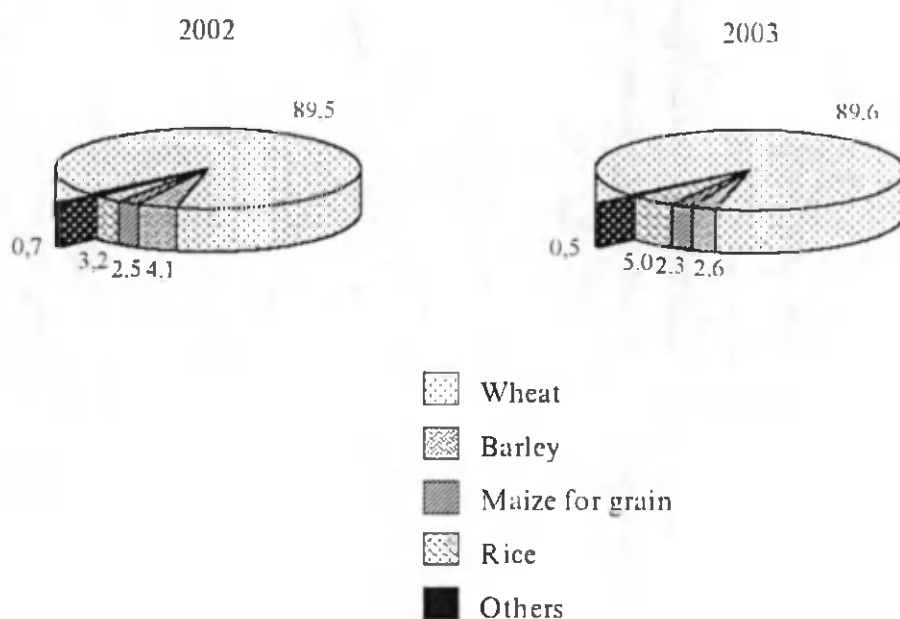

Production and yield of agricultural crops in economies of all categories:

	2002		2003		2003 as % of 2002	
	production, thou. t	yield c/ha	production, thou. t	yield c/ha	production, thou. t	yield c/ha
Cereals (originally registered weight)	5792.6	36.4	6262.3	34.1	108.1	93.7
spiked cereals	5419.9	37.0	5780.7	34.8	106.7	94.1
wheat	5183.0	39.0	5612.0	36.3	108.3	93.1
Potatoes	777.2	143.7	827.8	154.9	106.5	107.8
Vegetable	2935.6	193.8	3299.2	202.1	112.4	104.3
Melons and gourds	479.1	127.1	583.3	142.0	121.7	111.7
Fruit	842.9	57.8	758.7	53.3	90.0	92.2
Grape	516.4	51.0	401.4	40.8	77.7	80.0

Structure of the basic crop production by categories of economies:

in %

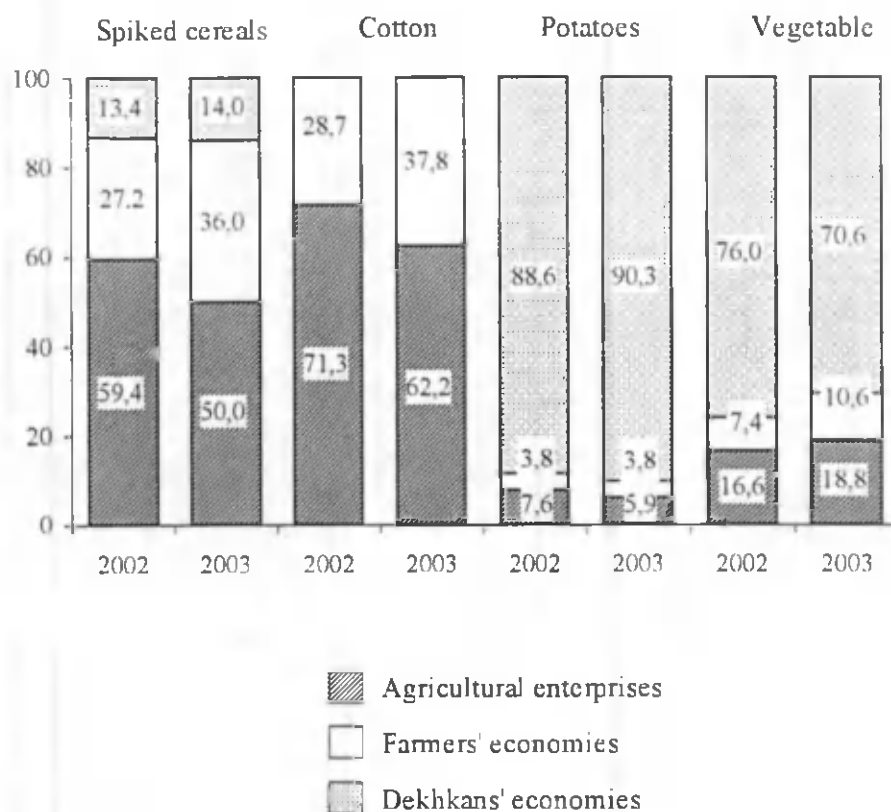

The production of spiked cereals made up 5780.7 thousand tones, which is 6.7 percent more than the level of 2002, including 5612.0 thousand tones of wheat (8.3 percent). Rice production has increased by 67.7 percent.

Average yield of spiked cereals in all categories of economies made up 34.8 centners per ha. Yield which was higher than the average republican level has been achieved in Andizhan oblast - 67.7 centners, Fergana oblast - 50 centners, Bukhara oblast - 47.5 centners, Namangan oblast - 45.8 centners, Navoi oblast - 41.2 centners, Surkhandarya oblast - 40.6 centners, Samarkand oblast - 37.9 centners.

The state purchases of spiked cereals made up 2502.5 thousand tones, including 2429.4 thousand tones of wheat (2454.8 thousand tones and 2351.5 thousand tones in 2002 correspondingly).

Vegetable production made up 3299.2 thousand tones, or 12.4 percent more than in 2002. Potatoes production made up 827.8 thousand tones, or 6.5 percent more than the level of the previous year.

The republic has produced 583.3 thousand tones of melons and gourds (in 2002 - 479.1 thousand tones), 758.7 thousand tones of fruit and berries (in 2002 - 842.9 thousand tones), 401.4 thousand tones a grapes (in 2002 -516.4 thousand tones).

Stock breeding. As of January 1, 2004 in all categories of economies the population of cattle was 5873.9 thousand, including 2556.7 thousand cows, 9910.5 thousand sheep and goats, 17077.3 thousand poultry. As compared to the previous year the number of cattle has increased by 7.2 percent, including 6.8 percent of cows, sheep and goats - by 7.3 percent and poultry - by 11.2 percent.

Cattle and poultry population by categories of economies:

	As of January 1		(thou. heads)
	2003	2004	2004 as % of 2003
Cattle- total	5477.6	5873.9	107.2
including:			
agricultural enterprises	330.3	286.1	86.6
farmers' economies	273.4	291.6	106.7
dekhkans' economies	4873.9	5296.2	108.7
of which cows	2393.2	2556.7	106.8
including:			
agricultural enterprises	110.4	94.6	85.7
farmers' economies	85.6	91.5	106.9
dekhkans' economies	2197.2	2370.6	107.9
Sheep and goats	9233.9	9910.5	107.3
including:			

	As of January 1		(thou. heads)
	2003	2004	2004 as % of 2003
agricultural enterprises	2462,9	2469,7	100,3
farmers' economies	274,0	304,7	111,2
dekhkans' economies	6497,0	7136,1	109,8
Poultry - total	15354,9	17077,3	111,2
including:			
agricultural enterprises	5142,0	5025,6	97,7
farmers' economies	605,3	765,4	126,4
dekhkans' economies	9607,6	11286,3	117,5

In 2003 all categories of economies produced 935.5 thousand tones of meat in living weight (8.1 percent more than in the previous year), 4030,3 thousand tones of milk (8.3 percent), 1611.4 million eggs (17.7 percent), 17,6 thousand tones of wool (6.3 percent).

Production of the basic animal products by categories of economies in 2003:

	2002	2003	2003 as % of 2002
Meat in living weight, thou. t	865,1	935,5	108,1
including:			
agricultural enterprises	42,2	39,0	92,5
farmers' economies	16,7	18,3	109,4
dekhkans' economies	806,2	878,2	108,9
Milk, thou. t	3721,3	4030,3	108,3
including:			
agricultural enterprises	93,8	81,1	86,5
farmers' economies	81,6	83,5	102,3
dekhkans' economies	3545,9	3865,7	109,0
Eggs, mil. pcs	1368,9	1611,4	117,7
including:			
agricultural enterprises	559,4	678,1	121,2
farmers' economies	46,1	60,2	130,5
dekhkans' economies	763,4	873,1	114,4

	2002	2003	2003 as % of 2002
Wool, t	16594	17632	106,3
including:			
agricultural enterprises	3814	3767	98.8
farmers' economies	259	321	123.9
dekhkans' economies	12521	13544	108.2
Astrakhan fur, thou. pcs	688.1	689.3	100.2
including:			
agricultural enterprises	427,1	401	93.9
farmers' economies	14.1	14.2	100.7
dekhkans' economies	246,9	274.1	111.0
Cocoons	19.9	16.7	83.7

The production of animal products has increased due to dekhkans' and farmers' economies where their share in total volume of production of meat made up 95.8 percent, milk - 98 percent, eggs - 57.9 percent, wool - 78.6 percent, astrakhan fur - 41.8 percent.

Structure of animal production by categories of economies:

in %

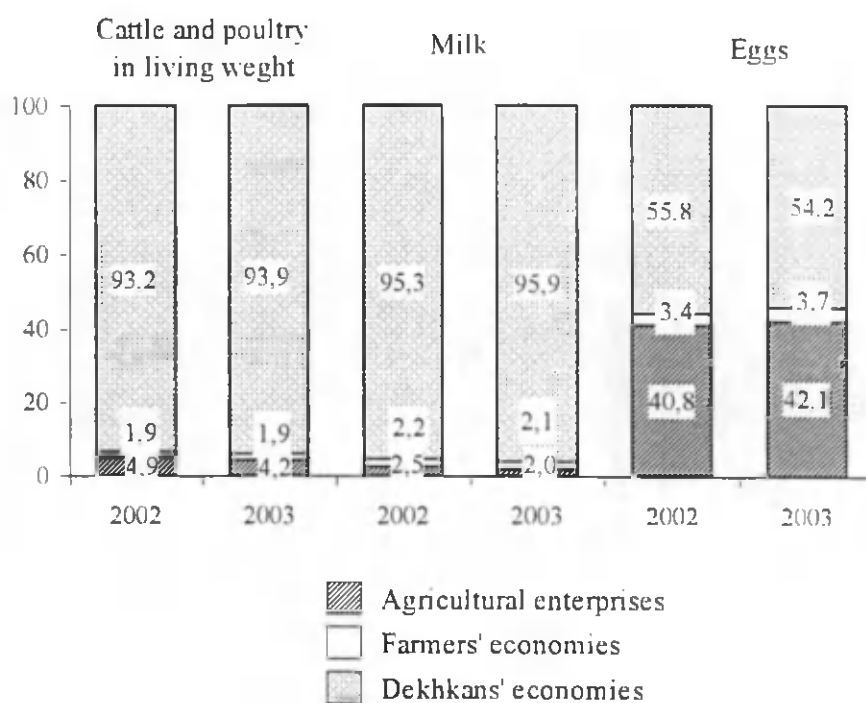

Farmers' economies. As of January 1, 2004 87,6 thousand farmers' economies functioned in agricultural production. During the year their number has increased by 15,1 thousand. 603,0 thousand persons, including 52,4 thousand hired workers, were engaged in farmers' economies.

The total area of agricultural lands fixed for farmers' economies made 2148,1 thousand ha, or about 24,5 ha per farmers' economy.

At the beginning of 2004 there were 291,6 thousand cattle, including 91,5 thousand cows, 304,7 thousand sheep and goats, 765,4 thousand poultry, 10,3 thousand horses in farmers' economies.

As compared to the beginning of 2003 the population of cattle has increased by 6,7 percent, cows - by 6,9 percent, sheep and goats - by 11,2 percent, poultry - by 26,4 percent.

Production of the basic kinds of agricultural products by farmers' economies:

	2002		2003		2003 as % of 2002
	thou. t	share, in %	thou. t	share, in %	
Cereals- total	1542,0	26,6	2227,5	35,6	144,5
of which wheat	1434,2	27,7	2024,3	36,1	141,1
Cotton raw	896,7	28,7	1066,8	37,8	119,0
Potatoes	29,9	3,8	31,7	3,8	106,0
Vegetable	218,6	7,4	350,3	10,6	160,2
Melons and gourds	78,9	16,5	176,8	30,3	2,3p.
Fruit	59,5	7,1	54,4	7,2	91,4
Grape	34,0	6,6	23,2	5,8	68,2
Meat in living weight	16,7	1,9	18,3	1,9	109,4
Milk	81,6	2,2	83,5	2,1	102,3
Eggs, mil. pcs	46,1	3,4	60,2	3,7	130,5
Wool, t	259	1,6	321	1,8	123,9
Astrakhan fur, thou. pcs	14,1	2,0	14,2	2,1	100,7

Investment and construction

In 2003, 1867,4 billion soums of investments were used in order to increase fixed capital of the republic, the growth rate has made up 104,5 percent to 2002.

Distribution of fixed capital investment by sources of financing in 2003:

	Total investment, bn soums	Including sources of financing, (as % of total)					
		republican budget	means of enterprises	foreign investments and credits	means of population	bank credits and other borrowed funds	off-budget means
Total	1867,4	17,7	41,8	26,3	11,1	2,7	0,4
including enterprises with forms of property:							
state	754,3	39,3	27,3	31,8	-	1,0	0,6
non-state	1113,1	3,0	51,7	22,7	18,6	3,8	0,2

As compared to 2002 the share of investments of the non-state sector has increased by 0,5 point and made up 59,6 percent.

According to changes in structure of fixed capital investments stipulated by the investment program the share of means of the republican budget has decreased (from 25,0 percent in 2002 to 17,7 percent in 2003), and the shares of means of enterprises and population, and foreign investments and credits have increased (from 52,0 percent to 52,9 percent and from 20,5 percent to 26,3 percent correspondingly).

The volume of foreign investments and the credits directed to increase of fixed capital was utilized at the rate of 492,1 billion soums. Out of this amount 239,8 billion soums or 48,7 percent to their total volume were utilized by enterprises of state property, 147,5 billion soums or 30 percent - by joint ventures, foreign citizens and institutions.

Use of foreign investments and credits in separate sectors of economy:

as % of total foreign investments and credits

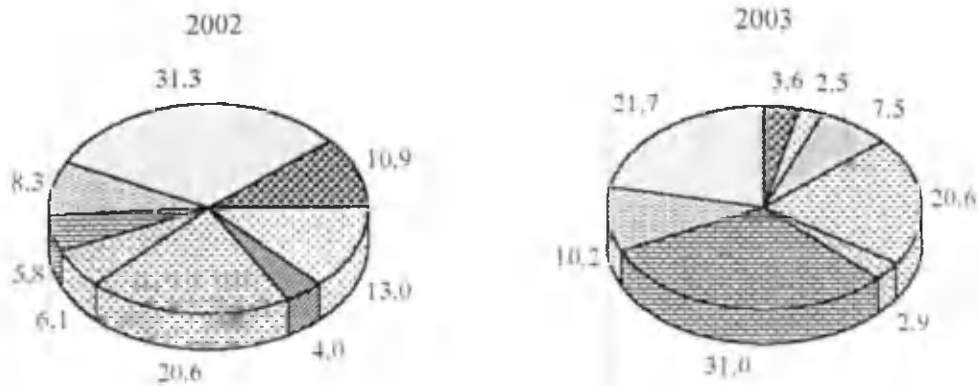

- Chemical and petrochemical industry
- Gas industry
- Metallurgy
- Light industry
- Agriculture
- Transport
- Communal construction
- Others

Distribution of investments by kinds:

in % of total fixed capital investment

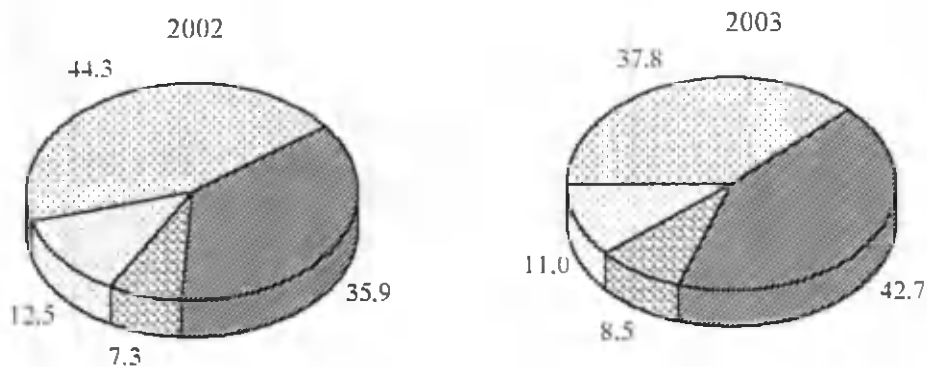

- Dwellings
- Nonresidential buildings and constructions
- Machines, equipment and implements
- Others

1216,1 billion soums of investments or 65,1 percent of the total utilized fixed capital investment were directed to construction, expansion, reconstruction and technical re-equipment of industrial objects. As compared to January-December 2002 their share has increased by 8 points.

Construction of objects in social sphere. In 2003 651,3 billion soums of fixed capital investments were directed to non-productive sphere, which made up 34,9 percent of the total, of which 205,4 billion soums or 31,5 percent were utilized in housing construction.

Organizations of all forms of property and individual builders have built 60,7 thousand new apartments with total area 6739,7 thousand sq. m. including 5997,7 thousand sq. m (89 percent per each to the level of 2002) in rural area.

Individual builders put into operation dwelling houses with total area 6597,7 thousand sq. m. or 97,9 percent from their total putting into operation.

From total investments of non-productive sphere 107,1 billion soums (15,4 percent of their volume) were used in communal construction. 193,2 billion soums (29,7 percent) - in construction of educational institutions. 44,6 billion soums (6,9 percent) - in construction of medical establishments.

In 2003 general education schools with 22,1 thousand student seats, hospitals with 160 beds, medical out-patient hospitals with 15,5 thousand visits per shift, including rural medical stations with 14,4 thousand visits per shift, were put into operation.

165,7 billion soums of investments, or 25,4 percent from investments of non-productive purpose and 85,7 percent from investments in education were used for construction and reconstruction of academic lycea and professional colleges (in 2002 - 21,6 percent and 87,8 percent correspondingly).

Professional colleges with 94,2 thousand student places (109 percent to 2002) and hostels with 7,6 thousand places (58 percent) were put into operation.

5 academic lycea in the Republic of Karakalpakstan, Andizhan oblast, Tashkent oblast and Tashkent city with total capacity of 4,4 thousand student places and 4 hostels with 900 places were put into operation.

18,9 billion soums of investments were used for construction of water-supply network, including 5,7 billion soums of budget means (29,9 percent of their total volume), 2,8 billion soums of means of population (14,7 percent), 11,1 billion soums - for construction of gas networks, including 4,2 billion soums (37,8 percent) and 5,1 billion soums (46,3 percent) correspondingly.

In communal construction 1747,5 km of water-supply networks (89 percent to 2002) and 2982,9 km of gas networks (88 percent) were put into operation. Out of the total putting into operation 94 percent of water-supply networks and 96 percent of gas networks fall on rural area.

As compared to 2002 putting into operation water-supply networks has increased in Kashkadarya oblast, Tashkent oblast, Syrdarya oblast and Tashkent city, gas networks - in Kashkadarya oblast, Samarkand oblast and Tashkent oblast.

Construction activity. In 2003 building organizations of all forms of property executed construction work to the amount of 808,1 billion soums which made up 103,5 percent to the level of 2002.

Building organizations of not-state forms of property executed construction work to the amount of 717,4 billion soums. Their share of executed work in total construction work made up 88,8 percent and has increased by 1,4 percentage point for the year.

Structure of construction work executed by own forces of building organizations by forms of property:

as % of total

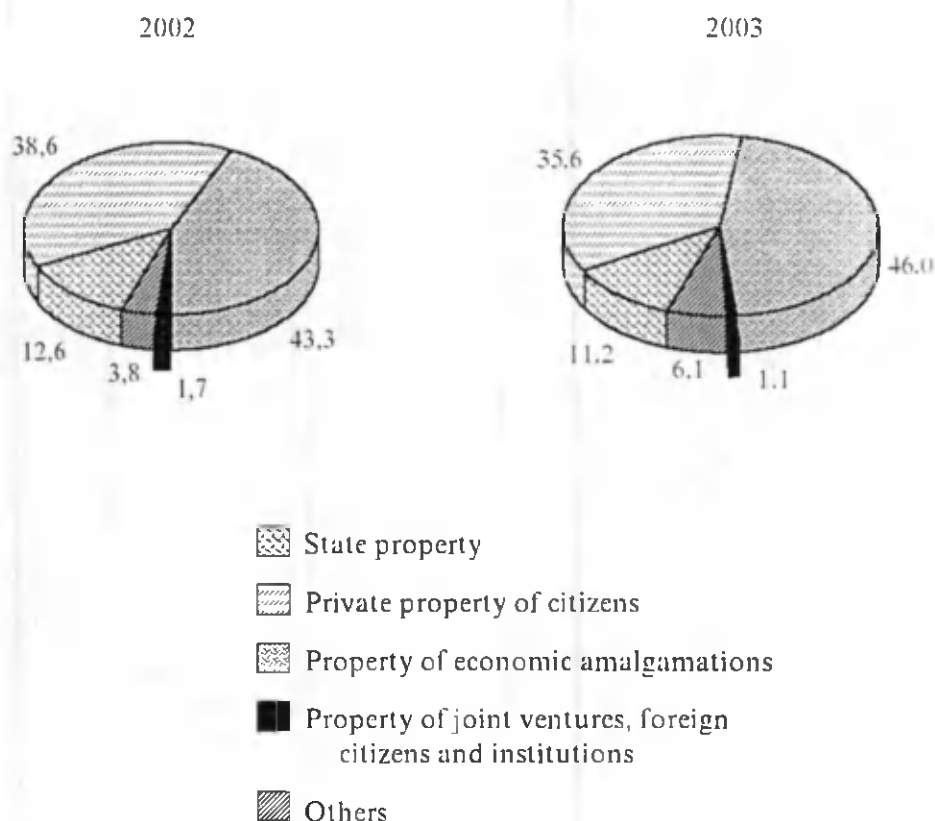

From total volume of construction work 76,9 percent fall on new construction, reconstruction, expansion and technical reequipment of operating enterprises, 23,1 percent - on capital, current repairs and other contract work.

Building organizations of medium and small business executed construction work to the amount of 350,4 billion soums, or 43,4 percent from the total by the republic, as compared to 2002 its volume has increased by 18 percent. The share of construction work executed by organizations of SMB has increased in Andizhan oblast by 16,2 percentage point, Dzhizak oblast - by 15,1 percentage point, Kashkadarya oblast - by 9,1 percentage point.

Transport

Transportation of cargoes. In 2003, 703.2 million tones of cargoes were transported by all types of transport of the republic, which is 4,2 percent lower than in 2002.

Freight turnover made up 63.3 bn t-kms and has increased as compared to 2002 by 5,8 percent.

Transportation of cargoes and freight turnover by types of transport:

	2003	As % of 2002
Cargoes transported, mil. t	703,2	95,8
including transport:		
railway	45,1	102,5
motor	592,8	94,4
pipeline	65,3	105,6
air, thou. t	5,9	62,6
Freight turnover, bn. t-km	63,3	105,8
including transport:		
railway	19,1	103,5
motor	9,6	107,2
pipeline	34,6	106,8
air, thou. t-km	95,3	75,3

Change in structure of transportation of cargoes by types of transport:

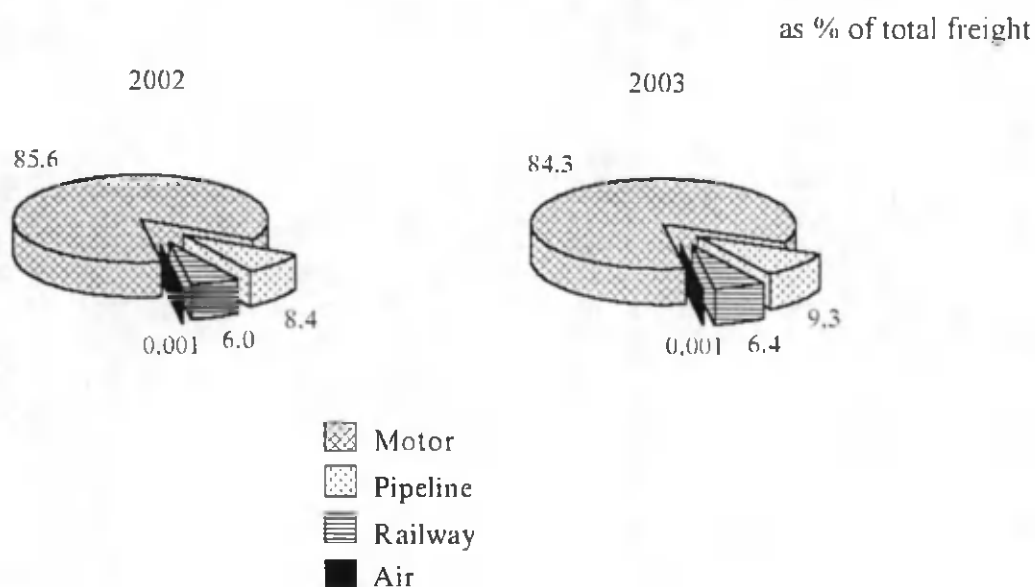

As a whole by the republic the average distance of transportation of one ton of cargo has increased against 2002 by 0,9 percent and made up 422,7 km.

Dispatch of the basic types of cargoes by main-line railway transport:

	Thou. t	As % of 2002
Cargoes – total	45100,3	102,5
of which:		
coal	2327,3	85,4
petroleum	12173,7	93,8
ferrous metals	589,2	103,6
iron-and-steel scrap	955,6	109,5
chemical and mineral fertilizers	2958,2	96,7
building cargoes	7729,6	118,7
cement	3349,2	93,6
timber	39,6	98,8
grain	1453,7	78,0

In average daily terms dispatch of cargoes has increased against 2002 by 2.5 percent and made up 123,6 thousand tones.

From total volume of dispatched cargoes exports made up 27702,6 thousand tones (3,9 percent of total transportation of cargoes) out of which 7,6 percent fell on the share of exports to the non-CIS countries and 92,4 percent - to the CIS countries.

Removal of cargoes from the republic by railway transport made up 4360,9 thousand tones or 9,7 percent of total transported cargoes, out of them removal of cargoes to the non-CIS countries made up 1774 thousand tones or 40,7 percent.

The volume of cargoes imported to the republic made up 4725,2 thousand tones, out of which 32,2 percent of cargoes were imported from the non-CIS countries, 67,8 percent - from the CIS countries. Out of the total cargoes imported to the republic 82,1 percent (3879,3 thousand tones) fell on railway transport.

592,8 million tones of cargoes were transported by motor transport, which is 5,6 percent less than in 2002. In 2003 freight turnover has increased by 7,2 percent and made up 9603,8 mil.t-km.

Freight turnover of motor transport of private carriers made up 4308,2 mil.t-km and has exceeded the level of 2002 by 32,8 percent. The share of private carriers of cargoes in total volume of freight turnover made up 44,9 percent against 36,2 percent in 2002.

Work of main pipelines as compared to 2002 has increased by 6,8 percent, or 1374,4 mil.t-km.

The share of pipeline transport in total exports of cargoes makes up 82,4 percent.

Passenger traffic. Passenger traffic and passenger turnover by kinds of transport are characterized by the following data:

	2003	As % of 2002
Transported passengers, mil. persons	3351,5	98,6
including transport:		
railway	15,3	102,5
motor	3121,0	100,1
air	0,8	96,3
urban electrical	214,4	80,8
Passenger turnover, mil. pass-km	36218,6	109,3
including transport:		
railway	2065,0	102,3
motor	28949,1	112,7
air	3956,5	101,1
urban electrical	1248,0	82,0

Structure of passenger traffic and passenger turnover by kinds of transport in 2003
as % of total

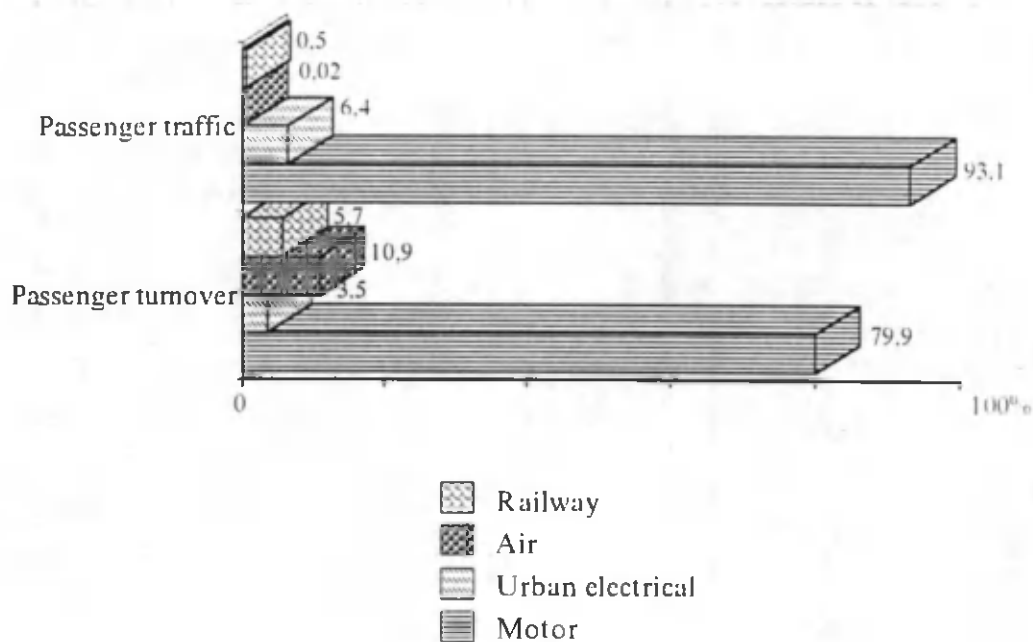

The greatest share in passenger traffic falls on motor transport - 93,1 percent (3121,0 million persons).

In structure of passenger turnover 79,9 percent (28,9 billion pas-km) fall on motor transport.

In total volume of motor transportation of passengers the share of motor transport of private carriers made up 48,0 percent, passenger turnover - 63,1 percent. The volume of passenger traffic by motor transport of private carriers has increased by 22,8 percent and made up 1495,7 million persons, passenger turnover has increased by 32,1 percent and reached 18,3 billion pas-km.

In 2003 dispatch of passengers by railway transport increased by 2,5 percent and made up 15,3 million passengers. The passenger turnover of railway transport has increased by 2,3 percent and made up 2065,0 million pas-km.

Enterprises of air transport transported 822,2 thousand passengers, which is 3,7 percent lower than in 2002. The passenger turnover has increased on 1,1 percent and made up 3956,5 million pass-km.

The regularity of departure of plains made up 81,4 percent against 79,5 percent in 2002 (in international air communication - 64,4 percent and 67,4 percent correspondingly). In 2003, 4079 flights were detained and 88 flights - cancelled (in international air communication - 1842 flights and 14 flights correspondingly).

In 2003 the use factor of seating capacity of plains decreased by 2,5 percentage point and made up 58,6 percent, the use factor of enplaned traffic of planes also decreased as compared to 2002 by 3,6 percentage point and made up 45,7 percent.

214,4 million passengers were transported by urban electrical transport, which is 19,2 percent lower than the level of 2002.

Market of goods and services

In 2003 the retail trade turnover of consumer goods made up 4325,1 billion soums, or 105,1 percent to the level of 2002, in December the trade turnover reached 406,7 billion soums and increased as compared to the previous month by 8,4 percent.

The share of the non-state sector of trade made up 98,6 percent of total retail trade turnover (in 2002 - 98,3 percent).

Structure of retail trade turnover by forms of property of economic entities:

	Bn soums	As % of 2002	As % of total
Total	4325,1	105,1	100,0
including forms of property:			
state	59,0	83,8	1,4
non-state	4266,1	105,5	98,6
of which private property of citizens	3737,3	112,8	86,4

In 2003, the volume of sales of consumer goods by dekhkan, commodity and mixed markets made up 75,1 percent of the total (in 2002 - 70 percent).

The growth of trade in dekhkan markets were the highest and made up 117,6 percent, its share in total trade turnover has increased from 40,0 to 44,8 percent.

The trade turnover of the informal sector (commodity and mixed markets) made up 1310 billion soums or 106,1 percent of the 2002 level. The trade turnover of December 2003 has reached 122,8 billion soums, or 114,8 percent of the level of November 2003 and 90,3 percent of the level of December 2002.

The trade turnover of trade enterprises made up 1077,1 billion soums and has decreased as compared to 2002 by 12,6 percent.

Total volume of retail trade turnover by channels of realization in 2003:

	Bn soums	As % of 2002
Retail trade turnover	4325,1	105,1
including:		
trade enterprises	1077,1	87,4
markets	3248,0	112,7
of which:		
commodity and mixed markets	1310,0	106,1
dekhkan (food) markets	1938,0	117,6

In 2003, 19,4 thousand units of motor cars produced by JV "UzDAEWOOautoCo" (to the amount of 167,4 billion soums), including "Nexia" - 7,0 thousand units (77,9 billion soums), "Tico" - 5,8 thousand units (35,8 billion soums), "Damas" - 4,7 thousand units (38,0 billion soums), "Matiz" - 1,7 thousand units (12,1 billion soums) were realized to population. In addition, 199 motor cars of new mark "Lasetti" (to the amount of 3,6 billion soums) were realized to population.

As a result of motor cars realization the share of JV "UzDAEWOOautoCo" in the trade turnover of the formal trade made up 15,5 percent and in total trade turnover of the republic - 3,9 percent (in 2002 - 10,9 and 3,3 percent correspondingly).

The volume of realization of food products made up 2621,0 billion soums, non- food products - 1704,1 billion soums. As compared to 2002 the sale of food products in comparable prices has increased by 4,9 percent, non-food products - by 5,3 percent. As a result, in the structure of the retail trade turnover the positive changes have taken place. In 2003 the share of food products decreased from 61,2 to 60,3 percent, non-food products increased from 38,8 to 39,7 percent.

The share of small and medium business in total trade turnover has increased from 43,4 percent in 2002 to 45,5 percent in 2003 and reached 1967,7 billion soums.

The realization alcoholic drinks to population of the republic to the amount of 131.3 billion soums made up 3 percent of the total trade turnover and 5 percent of food product realization (in 2002 - 3,7 and 6,0 percent correspondingly).

As of January 1, 2004 there was trade stock to the amount of 62.3 billion soums in the retail trading network, or the level of trade stock made up 42 days of trade.

Dynamics of retail trade turnover and trade stock:

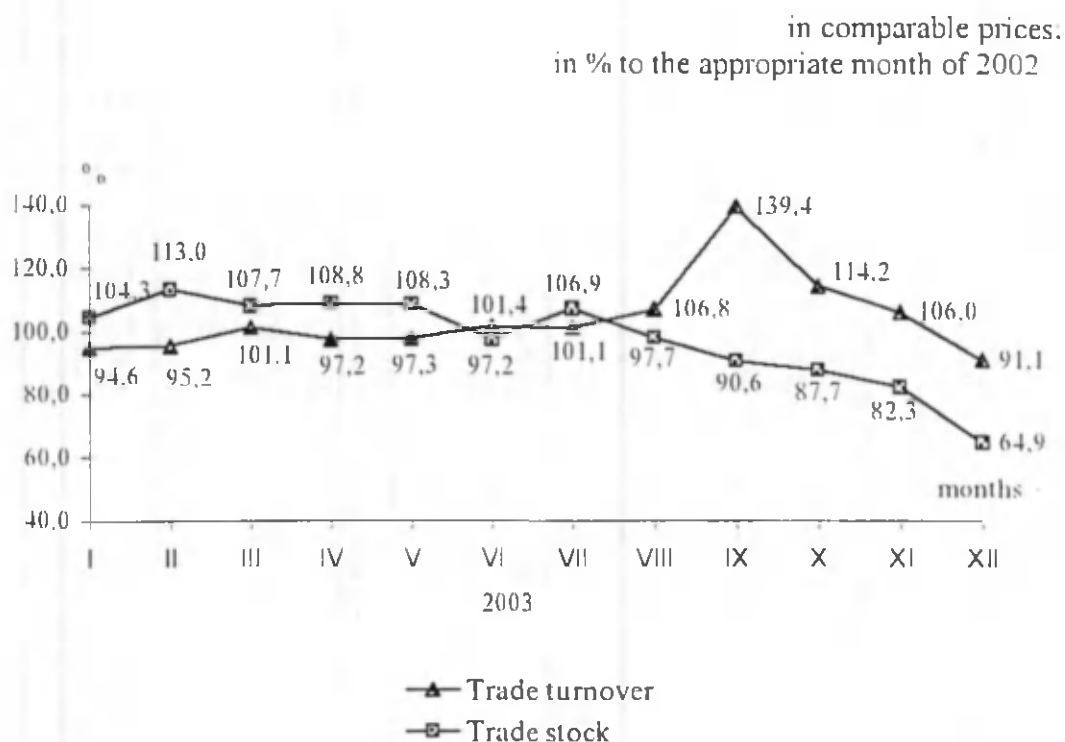

The remainder of motor cars in retail trade enterprises as compared to December 1, 2003 has decreased by 405 units (by 2,7 billion soums) and as of January 1, 2004 made up 336 units (2,5 billion soums).

In the reporting period in the framework of the "Program on development of network of enterprises of retail trade, catering and personal services of population in 2003 - 2006" carried out in December 2003, 608 enterprises of retail trade, 284 catering establishments, 132 dining rooms in educational institutions and 113 trading complexes of "Guzar" type were put into operation.

In 2003 **the volume of paid services** rendered to population by all channels of realization made up 934.8 billion soums, the real increase to 2002 - 7,9 percent.

Development of paid services was observed both in the formal sector and informal (individual) sector. The growth rates of the individual sector were visibly higher than that of the formal one - 121.7 percent against 100,5 percent. The formal sector continued to

render the basic part of paid services to population (60,5 percent), the actual volume of services by this sector made up 565,2 billion soums.

The share of services of the state sector made up 31,1 percent against 38,3 percent in January-December 2002.

The volume of services rendered by individual businessmen, by estimation, made up 369,6 billion soums, its share in total volume of paid services - 39,5 percent.

Realization of paid services (in actual prices) by forms of property of economic entities:

	Bn soums	As % of total	Memo: 2002 as % of total
Realized paid services to population	934,8	100	100
including forms of property of economic entities			
state	290,5	31,1	38,3
non-state	644,3	68,9	61,7
of which:			
private property of citizens	396,6	42,4	37,6
economic amalgamations	146,8	15,7	11,4
joint ventures, foreign citizens and institutions	64,0	6,8	7,4
others	36,9	4,0	5,3

Share of services of small and medium business entities in total paid services made up 45,7 percent against 41,3 percent in 2002.

The structure of paid services to population by kinds varied insignificantly within the year. As before, services of passenger transport (more than 39 percent), public services (more than 17 percent) and personal services (15,2 percent) occupy the most part of total paid services rendered to population.

Out of the total paid services rendered to population of the republic more than 19 percent were rendered to rural population.

The volume of paid services per one inhabitant of the republic in real terms has increased by 6,7 percent and made up 36,4 thousand soums. Maximum average per capita consumption of paid services was observed in Tashkent city - 152,1 thousand soums. minimum - in the Republic of Karakalpakstan - 13,8 thousand soums.

Personal services made up 15,2 percent or 142,3 billion soums of the total. Their real volume has exceeded the level of 2002 by 15,9 percent. The services of the individual business sector make up 79,9 percent of the total personal services. The volume of services rendered to population by this sector made up, by estimation, 113,6 billion soums, the growth rate in real terms - 123,3 percent.

In structure of personal services of the republic transport services and repair of vehicles occupy more than 29 percent, repair of domestic machines and appliances and manufacturing of metalware - about 11 percent, repair and construction of dwellings - more than 10 percent, services of hairdressing saloons - about 8 percent.

The difference in the structure of personal services in rural and urban area is not significant. Only the share of individual tailoring and knitted ware production in the structure of personal services of rural area is 3 times higher than that of urban area.

In the reporting period, within the framework of realization of "Program on development of network of establishments for personal services of population in 2003-2006", 4768 objects for personal services of population (143,6 percent of the annual task), were put into operation, including 2564 objects (116,6 percent) in rural area. Out of the total number 1153 objects, including 876 ones in rural area were put into operation at the expense of new construction.

Prices and inflation

Changes in price and tariff indices in 2001-2003 (increase in prices, %)

	Average monthly level			To December of the previous year		
	2001	2002	2003	2001	2002	2003
Consumer price index	2,0	1,6	0,3	26,6	21,6	3,8
Industrial producer price index	3,1	2,6	2,0	44,0	36,7	27,1
Tariff index on freight transport	3,0	5,3	2,2	42,1	86,2	30,1

In 2003 the rate of inflation (CCP) made up 3,8 percent, which is 17,8 and 22,8 percentage point lower than in 2002 and 2001. The average monthly rate of inflation made up 0,3 percent against 1,6 percent in 2002 and 2,0 percent in 2001.

Change in consumer prices and tariffs in 2001-2003
(increase in prices, %)

	Average monthly level			To December of the previous year		
	2001	2002	2003	2001	2002	2003
CCP	2,0	1,6	0,3	26,6	21,6	3,8
of which:						
Food products	2,0	1,5	-0,2	27,1	19,9	-2,2
Non-food products	1,5	1,4	0,7	19,8	18,6	8,5
Services	2,7	2,6	2,0	37,8	36,6	26,7

Producer price indexes by sectors of industry in 2001-2003
(in % to December of the previous year)

	2001	2002	2003
Total	144.0	136.7	127.1
of which:			
electroenergetics	134.6	156.5	159.4
fuel	127.8	146.0	148.5
ferrous metallurgy	174.9	165.8	123.6
non-ferrous metallurgy	172.6	150.4	132.7
chemical and petrochemical	144.2	138.9	129.3
mechanical engineering	164.3	123.7	98.7
timber, woodworking, pulp and paper	138.6	129.6	105.5
building materials	133.8	139.1	118.6
light	130.8	137.9	137.8
food	146.9	118.9	107.5
flour-and-cereals	147.3	123.9	99.1

Tariff indices on freight transport by separate type of transport in 2001-2003
(in % to December of the previous year)

	2001	2002	2003
Freight transportation – total	142,1	186,2	130,1
including			
railway	182,4	143,1	112,1
motor	136,4	132,1	113,0
air	213,4	134,8	65,0
pipeline	108,9	273,3	150,1

Tariff indices on communication service for legal persons by types of communication in 2001-2003
(in % to December of the previous year)

	2001	2002	2003
Communication for legal persons - total	114,5	159,5	121,1
including			
mail	117,3	264,1	100,0
urban telephone	100,0	100,0	125,8
international telephone	100,0	175,0	135,7
telegraph	100,0	170,8	171,3
teleprogram	100,0	150,0	133,3
cellular	138,1	131,6	105,3

Living standard

As compared to 2002 in 2003 **nominal money income** of population increased by 23,9 percent and made up 6438,3 billion soums, money expenses and savings increased by 17,4 percent and made up 6160,7 billion soums.

Dynamics of money income, expenses and savings of population:

	Money income of population	Money expenses and savings of population	(bn soums) Excess of money income over expenses
2002	5196,7	5248,1	-51,4
2003	6438,3	6160,7	277,6

Balance of money income and expenses of population in 2003 (according to preliminary estimation):

	Bn soums	As % of 2002
Total income	6438,3	123,9
including:		
remuneration of labor and other profits from enterprises	1649,8	121,4
profits from selling of agricultural products	1937,2	127,8
social transfers	756,9	118,4
income from property, business, others	2094,4	124,5
Total expenses and savings	6160,7	117,4
including:		
consumer expenditure	5131,0	116,9
compulsory payments and fees	488,5	121,5
increase of savings in deposits, securities, including purchase of exchange	538,2	118,2
others	3,0	92,5

In 2003 in total volume of money income of population the share of income from entrepreneurial activity, including income from realization of agricultural products, increased from 61,5 percent to 62,6 percent.

As compared to 2002 the consumer expenditure of population have increased by 16.9 percent and made up 5131,0 billion soums.

Expenses connected with compulsory payments and due have increased by 21.5 percent and made up 488.5 billion soums, their share in money income has decreased from 7.7 percent to 7.6 percent. Savings in deposits, securities, including purchase of exchange, have increased by 18.2 percent, their share in money income of population has decreased from 8.8 percent in 2002 to 8.4 percent in 2003.

Use of money income of population:

	Total money income of population	Of which used on				Increase in money
		goods purchasing and services payment	compulsory payments and due	accumulation of savings in deposits, securities, including purchase of exchange	others	
2002	100	84,4	7,7	8,8	0,1	-1,0
2003	100	79,7	7,6	8,4	0,0	4,3

In 2003 average per capita nominal money income has increased by 22,3 percent over the year and made up 250,5 thousand soums. The lowest average per capita money income took place in the Republic of Karakalpakstan, Khorezm and Dzhizak oblasts, the highest one - in Tashkent and Navoi oblasts.

In 2003 the growth rate of money income of population outstripped the growth rate of consumer prices in 1,1 times.

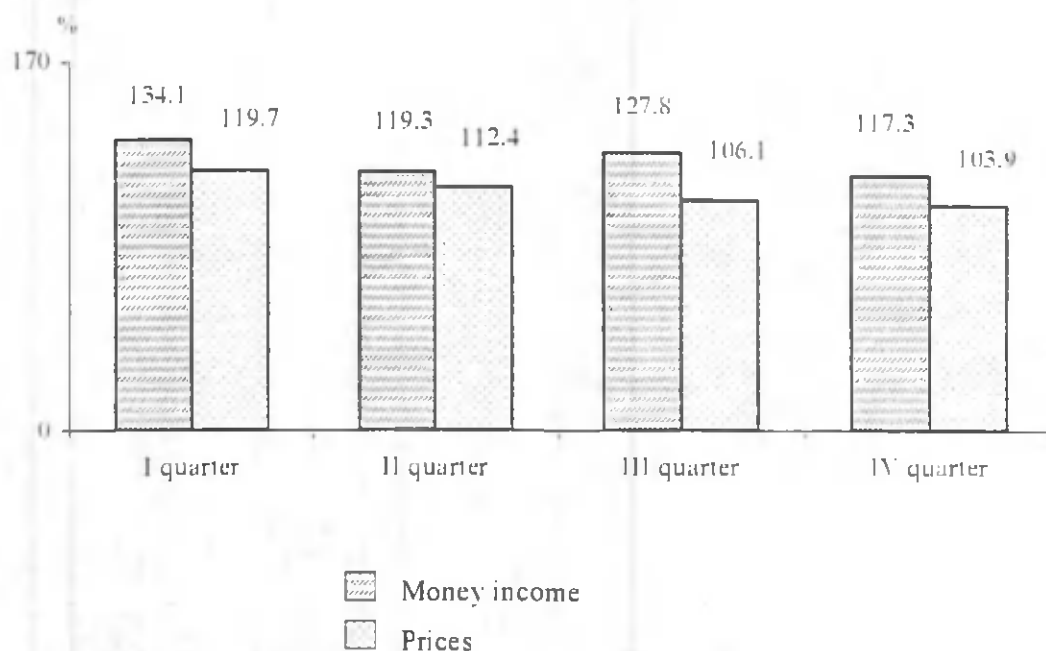

Demography and labor market

As of January 1, 2004 the number of the available population in the republic made up 25.8 million persons and has increased for the year by 273,4 thousand persons or by 1.1 percent.

The natural population growth was 372,9 thousand persons. Almost three quarters of population growth falls on rural area.

In 2003 according to the preliminary data balance of migration made up -99.3 thousand persons, against -83.3 thousand persons in the previous year.

Natural population growth:

	Thou. persons			Per 1000 population	
	2002	2003	increase, decrease (-)	2002	2003
Births	532,5	509,4	-23,1	21,0	19,8
Deaths	137,0	136,5	-0,5	5,4	5,3

	Thou. persons			Per 1000 population	
	2002	2003	increase, decrease (-)	2002	2003
including children at age under					
1 year	8,8	8,5	-0,3	16,7 ^{*)}	16,2 ^{*)}
Natural growth	395,5	372,9	-22,6	15,6	14,5
Marriages	165,6	158,2	-7,4	6,5	6,2
Divorces	18,3	17,6	-0,7	0,7	0,7

In 2003 the number of live births made up 509.4 thousand persons and fell as compared to 200 by 23.1 thousand persons or by 4.3 percent. As a whole by the republic the birth rate made up 19,8 pro mil against 21,0 pro mil in 2002.

Decrease of birth rate is marked in the most regions of the republic. The highest decrease is observed in Surkhandarya oblast (from 24.4 to 22.4 pro mil), Syrdarya oblast (from 22,8 to 20,9), and Dzhizak oblast (from 23.4 to 21.8).

The lowest level of birth rate is preserved in Tashkent city - 14.4 pro mil and the highest one - in Kashkadarya oblast - 23,5 pro mil.

As compared to 2002 the number of deaths has decreased by 0.5 thousand persons or by 0.4 percent and made up 136,5 thousand persons.

As before, the highest level of deaths is preserved in Tashkent city - 8.5 pro mil, the lowest one is marked in Kashkadarya oblast - 4.1 pro mil. In the Republic of Karakalpakstan the death rate has decreased from 5.9 to 5,6 pro mil, in Navoi oblast - from 5.3 to 5.1 pro mil.

Mortality by cause of death in 2003:

	Thou. persons			Per 100 000 population	
	2002	2003	increase, decrease (-)	2002	2003
Total deaths,					
all causes	137,0	136,5	-0,05	540,2	532,0
including:					
cardiovascular diseases	75,2	74,9	-0,3	296,3	291,9
respiratory diseases	13,8	12,7	-1,1	54,5	49,3
accidents, poisonings, injuries	10,5	9,6	-0,9	41,4	37,3
tumors	9,5	9,6	0,1	37,9	37,5
diseases of digestive organs	7,8	7,6	-0,2	30,8	29,5
infectious and parasitic diseases	4,9	4,7	-0,2	19,3	18,2

^{*)} Per 1000 births

From total deaths 54,9 percent died of cardiovascular diseases, 9,3 percent - of respiratory diseases, 7 percent - of accidents, poisonings and injuries.

In 2003 according to the preliminary data 8,5 thousand children died at the age under one year. The ratio of infant mortality has decreased for the year from 16,7 pro mil in 2002 to 16,2 pro mil in 2003.

From total number of children died at the age under one year 41,5 percent died of respiratory diseases, 38,3 percent - of conditions arising in perinatal period, 9,1 percent - of congenital anomalies and 5,1 percent - of infectious and parasitic diseases.

As compared to 2002 **the average annual number of manpower resources** in 2003 increased by 3,2 percent and made up, by estimation, 13597,0 thousand persons, or 53,2 percent of the resident population of the country.

As compared to 2002 the number of economically active population has increased by 2,7 percent and made up 9621,2 thousand persons of which 9589,0 thousand persons or 99,7 percent of economically active population were engaged in economy.

The number of employed persons in non-productive sphere has increased by 4,3 percent, in branches of material production - by 2,0 percent.

The basic part of employed population (68,2 percent) falls on branches of material production, where the most growth in number of employed persons was observed in transport and communication (4,8 percent), construction (4,7 percent), trade, catering, selling and purchasing (4,4 percent).

The share of persons engaged in the non-state sector has increased from 76,6 percent in 2002 to 77,2 percent in 2003.

In 2003, 430,5 thousand citizens addressed to labor agencies on assistance in employment, that is 17,7 thousand persons, or 3,9 percent less than in 2002. The level of persons addressed to labor agencies as those who are looking for a job makes up in Fergana oblast - (17,1 percent of the total addressed to labor agencies by the republic), Namangan oblast - (11,8 percent) and Samarkand oblast - (11,6 percent).

In 2003 on average for a month the number of persons addressed to labor agencies of the republic made up 35,9 thousand citizens (in 2002 - 37,3 thousand citizens).

In 2003 the assistance in employment was rendered to 317,4 thousand citizens (73,7 percent of the total addressed), that is 1,5 percent less than in 2002. 58,3 percent from total number of persons to whom the assistance in employment has been rendered are youth (persons at the age from 16 to 30 years).

At the end of 2003 the number of citizens registered in labor agencies of the republic as those who are looking for a job made up 36,9 thousand persons, (at the end of 2002 - 40,3 thousand persons).

Number of the citizens to whom assistance in employment was rendered through labor agencies of the republic:

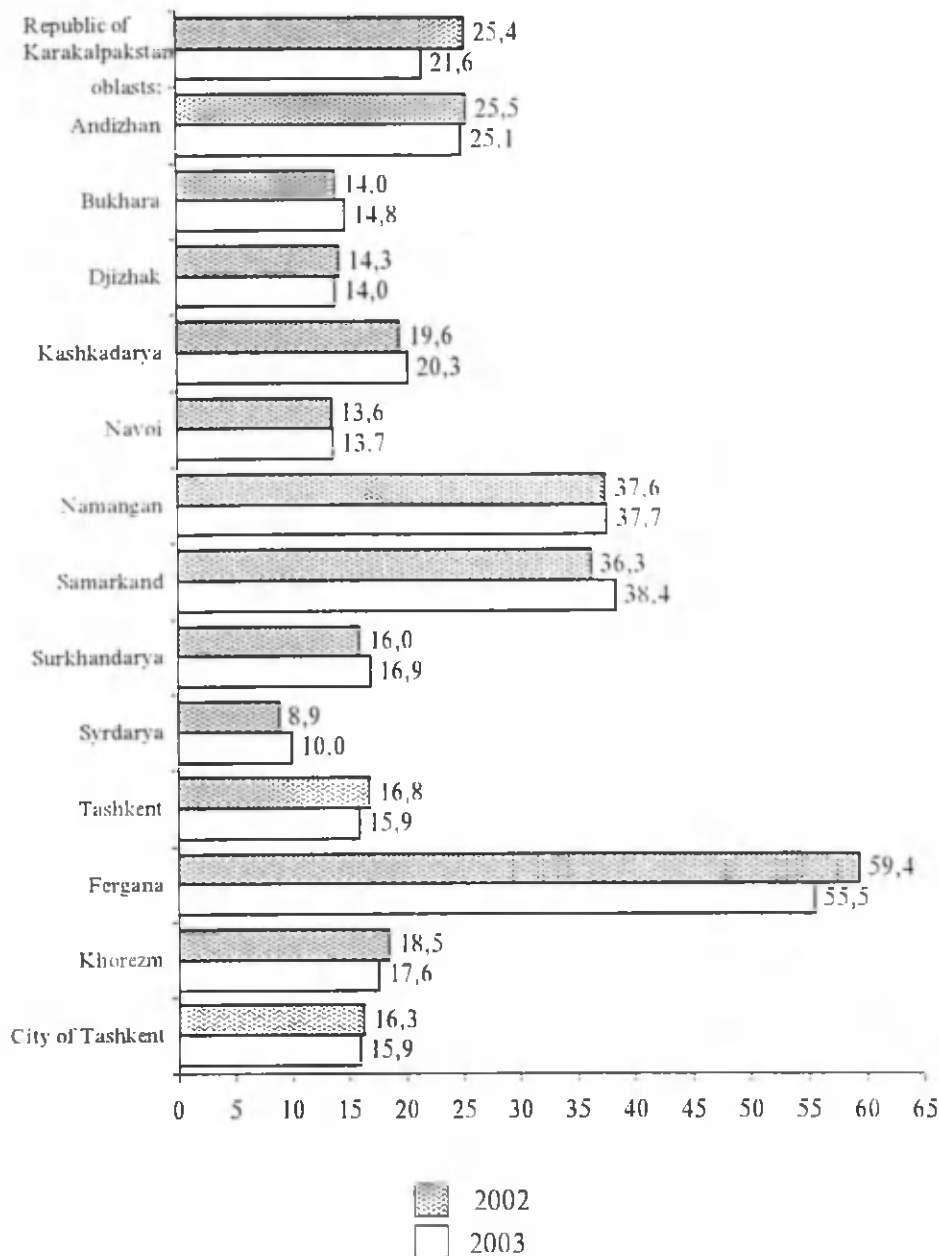

At the end of the year the greatest number of citizens registered in labor agencies of the republic as those who are looking for a job is marked in Khorezm oblast (7,6 thousand persons or 20,4 percent of the total addressed to labor agencies as a whole by the republic), the Republic of Karakalpakstan (5,9 thousand persons or 16,1 percent) and Tashkent city (3,6 thousand persons or 9,8 percent).

At the end of the year, out of the total number of unemployed citizens registered in labor agencies 32,2 thousand persons (87,2 percent of the total) addressed for assistance in employment had unemployed status.

In 2003, according to the preliminary data of the Ministry of Labor and Social Protection of the Population 429,6 thousand workplaces (98,5 percent from the level of 2002) were created in the republic within the framework of the Program "Employment".

Out of newly created workplaces 43,9 percent were created at enterprises and institutions, including 31,2 percent - at enterprises of small and medium business (excluding farmers' economies), 16,6 percent - in farmers' economies, 9,9 percent - in dekhkans' economies. 29,6 percent - in private business.

69,9 percent of the total workplaces newly created by the republic fall on rural area (300,3 thousand workplaces).

**STATISTICAL INDICATORS
OF SOCIAL AND ECONOMIC
DEVELOPMENT OF REGIONS**

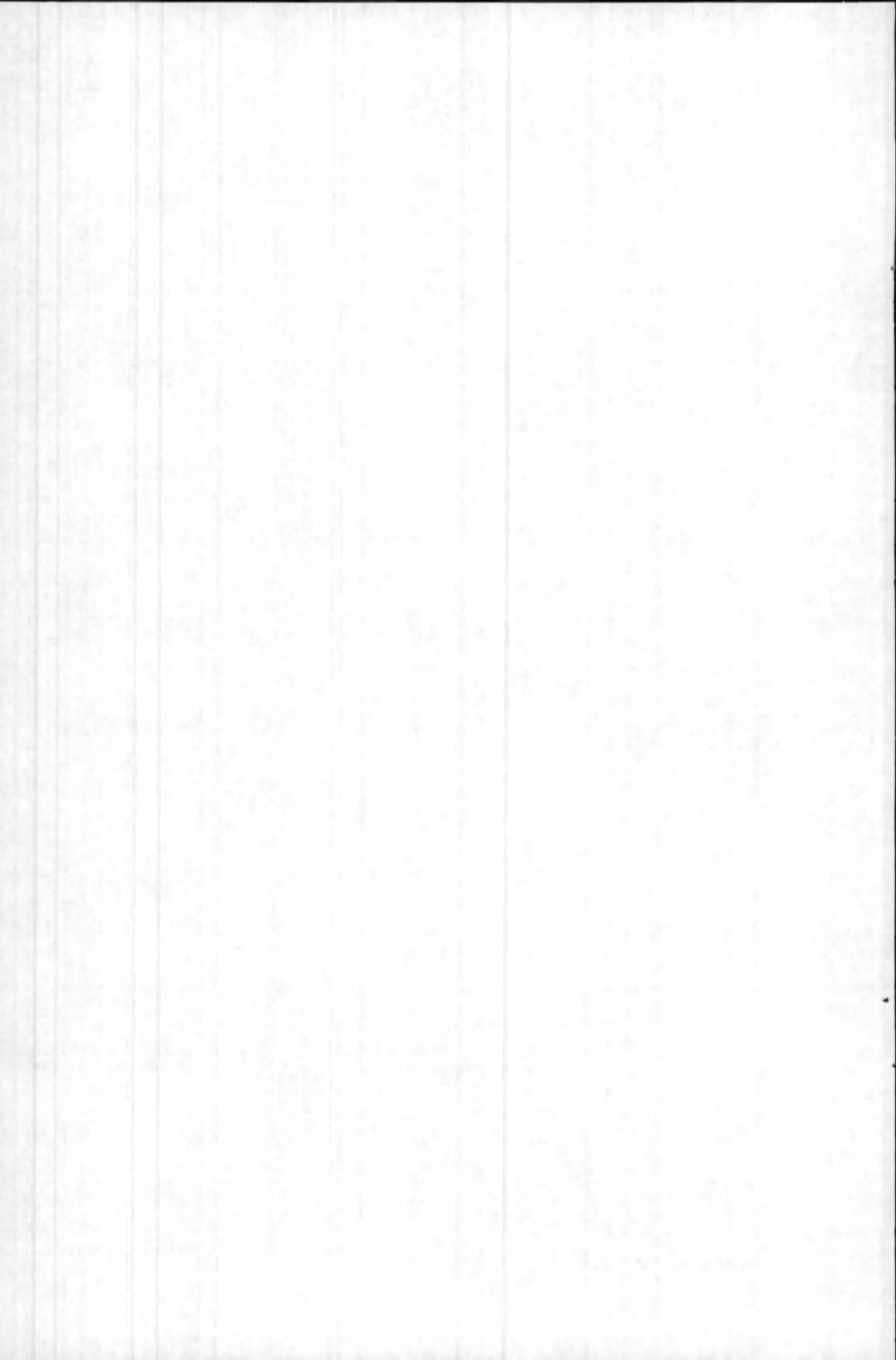

Growth rates of the basic macroeconomic indicators

(2003 as % of 2002)

	Gross domestic product	Industrial products	Agricultural products	Fixed capital investment	Construction work
Republic of Uzbekistan	104.4^{*)}	106.2	105.9	104.5	103.5
Republic of Karakalpakstan	110.1	100.3	129.8	118.0	102.5
oblasts:					
Andizhan	102.8	118.6	100.2	106.9	106.9
Bukhara	101.4	102.5	106.2	100.6	101.1
Djizhak	107.5	114.1	112.0	83.5	105.2
Kashkadarya	105.4	114.4	106.2	111.7	106.5
Navoi	103.9	99.4	109.3	109.6	109.1
Namangan	102.1	113.0	102.9	101.7	103.3
Samarkand	106.9	111.1	110.0	107.9	103.8
Surkhandarya	105.3	104.6	106.4	104.0	105.3
Syrdarya	102.5	100.1	105.2	105.5	101.8
Tashkent	102.5	102.6	102.7	108.3	100.1
Fergana	100.5	102.4	100.6	95.9	102.5
Khorezm	103.8	98.9	105.9	91.6	101.8
City of Tashkent	104.4	112.5	-	106.8	106.3

^{*)} Including data not distributed by regions

Cont.

(2003 as % of 2002)

	Retail trade turnover	Paid services to population	External trade turnover	Including:	
				exports	imports
Republic of Uzbekistan	105,1	107,9	117,3	124,6	109,3
Republic of Karakalpakstan	107,9	111,3	146,6	92,7	2,3t.
oblasts:					
Andizhan	100,0	120,1	131,2	133,2	130,1
Bukhara	101,1	109,3	116,6	133,5	80,7
Djizhak	101,8	114,1	61,8	96,7	28,2
Kashkadarya	108,3	108,2	140,9	124,2	199,3
Navoi	104,3	118,8	103,2	101,2	105,3
Namangan	100,9	122,6	113,6	115,5	110,1
Samarkand	108,8	124,5	105,8	102,6	109,3
Surkhandarya	109,5	112,6	122,9	116,7	2t.
Syrdarya	100,3	103,1	126,1	155,7	49,2
Tashkent	108,6	105,5	118,7	122,6	114,1
Fergana	100,0	112,4	92,5	115,7	70,4
Khorezm	96,0	107,0	59,1	83,9	31,8
City of Tashkent	110,2	105,3	119,0	134,0	111,1

Gross domestic product production

(bn soums)

	2002	2003	As % of 2002
Gross domestic product	7450.2	9664.1	104.4
including:			
goods production	3705.2	4695.8	104.7
as % of total	49.7	48.5	x
services production	2846.9	3675.7	104.4
as % of total	38.2	38.1	x
net taxes on products and export-import operations	898.1	1292.6	102.7
as % of total	12.1	13.4	x

Gross domestic product

	Bn soums	2003 as % of 2002	
		total	per capita
Republic of Uzbekistan^{*)}	9664.1	104.4	103.2
Republic of Karakalpakstan	234,9	110.1	109,4
oblasts:			
Andizhan	663.7	102.8	101.4
Bukhara	592.0	101.4	100.3
Djizhak	271.6	107.5	106.2
Kashkadarya	684.3	105.4	103,6
Navoi	510,3	103,9	103,4
Namangan	418,7	102,1	100,7
Samarkand	709,3	106,9	105,4
Surkhandarya	512,6	105,3	103,5
Syrdarya	189,7	102,5	101,7
Tashkent	951,0	102,5	101,7
Fergana	824,8	100,5	99,3
Khorezm	360,0	103,8	102,3
City of Tashkent	1356,9	104,4	104,4

^{*)} Including data not distributed by regions

Regional structure of gross domestic product

(as % of GDP)

	2002	2003
Republic of Uzbekistan	100	100
Republic of Karakalpakstan	2.3	2.4
oblasts:		
Andizhan	7.4	6.9
Bukhara	6.1	6.1
Djizhak	2.7	2.8
Kashkadarya	7.0	7.1
Navoi	4.9	5.3
Namangan	4.7	4.3
Samarkand	7.5	7.3
Surkhandarya	5.5	5.3
Syrdarya	2.0	2.0
Tashkent	10.0	9.8
Fergana	9.1	8.5
Khorezm	3.8	3.7
City of Tashkent	13.7	14.0

Distribution of registered legal persons by forms of property

(as of January 1, 2004)

	Total, thou. units	Including by forms of property, as % of total	
		state	non-state
Republic of Uzbekistan	283.9	9.2	90.8
Republic of Karakalpak- stan	14.8	8.0	92.0
oblasts:			
Andizhan	24.6	9.8	90.2
Bukhara	19.7	6.3	93.7
Djizhak	18.6	5.5	94.5
Kashkadarya	31.9	7.5	92.5
Navoi	10.7	10.3	89.7
Namangan	18.3	10.1	89.9
Samarkand	25.4	10.2	89.8
Surkhandarya	15.7	12.8	87.2
Syrdarya	11.4	10.8	89.2
Tashkent	22.1	10.3	89.7
Fergana	25.3	10.8	89.2
Khorezm	16.0	8.8	91.2
City of Tashkent	29.4	8.6	91.4

Number of enterprises and institutions

(thou. units)

	Registered on January 1, 2004	2003	
		established	liquidated
Republic of Uzbekistan	283.9	43.7	16.2
Republic of Karakalpakstan	14.8	2.7	1.1
oblasts:			
Andizhan	24.6	2.1	1.3
Bukhara	19.7	4.2	2.1
Djizhak	18.6	2.4	0.5
Kashkadarya	31.9	7.5	0.6
Navoi	10.7	1.8	0.5
Namangan	18.3	2.0	0.6
Samarkand	25.4	2.4	2.9
Surkhandarya	15.7	2.2	0.4
Syrdarya	11.4	2.6	0.4
Tashkent	22.1	3.1	1.0
Fergana	25.3	3.6	0.8
Khorezm	16.0	2.9	0.9
City of Tashkent	29.4	4.2	3.1

Number of medium, small enterprises and microfirms

(thou. units)

	Registered on January 1, 2004	2003	
		established	liquidated
Republic of Uzbekistan	263.8	43.2	15.8
Republic of Karakalpakstan	13.7	2.7	1.1
oblasts:			
Andizhan	22.9	2.1	1.3
Bukhara	18.7	4.2	2.0
Djizhak	17.9	2.4	0.5
Kashkadarya	29.8	7.5	0.6
Navoi	10.1	1.7	0.5
Namangan	17.0	2.0	0.6
Samarkand	23.7	2.3	2.9
Surkhandarya	14.2	2.1	0.3
Syrdarya	10.7	2.6	0.4
Tashkent	20.4	3.1	0.9
Fergana	23.2	3.5	0.8
Khorezm	14.9	2.8	0.9
City of Tashkent	26.6	4.2	3.0

Share of medium and small business by sectors of economy

(in %)

	Gross domestic product	Industrial products	Construction work	Retail trade turnover	Paid services to population
Republic of Uzbekistan	35,5	16,6	43,4	45,5	45,7
Republic of Karakalpakstan	35,5	33,1	41,6	36,4	38,2
oblasts:					
Andizhan	39,4	9,2	62,0	44,6	74,0
Bukhara	39,8	13,3	37,4	30,9	62,5
Djizhak	56,9	54,2	88,0	27,4	62,3
Kashkadarya	34,9	10,1	40,6	30,7	59,9
Navoi	22,1	2,6	22,7	35,8	39,3
Namangan	44,4	17,8	59,4	38,5	64,2
Samarkand	48,9	34,3	79,6	63,0	53,2
Surkhandarya	44,5	18,8	65,0	28,7	68,9
Syrdarya	47,8	33,5	72,9	52,2	33,4
Tashkent	38,2	16,6	46,3	36,5	36,9
Fergana	42,1	7,8	55,3	53,3	57,7
Khorezm	40,5	23,3	32,4	35,4	57,9
City of Tashkent	46,6	40,6	27,0	58,8	41,6

Basic indicators of privatization

	Privatized enterprises and objects		Received from privatization	
	units	as % of total	mil. soums	as % of total
Republic of Uzbekistan	1519	100.0	56060.9	100.0
Republic of Karakalpakstan	82	5.4	1384.0	2.5
oblasts:				
Andizhan	96	6.3	2064.9	3.7
Bukhara	76	5.0	1464.6	2.6
Djizhak	43	2.8	616.5	1.1
Kashkadarya	79	5.2	2720.8	4.9
Navoi	66	4.3	1240.3	2.2
Namangan	58	3.8	2506.2	4.5
Samarkand	89	5.9	2365.4	4.2
Surkhandarya	91	6.0	1513.2	2.7
Syrdarya	61	4.0	1697.5	3.0
Tashkent	124	8.2	5440.4	9.7
Fergana	98	6.5	3608.3	6.4
Khorezm	46	3.0	2411.8	4.3
City of Tashkent	510	33.6	27027.0	48.2

**Financial results of activity of enterprises and institutions
by sectors of economy in January-December**

	Profit, loss (-)	
	bn. soums	as % of January-December. 2002
Total	726.7	103,4
including:		
industry	292.0	104.7
transport	161.2	95.3
communication	25.4	112.8
construction	28.6	103,9
trade and catering	62.3	110.0
material and technical supply and sales	7.6	34.0
housing services	2.0	128,8
science and science service	1,7	111,0
others	145,9	118.8

**Financial results of activity of enterprises and institutions
in January-December**

	Profit, loss (-), bn. soums	as % of January- December, 2002
Republic of Uzbekistan	726,7	103,4
Republic of Karakalpakstan	21,5	4,0 t.
oblasts:		
Andizhan	-24,2	-
Bukhara	80,2	118,7
Djizhak	3,1	3,8 t.
Kashkadarya	70,4	117,8
Navoi	124,4	125,9
Namangan	5,5	130,4
Samarkand	15,7	182,0
Surkhandarya	10,8	148,2
Syrdarya	3,8	104,5
Tashkent	79,5	125,6
Fergana	-0,7	-
Khorezm	17,5	172,5
City of Tashkent	296,2	105,0

Structure of external trade turnover

(as % of total)

	External trade turnover	including:	
		exports	imports
Republic of Uzbekistan	100	55,7	44,3
Republic of Karakalpakstan	100	38,1	61,9
oblasts:			
Andizhan	100	38,0	62,0
Bukhara	100	77,8	22,2
Djizhak	100	76,6	23,4
Kashkadarya	100	68,5	31,5
Navoi	100	51,5	48,5
Namangan	100	66,5	33,5
Samarkand	100	50,1	49,9
Surkhandarya	100	87,9	12,1
Syrdarya	100	89,1	10,9
Tashkent	100	56,2	43,8
Fergana	100	61,1	38,9
Khorezm	100	74,3	25,7
City of Tashkent	100	38,8	61,2

Goods structure of external trade turnover

(as % of total)

	2002	2003
External trade turnover	100,0	100,0
exports	52,4	55,7
imports	47,6	44,3
Exports structure	100,0	100,0
cotton fibre	22,4	19,8
chemical products, plastics and plastic goods	3,0	3,1
ferrous and non-ferrous metals	6,4	6,4
machines and equipment	3,9	5,9
food products	3,5	2,7
energy products	8,1	9,8
services	15,9	14,4
others	36,8	37,9
Import structure	100,0	100,0
food products	12,5	9,9
chemical products, plastics and plastic goods	15,1	12,8
ferrous and non-ferrous metals	8,0	7,9
machines and equipment	41,4	44,4
energy products	1,3	2,7
services	10,6	10,2
others	11,1	12,1

Structure of external trade turnover with CIS countries

(as % of total)

	Exports		Imports	
	2002	2003	2002	2003
CIS countries, total	100	100	100	100
including:				
Azerbaijan	0,6	0,6	0,6	0,3
Armenia	0,2	0,2	0,0	0,1
Byelarus	0,4	0,4	2,5	3,4
Georgia	1,3	0,7	0,5	0,3
Kazakhstan	9,9	10,2	18,1	17,3
Kyrgyzstan	9,3	5,2	3,5	2,3
Moldova	0,0	0,2	0,3	0,3
Russia	38,6	47,4	59,5	60,7
Tajikistan	12,3	12,5	1,6	2,1
Turkmenistan	7,9	7,8	1,2	1,2
Ukraine	19,5	14,8	12,2	12,0

Structure of external trade turnover with some non-CIS countries

(as % of total)

	Exports		Imports	
	2002	2003	2002	2003
Non-CIS countries, total	100	100	100	100
including:				
Austria	1,4	0,8	0,7	0,8
Afghanistan	2,8	3,2	0,0	0,0
Belgium	3,3	2,4	1,4	1,1
Bulgaria	0,0	0,0	0,4	0,2
Hungary	0,1	0,0	0,4	0,6
Great Britain	10,6	10,1	4,3	4,2
Germany	1,9	1,6	12,3	15,9
Greece	0,2	0,3	0,3	0,4
Denmark	0,0	0,0	0,8	0,7
India	1,2	3,3	0,9	1,0
Israel	0,5	0,4	2,5	1,4
Spain	0,2	0,3	0,7	0,4
Iran	8,0	10,0	1,9	1,6
Italy	2,3	2,1	4,4	2,8
China	0,8	1,9	6,6	8,9
Korea	3,1	2,0	15,1	12,8

Cont.
(as % of total)

	Exports		Imports	
	2002	2003	2002	2003
Latvia	3,6	3,1	1,3	1,2
Lithuania	0,1	0,1	0,8	1,3
Liechtenstein	0,4	0,3	0,0	0,0
Netherlands	2,1	0,5	1,4	1,6
UAE	1,2	1,0	1,4	2,3
Pakistan	0,1	0,1	0,2	0,3
Poland	0,1	0,2	0,7	2,0
Portugal	0,4	0,6	0,0	0,0
Singapore	0,5	0,8	0,1	0,1
USA	3,5	3,9	19,2	12,5
Turkey	4,7	4,7	5,1	7,8
Finland	0,0	0,0	1,1	1,2
France	1,6	0,9	3,3	2,6
Czech Republic	0,1	0,0	1,9	1,1
Switzerland	8,7	7,3	1,4	1,0
Sweden	0,0	0,0	1,0	1,0
Estonia	0,2	0,0	0,2	0,1
Japan	0,5	0,6	1,2	3,3
Others	35,5	37,3	6,8	7,3

Number of enterprises with foreign investment

(as of January 1, 2004: units)

	Total registered	Including active legal
Republic of Uzbekistan	3539	2209
Republic of Karakalpakstan	45	34
oblasts:		
Andizhan	108	95
Bukhara	59	51
Djizhak	34	23
Kashkadarya	49	42
Navoi	39	35
Namangan	73	58
Samarkand	138	115
Surkhandarya	44	35
Syrdarya	39	34
Tashkent	209	162
Fergana	89	73
Khorezm	37	29
City of Tashkent	2576	1423

**Volume of products, work and services of enterprises
with foreign investment**

(mil. soums)

	2002	2003	2003 as % of 2002
Republic of Uzbekistan	1044174.0	1418706.2	135.9
Republic of Karakalpakstan	2215.9	3157.6	142.5
oblasts:			
Andizhan	222372.0	318875.6	143.4
Bukhara	6180.6	14687.8	2.41
Djizhak	2749.1	4707.5	171.2
Kashkadarya	14918.9	18821.8	126.2
Navoi	131958.9	168378.3	127.6
Namangan	26462.5	41314.0	156.1
Samarkand	38030.2	49145.3	129.2
Surkhandarya	5023.0	6288.1	125.2
Syrdarya	6043.1	8740.8	144.6
Tashkent	112279.8	156413.9	139.3
Fergana	71951.9	108227.2	150.4
Khorezm	5613.2	13804.1	2.51
City of Tashkent	398374.9	506144.2	127.1

**External trade turnover of enterprises
with foreign investment**

(USD mil.)

	2002	2003	2003 as % of 2002
Republic of Uzbekistan	1147.7	1422.8	124.0
Republic of Karakalpakstan	3.6	10.3	2.9t.
oblasts:			
Andizhan	253.0	346.1	136.8
Bukhara	16.7	22.7	136.1
Djizhak	27.3	2.6	9.5
Kashkadarya	11.9	19.4	164.0
Navoi	188.0	205.4	109.2
Namangan	24.9	31.7	127.6
Samarkand	35.4	46.6	131.5
Surkhandarya	1.6	10.6	6.5t.
Syrdarya	5.6	5.8	104.3
Tashkent	118.7	121.4	102.2
Fergana	89.1	106.3	119.3
Khorezm	28.7	6.1	21.2
City of Tashkent	343.2	487.8	142.1

**Distribution of industrial enterprises
by forms of property**

(as of January 1, 2004: in %)

	Number of enterprises		Volume of products (work, services)		Number of staff in industry and production	
	state	non-state	state	non-state	state	non-state
Republic of Uzbekistan	6,1	93,9	26,1	73,9	19,6	80,4
Republic of Karakalpakstan	12,4	87,6	2,4	97,6	13,2	86,8
oblasts:						
Andizhan	0,2	99,8	1,8	98,2	0,8	99,2
Bukhara	1,6	98,4	37,6	62,4	7,7	92,3
Djizhak	14,3	85,7	1,2	98,8	12,7	87,3
Kashkadarya	25,5	74,5	1,3	98,7	9,4	90,6
Navoi	44,9	55,1	59,6	40,4	60,3	39,7
Namangan	0,5	99,5	1,9	98,1	0,6	99,4
Samarkand	0,5	99,5	2,5	97,5	12,4	87,6
Surkhandarya	4,8	95,2	0,7	99,3	2,1	97,9
Syrdarya	11,1	88,9	2,2	97,8	8,2	91,8
Tashkent	2,0	98,0	3,5	96,5	4,0	96,0
Fergana	1,4	98,6	46,9	53,1	21,3	78,7
Khorezm	3,3	96,7	6,8	93,2	8,0	92,0
City of Tashkent	3,1	96,9	11,4	88,6	13,6	86,4

Industrial output

	Bn soums	As % of 2002
Republic of Uzbekistan	6062,4	106,2
Republic of Karakalpakstan	71,1	100,3
oblasts:		
Andizhan	523,1	118,6
Bukhara	351,1	102,5
Djizhak	101,5	114,1
Kashkadarya	531,2	114,4
Navoi	853,1	99,4
Namangan	182,2	113,0
Samarkand	233,6	111,1
Surkhandarya	125,3	104,6
Syrdarya	67,6	100,1
Tashkent	881,3	102,6
Fergana	622,5	102,4
Khorezm	120,4	98,9
City of Tashkent	922,9	112,5

Consumer goods production

	Total, bn soums	Per capita, soums
Republic of Uzbekistan	2124,7	82801,3
Republic of Karakalpakstan	42,9	27534,0
oblasts:		
Andizhan	352,7	153269,7
Bukhara	180,3	121314,8
Djizhak	55,7	54019,3
Kashkadarya	118,3	51031,3
Navoi	47,4	58902,6
Namangan	95,0	46713,7
Samarkand	206,0	73151,8
Surkhandarya	54,6	29468,7
Syrdarya	36,9	55124,8
Tashkent	251,7	103355,8
Fergana	194,9	69762,4
Khorezm	63,3	45145,2
City of Tashkent	425,0	197151,6

Growth rates of consumer goods production

(as % of 2002)

	Total	including	
		food products	non-food products
Republic of Uzbekistan	108.4	106.6	112.1
Republic of Karakalpakstan	104.7	101.1	102.0
oblasts:			
Andizhan	120.3	92.9	127.9
Bukhara	106.0	106.1	103.7
Djizhak	129.0	129.6	130.5
Kashkadarya	108.8	115.4	108.9
Navoi	105.3	103.8	108.8
Namangan	114.0	119.4	106.7
Samarkand	106.8	117.3	103.1
Surkhandarya	106.2	102.4	115.5
Syrdarya	104.2	103.1	120.9
Tashkent	107.1	120.1	102.1
Fergana	101.6	109.3	100.4
Khorezm	114.5	91.7	149.9
City of Tashkent	102.7	96.6	113.2

Agricultural output

	Bn. soums	As % of 2002
Republic of Uzbekistan	4035,8	105,9
Republic of Karakalpakstan	106,8	129,8
oblasts:		
Andizhan	381,3	100,2
Bukhara	323,1	106,2
Djizhak	230,5	112,0
Kashkadarya	367,9	106,2
Navoi	154,0	109,3
Namangan	312,2	102,9
Samarkand	510,8	110,0
Surkhandarya	372,9	106,4
Syrdarya	146,4	105,2
Tashkent	479,1	102,7
Fergana	408,3	100,6
Khorezm	242,5	105,9

Areas under crops and agricultural crop production
(all categories of economies)

	Cereals and leguminous plants (including maize for grain)						
	Area under crop, thou. ha	har-vesting area, thou. ha	production in originally registered weight, thou. t			yield, c/ha	
			2002	2003	2003 as % of 2002	2002	2003
Republic of Uzbekistan	1789.0	1758.5	5792.6	6262.3	108.1	36.4	34.1
Republic of Karakalpakstan	131.4	121.0	111.6	252.3	2.3t	22.2	18.6
oblasts:							
Andizhan	85.5	85.4	628.4	626.2	99.6	67.4	67.2
Bukhara	82.7	82.6	350.1	403.8	115.3	41.4	47.5
Djizhak	258.9	258.1	440.6	530.3	120.4	21.8	19.5
Kashkadarya	289.6	288.5	736.0	746.9	101.5	29.8	24.9
Navoi	47.4	44.9	181.1	188.6	104.1	38.8	41.4
Namangan	92.4	91.1	427.0	442.1	103.5	44.3	45.1
Samarkand	192.8	190.8	644.5	737.9	114.5	38.5	37.6
Surkhandarya	129.7	129.7	536.5	538.0	100.3	40.7	40.0
Syrdarya	105.8	104.4	277.1	273.9	98.8	23.7	25.4
Tashkent	157.6	153.9	593.8	553.3	93.2	38.4	35.3
Fergana	129.2	129.2	596.9	650.5	109.0	45.3	49.6
Khorezm	86.0	78.9	269.0	318.5	118.4	39.0	38.2

	Vegetable						
	Area under crop, thou. ha	harvesting area, thou. ha	production, thou. t			yield, c/ha	
			2002	2003	2003 as % of 2002	2002	2003
Republic of Uzbekistan	145.3	142.4	2935.6	3299.2	112.4	193.8	202.1
Republic of Karakalpakstan	5.7	5.2	37.7	43.5	115.4	71.4	79.9
oblasts:							
Andizhan	11.9	11.9	401.9	383.7	95.5	218.3	246.8
Bukhara	7.6	7.6	160.6	171.7	106.9	186.4	191.8
Djizhak	7.1	7.1	66.4	93.1	140.2	118.9	126.3
Kashkadarya	10.9	10.9	136.2	159.5	117.1	141.6	146.2
Navoi	2.8	2.8	59.2	69.4	117.2	165.5	187.3
Namangan	10.0	9.9	231.1	262.2	113.5	216.4	218.5
Samarkand	27.7	26.2	499.2	666.8	133.6	254.9	237.1
Surkhandarya	9.1	9.1	189.3	204.1	107.8	170.5	187.6
Syrdarya	4.4	4.4	95.2	103.1	108.3	167.2	169.4
Tashkent	27.6	27.0	640.1	680.1	106.2	216.2	219.6
Fergana	11.9	11.9	276.7	289.7	104.7	184.3	207.5
Khorezm	8.6	8.4	142.0	172.3	121.3	180.9	193.6

	Potatoes						
	Area under crop, thou. ha	harvesting area, thou. ha	production, thou. t			yield, c/ha	
			2002	2003	2003 as % of 2002	2002	2003r.
Republic of Uzbekistan	49.1	49.0	777.2	827.8	106.5	143.7	154.9
Republic of Karakalpakstan	1.5	1.5	6.9	8.2	118.8	51.9	54.3
oblasts:							
Andizhan	3.9	3.9	65.6	76.1	116.0	134.4	173.1
Bukhara	3.1	3.1	47.5	50.5	106.3	141.7	151.1
Djizhak	1.3	1.3	15.5	16.8	108.4	113.3	121.3
Kashkadarya	3.7	3.7	39.6	42.3	106.8	112.3	115.1
Navoi	1.0	1.0	18.5	20.8	112.4	191.0	196.4
Namangan	3.5	3.5	62.4	64.8	103.8	162.2	170.6
Samarkand	9.5	9.5	201.0	197.1	98.1	173.5	179.1
Surkhandarya	5.5	5.5	56.6	66.7	117.8	107.4	105.9
Syrdarya	1.2	1.2	13.8	14.3	103.6	113.3	116.6
Tashkent	6.8	6.7	133.2	136.6	102.6	165.8	168.4
Fergana	5.2	5.2	88.3	94.0	106.5	153.7	168.3
Khorezm	2.9	2.9	28.3	39.6	139.9	110.3	136.6

	Melons and gourds						
	Area under crop, thou. ha	harvesting area, thou. ha	production, thou. t			yield, c/ha	
			2002	2003	2003 as % of 2002	2002	2003
Republic of Uzbekistan	41.1	38.2	479.1	583.3	121.7	127.1	142.0
Republic of Karakalpakstan	6.3	4.5	27.7	18.0	65.0	57.3	39.3
oblasts:							
Andizhan	0.7	0.7	9.8	10.6	108.2	176.8	144.3
Bukhara	2.1	2.1	37.9	40.4	106.6	161.6	169.2
Djizhak	8.8	8.8	45.0	94.6	2.1p.	76.3	106.1
Kashkadarya	3.9	3.8	31.1	41.7	134.1	72.8	110.2
Navoi	0.9	0.9	16.7	19.3	115.6	152.3	157.9
Namangan	1.2	1.2	26.1	26.3	100.8	194.5	197.0
Samarkand	2.1	2.0	31.3	38.0	121.4	138.4	185.7
Surkhandarya	1.8	1.8	58.8	58.6	99.7	205.2	210.0
Syrdarya	4.6	4.6	79.8	106.8	133.8	216.4	216.7
Tashkent	3.8	3.6	46.0	60.9	132.4	175.5	167.7
Fergana	1.7	1.7	26.3	28.8	109.5	142.8	147.1
Khorezm	3.2	2.5	42.6	39.3	92.3	137.2	151.4

Animal production

	Meat in living weight			Milk yield		
	thou. t	as % of 2002	share of dekhkans' economies. %	thou. t	as % of 2002	share of dekhkans' economies. %
Republic of Uzbekistan	935,5	108,1	93,9	4030,3	108,3	95,9
Republic of Karakalpakstan	38,5	105,8	93,6	126,5	106,2	91,3
oblasts:						
Andizhan	61,8	108,8	93,5	369,0	107,1	94,5
Bukhara	74,8	107,0	95,8	290,4	107,8	96,1
Djizhak	68,6	107,8	97,4	213,0	107,4	98,6
Kashkadarya	99,9	104,0	93,8	366,8	105,1	96,2
Navoi	56,2	117,1	83,2	156,9	116,2	95,0
Namangan	56,7	105,1	95,3	281,3	106,6	95,9
Samarkand	125,2	112,5	95,8	520,5	114,1	97,3
Surkhandarya	81,0	107,0	93,2	359,5	108,0	97,3
Syrdarya	28,1	105,9	98,0	132,1	108,4	97,1
Tashkent	114,6	107,9	91,6	386,1	108,1	90,3
Fergana	67,8	104,0	94,0	408,6	106,0	96,8
Khorezm	62,3	112,1	96,0	419,6	108,1	98,1

	Eggs		
	mil. pcs	as % of 2002	share of dekhkans' economies, %
Republic of Uzbekistan	1611,4	117,7	54,2
Republic of Karakalpakstan	27,2	147,1	48,0
oblasts:			
Andizhan	134,6	132,5	82,2
Bukhara	78,4	113,1	62,8
Djizhak	41,7	106,8	81,2
Kashkadarya	108,9	113,9	71,3
Navoi	75,9	101,8	48,0
Namangan	46,7	105,6	83,4
Samarkand	306,1	128,2	30,4
Surkhandarya	105,4	107,6	64,9
Syrdarya	31,4	99,5	74,6
Tashkent	427,6	121,8	37,1
Fergana	97,0	105,5	73,9
Khorezm	130,5	113,6	75,4

Livestock and poultry population
(all categories of economies)

(as of January 1, 2004: thou. heads)

	Cattle - total			Including cows		
	thou. heads	as % of January 1, 2003	share of dekhkans' economies %	thou. heads	as % of January 1, 2003	share of dekhkans' economies %
Republic of Uzbekistan	5873.9	107.2	90.2	2556.7	106.8	92.7
Republic of Karakalpakstan	421.3	105.1	79.8	172.9	105.6	86.5
oblasts:						
Andizhan	480.4	106.7	88.0	210.0	111.2	91.4
Bukhara	467.8	107.2	93.3	203.0	108.3	94.6
Djizhak	366.7	116.5	95.2	156.0	114.3	95.9
Kashkadarya	609.9	104.6	90.6	263.0	101.1	92.0
Navoi	203.2	109.0	90.0	96.7	105.0	93.2
Namangan	369.9	105.9	90.9	143.5	150.4	91.6
Samarkand	878.1	108.8	94.8	405.0	111.8	96.5
Surkhandarya	487.2	105.7	90.4	227.5	102.4	91.9
Syrdarya	181.2	104.9	91.4	76.0	104.1	93.6
Tashkent	421.7	106.8	81.4	192.0	105.4	87.1
Fergana	494.3	104.7	90.1	209.1	105.0	94.1
Khorezm	492.2	109.7	91.9	202.0	106.5	93.6

	Sheep and goats			Horses		
	thou. heads	as % of January 1, 2003	share of dekhkans' economies %	thou. heads	as % of January 1, 2003	share of dekhkans' economies %
Republic of Uzbekistan	9910.5	107.3	72.0	146.3	102.0	75.8
Republic of Karakalpakstan	497.6	108.0	67.4	15.4	102.0	66.2
oblasts:						
Andizhan	566.0	109.6	89.4	5.3	100.0	67.9
Bukhara	884.7	105.3	66.9	3.0	103.4	50.0
Djizhak	933.3	111.3	77.4	15.2	102.0	80.9
Kashkadarya	1988.7	104.6	77.2	17.4	95.1	83.9
Navoi	1218.9	105.3	27.5	12.0	103.4	37.5
Namangan	489.2	101.5	88.7	5.7	100.0	87.7
Samarkand	1032.1	114.2	79.1	15.1	102.0	84.8
Surkhandarya	1091.9	108.3	75.9	12.2	99.2	75.4
Syrdarya	120.5	105.0	94.9	6.2	106.9	90.3
Tashkent	428.2	108.4	70.9	29.5	106.9	81.4
Fergana	412.3	104.4	91.1	5.1	102.0	78.4
Khorezm	247.1	112.6	96.2	4.2	102.4	85.7

	Poultry		
	thou. heads	as % of January 1, 2003	share of dehkans' economies. %
Republic of Uzbekistan	17077.3	111.2	66.1
Republic of Karakalpakstan	798,7	110.4	86.5
oblasts:			
Andizhan	1760.6	115.2	86.6
Bukhara	846.6	112.9	71.6
Djizhak	547.8	112.8	82.9
Kashkadarya	1228.6	111.0	71.2
Navoi	781.4	102,2	38,3
Namangan	730.5	114.4	79,5
Samarkand	2346.4	114,2	45,7
Surkhandarya	1052,4	101,3	67,0
Syrdarya	376,3	113,7	64,5
Tashkent	4000,4	113,9	56,9
Fergana	1170,6	104,6	66,4
Khorezm	1437,0	110,3	82,3

Farmers' economies

(as of January 1, 2004)

	Number of farmers' economies		Area of allotted land plots, thou. ha		Land per farmers' economy, ha	
	2002	2003	2002	2003	2002	2003
Republic of Uzbekistan	72406	87552	1591.7	2148.1	22.0	24.5
Republic of Karakalpakstan	4509	5855	151.7	241.9	33.6	41.3
oblasts:						
Andizhan	3475	3825	31.3	31.7	9.0	8.3
Bukhara	5714	6574	198.1	269.0	34.7	40.9
Djizhak	10815	12172	319.4	404.8	29.5	33.3
Kashkadarya	6412	9586	191.2	280.4	29.8	29.3
Navoi	3512	4205	94.0	112.9	26.8	26.9
Namangan	3929	4548	48.5	57.9	12.4	12.7
Samarkand	8573	9042	101.7	146.8	11.9	16.2
Surkhandarya	4077	4715	79.8	106.3	19.6	22.5
Syrdarya	4453	6170	137.0	196.6	30.8	31.9
Tashkent	5850	6887	81.2	95.3	13.9	13.8
Fergana	6245	7440	102.4	119.8	16.4	16.1
Khorezm	4842	6533	55.4	84.7	11.4	13.0

	Produced in 2003					
	meat in living weight		milk		eggs	
	thou. t	as % of 2002	thou. t	as % of 2002	thou. pcs	as % of 2002
Republic of Uzbekistan	18.3	109,4	83.5	102.3	60174	130.5
Republic of Karakalpakstan	0.7	114.8	6.7	106.0	469	342.3
oblasts:						
Andizhan	1.2	202,0	3.7	99.9	617	90.1
Bukhara	1.0	105,5	9.1	103.2	447	108.2
Djizhak	0,3	102,7	2,3	197.5	151	274.5
Kashkadarya	0.7	101.7	3,8	106.4	633	100.8
Navoi	0.9	100,9	4.9	104,1	619	220.3
Namangan	0,9	112,7	4,2	93,9	455	97.4
Samarkand	1,6	114,4	10,5	111,8	40268	111,7
Surkhandarya	3,0	96,0	7,5	90,0	843	122.0
Syrdarya	0,2	118,4	2,1	101,3	116	181,3
Tashkent	4,3	104,4	17,1	100,8	10069	93,9
Fergana	2,1	117,4	6,0	100,2	4500	99,9
Khorezm	1,4	106,0	5,6	91,1	987	95,6

Basic indicators of construction

	Fixed capital investment		Including construction and erection work	
	bn soums	as % of total	bn soums	as % of total
Republic of Uzbekistan	1867.4	100.0	867.8	100.0
Republic of Karakalpakstan	127.0	6.8	70.1	8.1
oblasts:				
Andizhan	107.6	5.8	39.3	4.5
Bukhara	76.1	4.1	35.2	4.1
Djizhak	43.6	2.3	36.9	4.3
Kashkadarya	297.7	15.9	152.3	17.5
Navoi	129.5	6.9	35.5	4.1
Namangan	70.2	3.8	34.6	4.0
Samarkand	108.7	5.8	81.0	9.3
Surkhandarya	80.9	4.3	55.2	6.4
Syrdarya	28.8	1.5	17.2	2.0
Tashkent	153.9	8.2	67.1	7.7
Fergana	97.5	5.2	51.2	5.9
Khorezm	44.7	2.4	33.8	3.9
City of Tashkent	446.6	23.9	129.1	14.9

**Structure of capital investment by
sources of financing**

	Total investment, bn soums	Including sources of financing, as % of total				
		republican budget	enterprises and population	bank credits and other borrowed funds	foreign investment and credits	off-budget funds
Republic of Uzbekistan	1867.4	17.7	52.9	2.7	26.3	0.4
Republic of Karakalpakstan	127.0	29.4	58.6	0.1	11.5	0.4
oblasts:						
Andizhan	107.6	19.7	32.5	1.9	44.5	1.4
Bukhara	76.1	19.3	65.4	1.2	14.0	0.1
Djizhak	43.6	52.5	41.3	3.3	2.7	0.2
Kashkadarya	297.7	10.2	73.2	-	16.2	0.4
Navoi	129.5	9.2	59.3	0.1	31.3	0.1
Namangan	70.2	27.1	54.4	5.0	12.9	0.6
Samarkand	108.7	23.6	58.5	0.6	17.2	0.1
Surkhandarya	80.9	20.5	63.9	0.8	14.8	-
Syrdarya	28.8	26.1	54.0	0.9	18.7	0.3
Tashkent	153.9	14.6	65.7	0.2	19.1	0.4
Fergana	97.5	23.5	45.9	1.4	28.9	0.3
Khorezm	44.7	26.6	54.0	2.0	17.4	-
City of Tashkent	446.6	11.3	34.5	8.4	45.7	0.1

Distribution of fixed capital investment by forms of property

(as % of total)

	2002	2003
Total	100	100
including:		
state property	40.9	40.4
non-state property	59.1	59.6
of which:		
private	15.0	12.1
economic amalgamations	28.5	25.2
joint ventures, foreign citizens and institutions	11.4	13.0
others	4.2	9.3

**Structure of fixed capital investment
by forms of property**

(as % of total)

	State property	Non-state property	Of which property of		
			economic amalgamations	private	joint ventures, foreign citizens and institutions
Republic of Uzbekistan	40.4	59.6	25.2	12.1	13.0
Republic of Karakalpakstan	48.4	51.6	36.5	5.6	6.0
oblasts:					
Andizhan	24.0	76.0	47.3	12.4	10.8
Bukhara	32.2	67.8	29.7	22.2	10.1
Djizhak	62.2	37.8	10.7	22.6	-
Kashkadarya	12.1	87.9	46.1	5.5	6.3
Navoi	70.8	29.2	4.8	5.1	17.4
Namangan	39.1	60.9	15.3	17.6	14.5
Samarkand	42.1	57.9	2.0	36.0	13.5
Surkhandarya	34.6	65.4	25.9	25.2	12.9
Syrdarya	56.4	43.6	14.7	27.6	0.3
Tashkent	27.7	72.3	39.0	9.2	14.7
Fergana	40.2	59.8	13.7	22.9	16.5
Khorezm	43.8	56.2	22.8	27.7	1.0
City of Tashkent	55.7	44.3	15.5	6.0	22.6

**Utilization of foreign investments,
including credits**

	Utilized, mil. soums total	Foreign investments as % of	
		total	fixed capital investment
Republic of Uzbekistan	492130.9	100.0	26.3
Republic of Karakalpakstan	14545.4	3.0	11.5
oblasts:			
Andizhan	47823.2	9.7	44.5
Bukhara	10604.0	2.2	14.0
Djizhak	1199.8	0.2	2.7
Kashkadarya	48029.7	9.8	16.2
Navoi	40548.4	8.2	31.3
Namangan	9019.5	1.8	12.9
Samarkand	18690.8	3.8	17.2
Surkhandarya	11886.6	2.4	14.8
Syrdarya	5369.4	1.1	18.7
Tashkent	29294.6	6.0	19.1
Fergana	28269.1	5.7	28.9
Khorezm	7782.6	1.6	17.4
City of Tashkent	204276.6	41.5	45.7

**Utilization of foreign investments and
credits by forms of property**

	Total, mil. soums	Including forms of property of enterprises, as % of total volume		
		state	non-state	of which
				joint ventures, foreign citizens and institutions
Republic of Uzbekistan	492130.9	48.7	51.3	30.0
Republic of Karakalpakstan	14545.4	48.6	51.4	51.4
oblasts:				
Andizhan	47823.2	0.1	99.9	20.3
Bukhara	10604.0	36.2	63.8	52.1
Djizhak	1199.8	-	100.0	-
Kashkadarya	48029.7	3.4	96.6	38.5
Navoi	40548.4	81.7	18.3	18.2
Namangan	9019.5	1.8	98.2	76.9
Samarkand	18690.8	37.0	63.0	63.0
Surkhandarya	11886.6	2.5	97.5	82.1
Syrdarya	5369.4	100.0	-	-
Tashkent	29294.6	0.1	99.9	71.0
Fergana	28269.1	34.0	66.0	55.3
Khorezm	7782.6	11.6	88.4	-
City of Tashkent	204276.6	80.2	19.8	16.6

Volume of construction work

	Total, bn soums	Including forms of property, as % of total	
		state	non-state
Republic of Uzbekistan	808.1	11.2	88.8
Republic of Karakalpakstan	40.6	10.7	89.3
oblasts:			
Andizhan	39.1	0.9	99.1
Bukhara	67.8	2.9	97.1
Djizhak	18.4	4.3	95.7
Kashkadarya	63.8	6.0	94.0
Navoi	50.4	42.2	57.8
Namangan	35.3	5.6	94.4
Samarkand	58.4	2.2	97.8
Surkhandarya	41.1	10.8	89.2
Syrdarya	12.9	11.1	88.9
Tashkent	61.4	23.4	76.6
Fergana	54.0	9.0	91.0
Khorezm	53.6	2.8	97.2
City of Tashkent	189.3	13.7	86.3

Put residential buildings into operation

	Put into operation		As % of 2002	
	total	including rural area	total	including rural area
Residential buildings, thou. m ²	6739.7	5997.7	89	89
of which put into operation by enterprises of:				
state property	59.3	24.2	114	117
non-state property	6680.4	5973.5	89	89
of which private	6597.7	5973.4	89	89
Academic lycea. student seats	4375	x	85	x
Professional colleges. student seats	94190	52045	109	106
General education schools. pupil seats	22127	20223	117	116
Medical out-patient hospitals. visits per shift	15460	14460	92	87
of which rural medical stations	14380	14380	86	86
Water mains, km	1747.5	1641.8	89	89
Gas pipelines, km	2982.9	2865.0	88	88

Construction and reconstruction of academic lycea

	Utilized investment, mil. soums		
	total	including:	
		new construction	reconstruction
Republic of Uzbekistan	23373.0	20782.7	2590.3
Republic of Karakalpakstan	1881.1	1881.1	-
oblasts:			
Andizhan	5126.7	5126.7	-
Bukhara	1609.8	1609.8	-
Djizhak	749.8	749.8	-
Kashkadarya	574.2	574.2	-
Navoi	-	-	-
Namangan	515.2	515.2	-
Samarkand	5815.9	5399.0	416.9
Surkhandarya	741.4	741.4	-
Syrdarya	8.9	8.9	-
Tashkent	1153.0	-	1153.0
Fergana	890.4	687.0	203.4
Khorezm	716.0	716.0	-
City of Tashkent	3590.6	2773.6	817.0

Construction and reconstruction of professional colleges

	Utilized investment, mil. soums		
	total	including:	
		new construction	reconstruction
Republic of Uzbekistan	142313.9	43226.8	99087.1
Republic of Karakalpakstan	14428.7	4809.6	9619.1
oblasts:			
Andizhan	14078.7	6240.8	7837.9
Bukhara	7987.6	-	7987.6
Djizhak	7253.9	2636.9	4617.0
Kashkadarya	12632.8	2803.3	9829.5
Navoi	6952.1	4497.0	2455.1
Namangan	12134.9	1606.9	10528.0
Samarkand	13345.6	-	13345.6
Surkhandarya	10687.0	4346.0	6341.0
Syrdarya	3706.7	1169.2	2537.5
Tashkent	9702.2	3516.1	6186.1
Fergana	15035.8	5843.9	9191.9
Khorezm	8480.4	4176.6	4303.8
City of Tashkent	5887.5	1580.5	4307.0

Put into operation objects of social infrastructure in village

	Residential buildings, thou. m ²	General education schools, thou. pupil seats	Medical out-patient hospitals, visits per shift	Water mains, km	Gas pipe-lines, km
Republic of Uzbekistan	5997.7	20.2	14385	1641.8	2865.0
Republic of Karakalpakstan	263.1	0.3	250	66.9	102.3
oblasts:					
Andizhan	405.7	1.2	2230	68.1	114.6
Bukhara	418.0	1.4	770	126.4	206.9
Djizhak	334.2	1.4	1020	106.2	140.0
Kashkadarya	745.7	3.4	1000	206.9	398.9
Navoi	214.7	0.4	625	65.5	110.0
Namangan	552.9	1.0	1400	131.2	321.9
Samarkand	831.3	5.4	1875	192.2	434.5
Surkhandarya	634.0	1.9	550	238.9	308.7
Syrdarya	204.5	0.3	1095	35.6	95.2
Tashkent	367.5	2.0	1950	108.9	348.8
Fergana	686.1	0.9	-	182.4	225.5
Khorezm	330.8	0.6	1620	104.6	53.1

Retail trade turnover
(including catering)

	Bn soums	As % of 2002
Republic of Uzbekistan	4325.1	105.1
Republic of Karakalpakstan	132.9	107.9
oblasts:		
Andizhan	499.5	100.0
Bukhara	215.0	101.1
Djizhak	104.3	101.8
Kashkadarya	296.0	108.3
Navoi	108.4	104.3
Namangan	266.6	100.9
Samarkand	353.1	108.8
Surkhandarya	218.7	109.5
Syrdarya	68.6	100.3
Tashkent	454.9	108.6
Fergana	541.9	100.0
Khorezm	144.3	96.0
City of Tashkent	920.9	110.2

Retail trade turnover of food and non-food products

	Food products		Non-food products	
	bn soums	as % of 2002	bn soums	as % of 2002
Republic of Uzbekistan	2621,0	104,9	1704,1	105,3
Republic of Karakalpakstan	84,0	108,9	48,9	106,2
oblasts:				
Andizhan	256,7	102,6	242,8	97,3
Bukhara	129,1	100,9	85,9	101,3
Djizhak	61,0	102,4	43,3	101,0
Kashkadarya	190,9	108,4	105,1	108,3
Navoi	70,5	104,7	37,9	103,3
Namangan	131,3	104,7	135,3	97,3
Samarkand	227,0	104,5	126,1	118,0
Surkhandarya	129,1	110,1	89,6	108,6
Syrdarya	41,3	100,0	27,3	100,6
Tashkent	270,7	105,1	184,2	114,0
Fergana	334,1	99,5	207,8	100,9
Khorezm	96,7	96,8	47,6	94,6
City of Tashkent	598,6	109,5	322,3	111,5

**Distribution of retail trade turnover by
forms of property**

	Bn soums	As % of 2002	As % of total
Total	4325,1	105,1	100
including property:			
state	59,0	83,8	1,7
non-state	4266,1	105,5	98,3
of which:			
private property of citizens	3737,3	112,8	80,5
cooperative	111,1	54,5	4,9
joint ventures, foreign citizens and institutions	64,0	50,7	3,1
other non-state property	353,7	88,0	9,8

Volume of retail trade turnover by forms of property

	Total, bn soums	Including forms of property, as % of total	
		state	non-state
Republic of Uzbekistan	4325.1	1.4	98.6
Republic of Karakalpakstan	132.9	0.2	99.8
oblasts:			
Andizhan	499.5	0.1	99.9
Bukhara	215.0	0.2	99.8
Djizhak	104.3	0.1	99.9
Kashkadarya	296.0	1.0	99.0
Navoi	108.4	7.8	92.2
Namangan	266.6	0.4	99.6
Samarkand	353.1	1.0	99.0
Surkhandarya	218.7	1.2	98.8
Syrdarya	68.6	3.3	96.7
Tashkent	454.9	0.9	99.1
Fergana	541.9	0.3	99.7
Khorezm	144.3	0.7	99.3
City of Tashkent	920.9	3.3	96.7

Trade stock in retail trading network

(as of January 1)

	Bn soums		2004 as % of 2003
	2003	2004	
Republic of Uzbekistan	88.6	62.3	64.9
Republic of Karakalpakstan	3.8	3.3	79.4
oblasts:			
Andizhan	4.5	2.4	47.3
Bukhara	3.6	1.5	39.1
Djizhak	1.7	0.9	50.1
Kashkadarya	4.6	3.3	63.1
Navoi	3.2	4.4	124.9
Namangan	4.5	2.8	57.3
Samarkand	4.9	3.5	67.3
Surkhandarya	4.2	3.1	66.0
Syrdarya	2.0	1.1	49.0
Tashkent	6.9	3.2	42.6
Fergana	6.0	3.9	60.4
Khorezm	3.0	1.6	50.0
City of Tashkent	35.7	27.3	72.5

	In days of trade turnover	
	2003	2004
Republic of Uzbekistan	32	42
Republic of Karakalpakstan	38	38
oblasts:		
Andizhan	13	27
Bukhara	28	31
Djizhak	40	35
Kashkadarya	25	46
Navoi	40	68
Namangan	29	37
Samarkand	22	41
Surkhandarya	33	34
Syrdarya	32	32
Tashkent	29	36
Fergana	16	32
Khorezm	30	37
City of Tashkent	55	50

Paid services to population

	Bn soums	2003 as % of 2002
Republic of Uzbekistan	934,8	107,9
Republic of Karakalpakstan	21,6	111,3
oblasts:		
Andizhan	68,3	120,1
Bukhara	48,0	109,3
Djizhak	18,0	114,1
Kashkadarya	39,1	108,2
Navoi	22,1	118,8
Namangan	37,7	122,6
Samarkand	70,4	124,5
Surkhandarya	30,9	112,6
Syrdarya	9,3	103,1
Tashkent	55,8	105,5
Fergana	59,5	112,4
Khorezm	30,8	107,0
City of Tashkent	327,9	105,3

**Paid services to population by
forms of property**

	Bn soums	As % of total
Total	934.8	100
including property:		
state	290.5	31.1
non-state	644.3	68.9
of which:		
private property of citizens	396.6	42.4
economic amalgamations	146.8	15.7
joint ventures, foreign citizens and institutions	64.0	6.8
other non-state property	36.9	4.0

**Paid services to population
by forms of property**

	Total, bn soums	Including forms of property, as % of total	
		state	non-state
Republic of Uzbekistan	934.8	31.1	68.9
Republic of Karakalpakstan	21,6	36,1	63,9
oblasts:			
Andizhan	68,3	16,8	83,2
Bukhara	48,0	17,4	82,6
Djizhak	18,0	19,2	80,8
Kashkadarya	39,1	17,0	83,0
Navoi	22,1	45,0	55,0
Namangan	37,7	10,1	89,9
Samarkand	70,4	33,8	66,2
Surkhandarya	30,9	28,2	71,8
Syrdarya	9,3	41,7	58,3
Tashkent	55,8	14,8	85,2
Fergana	59,5	24,6	75,4
Khorezm	30,8	20,9	79,1
City of Tashkent	327,9	23,7	76,3

Personal services to population

	Bn soums	2003 as % of 2002
Republic of Uzbekistan	142278,3	115,9
Republic of Karakalpakstan	1899,1	108,3
oblasts:		
Andizhan	17705,2	109,2
Bukhara	14649,5	115,8
Djizhak	5330,3	125,9
Kashkadarya	10952,4	105,6
Navoi	3294,4	133,4
Namangan	11831,7	117,3
Samarkand	12082,9	128,3
Surkhandarya	4949,2	109,1
Syrdarya	1098,0	101,2
Tashkent	9257,7	137,4
Fergana	18834,7	117,2
Khorezm	7976,1	109,2
City of Tashkent	22417,1	113,2

Money incomes and expenses of population*¹)
in 2003

(bn soums)

	Money incomes	Money expenses and savings	Of which consumer expenses
Republic of Uzbekistan	6438.3	6160.7	5131.0
Republic of Karakalpakstan	218,5	168.5	153.8
oblasts:			
Andizhan	630,5	588.3	560.0
Bukhara	350.5	286.6	262.3
Djizhak	170.7	125.4	118.3
Kashkadarya	457,9	348.5	329.5
Navoi	284,1	170,9	123,4
Namangan	364,7	315,5	298.6
Samarkand	509,5	451,1	425.9
Surkhandarya	335,5	259,6	244.0
Syrdarya	118,3	89,7	77,4
Tashkent	646,4	570,9	500.5
Fergana	690,4	637,9	596,1
Khorezm	223,9	191,7	170,9
City of Tashkent	1437,4	1956,1	1270,3

*¹) By territories, the calculation is carried out starting from money expenses of population, excluding balance of money migration

Number of persons engaged in economy

	Total, thou. persons	including, as % total	
		state sector	non-state sector
Republic of Uzbekistan	9589.0	22.8	77.2
Republic of Karakalpakstan	509.4	27.9	72.1
oblasts:			
Andizhan	892.3	16.9	83.1
Bukhara	627.0	20.2	79.8
Djizhak	312.4	24.5	75.5
Kashkadarya	770.5	20.7	79.3
Navoi	354.5	36.8	63.2
Namangan	652.6	20.8	79.2
Samarkand	981.6	21.3	78.7
Surkhandarya	611.1	22.8	77.2
Syrdarya	264.9	22.5	77.5
Tashkent	952.8	19.2	80.8
Fergana	1095.3	20.5	79.5
Khorezm	490.4	23.2	76.8
City of Tashkent	1074.2	31.0	69.0

Labor forces and employment of population*¹

(thou. persons)

	Average resident population	Number of		
		labor forces	economically active population	engaged in economy
Republic of Uzbekistan	25564.7	13597.0	9621.2	9589.0
Republic of Karakalpakstan	1555,7	819,5	515,3	509,4
oblasts:				
Andizhan	2294,9	1239,2	893,7	892,3
Bukhara	1481,3	815,5	627,5	627,0
Djizhak	1025,3	520,9	312,9	312,4
Kashkadarya	2315,3	1161,6	772,1	770,5
Navoi	802,0	432,9	356,5	354,5
Namangan	2027,5	1059,9	655,4	652,6
Samarkand	2807,0	1436,8	985,0	981,6
Surkhandarya	1849,2	914,1	612,9	611,1
Syrdarya	666,3	351,4	265,9	264,9
Tashkent	2420,4	1334,8	953,5	952,8
Fergana	2782,1	1456,4	1096,7	1095,3
Khorezm	1400,7	738,6	497,0	490,4
City of Tashkent	2137,0	1315,4	1076,8	1074,2

*¹ Estimation

**ЎЗБЕКИСТОН РЕСПУБЛИКАСИНИНГ
2003 ЙИЛ СТАТИСТИК
АХБОРОТНОМАСИ – бет 3**

**ХУДУДЛАРНИНГ ИЖТИМОЙ-
ИҚТИСОДИЙ РИВОЖЛАНИШИНИНГ
СТАТИСТИК КЎРСАТКИЧЛАРИ - бет 57**

**STATISTICAL REVIEW
OF THE REPUBLIC OF UZBEKISTAN
IN 2003 – p.119**

**STATISTICAL INDICATORS
OF SOCIAL AND ECONOMIC
DEVELOPMENT OF REGIONS – p.169**

ИЗОҲ УЧУН
