

**ЎЗБЕКИСТОН РЕСПУБЛИКАСИ СОҒЛИҚНИ
САҚЛАШ ВАЗИРЛИГИ ТОШКЕНТ ФАРМАЦЕВТИКА
ИНСТИТУТИ**

Ижтимоий фанлар кафедраси

Ўқитувчи А.Х.Тугаловнинг
“Этика, эстетика, мантиқ” фанидан
ўқув-услубий мажмуаси

Тошкент – 2014

МУНДАРИЖА

1. Намунавий дастур.....
2. Ишчи дастур.....
3. Таълим технологиялари.....
4. Назорат учун саволлар (ЖН, ОН, ЯН).....
5. Умумий саволлар.....
6. Ўқув материаллари.....
7. Маъруза мантлари.....
8. Тест топшириқлари.....
9. Рефератлар, мустақил иш мавзулари.....
10. Глоссарий.....
11. Тарқатма материаллар.....
12. Адабиётлар.....
13. Таянч иборалар ва сўзлар.....
14. Хорижий манбалар.....
15. Аннотация.....
16. Муаллиф тўғрисида маълумот.....
17. Фойдали маслаҳатлар.....
18. Баҳолаш мезони.....

ЎЗБЕКИСТОН РЕСПУБЛИКАСИ
ОЛИЙ ВА ЎРТА МАХСУС ТАЪЛИМ ВАЗИРЛИГИ

Руйхатга олинди
№ _____
2011 йил «__» _____

Ўзбекистон Республикаси Олий ва
ўрта махсус таълим вазирининг
2011 йил 17 сентябрдаги “392”-сон
буйруғи билан тасдиқланган
TAJRIBA SINOVI

ЭТИКА фанидан намунавий ДАСТУР
(бакалавр йуналиши учун)

Тошкент- 2014

Мазкур иамунавий дастур Олий ва ўрта махсус, касб-хунар таълими ўқув-методик бирлашмалари фаолиятини мувофиқлаштирувчи кенгашнинг 2011 йил 9 сентябрдаги 3-сон мажлис баёни билан тажрибавий дастур сифатида маъқулланган.

Ушбу дастур “Этика” фанидан бакалаврнинг тайёргарлик даражаси ва зарурий билимлари мазмунига қўйиладиган талаблар асосида тайёрланган.

Тажрибавий дастурни келгусида тўлдирилган ва бойитилган ҳолда чоп этиш заруратини ҳисобга олиб, фикр-мулохазаларингизни қўйидаги манзилга юборишингизни сураймиз:

Тошкент шаҳар, 2-Чимбой кучаси 96-уй, Олий ва ўрта махсус таълим вазирлиги “Маънавий-Ахлоқий тарбия” бошқармаси, тел: 246- 10-58, 246-10-54.

Фаннинг ўқув дастури Ўзбекистон Миллий университетида ишлаб чиқилди.

Тузувчилар:

Абдулла Шер- “Этика ва эстетика” кафедраси доценти (УзМУ)

Мухаммаджонова Л. А. - фалсафа фанлари номзоди, доцент (УзМУ)

Такризчилар:

Шермухамедова Н.А. - фалсафа фанлари доктори, профессор (УзМУ)

Пулатова Д. А.- фалсафа фанлари номзоди, доцент (ТДШИ)

Фаннинг ўқув дастури Мирзо Улуғбек номидаги Ўзбекистон Миллий университети Илмий-услубий кенгаши томонидан тавсия этилган (2011 йил 19 августдаги 1-сон баённома).

КИРИШ

“Этика” фани фалсафий фанларни ўзлаштирувчи мамлакатимиз талаба ёшларни ахлоқ жиҳатдан тарбиялашда муҳим омиллардан биридир. Бугунги кунда дунёвий айрим ҳудудларида Ахлоққа зид бўлган ҳаракатлар натижасида катта маънавий йўқотишлар юз бераётгани, миллатнинг асрий қадриятлари миллий тафаккури ва турмуш тарзи издан чиқаётгани, Ахлоқ - одоб, оила жамият ҳаёти, онгли яшаш тарзи жиддий ҳавф остида қолаётганини кузатиши мумкин.

Бугунги глобаллашган ХХІ асрда ёшларни Ахлоқимизга зид булган иллатлардан ҳимоя қилиш долзарб вазифадир. Гўзал Ахлоқ ва одоб билан белгилашган маънавий фазилатлар инсонлар ўртасидаги барча муносабатларга сингиб кетганидан кейингина чинакам Ахлоқий аҳамият касб этади. Шу сабабли ҳам Ахлоқий қадриятлар барча даврларда инсоннинг маънавий камолоти, жамият таракқиётининг асосий омилларидан бири сифатида эътироф этилган. Барча ижтимоий, иқтисодий, сиёсий муаммоларни ҳал этиш имконияти инсон шахсини тарбиялаш орқали яратилган.

Мамлакатимизда олиб борилаётган ислохотларнинг бош мезони, маънавий-маърифий соҳадаги янгиланишларнинг асосий йўналишлари, замонавий дунёқарашни шакллантираётган муҳим омиллар бевосита Ахлоқнинг маънавият тизимида муҳим ўрин тутганлигидан далолат беради.

Ахлоқ нормалари бир ҳалқдан бошқа ҳалқларга, авлоддан авлодга утиб, бориб, такомиллашиб боради. Мукамал Ахлоқ ва комил инсон ҳақидаги тушунчалар ҳар бир даврнинг имкониятлари ва мезонлари асосида белгиланади. Ўзбекистон Республикаси Президенти Ислам Каримов таъкидлаганидек: “Инсон маънавий оламини юксалиши билан боғлиқ турли ҳолатлар ҳақида кунда гапириш мумкин. Лекин, муҳтасар қилиб айтганда, Оллохнинг ўзи бизга буюрган комил инсон бўлиш, ҳалоллик ва адолат билан ҳаёт кечириш каби олижаноб фазилатларнинг маъно - мазмунини мафақат чуқур англаш, балки ана шундай хусусиятларга эга бўлиш, уларга амал қилиб яшаш - одамзотнинг маънавий бойлигини белгилаб берадиган асосий мезон десак, ҳеч қандай хато бўлмайди. Ўйлайманки, бунда ҳулоса инсоният ўз онгли ҳаёти давомида доимо орзу қилиб, интилиб келган юксак маънавий идеалнинг фалсафий ифодаси, мантиқий натижаси сифатида қабул қилиш ўринлидир.”

Ахлоқ ва одоб нормалари ижтимоий муносабатлар, таълим- тарбия асосида шаклланади.

“Этика” фани ўз моҳиятига кўра инсонни сийратан баҳолайди, унга мана бу - фазилат, бу эса иллат деб, инсоннинг мавжуд хислатларини таҳлил қилиб кўрсатади. Фан бўйича ишлаб чиқилган мазкур дастур доирасида талабалар жамият ва инсонлараро муносабатларда Ахлоқий мезонларнинг ўзига хос хусусиятлари тўғрисида тушунча, билим ва кўмикмаларга эга бўладилар.

Каримов И.А. Юксак маънавият - енгилмас куч. - Т., Маънавият, 2008. 10-б;

Фанин ўқитишдан мақсад - Ахлоқ ҳақидаги қарашлар тарихини ва бой маънавий меросини ўрганиш асосида замонавий одоб - Ахлоқ қоидалари ва уларга амал қилишнинг ижтимоий маънавий аҳамиятини ўрганишдан иборат. Жамиятда ёшларнинг умум маданий тавиясини юксалтиришга хисса қўйиши, комиллик сари интилиб яшаш кўникмаларини шакллантиришдан ҳамда кенг халқ оммасини маънавий юксак, Ахлоқан етук қилиб тарбиялашдан иборат.

Этика фанининг асосий категориялари

Фаннинг вазифалари:

- Ахлоқнинг миллийлик ва умумбашарийлик хусусиятларини таҳлил;
- этика категорияларининг инсон ҳаётидаги белгиловчи ўрнини аниқлаш;
- замонавий этика муаммоларининг инсон умри билан боғлиқ эканлигини асослаш ва инсоннинг ўз умрига, ҳатти - ҳаракатига масъулиятини ошириш малакаларини ўргатиш;
- талабаларни умуминсоний кадриятларга содиқлик, халқнинг маънавий меросини мустаҳкамлашга эъозлашга ўргатиш

Ўқув фанининг мақсади ва вазифалари;

- Ахлоқий кадриятлар ҳисобланган ватанпарварлик, инсонпарварлик туйғуларини талабалар онгига сингдириш;
- Ахлоқий кадриятлар, шу жумладан, иймон, инсоф, ҳалоллик, ҳаромдан, бировнинг ҳаққини ўзлаштиришдан кўрқиб, меҳр-мурувватлилик, раҳм - шафқатлилик, оқибатлилик, андишалилик, шарму-ҳаё, дўстлик қабиларни талабалар онгига сингдиришдан иборат.

Фан бўйича талабаларнинг билимига, кўникма ва малакасига қўйиладиган талаблар:

“Этика” фанини ўзлаштириш жараёнида амалга ошириладиган масалалар доирасида бакалавр:

- этика - Ахлоқнинг келиб чиқиши, моҳияти тараққиёти ҳамда Ахлоқий муносабатлар тизимини ўрганадиган қадимий фалсафий фан эканлигини тушуниши; этика фанининг жамият ижтимоий-маънавий ҳаётидаги ўрни, Ахлоқий тамойиллар, замонавий баркамол инсонни вояга етказишда этика фанининг ўрни ва аҳамиятини;
- Ахлоқнинг фақат инсонгагина ато этилган маънавий неъмат экани, Ахлоқ ва шахс камолоти борасида динийлик ва дунёвийлиқнинг ўзаро диалектик боғлиқлигини билиши, ихтиёр эркинлиги ва Ахлоқий танлов ўртасидаги ўзаро алоқадорлик масалалари, Ахлоқий тарбия борасидаги умумий қонуниятлари;
- дунё халқларининг Ахлоқий менталитети, улар ўртасидаги умумийлик ва фарқли жихатлар, оиладаги ижтимоий-маънавий муҳитнинг фарзанд тарбиясига таъсири, муомала маданияти, замонавий Ахлоқ кўринишлари, “оммавий маданият”нинг ёшлар дунёқарашига ижобий ва салбий таъсири, замонавий Ахлоқий тарбияда космополитизмга мойилликнинг кучайиб бориши, бугунги кундаги долзарб Ахлоқий муаммоларнинг ўзига хос хусусиятлари;
- Ахлоқий ва жисмоний тарбиянинг уйғунлиги, тиббий ва экологик тарбиянинг Ахлоқий асослари, шахс тарбиясига ижтимоий муҳитнинг

таъсири, замонавий Ахлоқий тарбиянинг ютуқлари ва камчиликлари; Ахлоқий маданиятни шакллантиришни долзарб масалалари тўғрисида кунлик ва мадакаларга эга бўлишлари зарур.

Фаннинг ўқув режадаги бошқа фанлар билан ўзаро боғлиқлиги ва услубий жиҳатдан узвий кетма-кетлиги.

“Этика” фани ўқув режадаги инсон ва жамият ҳаёти ҳамда фаолиятини ўрганувчи - “Ўзбекистон тарихи”, “Фалсафа”, “Маънавият асослари”, “Диншунослик”, “Маданиятшунослик”, “Социология”, “Психология” каби фанлар билан узвий боғлиқ.

Фанни ишлаб чиқаришдаги ўрни.

“Этика” фани жамиятни маънавий жиҳатдан янгилаш, ишлаб чиқариш муносабатларида Ахлоқий маданият устуворлигига эришишни таъминлашда муҳим ўрин тутди. Моддий неъматлар яратишнинг Ахлоқий асосларини, шунииндек, техника, интернет, биоэтика, тиббиёт, экологиянинг Ахлоқий жиҳатлари ёшларнинг Ахлоқий фазилатларини шакллантиришда муҳим аҳамият касб этади.

Талабалар мазкур фанни ўзлаштириш орқали келгусида жамоатчилик фаолиятида, жамоат бирлашмаларида, ўз-ўзини бошқариш органларида, маданий-маърифий соҳаларда фаол иштирок этади.

Фанни ўқитишда замонавий ахборот ва педагогик технологиялар.

Талабаларининг этика фанини ўзлаштиришлари учун ўқитишнинг илғор ва замонавий усулларида фойдаланиш, янги инфорацион педагогик технологияларни тадбиқ қилиш муҳим аҳамиятга эга. Фанни ўзлаштиришда дарслик, ўқув ва услубий қўлланмалар, маъруза матнлари, тарқатма материаллар, электрон материаллар, виртуал стендлардан фойдаланилади. Маъруза ва амалий машғулот дарсларида ақлий хужум, кейс-стади, бумеранг, юшетер, матбуот конференцияси каби илғор педагогик технологиялардан фойдаланилади.

АСОСИЙ КИСМ

“Этика” фанининг предмети ва жамият ҳаётидаги аҳамияти

“Этика” фанининг предмети, моҳияти, унинг асосий белгилари ва тузилмаси. Ахлоқнинг пайдо булиши. Гедонизм ва эвдемонизм тушунчаларининг Ахлоқий аҳамияти. Этика фанининг фанлараро боғлиқлиги: фалсафа; эстетика; диншунослик, ҳуқуқшунослик, миллий ғоя, психология, педагогика, сиссатшунослик, экология. Ахлоқнинг пайдо булиши ҳақидаги диний, эмпирик ва генетик концепциялар. Ўзбекистон мустақиллигининг ша фаии ривожига конструктив таъсири. ХХІ аерда глобал этосфера (Ахлоқий мухит)ни яратишнинг зарурияти. Инсон, унинг иисоият олдидаги бурчи ва масъулияти.

Қадимги Шарқ ва Ғарб мутафаккирлари ижодида Ахлоқ ҳақида қарашларнинг умумий томонлари ва фарқи қадимги Шумер, Вавилон ва Мисрдаги Ахлоқий қарашлари, “Авесто” - Турон ва Эрон халқлари Ахлоқий қонун-қоидаларининг манбаи.

Қадимги Ҳинди-Хитой минтақасидаги Ахлоқий қарашлар: буддавийлик, Даоизм, Конфуций таълимотининг Ахлоқий жиҳатлари.

Қадимги Юнон ва Румо Ахлоқшунослигида Сукрот ва Афлотун, Арасту ва Эпикур, Тит Лукреций Кар, Сенека ва Эпиктет ижодининг ўрни.

Ўрта асрларда Шарқ ва Ғарб Ахлоқшунослигининг асосий йуналишлари. Куръони Карим, Хадиси Шариф, Инжил - диний Ахлоқий манба. Имом ал-Бухорий, Имом ат-Термизий ижодида Ахлоқ масаласи. Ал-Фаробий, Ар-Розий, Ибн Сино, Ибн Рушднинг Ахлоқий қарашлари. Тасаввуф Ахлоқшунослиги. Имом Газзолий, Жалолиддин Румий, Азизиддин Насафийнинг комил инсон концепцияси.

Темур ва темурийлар даврида Алишер Навоий ва Абдурахмон Жомий, Хусайн Воиз Кошифий каби мутафаккирлар Ахлоқий қарашларининг аҳамияти. “Қобуснома”, “Ахлоқи Муҳсиний”, “Бахористон”, “Гулистон” пандномаларининг инсон Ахлоқий камолотидаги ўрни.

Ўрта асрлар Оврупа Ахлоқшунослигида черков ақидаларининг устуворлиги: Фома Аквинский, Августин Блаженный. Уйғониш даври Ахлоқий таълимотлари: Валла, Монтен, Макиавелли.

Янги ва энг янги давр Ахлоқшунослиги

Янги давр Ахлоқшунослигидаги рационал ва сенсуал йўналишлар: Спиноза, Локк, Шэфтсбери. Олмон мумтоз Ахлоқшунослиги: Кант, Шеллинг, Гегел, Фейербах. Иррационализм намоёндаларининг Ахлоқ фалсафаси: Киркегард, Шопеихдуэр, Ницше.

ХІХ - ХХ аср рус мумтоз Ахлоқшунослиги: В. Соловьёв, Н. Лосский, И. Ильин. Н. Бердяев қонун этикаси, тавба этикаси ва ижод этикаси ҳақида.

3. Фрейд ва Э.Фром психоанализи, Ж. П. Сартр экзистенциализми, М.Гандининг ғайри зўравонлик Ахлоқшунослиги, К.Ясперснинг ҳаётга эҳтиром Ахлоқ фалсафаси, А.Швейцер универсал этика асосчиси. М.З.Кутку ва М. А.Жушаннинг янги тасаввуфчилик Ахлоқшунослиги.

Туркистон маърифатчи-жадидларининг Ахлоқий қарашлари: Аҳмад Дониш, Абай ва Амбар Отин, Абдулла Авлонийнинг “Туркий гулистон ёхуд Ахлоқ”, Абдурауф Фитратнинг “Оила ва оилани бошқариш хусусида” номли асарларининг Ахлоқий моҳияти.

Шўролар даври Ахлоқшунослиги. Мустақиллик даврида янги Ахлоқий тафаккурнинг шаклланиши. Этика категорияларининг ўзига хос хусусиятлари. Буюк мутафаккирлар этика категориялари ҳақида. Мухаббат - Ахлоқшуносликнинг энг асосий категорияси. Мухаббатнинг турлари: Ватанга, миллатга, ота-онага, фарзандга, инсониятга, гўзаликка мухаббат. Мухаббат ва нафрат.

Эзгулик ва ёвузлик; яхшилик ва ёмонлик; адолат ва адолатсизлик; бурч ва масъулиятсизлик; виждон ва виждонсизлик; номус ва беномуслик; бахт ва бахтсизлик; ҳақиқатпарварлик ва ёлғончилик, ҳаётнинг маъноси, идеал тушунчалари.

Ахлоқий тамойиллар ва меърослар.

Ахлоқий тамойиллар ва уларнинг шахс ва жамият муносабатларида намоён бўлиши. Ахлоқий тамойилларга тарихийлик нуктаи назаридан ёндашувнинг ўзига хос хусусиятлари. Ватанпарварлик; инсонпарварлик; эрқпарварлик; фидоийлик; зиёилик; меҳнатсеварлик; тинчликпарварлик; жумардлик; ўзбекчилик; мемондўстлик.

Ихтиёр эркинлиги ва Ахлоқий танлов. Ахлоқий меъёрлар: халоллик ва нопоклик; тўғрилиқ ва эгрилик; ростгуйлик ва ёлғончилик; инсофлилик ва инсофсизлик; хушфёзлик ва бадфёзлик; шириисуханлик ва кўполлик; камтаринлик ва мактанчоқлик; вафо ва хиёнат; садоқат ва сотқинлик; масъулият ва лоқайдлик; орият ва бузуклик.

Дунё ҳалқларининг Ахлоқий менталитети

Европа ва Осиё ҳалқлари Ахлоқидаги умумийлик ва фарқли жиҳатлар. Шарқ мамлакатлари ҳалқларининг Ахлоқи: ўзаро ҳурмат; сабр-тоқат; юз хотиржамлик; андишалилик; мурувватлилик; саховатпешалик. Ғарб ҳалқлари Ахлоқидаги хусусиятлар: чўрткесарлик; қатъиятлилик, индивидуализм, эгоцентризм, космополитизм.

Африка ва Лотин Америкаси ҳалқларининг Ахлоқий менталитети. Яқин ва Узоқ Шарқ мамлакатлари ҳалқларининг Ахлоқий анъаналари. Ахлоқий менталитетда ворисийликнинг намоён бўлиши.

Никоҳ, оила ва давлатнинг Ахлоқий асослари

Никоҳ энг қадимги Ахлоқий муносабат шакли. Буюк мутафаккирлар оиланинг муқаддаслиги ҳақида. Никоҳда мухаббатнинг зарурийлиги. Шу соҳнинг қонуний ва диний асослари. Оиладаги ижтимоий-маънавий муҳитнинг фарзанд тарбиясига таъсири, эркак ва аёлнинг ўрни. Оила шаънини сақлашда ота-она ва фарзандлар масъулияти ва бурчлари; ажралиш ва унинг оқибатлари. Оилада ёшлар ва қарияларнинг ҳуқуқларини химоя қилишда давлатнинг роли. Оилавий муносабатларга ноанъанавий ёндашувлар: бир жинсли никоҳлар, никоҳсиз оилалар ва уларнинг оқибатлари. Давлатнинг Ахлоқий моҳияти. Давлатнинг оила тинчлиги ва барқарорлигини таъминлашдаги ўрни. Давлат томонидан ёш оилаларни ижтимоий муҳофаза қилишининг аҳамияти. Оила шартномасининг Ахлоқий жиҳатлари.

Муомала маданияти ва замонавий Ахлоқ

Муомала маданияти - Ахлоқий маданиятнинг таркибий қисми. Муомала одобининг ижтимоий-тарихий аҳамияти. Муомала одоби ва унинг Ахлоқий маданиятда намоён бўлиши. Этикет замонавий Ахлоқнинг назарий ва амалий

асоси. Асосий Ахлоқий кадриятлар: хусусий Ахлоқий кадриятлар; универсал Ахлоқий кадриятлар; минтақавий Ахлоқий кадриятлар.

Касбий одобнинг Ахлоқий маданият билан уйғунлиги; касбий эркинлик ва касбий бурчнинг Ахлоқий мохияти. Инсоннинг касбий одоби: олим одоби, журналист одоби, ҳуқуқшунос одоби, шифокор одоби, педагог одоби, муҳандис одоби, тадбиркор ва савдо ходими одоби ва х.к.

Шахс Ахлоқий тарбияси

Шахс Ахлоқий камолотида таълим ва тарбиянинг ўрни. Билим — шахсни мақсадга йуналтирувчи куч: кундалик билим, шахсий билим, диний билим, илмий билим. Ахлоқий ва жисмоний тарбия уйғунлиги. Тиббий ва экологик тарбиянинг Ахлоқий асослари. Тана парваришининг тиббий тарбиядаги ўрни. Соғлом турмуш тарзининг баркамол авлод Ахлоқий тарбиясидаги аҳамияти. Санъатнинг шахс Ахлоқий тарбиясига таъсири: кино, мусика, кушик, театр, бадиий асар. Шахс тарбиясига ижтимоий муҳитнинг таъсири: оила, жамоа, оилавий тадбирлар, гуруҳлар. Йўл ҳаракати қоидаларига амал қилишнинг Ахлоқий мезонлари. Замонавий Ахлоқий тарбиянинг ютуқлари ва камчиликлари. “Оммавий маданият”нинг ёшлар дуёкарашига таъсири. Замонавий Ахлоқий тарбияда космополитизмга мойиллик.

Этиканинг замонавий муаммолари

Глобал жараёнларнинг шахс Ахлоқий камолотида таъсири. Инсоннинг ҳаёт мазмунига ва улимга муносабати: маънавий-рухий ва жисмоний азоб. Ижтимоий муҳофаза - Ахлоқий зарурият. Биоэтика - амалий этиканинг назарий асоси. Эвтаназия: актив ва пассив эвтаназия. Клонлаштириш, трансплантация, ксенотарансплантация (инсонга хайвон органи ва тўқималарини утказилиши) ва донорлик диний этика нуқтаи назаридан. Этиканинг замонавий муаммоларига диний ва илмий ёндашувлар.

Семинар машгулотларни ташкил этиш буйича курсатма ватавсиялар

Семинар машгулотларини ташкил этиш буйича профессор-ўқитувчилар томонидан курсатма ва тавсиялар ишлаб чиқилади. Унда талабалар асосий маъруза мавзулари буйича билим ва қуникмаларини амалий машгулот жараёнида янада бойитадилар. Шунингдек, дарслик ва ўқув қуланмалар асосида талабалар билимларини мустаҳкамлашга эришиш, таркатма материаллар дан фойдаланиш, илмий мақолалар ва тезисларни чоп этиш орқали талабалар билимини ошириш, мавзулар буйича кургазмали куроллар тайёрлаш ва бошқалар тавсия этилади.

Семинар машгулотларида талабалар этиканинг назарий ва амалий асосларини урганадилар.

Семинар машгулотларнинг тавсия этиладиган тахминий мавзулари:

1. Глобаллашув жараёнида маънавий таназзул ҳддисаси ва унинг Ахлоқий асослари.
2. Иқтисодий тараккиёт жараёнларида Ахлоқий билимнинг зарурияти.
3. Комил инсон концепциясининг Ахлоқий — маънавий негизлари.
4. Шахс Ахлоқий камолотида салбий таъсир курсатувчи омиллар.
5. “Оммавий маданият” ва унинг гайриАхлоқий қурилишлари.
6. Ахлоқий маданиятнинг ривожланишида интернетнинг ўрни.
7. Миллий кадриятлар ва замонавий ёшлар.

8. Эфтоназиянинг Ахлоқий муаммолари.
9. Соғлом турмуш тарзи мустаҳдам оиланинг гарови сифатида.
10. Кино санъатининг ёшлар Ахлоқий тарбиясига таъсири.
11. Этика асосий категориялари 5фтасидаги умумий алоқадорлик.
12. Ахлоқий маданиятнинг замонавий йуналишлари.
13. Этикетнинг дид - фахм, фаросат ривожигаги ўрни.
14. Маърифат - маънавий камолотнинг асосий йули сифатида.
15. Ахлоқий тафаккурни ривожлантириш қонуниятлари.
16. Инсон шахсининг гузаллиги ва манфаатлар уйғунлиги.
17. Жамиятни модернизация қилишнинг Ахлоқий асослари.
18. Дин - инсон маънавияти ривожланишининг муҳим омилларидан бири сифатида.
19. Ахлоқнинг глобал муаммолари.
20. Шарк мутафаккирлари асарларида илгари сурилган Ахлоқий гояларини фалсафий тафаккур тарихидаги ўрни.

Мустақил ишларни ташкил этишни шакли ва мазмуни

Мустақил таълимнинг турли хил шакллари мавжуд бўлиб, бунда асосий эътибор талабанинг берилган мавзулар (амалий масалалар, топшириқлар ва кейс-стадилар)ни мустақил равишда, яъни аудиториядан ташқарида бажариши, ўқиб урганиши ва шу йуналиш бўйича билим ва кўникмаларини чуқурлаштиришига қаратилади. Талаба мустақил ишни тайёрлашда муайян фаннинг хусусиятларини ҳисобга олган ҳолда қуйидаги шакллардан фойдаланиш тавсия этилади:

- дарслик ёки ўқув қўлланмалар бўйича фанлар боблари ва мавзуларими ўрганиш;
- тарқатма материаллар бўйича маърузалар қисмини ўзлаштириш;
- мустақил ишлар, кейс-стадилар билан ишлаш;
- махсус ёки илмий адабиётлар (монографиялар, мақолалар) бўйича фанлар бўлимлари ёки мавзулари устида ишлаш;
- фанга оид статистик маълумотлари ўрганиш, уларни таҳлил қилиш;
- талабанинг ўқув-илмий-тадқиқот ишларини бажариш билан боғлиқ бўлган фанлар бўлимлари ёки мавзуларни чуқур ўрганиш;
- фаол ва муаммоли ўқитиш усулларидан фойдаланиладиган ўқув машғулоти;

Мустақил ишларини реферат, семинар, маъруза тайёрлаш, Президент асарларини конспектлаштириш ва бошқа шаклларда ташкил этилиши тавсия этилади. Мустақил иш мавзуларини белгилашда маъруза ва семинар машғулоти мавзуларини тулдиришга ҳаракат қилиниши лозим.

Тавсия этилаётган мустақил ишларнинг тахминий мавзулари:

1. Инсон кадр-қимматининг мазмуни.
2. Ахлоқнинг умуминсоний, минтақавий ва миллий хусусиятлари.
3. Ор-номус, кадр-қиммат, шарм-хаё Ахлоқий меъёрлари сифатида.
4. Оила Ахлоқи.
5. Хушмуомалалик ҳул қий гузаллик сифатида.
6. Муҳдббатнинг турлари ва унинг Ахлоқий жиҳдлари.
7. Шахс ни нг Ахлоқий фазилатлари.

8. Этика фанини ижтимоий жараёнлар билан богликлиги.
9. Тасаввуфнинг Ахлоқ фалсафаси сифатида намоён булиши.
10. Ахлоқнинг глобал муаммолари.
11. Ахлоқ ва демократия.
12. Ахлоқ ва мафкура.
13. Арастунинг “Ахлоқи Кабир” асарида Ахлоқий муаммоларнинг ёритилиши.
14. Шахс маънавий камолотида Ахлоқий кадриятлар уйгунлиги
15. Санъатнинг Ахлоқий хусусиятлари.
16. Оммавий маданият ва ёшларнинг Ахлоқий карашлари.

Дастурийинг информации-услугий таъминоти

“Этика” фанини ўқитишда замонавий (хусусан, интерфаол) методлар, ахборот коммуникация (медиа-таълим, амалий дастур пакетлари, презентацион, электрон-дидактик) технологияларининг кулланиши назарда тутилади. Машгулотларда электрон дарслик, мавзуга оид теледисклар ва бошқа кургазмали куроллардан фойдаланилади.

Фойдаланиладиган адабиётлар руйхати

Рахбарий адабиётлар:

1. Каримов И. А. Юксак маънавият - енгилмас куч. -Т.: Маънавият, 2008.
2. Каримов И. А. Адабиётга эътибор - маънавиятга, келажакка эътибор. -Т.: Ўзбекистон, 2009.
- Каримов И.А. Жамиятимизни эркинлаштириш, ислохотларни чуқурлаштириш, маънавиятимизни юксалтириш ва ҳалқимизнинг хдёт даражасини ошириш - барча ишларимизнинг мезони ва максадидир. J 5- жилд, - Т.: Ўзбекистон, 2007. - 318 б.
4. Каримов И.А. Мамлакатимизда демократик ислохотларни янада чуқурлаштириш ва фуқаролик жамиятини ривожлантириш концепцияси. —Т.: Ўзбекистон, 2010.

Дарсликлар ва ўқув кулланмалар:

1. Абдулла Шер. Ахлоқшунослик. Дарслик. -Т.: Ўзбекистон файласуфлари миллий жамияти нашриёти, 2010.
2. Жаҳон фалсафаси тарихидан лавҳалар. / ^ .Назаров таҳрири остида. -Т.: Шарк, 2004
3. Мамашокиров С., Усманов Э. Барқарор тараккиётнинг экологик хавфсизлик масалалари. -Т.: Фан, 2009.
4. Мухдмадждонова Л., Жадид мутафаккирларининг Ахлоқий қарашлари. - Т.: УзМУ. 2007.
5. Назаров К- Аксиология - қадриятлар фалсафаси. -Т.: УФМЖ, 2004.
6. Нурматова М. Шахс қамолотида Ахлоқий ва эстетик қадриятлар уйғунлиги. - Т.: Университет, 2009.
7. Русанов Б., Гуламов В. Муомала маданияти. Дарслик. -Т.: Иқтисод- молия, 2009.
8. Шермухаммедова Н.А. XXI аср фанининг долзарб муаммолари // Фалсафа ва фан методологияси. - Т.: Университет, 2005.

Қўшимча адабиётлар:

1. Арасту. Поэтика. Ахлоқи Кабир. -Т.: Янги аср авлоди, 2004.
2. Аликулов Х* Фалсафий мерос ва маънавий-Ахлоқий фикр ривож. -Т.: Фалсафа ва ҳуқуқ институт, 2009.
3. Агзамходжаева С.С. Ижтимоий идеал ва Ўзбекистонда ижтимоий- маънавий тараккиёт муаммолари. Диссертация. Фалс. фан. док. - Т.: 2009.
4. Абдулла Авлоний Туркий гулистон ёхуд Ахлоқ. - Т.: Ўқитувчи, 1992.
5. Абу Абдуллох Мухаммад ибн Исмоил ал Бухорий. Хадис. 2. томлик -Т.: Ўзбекистон миллий энциклопедияси давлат илмий нашриёти, 2008.
6. Жабборов И. Узбеклар (анаънавий хужалиги, турмуш тарзи ва эгномаданияти). -Т.: Шарк, 2008.
7. Загритдинова Ф.Б. Философско-этический анализ проблем современной биомедицины (на примере Республики Узбекистан). Диссертация. Док. филос. наук. - Т.: 2006.
8. Каххарова Ш. Глобал маънавият глобаллашувнинг гоъвий асоси. -Т.: Тафаккур, 2009.
9. Мадаева У.М. Миллий менталитет ва демократик тафаккур. -Т.: Фалсафа ва

хуқук, 2007.

10. Махмудов Т. Комиллик асрорлари. Х,аётгий хдкматлар. —Т.: Адолат, 2006.
11. Маънавият асосий тушунчалар изохди лугати. —Т.: Г.Гулом номидаги нашриёт - матбаа ижодий уйи, 2009 йил.
12. Наврузова Т.Н., Зоиров Э.Х., Юнусова Т.С. Тасаввуфда инсон ва унинг камолоти масаласи. - Т.: Фалсафа ва хуқук, 2006.
13. Мухаммаджонова Ў.А. Маърифатпарвар шоирлар - Дилшод Барно ва Анбар Отиннинг Ахлоқий қарашлари. Диссертация. Фалс. фан.ном. - Т.:2005.
14. Мухаммаджонова Ў.А. Жаҳид мутафаккирларининг Ахлоқий-эстетик қарашлари./ Услубий қулланма. -Тошкент: УзМУ, 2007.
15. Нурматова М. А. Шахс маънавий камолотида эстетик ва Ахлоқий ва эстетик қадриятлар уйғунлиги. -Т.: Университет, 2009.
16. Нажмиддинова К.У. Оила тарбиясида миллий ва умуминсоний Ахлоқий маданиятнинг)фни. Диссертация. Фалс, фан.ном. - Т.: 2004.
17. Очилдиев А. Бугунги дунёнинг мафкуравий манзараси. —Т.: Ijod dunyosi, 2002.
18. Очилова Б. Миллий-маънавий юксалишда мерос, қадриятлар ва ворисийлик. -Т.: Истикдол, 2009.
19. Отамуродав С. Глобаллашув ва миллат. -Т.: Янги аср авлоди, 2008.
20. Тиллаева Г. Маънавият ва комил инсон тарбияси. -Т.: Фалсафа ва хуқук, 2006.
21. Термизий. Саҳдаи Термизий. -Т.: Г.Еулом номидаги Адабиёт ва санъат нашриёти, 1993.
22. Умаров Б. Глобаллашув зиддиятлари. - Т., Маънавият, 2006.
23. Фалсафа: комусий лугат. / К.Назаров таҳрири остида. - Т.: Шарк, 2004.
24. Хожиаҳмедов А. Махалла одоби. -Т.: Шарк, 2001.
25. Холматова М. Оилавий муносабатлар маданияти ва соғлом авлод тарбияси. - Т.: Ўзбекистон, 2000.
26. Чориев А. Инсон фалсафаси. -Т.: Чинор ЭНК нашриёти, 2007.
27. Шайх Мухаммад Содик Мухаммад Юсуф. Х,адис ва хаёт. Адаб. - Т.: Шарк 2008.
28. Каршибоев А. Мусулмончилик - эзгу фазилатлар мужассами. -Т.: Мовароуннахр, 2001.
29. Куронов М. Миллий гоя ва узбек характери. - Т.: Маънавият, 2005.
30. Якубов Ю.М. Ислом таълимотида шахс ва жамият муносабатлари масаласи. Диссертация. Фалс, фан.ном. - Т.: 2009.

Электрон таълим ресурслари:

1. <http://www.mgimo.ru/filesserver>
2. <http://www.pacademv.edu.b>
3. <http://www.rags.ru/kaf7fi...>
4. <http://www.ssu.rimnet.rn/...>

КИРИШ

Ўзбекистонда мустакилликка эришилган дастлабки кундан бошлаб фан, таълим ва тарбия мазмунига алохида эътибор қаратилди. Мустакилликимизнинг йигирма йиллик тарихида эришилган ютуқлар ёшларда миллий маънавий мерос ва кадрларнинг эстетик идрок қилиш, уларда воқеаларнинг ходиса сифатида намоён бўлиши эмас, балки эстетик моҳиятини чўқур англаш малакаларини шакллантиришни тақрзо этмоқда. Айни пайтда бу жараён эстетика фанининг методологик асослари ҳдмда илмий мазмунини миллий ва умуминсоний тамойиллар билан муштарақлигини таъминлашни талаб этади. Зеро, Ўзбекистон Республикаси Президентга Ислоҳ Каримов таъкидлаганидек: “Тарихимизга кириб келаётган бу буюқ марра муносабати билан утган давр мобайнида ҳаётимиз сифати, мамлакатимиз киёфаси қандай ўзгариб бораётгани, қандай ютуқ ва натижаларга эришганимиз, ижтимоий йуналтирилган бозор иқтисодиётига асосланган очик демократам давлат ва фуқаролик жамиятини барпо этиш йулида қандай суръатлар билан ривожланиб бораётганимизни баҳолаш эҳтиёжи тугилмоқда.”¹

Мазкур дастур эстетик тафаккурнинг ижтимоий сиёсий асослари ҳар қандай жамият ҳалқининг ижтимоий онгини ўзгартиришга, унинг пировард мақсадларига хизмат қилишга қаратилган. Шу боис, унда санъат, адабиёт, экология, техника ва дизайннинг эстетик мазмунини ёритиш, санъат социологияси, атроф-муҳит эстетикаси, соғлом турмуш тарзи эстетикаси каби янги йуналдирилган илмий- назарий асослари қўлдан берилган. Чунки бугунги кундаги глобаллашув даврида ёшлар тафаккурини турли гайриэстетик ҳолатлар таъсиридан ҳдмоя қилиш, айниқса электрон воситалар орқали кириб келаётган турли қўлдан берилган омилининг эстетик мазмунини тулақонли англаш давр талабига айланган. Ана шу талабга мос таълим тизимини яратиш, таълим олувчиларда эстетик дунёқарашни юксалтириш, бадиий тафаккур, эстетик маънавий ва ижодий фикрларни шакллантириш муҳим вазифа ҳдсобланади. Бу вазифага эса олий таълим тизимида эстетика фанини чўқурроқ ўқитиш орқали эришиш мумкин.

“Эстетика” фани буйича ишлаб чиқилган мазкур ўқув дастури доирасида талабаларнинг табиат, жамият ва санъатдаги гўзалликларнинг фалсафий моҳияти, нарсалар оламили бадиий-эстетик жиҳатдан лойиҳалаштиришининг фалсафий асослари ҳақида бил им, қўлдан берилган малакаларини шакллантириш назарда тутилади. Фан дастури фанларнинг амалий эстетикага дойр хусусиятларини англаб етишда ўзига ҳос аҳамият қўлдан берилган.

Ўқув фанининг мақсади ва вазифалари

Фанни ўқитишнинг мақсади - эстетик маданиятни такомиллаштириш орқали талабаларда дунёни эстетик идрок қилиш, гўзаллик ва ҳунуқлик, улугворлик ва тубанликни фарқлай олиш ҳдмда юксак эстетик дид талабларига мос ҳдёт фаолиятини ташкил этишга йуналтирилган илмий асосларини мустаҳкамлашдан иборат.

Каримой И. А. Мамлакатимизда демократик ислоҳотларни янада чўқурлаштириш ва фуқаролик жамиятини ривожлантириш концепцияси. -Т.: Ўзбекистон, 2010.

Фаннинг вазифаси:

- эстетик дид ва эстетик туйгуни тарбиялаш;
 - санъат асарларида инсонпарварлик гоёларини идрок қилиш;
 - ички ва ташқи гу зал лик уйғунлигини таъминлаш ва бу орқали талабаларда эстетик маданиятни такомиллаштириш;
- Ў миллий ва умумбашарий кадриятларининг эстетик моҳиятини идрок
* этиш * амда уларни кадрлашга ўргатиш.

ёшлар эстетик туйғусини тарбиялашининг назарий ва амалий асосларини таҳлил қила олиш;

- гўзаллик ва улугворлик категориялариминг кадрият сифатидаги ижтимоий-маънавий моҳиятини тушунтириш;
- талабаларга воқеликни эстетик идрок этиш, ўзлаштириш ва муносабат билдиришининг илмий-амалий йулларини ўргатиш.

Фан бўйича талабаларнинг билимига, кўникма ва малакасига қўйиладиган талаблар

“Эстетика” ўқув фанини ўзлаштириш жараёнида амалга ошириладиган масалалар доирасида бакалавр:

- эстетиканинг фан сифатидаги моҳияти, унинг категориал аппарата ва риёжланиш қонуниятларини; эстетиканинг назарий масалалари ва тарихий-методологик манбаларини; эстетик дунёқарашни юксалтиришининг фундаментал асосларини ҳамда эстетика фанининг жамият маънавий ҳаётидаги ўрнини *билиши керак.*

- эстетик тафаккур тарихини ўрганиш ва уни ҳолисона баҳолаш; мумтоз ва замонавий санъат турларининг эстетик мазмунини таҳлил қилиш; воқеликка оқилона эстетик муносабат билдириш ва содир бўлаётган ҳодисаларнинг эстетик мазмунини тушунтира олиш; эстетиканинг санъат, бадиий ижод, дизайн, турмуш гўзаллиги, атроф-муҳитни гўзаллаштириш ва эстетик тарбия борасидаги умумий қонуниятларини ўзлаштириш *қуникмаларига эга бўлиши керак.*

- эстетик муносабатлар тизимидаги ўзгаришлар ва функционал масалаларни қиёсий таҳлил қилиш; эстетик дунёқарашни бойитишга салбий таъсир қурсатувчи омилларини фарқлаш, эстетик дидни юксалтириш ва фаҳм-фаросат ҳиссини уйғунлаштириш ҳамда техника эстетикаси ва унинг бугунги қундаги қурилишлари, моддий неъматлар ишлаб чиқаришда эстетик диднинг заруриятига доир амалий таклифлар ишлаб чиқиш *малакаларига эга бўлиши керак.*

Фаннинг ўқув режадаги бошқа фанлар билан ўзаро боғлиқлиги ва услубий жиҳатдап узвий кетма-кетлиги

“Эстетика” фани ўқув режадаги ишон ва жамият ҳаёти ҳамда фаолиятини ўрганувчи - “Ўзбекистон тарихи”, “Фалсафа”, “Маънавият асослари”, “Диншунослик”, “Маданиятшунослик”, “Социология”, “Психология”, “Миллий гоё” каби фанлар билан ўзвий боғлиқ.

Фани ишлаб чиқаришдаги ўрни

“Эстетика” фани жамиятни маънавий жиҳатдан янгилаш, моддий ва маънавий неъматлар ишлаб чиқаришда эстетик маданиятнинг устуворлигига

эришиш ва уларнинг эстетик асосларини мустахдсамлаш, шунингдек, техника, дизайн ва атроф-муҳит гўзаллигини таъминлашда ишлаб чиқаришнинг ажралмас бугини ҳисобланади.

“Эстетика”ни ўзлаштириш орқали бакалавр келгусида жамоатчилик фаолиятида, давлат бирлашмаларида, ўз-ўзини бошқариш органларида, маданий-маърифий соҳалардаги ишларни ташкил этиш ва у^{тказиш} Д^а иштирок этади.

Фанни ўқитишда замонавий ахборот ва педагогик технологиялар

Талабалар эстетика фанини ўзлаштиришлари учун ўқитишнинг илгор ва замонавий усулларидан фойдаланиш, янги инфор­мацион педагогик технологияларни тад­бик қилиш муҳим аҳамиятга эга. Фанни ўзлаштиришда дарслик, ўқув ва услубий қулла­нмалар, маъ­рўза матнлари, таркатма материаллар, электрон материаллар, виртуал стендлардан фойдаланилади. Маъ­рўза ва амалий машгулот дарсларида аклий хужум, кейс-стади, бумеранг, кластер, матбуот конференцияси каби илгор педагогик технологиялардан фойдаланилади

АСОСИЙ ҚИСМ

Эстетиканинг предмети, максоди ва вазифалари

“Эстетика” - нафосатни ўрганувчи қадимий фан. “Эстетика” фанининг объекти ва фалсафий моҳияти. Дунёни эстетик ҳис қилишга мифологик, диний, илмий ва фалсафий ёндашувлар. “Эстетика” ҳақидаги қарашлар тарихи. “Эстетика” ва ижтимоий фанларнинг ўзаро алоқадорлиги: фалсафа, этика, тарих, миллий гоё, педагогика, психология, маънавият асослари, диншумослик, иктисодиёт, экология, социология, табиий фанлар. “Эстетика”нинг структураси.

Эстетик англаш, эстетик муносабат ва эстетик фаолият

Эстетик англаш тушунчаси ва унинг индивидуал характери. Инсоният тарихида эстетик англаш, муносабат ва фаолиятнинг талқини. Эстетик билиш ва эстетик қадриятлар муносабати. Эстетик англашнинг асосий элементлари: эстетик эҳтиёж, эстетик муносабат, эстетик туйғу, эстетик дид, эстетик ба*о, эстетик идеал, эстетик қарашлар, эстетик назариялар. Шаҳе эстетик **ЭХ.ТИСЖИ**. Эстетик муносабатнинг ўзига хос хусусиятлари. Модернизация жараёнларида эстетик фаолиятнинг қуринишлари. Эстетик фаолият меҳнатнинг ўзига хос тури. Эстетик фаолиятнинг ижодий характери. Меҳнат, уйин ва санъатнинг ўзаро муносабатлари. Эстетик фаолитнинг турлари: халқ ижоди ва профессионал ижодий фаолият, бадиий фаолият ва унинг эстетик табиати, илмий фаолият, диний фаолият, ижодий фаолият, техник фаолият. Эстетиканинг асосий категориялари

“Эстетика” категорияларининг фалсафий мазмуни ва моҳияти. Фалсафа тарихида эстетика категориялари ҳақидаги тасаввурларнинг хилма-хиллиги. Гўзаллик эстетиканинг асосий категорияси. Эстетик тафаккур тарихида гўзалликка муносабат. Гўзаллик ҳақидаги тасаввурнинг ўзгарувчанлиги. Гўзалликнинг санъатда намоён бўлиши. Гўзаллик ва манфаат. Гўзаллик ва унинг муқобиллари: хунуклик, бадбашаралик, беухшовлик, иомутаносиблик. Улугворлик категориясининг фалсафий моҳияти. Эстетик тафаккур тарихида улугворлик ҳақидаги қарашларнинг ўзига хос жиҳатлари. Улугворликнинг оламни эстетик идрок этишга ижобий таъсири. Улугворликнинг қуришишлари:

табиатдаги улугворлик, жамият улугворлиги, инсон улугворлиги. Улугворликка микдор ва микёснимг таъсири. Улугворликнинг санъатда намоён булиши. Улугворликнинг тубанлик, худбинлик, соткинлик билан зиддияти. Фожеавийлик (трагедия) категорияси. Фожеавийликка муносабатнинг турлари. Фожеавийликнинг намоён булиш шакллари: жамият хаётида; инсон фаолиятида; санъатда; бадий асарда, Фожеавийлик ва эстетик идеал. Фожеавий кахрамон. Фожеавий жараён ва унга эстетик муносабат. Фориглаш - фожеавий асарнинг хусусияти сифатида. Кулгилилик категорияси. Эстетик тафаккур тарихида кулгилиликка муносабат. Кулги ва унинг инсон хаётидаги ўрни. Кулгили холат. Кулгининг объектлари: турмуш воқеалари, санъат асари, бадий асар, суҳбат мавзуси, мулоқот. Кулгилиликнинг намоён булиш шакллари: хажв, хазил, мутойиба, киноя, кесатик, истехзо. Кулги, хазил-мутойиба ва унда меъёрнинг зарурияти. Комедия - санъат жанри. Кулгининг фориглантириш хусусияти. Кулги ходисасининг соғлом турмуш тарзига таъсири. Кулгилиликнинг демократик хусусияти. Эстетика категорияларининг ўз^аР^о алоқадорлиги. М)пъжизавийлик, хаё (ибо-хаё) ва қдзикарлилик эстетика категорияларини ривожлантирувчи мезон сифатида.

Табиат ва техноген цивилизация эстетикаси

Табиат эстетикаси. Инсоният тафаккури тарихида табиатга эстетик муносабатнинг зарурияти хақидаги қарашлар. Инсоннинг табиатга муқобил эстетик муносабатлари. Табиатнинг эстетик хусусиятлари. Табиат эстетик фаолият объекти. Экологик эстетиканинг қадрият мақоми. Экология эстетикасининг ахлоқий муаммолари. Табиатни эстетик идрок этишининг анъанавий ва ноанъанавий усули: табиатни асл холида идрок этиш, табиатни бадий образларда ифодалаш. Экоэстетиканинг ХХІ аср илмий-техник таракқиётдаги ўрни. Техноген цивилизациянинг ишлаб чиқариш эстетикаси ва фан таракқиётига таъсири. Маиший турмуш эстетикаси ва унинг технологияси. Техника эстетикасининг ишлаб чиқариш ва ижтимоий жараёнлардаги ўрни. Техниканинг инсон эстетик манфаатлари ва фаолияти билан боғлиқлиги. Замоनावий шаҳарсозлик эстетикаси. Дизайннинг эстетик хусусиятлари. Табиат ва маиший турмуш дизайни. Халқ амалий санъати ва дизайн.

Саиъатиинг предмети, мақсади ва вазифалари. Буюқ мутафаккирлар саиъатиинг инсон ва жамият ҳаётидаги ўрни хақида. Саиъатиинг хусусиятлари: Санъат ва унинг турлари:

Тарихийлик, маъжозийлик, демократлик, миллий ва умуминсонлик. Саиъатиинг тамойиллари: халқчиллик, халқонийлик, ижодийлик» Саиъатиинг турлари: бадий адабиёт, халқ амалий саиъати, меъморчилик, рассомчилик, ҳўқалғарошлик, театр, кино, мусика, эстрада ва цирк, кушиқчилик, рақе, аския, ногиклик, бадий суратқашлик, кироат саиъати (бадий ўқиш); хаттотлик. Санъатга эстетик муносабатми шакллантиришда анъанавийлик ва замонавийлик бирлиги.

Соғлом турмуш тарзи эстетикаси

Соғлом турмуш тарзини қарор топтиришда тарбия шакллариининг ўзвийлиги: эстетик тарбия, ахлоқ тарбияси, жисмоний тарбия. Соғлом турмуш тарзи эстетикаси тамойилларига анъанавий ва замонавий ендашувлар. “Соғлом

мухитда яшаш - олий неъмат” тамойилининг эстетик мазмуни. Эстетик тарбиянинг турлари ва йуналишлари: - электрон ахборот воситалари, санъат, бадиий адабиёт. Шахсни эстетик тарбиялашда фан, таълим ва маданиятнинг ўзаро богликдиги.. Мехнат - турмуш эстетикасининг мухим ом ил и. Инсонда хулк гўзаллигини шакллантиришнинг замонавий кўрннишлари. Дидлилик ва фаросатлилик — юксак маданият белгиси. Фароса гсизлик шахе камолотидаги иллат. Инсон табиий гўзаллиги билан эстетик диднинг мутаиосиблиги: орасталик, бачканалик. Шахе ва жамият эстетик маданиятининг мухим жихатлари. Жамият ижтимоий-маънавий хаетининг эстетик маданият шаклланишига таъсири. Шахе ва жамият эстетик маданиятининг диалектик алокадорлиги. Эстетик маданият юксалишининг миллий ва умуминсоний жихатлари. “Оммавий маданиятининг ёшлар эстетик дидига таъсири. Эстетик равнак ва унинг эстетик эхтиёж хамда эстетик дид билан диалектик алокадорлиги. Спорт ва унинг маънавий- эстетик жихатлари; спорт эстетикасининг замонавий ахамияти. Инсон танаси ва турмуш тарзини гўзаллаштиришда спортнинг таъсири.

Эстетиканинг замонавий муаммолари

Техноген цивилизация - эстетик фаолият ва эстетик дидни шакллантиришнинг мухим омили. Илмий-техникавий тараккиётни иисонийлаштириш ва гўзаллаштиришнинг эстетик муаммолари. Вокеликка эстетик муносабатнинг миллий ва умумбашарий ахамияти. Эстетик кадриятлар - баркарорликни таъминловчи омил. “Дунёни гўзаллик куткаради” шиорининг глобал ахамияти. Оламни эстетик англашда жамият ахборотлашувининг роли.

Ахборот эстетикасининг ўзига хос хусусиятлари ва унинг ижтимоий- сиёсий, бадний-ижодий, маънавий-ахлокий жараёнлар билан богликлиги. Рекламанинг эстетик хусусиятлари. Реклама фаолиятига эстетик конуниятларининг таъсири. Рекламалардаги гайриэстетик х,олатлар ва уларнинг куринишлари. Рекламанинг эстетик гоёсида миллийлик ва умумбашарийлик диалектикаси.

Семинар машгулотларни ташкил этиш буйича курсатма ва тавсиялар

Семинар машгулотларини ташкил этиш буйича кафедра профессор-ўқитувчилари томонидан курсатма ва тавсиялар ишлаб чикилади. Унда талабалар асосий маърўза мавзулари буйича билим ва куникмаларини амалий машгулот жараёнида янада бойитадилар. Шунингдек, дарслик ва ўқув кулланмалар асосида талабалар билимларини мустахдамлашга эришиш, таркатма материаллардан фойдаланиш, илмий маколалар ва тезисларни чоп этиш оркали талабалар билимини ошириш, мавзулар *буйича* кўргазмали куруллар тайёрлаш ва бошқалар тавсия этилади.

Семинар машгулотларида талабалар эстетиканинг назарий ва амалий асосларини ўрганадилар.

Семинар машгулотларнинг тахминий тавсия этиладиган мавзулари:

1. Эстетик тафаккур ни ривожлантириш конуниятлари.
2. Эстетиканинг глобал муаммолари.
3. Эстетик дидни юксалтиришда санъат ва бадиий адабиётнинг ўрни.
- * 4. Техника эстетикасининг замонавий куринишлари.
5. Дизайн ва унинг эстетик асослари.

6. Бозор иктисодиёти муносабатларида эстетик билимнинг зарурияти.
7. Гўзаллик ва манфаатлар уйғунлиги.
8. Гўзалликнинг шахе ва жамият муносабатларидаги инъикоси.
9. Шахе эстетик камолотига салбий таъсир курсатувчи омиллар.
10. “Оммавий маданият” ва унинг гайриэстетик куринишлари.
11. Эстетик голяриинг тафаккур тарихидаги ўрни.
12. Эстетик маданиятнинг замонавий йуналишлари.
13. Эстетик маданият ривожидида дид - фаросат- фахде уйғунлиги.
14. Эстетика асосий категориялари)фтасидаги умумий алокадорлик.
15. Табиат ва унинг эстетик хусусиятлари.
16. Миллий голянинг ўзбек санъатидаги инъикоси.
17. Соғлом турмуш тарзи эстетикаси: мазмуни, хусусиятлари ва ахамияти.
18. Ахборотлашган жамиятда эстетик билимнинг зарурияти.
19. Маънавий янгилашиш жараёнида эстетика фанининг ахамияти.
20. Жамиятни модернизация қилишнинг эстетик асослари.

Мустақил ишларни ташкил этишнинг шакли ва мазмуни

Мустақил таълимнинг турли хил шакллари мавжуд булиб, бунда асосий эътибор талабанинг берилган мавзулар (амалий масалалар, топшириқлар ва кейс-стадилар)ни мустақил равишда, яъни аудиториядан ташқарида бажариши, ўқиб ўрганиши ҳамда шу йўналиш бўйича билим ва кўникмаларини чуқурлаштиришига қаратилади. Талаба мустақил ишни тайёрлашда муайян фаннинг хусусиятларини ҳисобга олган ҳолда қуйидаги шакллардан фойдаланиш тавсия этилади:

- дарслик ёки ўқув қўлланмалар бўйича фанлар боблари ва мавзуларини ўрганиш;
- тарқатма материаллар бўйича маърузалар қисмини ўзлаштириш;
- мустақил ишлар, кейс-стадилар билан ишлаш;
- махсус ёки илмий адабиётлар (монографиялар, мақолалар) бўйича фанлар бўлимлари ёки мавзулари устида ишлаш;
- фанга оид статистик маълумотларни ўрганиш, уларни таҳлил қилиш;
- талабанинг ўқув-илмий-тадқиқот ишларини бажариш билан боғлиқ бўлган фанлар бўлимлари ёки мавзуларни чуқур ўрганиш;
- фаол ва муаммоли ўқитиш усулидан фойдаланиладиган ўқув машғулотлари;
- масофавий (дистанцион) таълим.

“Эстетика” фанидан талабаларнинг мустақил ишларини реферат, семинар, маъруза тайёрлаш, Президент асарларини конспектлаштириш ва бошқа шаклларда ташкил этилиши тавсия этилади. Мустақил иш мавзуларини белгилашда маъруза ва семинар машғулотлари мавзуларини тулдиришга ҳаққат қилиниши лозим.

Тавсия этилаётган мустақил ишларнинг тахминий мавзулари:

1. Эстетиканинг қадимий фан сифатидаги моҳияти.

2. модернизация жараёнида ҳаёт сифати ва мамлакат қиёфаси ўзгаришининг эстетик жиҳатлари.

3. Ижтимоий йуналтирилган бозор иқтисодиётида эстетиканинг маънавий эҳтиёжга айланиши.

4. Атроф-муҳитни гўзаллаштиришнинг замонавий кўринишлари.

5. Ландшафт дизайнининг эстетик хусусиятлари.

6. Халқаро глобал тармок - Internet тизими ва эстетик дунёкараш.

7. Ф. Шиллернинг “Эстетик тарбия хақида мактублар” асарининг моҳияти.

8. Эстетик кадриятларнинг кадрсизланишига олиб келувчи омиллар.

9. Шахс маънавий камолотида эстетик кадриятлар уйғунлиги.

10. Давлат рамзлариининг эстетик хусусиятлари.

11. Ўзбек миллий кадрияларининг эстетик хусусиятлари.

12. Санъатда эстетика муаммоларининг инъикоси.

13. Ўзбекистоида спорт эстетикаси ривожининг асосий тамойиллари.

14. Ҳақиқат, эзгулик ва гўзалликнинг олий эстетик кадрият сифатидаги моҳияти.

КИРИШ

Жамиятни демократик янгилаш, модернизация килишнинг хозирги боскичида олий таълимнинг олдида тўрган муҳим вазифалардан бири талабаларнинг мантиқий фикр юритиш маданиятини ривожлантириш, хусусан, уларнинг мустакил ижодий фикрлаш қобилиятини такомиллаштиришдан иборат.

Мантиқнинг долзарблиги ўқув жараёнида янги ахборот ва педагогик технологияларнинг қулланиши ва, умуман, кўз унгимизда ахборот цивилизациясининг шаклланаётгани билан янада ортади. Мазкур вазифани ҳал этишнинг самарали воситаларидан бири талабаларнинг билиш умуммантиқий методлари, далилли муҳокама юритиш усуллари ўзлаштиришга эришишдан иборат.

Мантиқ талабаларни тугри фикрлашнинг мантиқий шакллари ва қонун - қоидалари билан таништириши асосида мустакил, эркин фикр юрита оладиган барқамол инсонлар этиб тарбиялашга, уларда янги турмуш ва тафаккур тарзини қарор топтиришга ва шу тариқа демократик жамият қуришнинг фаол иштирокчиларига айлантиришга хизмат қилади. Мустакил, тугри фикрлаш қобилиятига эга, оқин қорадан ажрата оладиган шахсни шакллантириш-таълим-тарбия ва маънавий-маърифий ишларимизнинг асосий шарт ҳисобланади.

Мустакил фикрлаш қобилиятига эга бўлиш дегани - “Бу аввало қуп-қуп фикр ва мисолларни солиштириб, қийинлаб, уларнинг ичидан яққою-ягона тугри ҳақиқатни ажратиб олиш, уни ўз онгига сингдириш, шундан ҳулоса чиқариб яшашга қодир бўлиш демакдир”¹. Ўзбекистон Республикаси Президенти Ислоҳ Қаримов таъқидалаганидек, “Мустакил тафакқурни шакллантиришда маҳорат қерак”². Бундай маҳоратни шакллантириш мантиқ илмининг вазифасини ташқил этади. Зеро, Қоробий айтганидек, “мантиқ ҳатога йул қуйиши мумкин бўлган барча ҳолларда ақли тугрилаб туради” .

Мафқуравий қураш тобора қескинлашиб бораётган бугунги қунда мантиқни ўрганишнинг долзарблиги ортмоқда. Хусусан, ёшларнинг онгу тафакқурини издан чиқаришга қаратилган уринишларнинг асл моҳиятини, уларнинг салбий оқибатини англаш, ҳавф-ҳатарининг олдини олиш муҳим аҳамият қасб этади.

Мантиқни ўрганишнинг аҳамияти шундаки, у ёшларга тугри мулоҳаза юритиш, ҳулосалаш сир-асрорларини ўргатади, фикрлаш қобилиятини устиради, онгини*бойитади. “Онгли, билимли одамларни олди-қочди гаплар билан алдаб бўлмайди. Улар ҳар бир нарсани ақл, мантиқ тарозисига солиб қуради. Ўз фикр-уйи, ҳулосасини мантиқ асосида қўрган қиши етук одам бўлади” .

Мазкур дастури и тўзишда кейинги йилларда олий таълимнинг бақалавриат йуналишларида мантиқ фанини ўқитиш жараёнида орттирилган тажрибалар ҳисобга олдингаи. “Мантиқ” фани дастурини такомиллаштиришда мазкур илм соҳасида янги пайдо бўлган мавзу ва масалаларни ақс эттириш, ўқитиш жараёнида тупланган илгор тажрибаларни умумлаштириш, янги педогогик технологиялар имқониятидан самарали фойдаланиш назарда тутилган.

¹ Қаримов И.А. Эиг **асосий мезон-ҳаёт** ҳақиқатини ақс эттириши.-Т.: Ўзбекқстон, 2009. 9 б

² Шу асар 22 б

~; Дбу Наср Қаробий. Рисолалар. Тошқент, 1975.54 б Қаримов И.А.

Тарихий ҳоғирасиз қелажак йук Асарлар тўлами, 7-қилд. 134 б

Ана шундан келиб чикиб, мазкур дастурда тушунчаларни таърифлаш, мулохазаларни тугри куриш, савол ва жавоб, бахс юритиш, муаммоларни куйиш ва хал этиш, норматив фикрларни куриш, илмий фараз ва назарияларнинг яратилиши ва тўзилишини муҳокама қилишда келиб чиқадиган мантиқий масалаларни кенгрок ёритишга ўргу берилган. Айни пайтда, унда мантиқнинг замонавий формаллашган тилини чўқуррок ўрганиш зарурлиги инобатга олинган.

Шунингдек, дастурда дедуктив хулоса чиқариш мавзуси янги маълумотлар хисобига тулдирилган. Индуктив хулоса чиқариш масалаларига янгича ёндашилган. Яна шуни таъкидлаш жоизки, дастур талабаларнинг мавзулар буйича машқларни бажариши асосида миллат тафаккури ва мафкурасининг ҳамда умумбашарий маънавий кадриятларнинг илгор намуналарини ўзлаштиришини назарда тутди.

Ўқув фанининг мақсади ва вазифалари

Фанни ўқитишдан мақсад - талабаларни тугри фикрлашнинг мантиқий шакллари ва қонун-қоидалари билан таништириш ва шу асосида уларда мураккаб мантиқий масалалар ва машқларни ечиш малакасини мустаҳкамлаш, умуман, мустақил ва эркин тарзда фикр юритиш қобилиятини такомиллаштиришдан иборат.

Фаннинг вазифалари:

- талабаларнинг мантиқнинг асосий масалалари - тушунча, мулоҳаза, хулоса чиқариш, исботлаш, гипотеза куриш қабиларни ўзлаштиришига эришиш;
- объектив борлик ҳодисаларини илмий - фалсафий таҳлил қилишнинг тушунчалар апаратини эгаллашга ва ундан фойдаланишга ёрдам бериш;
- мантиқнинг формаллашган тилини чўқур ўрганиш;
- мулохазалар мантиги ва предикатлар мантигининг концептуал воситаларидан самарали фойдаланишга эришиш;
- талабаларга бахс юритиш, мунозара қилиш, исботлаш ва рад этишнинг усуллари ва қоидаларини тушунтириш, уларда илмий ишонч - эътиқоднинг шаклланишига қумаклашиш;
- илмий билимларнинг мантиқий шакллари, хусусан муаммоларни яратиш, фаразларни куриш ва асослаш, илмий терминлар ва қонунларни шакллантириш, илмий назария куришнинг мантиқий механизмларини ўрганишга эришиш.

Фан буйича талабалар билимлари, малака ва қуникмаларига қуйиладиган талаблар

Мантиқ ўқув фанини ўзлаштириш жараёнида амалга ошириладиган масалалар доирасида бақалавр:

- формал мантиқнинг хусусиятини англаб етиши;
- замонавий мантиқнинг формаллашган тилини эгаллаган бўлиши, ундан турли хил фикрий курилмаларни ифодалаш ва таҳлил қилишда самарали фойдаланиши;
- илмий тушунчаларни ва терминларини ҳосил қилишнинг, мулохазаларни тугри куришнинг мантиқий усуллари билан билиши ва амалда қўлай олиши;
- хулосавий билимлар ҳосил қилиш, далиллаш, муаммоларни қуйиш ва

хал этиш, фаразларни илгари суриш ва асослаш, илмий назарияларнинг мантикий структураси тугрисида аник

Асосий қисм

- тасаввўрга эга булиши;
- муҳокама юритиш жараёнида йул қуйилган мантикий хатоларни аниклай олишни ва тўзатишни билиши;
- мантикий фикрлашнинг қонун-қоидалари ва шакллари тугрисида! и билимларни эгаллаган булиши;
- илмий ижоднинг мантикий негизларини яхши билиши;
- мустақил фикрлаш қобилиятини ривожлантириши;
- у3 фаолияти давомида турли масалалар буйича зарур қарорларини қабул қила оладиган булиши;
- муаммоларни аниклай олиши, ечиши;
- фаразларни илгари сура билиши ва асослай олиши керак.

Фаннинг ўқув режадаги бошқа фанлар билан ўзаро боғлиқлиги ва услубий жихатдан ўзвий кетма-кетлиги

Мантиқ тугри фикр юритиш шакллари ва қонун-қоидаларини ўрганувчи фан сифатида илмий билимлар системасида ўзининг алоҳида ўрин ва аҳамиятига эга. Хусусан, уни ўрганиш илмий термиилар, тушунчаларни яратиш, қонунларни ўрнатиш, назарияларни кўриш ва асослашнинг мантикий усулларини чуқур англашга имкон яратади, улардан барча фанларга оид масалаларни мантикий таҳлил қилишда яхши самара беради.

Мантиқ тафаккурни ўрганувчи барча фанлар, шу жумладан, фалсафа ва фан методология си, гносеология, эпистемология, герменевтика, психология, педагогика, тилшунослик, математика, информатика фанлари билан ўзвий боғлиқ. Шунингдек, у бошқа барча фанлар билан ҳал этилиши зарур мантикий масалалар орқали боғланган.

Фаннинг ишлаб чиқаришдаги ўрни

Бугунги кунда ёш авлодни, мутахассис кадрларни замонавий фан ютуқдарига асосланган фалсафий билимлар, жумладан, мантиқ илми билан қуроллаштириш муҳим аҳамият касб этади. Ёш мутахассисларнинг тафаккур маданияти шакллантириш га алоҳида талаблар қуйилмоқда. Шу сабабдан, мантиқ фанини ўқитиш барча гаълм йу нал ишларида илмий, ижодий фикр юритувчи мутахассисларни тайёрлашда, уларнинг илмий термиилар асосида тушунчаларни ифодалаш, қонунларни ўрнатиш, назарияларни қуриш ва асослашнинг мантикий усулларини чуқур билишларига имкон яратади. Шунингдек, уларни барча соҳаларга оид масалаларни мантикий таҳлил қилишга ўргатади.

Фанни ўқишда замонавий ахборот ва педагогик технологиялар

Мантиқ фанини ўқитиш жараёнида илмийлик, тарихийлик, тизимлилик, объективлик тамойилларига амал қилинган холда анъанавий усуллар, давра суҳбати, кластер, матбуот конференцияси, баҳс-мунозара, аклий ҳужум, презентация каби замонавий педагогик технология воситаларидан фойдаланиш

максадга мувофיק.

Булим. Мантиқ фанининг тадқиқот объекти, предмети, вазифалари ва ривожланиш боскичлари

Мантиқ илмининг предмети ва аҳамияти

Тафаккур — мантиқ илмининг ўрганиш объекти. Тафаккурнинг асосий хусусиятлари. Тафаккурни ўрганишга турли хил ёндашишлар.

Тафаккурнинг мантиқий шакллари ва қонунлари ҳақида тушунча. Тафаккур шакли (мантиқий шакл) тушунчаси. Фикрнинг аниқ мазмуни ва мантиқий шакли, уларнинг нисбий муносилиги ва ўзаро алоқаси. Тафаккур қонуни (мантиқ қонуни) тушунчаси. Тафаккур қонуни-фикрлар (фикрлаш унсурлари) 5-фасладаги зарурий алоқа. Тафаккур қонунлари тугри фикр юритишнинг муҳим тамойиллари

сифатида. Фикрнинг чинлиги (ҳақиқатлиги) ва унинг шакл жиҳатдан тўғри кўрилиши.

Мантиқ фанининг предмети. Мантиқ — тафаккур шакллари ва қонунларини ўрганувчи фан. Мантиқ илмининг асосий масалалари ва уларни тадқиқ этиш йўналишлари. Формал мантиқнинг предмети ва тўзилиши, унинг диалектик мантиқ ва математик мантиқ билан ўзаро муносабати. Формал мантиқнинг фалсафий билимлар тизимида тугри ўрни: гносеология, замонавий эпистемология, методология, аксиология, герменевтика билан ўзаро муносабати. Бошқа фанлар билан алоқалари: формал мантиқ ва лингвистика, формал мантиқ ва информатика, формал мантиқ ва психология, формал мантиқ ва педагогика ва бошқалар. Формал мантиқнинг ҳозирги пайтдаги вазифалари.

Мантиқ илмининг назарий ва амалий аҳамияти. Мантиқ фанининг фикрлаш маданиятини ўстиришдаги, шу жумладан, муносили, эркин фикр юритиш кўникмаларини ҳосил қилишдаги аҳамияти. Мантиқ фанининг илмий ишонч-эътиқоднинг шаклланишида тугри ўрни. Мантиқ илмининг фан ва техника тараккиётига, мамлакатни модернизация л аш жараёнига таъсири. Мантиқ илмининг билиш жараёнида тушуниш ва тушунтириш, аниқлик, миллий ва умуминсоний кадрларни аниқлаш, миллий мафқурани ривожлантиришдаги аҳамияти.

Мантиқ фани ривожланишининг асосий боскичлари

Қадимги дунёда мантиқ илмининг шаклланиши. Шарқ ва Ғарб фалсафасида мантиққа оид фикрларнинг ривожланиши. Софистика ва нотиклик санъатида илмий ёндашиш. Сократ ва Платоннинг тафаккур табиати ва шакллари ҳақидаги фикрлари. Аристотель — мантиқ илмининг асосчиси.

Ўрта асрларда мантиқ илми. Яқин ва ўрта Шарқда, Марказий Осиёда мантиққа оид билимларнинг тараккиёти. Ал-Киндий, Абу Абдуллоҳ, ал-Хоразмийларнинг мантиқий таълимотлари. Форобийнинг мантиқ фани тараккиётига қўнган ҳиссаси. Ибн Синонинг мантиқ фани ривожидан тугри ўрни. Ибн Рушд яратган мантиқ таълимоти. Журжонийнинг мантиққа оид қарашлари. Европа мамлакатларида номинализм ва реализм тарафдорлари ўртасидаги умумийлик масаласи буйича бахснинг мантиқий аҳамияти.

Янги даврда (XVII-XIX асрларда) мантиқ илми тараккиётининг асосий йўналишлари. Ф.Бэконнинг индукцияни билишнинг самарали методи сифатида

асослаши. Р.Декартнинг билишда дедукция ва интунциянинг ахамияти хакидаги фикрлари. Лейбницнинг математик мантиқни яратиш гоясини илгари суриши. И.Кантнинг трансцендентал мантиқни яратиш и. Гегел — диалектик мантиқнинг асосчиси. XIX асрда Англияда индукция назариясининг ривожлантирилиши. М.В.Ломоносов, М.М.Каринский ва бошқа рус мутафаккирларининг мантиққа оид карашлари.

XIX аср ўрталари XX аср бошларида мантиқнинг ривожланиши. Д.Буль - математик мантиқнинг системали тараккий этиш ига асос солган мутафаккир. Г.Фрегеннинг математик мантиқ фани тараккиётига кушган хиссаси. XX асрнинг ўрталари ва охирида мантиқ илмининг ривожланиши.

Ўзбекистонда мустакиллик йилларида мантиқ масалаларининг тадқиқ этилиши ва мантиқнинг ривожланиш истикболлари.

Мантиқ илми ва тил

Тил ахборот (информация) белгилари тизими сифатида.

Тилнинг функциялари. Табиий ва сунъий тиллар. Тилни мантиқий тахлил қилиш тафаккур шакллари ва конунларини ўрганиш воситаси сифатида.

Белги тушунчаси. Тил белгиларининг ашёвий ва маъно жихатдан тавсифи. Тилнинг семиотик тахлили йўналишлари: семантика, синтаксис, прагматика.

Тилнинг семантиқ категориялари. Фикрларни формаллаштириш тушунчаси. Пропозиционал функциялар хосил қилиш. Дескриптив атамалар: предметлар номлари, предикаторлар, гаплар; мантиқий атамалар: мантиқий боғловчилар, кванторлар. Мантиқнинг формаллашган тилининг ўзига хос хусусиятлари. Предикатлар мантиқ тили.

Формал мантиқнинг асосий конунлари (тамойиллари)

Тугри тафаккурнинг асосий белгилари: фикрнинг аниқ маънога эга булиши, изчил ва зиддиятсиз қурилиши, асослилиги. Тафаккур коиун (тамойил)ларининг тугри фикр юритиш учун ахамияти. Айният конуни. Нозидлик конуни. Учунчиси мустасно конуни. Етарли асос конуни. Тафаккур конунларининг ўзаро алоқаси. Тафаккур конунларига риоя қилиш — билишда ҳақиқатга эришиш шарти.

Булим. **Тафаккурнинг универсал мантиқий шакллари ва усуллари**
Тушунча

Тушунча тафаккур шакли сифатида. Предметнинг хоссалари, муносабатлари предмет белгилари сифатида. Предметларнинг умумий ва индивидуал, муҳим ва номухдм белгилари.

Тушунча - предметларнинг умумий, муҳим белгиларини акс эттирувчи мантиқий шакл.

Предметлар синфи ҳақида тушунча. Синфларнинг турлари: катта ва кичик синфлар. Синф унсурлари. Унсўрнинг синфга мансублиги ва бир синфнинг иккинчи синфга кириши. Тушунча предметлар синфини акс эттирувчи мантиқий шакл сифатида.

Тушунчаларни шакллантирувчи мантиқий усуллар: тахлил, синтез, таккослаш, мавхумлаш (абстракциялаш), умумлаштириш ва бошқалар. Тушунчаларнинг тилда ифода қилиниши. Тушунчаларнинг билишдаги ахамияти.

Тушунчанинг мазмуни ва ҳажми. Тушунчанинг мазмуни, унда предметнинг муҳим белгиларининг ифода қилиниши. Тушунчанинг ҳажми. Тушунчанинг

мазмунни ва ҳажми ўртасидаги тесқари нисбат қонуни.

Тушунчаларнинг турлари. Яққа ва умумий тушунчалар. Айирувчи ва тупловчи тушунчалар. Мавҳум ва аниқ тушунчалар. Нисбатсиз ва нисбатдош тушунчалар. Ижобий ва салбий тушунчалар.

Тушунчалар ўртасидаги муносабатлар. Такқосланадиган ва такқосланмайдиган тушунчалар, Сиғишадиган ва сиғишмайдиган тушунчалар. Сиғишадиган тушунчалар ўртасидаги муносабатлар: мослик, қисман мослик ва бўйсунуш. Сиғишмайдиган тушунчалар ўртасидаги муносабатлар: бирга бўйсунуш, қарама-қаршилиқ, зидлик.

Синфлар (тушунчалар уаждлари) устида амаллар: қўшиш, кўпайтириш, тўлдириш. Синфлар мантиқининг асосий қонунлари.

Тушунчаларни чегаралаш ва умумлаштириш. Умумлаштиришнинг моҳияти, унинг тушунчалар, категория л ар нинг шаклланишидаги аҳамияти. Чегаралаш амали ва тушунчада ифода этилган билимни аниқлаштириш.

Тушунчаларни таърифлаш (дефиниция)нинг мақсади ва тўзилиши. Номинал ва реал таърифлар. Номинал таърифнинг илмий терминларни яратиш, фаннинг концептуал аппаратини ривожлантиришдаги аҳамияти. Аниқ реал таърифлар: яқин жинси ва тур белгиси орқали таърифлаш, генетик таъриф. Ноаниқ реал таърифлар: контекстуал таъриф, индуктив таъриф, аксиоматик таъриф. Таърифлаш қоидалари ва уларни бўзганда қелиб қикадиган мантиқий ҳатолар.

Таърифлашга уқшаш усуллар: таевирлаш, тавсифлаш, мисоллар ёрдамида тушунтириш ва бошқалар.

Таърифлашнинг илмий билиш ва амалий муқоқама юриштидаги аҳамияти. Таърифлашнинг тушунчалар пайдо булиши ва тараккий этиши, илмий терминологиянинг яратилиши билан алоқаси.

Тушунчаларни булишнинг мақсади ва тўзилиши. Булишнинг турлари: белгининг ўзгаришига боғлиқ ҳолда булиш, дихотомик булиш. Булиш қоидалари ва булишда учрайдиган мантиқий ҳатолар.

Турқумлаш (классификация)нинг моҳияти. Сунъий ва табиий турқумлаш.

Булиш, турқумлашнинг фан ва амалиётдаги аҳамияти.

Ҳуқм. Савол. Норма (меъёрий қоида)

Ҳуқм тафаккур шакли сифатида. Ҳуқмнинг тарқибни ва асосий хусусиятлари. Ҳуқм ва гап. Оддий ва муракқаб ҳуқмлар.

Оддий ҳуқм тарқибни. Оддий ҳуқмларнинг предикат мазмуни, миқдори, сифати буйича турлари. Ажратиқ кўрсатувчи ва истисно этувчи ҳуқмлар. ҳуқмлардаги терминлар ҳажмини аниқлаш.

Муракқаб ҳуқм унинг турлари. Муракқаб ҳуқмларни ҳосил қилувчи мантиқий боғламалар. Бириктирувчи (қонъюнктив) ҳуқмлар. Айирувчи (дизъюнктив) ҳуқмлар.

Шартли (имплекатив) ҳуқмлар. Шарли ва зарурий шартли тушунчалари. Эқвивалент ҳуқмлар. Муракқаб ҳуқмларнинг чин бўлиш шартлари. Муракқаб ҳуқмларни мулоқазалар мантиқ тилида ифодалаш: формулалар ҳосил қилиш ва жадрвал тузиш.

Модаллик турлари ва модаллик ҳуқмлари. Мантиқий ва онтологик модалликлар. Алетик модалликнинг асосий категориялари: вокслиқ, зарурийлик,

тасодифийлик. Модаллик ҳукмларинмиг билишдаги ахамияти.

Хукмлар ўртасидаги муносабатлар. Сигишадиган ва сигишмайдиган хукмлар. Сигишадиган хукмлар ўртасидаги муносабатлар: карама-каршилиқ, мантиқий буйсуниш, қис мал мослиқ (субконтрарлик). Сигишмайдиган хукмлар ўртасидаги муносабатлар: зидлик (контрадикторлик), карама — каршилиқ (контрарлик). "Мантиқий квадрат" тушунчаси ва схемаси.

Савол фикрнинг махсус шакли сифатида. Мантиқан тугри ва ног^{ри} қуйилган саволлар. Саволни тугри қуйиш шартлари. Аиикяовчи ва тулдирувчи саволлар. Содда ва мураккаб саволлар. Саволга бсриладиган жавобнинг турлари: чин ва хато жавоблар, бевосита ва билвосита жавоблар, қиска ва батафсил жавоблар, тулик ва туликсиз жавоблар, аниқ ва моапик жавоблар.

Норма (меъёрий коида) хатти-харакат коидаларини ифода қилувчи фикр сифатида. Меъёр ва хукм. Меъёрийиғ воксликка булган муносабатининг мантиқий ифодаланиши.

Хулоса чикариш

Хулоса чикаришнинг умумий мантиқий тавсифи. Хулоса чикаришнинг тўзилиши: асослар, хулоса, асослардан хулосага мантиқан у^{тмш} (хулосалаш). Мантиқан келиб чиқиш тушунчаси. Мантиқан зарурий ва эхтимоллий (тугрига ухшаш) хулоса чикаришлар. Хулоса чикариш турлари: дедуктив хулоса чикариш, индуктив хулоса чикариш, аналогия.

А. Дедуктив хулоса чикариш. Дедуктив хулоса чикариш тушунчаси. Дедуктив хулоса чикаришда хулосанинғ асослардан мантиқан келиб чиқилишининг зарурийлиги. Хулоса чикариш коидалари тушунчаси. Хукмларнинг субъект — предикатли структурасига ҳамда хукмларнинг ўзаро мантиқий боғланишларига асосланган хулоса чикаришлар.

Дедуктив хулоса чикаришнинг турли хил шакллари. ^ат^{бий} хукмлардан хулоса чикариш. Хукмларни ўзгартириш орқали хулоса чикариш (бевосита хулоса чикариш): айлантириш, алмаштириш, предикатга карама-карши қуйиш. "Мантиқий квадрат" буйича хулоса чикариш.

Қатъий силлогизм таркиби. Силлогизмнинг аксиомаси ва умумий коидалари. Силлогизм фигуралари ва модуслари. Фигураларнинг махсус коидалари. Қискартирилган силлогизм (энтимема). Энтимемадан тула силлогизмни тиклаш. Мураккаб силлогизм (полисиллогизм) ва қискартирилган мураккаб силлогизмлар (сорит ва эпихейрема).

Мураккаб хукмлар ёрдамида силлогистик хулоса Шцарцт. Шартли ва айирувчи хулоса чикаришлар, уларнинг модуслари. Шартли — айирувчи (лемматик) хулоса чикариш: конструктив за деструктив дилеммалар.

Индуктив хулоса чикариш. Индуктив хулоса чикариш тушунчаси. Индукциянинг тажриба натижаларини умумлаштириш билан алоқаси. Индуктив хулоса чикариш турлари: гулик ва туликсиз индукция. Математик индукция тушунчаси *индукция*нинг тузилиши, унинг турлари: оммабоп индукция, илмий индукция. Индуктив йул билан хосил қилинган умумлашмаларнинг муаммолиги. Мантиқий эхтимоллик тушунчаси. Индуктив умумлашмаларнинг асосланганлик даражалари.

Оммабоп индукция кмг мохдяти. Оммабоп индукция хулосасининг

эхтимоллик даражасини ошириш шартлари.

Илмий индукция ва сабабий алок;адорлик. Сабабий алокадорликнинг асосий хусусиятлари. Сабабий алокадорликни аниқлашнинг индуктив методлари: ухшашлик методи, тавофут методи, йулдош ўзгаришлар методи, колдиклар методи.

Статистик умумлаштириш, унинг индуктив характери.

Билишда индуктив хулоса чиқаришнинг ахамияти. Билиш жараёнида индукция ва дедукциянинг ўзаро алоқаси.

В. Аналогия. *Аналогия* буйича хулоса чиқаришнинг мохияти. Аналогия асосида хулоса чиқариш турлари: хусусиятлар аналогияси ва муносабатлар аналогияси. Қдтъий ва катъий булмаган аналогия. Қдтъий булмаган аналогияда хулоса чин булиши эҳтимоллигини ошириш шартлари. Қдтъий аналогияда хулосанинг ишончлилиги. Билишда аналогия буйича хулоса чиқаришнинг ахамияти. Аналогия — моделлаштиришнинг мантиқий асоси.

Далиллашнинг мантиқий асослари

Далиллаш ва ишонч-эътиқоднинг шаклланиши жараёни. Ишонтиришнинг мантиқий омиллари. Асосли муҳокама юритиш-илмий ишонч-эътиқод шаклланишининг мантиқий негизи.

Исботлаш тушунчаси. Исботлашнинг таркиби: тезис, асослар (аргументлар), исботлаш усули. Бевосита ва билвосита исботлаш.

Рад этиш тушунчаси. Танқид ва рад этиш. Рад этиш усуллари: тезисни рад этиш, асосларни (аргументларни) танқид қилиш; рад этиш усулининг пучлигини аниқлаш. Илмий танқид қилиш олдига қўйиладиган мантиқий талаблар.

Исботлаш ва рад этиш қоидалари. Тезисга ва антитезисга оид қоидалар. Тезисга ва антитезисга хос мантиқий хатолар. Асослар (далиллар) га оид қоидалар. Асосларда учрайдиган хатолар: хато асос, асосии олдиндан тахмин қилиш, асосларнинг етарли эмаслиги, исботлашда айлана ва бошқалар.

Исботлаш ва рад этиш усулига оид қоидалар, уларни бўзганда учрайдиган хатолар. Фикрни асослашда учрайдиган бошқа мантиқий хатолар: паралогизмлар, софизмлар. Мантиқий парадокс ва унинг ифодаланиш шакллари.

Бахс юритишнинг мохияти ва шакллари. Полемика ва мунозара тушунчалари. Мунозара бахсталаб масалаларни муҳокама этиш ва хал қилиш методи сифатида. Мунозара қилиш қоидалари. Исботлаш ва рад этишнинг илмий билишдаги ахамияти.

Муаммо. Фараз. Назария

Муаммо ва унинг билишдаги ахамияти.

Муаммоли вазият тушунчаси. Савол ва муаммо. Илмий муаммоларнинг вужудга келиши ва мантиқий тўзилиши, уларнинг турлари ва хал қилиниши. Жамиятни демократик янгилаш ва модернизация қилиш жараёнида пайдо оуладикш муаммоларнинг мантиқий тахлили. Илмий билишда муаммони хал қилиб бўлмасликни аниқлаш.

Фараз - билимларнинг мавжуд булиш ва тараккий этиш шакли. Фаразларнинг асосли булишининг мантиқий — методологик шартлари. Фараз турлари: умумий ва хусусий фаразлар. Ишчи фараз тушунчаси.

Фараз ўзаро рақобат қилувчи фаразлар. Фаразларни танлаш шартлари.

Фараши куриш ва уни ривожлантириш боскичлари. Фаразларни тасдиқлаш усуллари. Эксперимент! шаг фаразларнинг ишончилигини курсатишдаги ахамияти. Фаразларнинг тасдиқланиш даражасини эхтимолий баҳолаш. Фаразни исботлаш усуллари. Мамлакатни модернизациялаш ва демократик янгилаш жараёнида асосли фаразларни яратиш ва исботлашнинг мантикий воситаларини самарали куллашнинг зарурлиги.

Назария билимларнинг мантикий тизими сифатида. Илмий назария, унинг мақсади, тўзилиши ва функциялари. Кўришиш методи буйича илмий назарияларнинг турлари. Гипотетик-дедуктив назарияларнинг моҳияти ва тўзилиши* Аксиоматик тарзда курилган назариялар.

Мантиқ фанининг илмий билимларни тараккий эттириш, тизимга солиш ва асос л а и шаги ахамияти.

Семинар машғулотларини ташкил этиш буйича кўрсатма ва тавсиялар

Семинар машғулотларининг тахминий тавсия этиладиган мавзулари:

1. Мантиқ илми предмети ва ахамияти.
2. Тилнинг мантикий тахлили
3. Формал мантиқнинг асосий қонунлари (тамойиллари)
4. Тушунча - тафаккур шакли сифатида
5. Дедуктив ҳулоса чиқариш
6. Индуктив ҳулоса чиқариш
7. Апология
8. Билимларнинг мантикий шакллари: муаммо, фараз, назария.

Семинар машғулотларини ташкил этиш буйича кафедра профессор-ўқитувчилари томонидан курсатма ва тавсиялар ишлаб чиқилади. Унда дарслик ва услубий кулланмалар асосида билимларни мустақамлашга эришиш, таркатма материалларда фойдаланиш, илмий мақолалар ва тезисларни чоп этиш орқали талабалар билимини ошириш, мавзулар буйича кўргазмали ўқув воситаларни тайёрлаш тавсия этилади.

Мустақил ишлари ташкил этишнинг шакли ва мазмуни

Мустақил таълимнинг турли хил шакллари мавжуд булиб, бунда асосий тилбор талабанинг берилган мавзулар (амалий масалалар, топшириқлар ва кейс-стадилар)ни мустақил равишда, яъни аудиториядан ташқарида бажариши, ўқиб ўрганиши ва шу йуналиш буйича билим ва қуникмаларини чўқурлаштиришига қаратилали. Талаба мустақил ишни тайёрлашда муайян фаннинг хусусиятларини ҳисобга олган ҳолда қуйидаги шакллардан фойдаланиш тавсия этилади:

- дарслик ёки ўқув кулланмалар буйича фанлар боблари ва мавзуларини ўрганиш;
- таркатма материаллар буйича маърузалар қисмини ўзлаштириш;
- мустақил ишлар, кейс-стадилар билан ишлаш;
- махсус ёки илмий адабиётлар (монографиялар, мақолалар) буйича фанлар билимлари ёки мавзулари устида ишлаш;
- фанга оид маълумотларни ўрганиш, уларни тахлил қилиш;
- талабанинг ўқув-илмий-тадқиқот ишларини бажариш билан боғлиқ бўлган

фанлар булимлари ёки мавзуларни чўқур ўрганиш;

- фаол ва муаммоли ўқитиш услубидан фойдаланиладиган ўқуъ машгулотлари;

- масофавий (дистанцион) таълим.

«Мантиқ» фанидан талабаларнинг мустакил ишларини реферат, семинар, маъруза тайёрлаш, Президент асарларини конспектлаштириш ва бошқа шаклларда ташкил этилиши тавсия этилади. Мустакил иш мавзуларини белгилашда маъруза ва семинар машгулотлари мавзуларини тулдиришга ҳаракат қилиниши лозим.

Тавсии этилаётган мустакил таълимнинг мавзулари:

1. Қадимги дунёда мантиқ илмининг шакллаиши.
2. Ўрта асрларда мантиқ илми.
3. Янги даврда мантиқ илми тараккиётнинг асосий йуналишлари.
4. Туркумлаш.
5. Савол ва жавоб-мулохазаларини қосил қилиш воситалари.
6. Мураккаб ҳукмлар ёрдамида с ил логистик ҳулоса чиқариш.
7. Танқид ва рад этиш.
8. Бахс юритишининг мантиқий асослари.

Дастурнинг информацион -услугий таъминоти.

Мантиқ фанини ўқитишда замонавий (хусусан, интерфаол) методлар, ахборот коммуникация (медиятаълим, амалий дастур пакетлари, презентацион, электрон» дидактик) темюлогияларнинг қу лланиши назарда тутилади. Мантиқ фани курсида электрон дарслиқдан, мавзуга оид теледисклардан ва бошқа кўргазмали қуроллардан фойдаланилади.

ЎЗБЕКИСТОН РЕСПУБЛИКАСИ СОҒЛИҚНИ САҚЛАШ ВАЗИРЛИГИ
ТОШКЕНТ ФАРМАЦЕВТИКА ИНСТИТУТИ
ИЖТИМОЙ ФАНЛАР КАФЕДРАСИ

«Тасдиқлайман»

Ўқув ишлари бўйича проректор
в/б., ф.ф.д., Х.С. Зайнутдинов

« ___ » _____ 2014 йил

Фармация ва касбий таълим йўналишлари,
саноат фармацияси ва биотехнология таълим йўналишлари учун

этика, эстетика, мантиқ фанларидан

И Ш Ч И Д А С Т У Р

Умумий ўқув соати: 66 соат

Жумладан:

Маъруза - 18 соат

Амалий машғулот - 18 соат

Мустақил иш - 30 соат

Тошкент-2014

Тузувчи:

Ўқитувчи А.Х.Тугалов

Такризчилар:

Ўзбекистон Миллий университетининг Этика, эстетика кафедраси
профессори,
ф.ф.д. М.А.Нурматова

Тошкент фармацевтика институтининг Ижтимоий фанлар кафедраси мудири,
и.ф.н. К.К.Исмаилов

Ишчи дастур намунавий дастур асосида тузилди ва кафедранинг 2014 йил
“ _____ ” _____ даги йиғилишида муҳокама қилиниб, тасдиқлаш учун
тавсия этилди.

Кафедра мудири: _____ и.ф.н. К.К.Исмаилов

Ишчи дастур соҳа услубий кенгашида муҳокама қилинди ва тасдиқлаш учун
тавсия этилди.

“ _____ ” _____ 2014 йил _____ сонли баённомаси.

Соҳа услубий кенгаш раиси:

Ишчи дастур МУКда кўриб чиқилди ва тасдиқланди.

“ _____ ” _____ 2014 йил _____ -сонли баённомаси

К И Р И Ш

«Этика, эстетика, мантиқ» фани ахлоқ назарияси, борлиқни эстетик ўзлаштириш, тафаккур қонуниятлари ва усулларини ўрганувчи фан ҳисобланади.

Олий ўқув юртлари «Таълим тўғрисида»ги қонун ва «Кадрлар тайёрлаш миллий дастури»да белгиланганидек, ҳар томонлама кенг ва чуқур билимга эга бўлган юқори малакали, ташаббускор мутахассисларни тайёрлаб бериш кун тартибида турган энг муҳим долзарб вазифадир.

Ўзбекистон Республикаси Президенти И.А.Каримов Ўзбекистон Республикаси Олий Мажлиси Қонунчилик палатаси ва Сенатининг қўшма мажлисидаги маърузасида мустақил тараққиётимиз ҳамда мамлакатимизни ислоҳ этиш ва модернизация қилиш борасидаги қуйидаги фикрлари диққатга сазовор: «... мустақил тараққиётимизнинг ўтган даврида амалга оширган ишларимизни сарҳисоб қилар эканмиз, уларни ҳаққоний баҳолаш ва ислохотлар дастурига маълум ўзгартиришлар киритиш билан бирга, биринчи навбатда эртанги кун талабларидан келиб чиққан ҳолда, мамлакатимизни ислоҳ этиш ва модернизация қилиш йўлидаги изчил ҳаракатларимизни кучайтиришимиз, уларни янги, янада юқори босқичга кўтаришимиз даркор»³.

Шунингдек, ушбу мажлисда Президент И.Каримов демократик бозор ислохотларини ва иқтисодиётни либераллаштиришни янада чуқур-лаштириш жараёни ҳақида «... холисона таҳлил, ислохотларимизнинг мантиқи ва изчиллиги, уларнинг энг замонавий бозор нормаларига мувофиқлигини баҳолаш иқтисодиётни бошқариш тизимини янада чуқурлаштириш, такомиллаштириш ва либераллаштириш бўйича жиддий эҳтиёж мавжудлигини кўрсатмоқда»⁴, - дея таъкидлади.

«Этика, эстетика, мантиқ» фанлари ижтимоий-гуманитар фан ҳисобланиб, кишилар дунёқарашини шакллантиришга, комил инсонни тарбиялашга, ахлоқан етук, маданиятли, нафосатли, мантиқан изчил фикрловчи замонавий шахсларни тарбиялашга ва уларни илмий-назарий билимлар билан қуроллантиришга хизмат қилади. Шунингдек, бу фанлар орқали амалиётда вужудга келадиган ахлоқий, эстетик, мантиқий муаммоларни таҳлил қилишда ва уларнинг ечимини топишда ҳамда сабабий боғлиқликда ҳулосалар чиқаришда муҳим аҳамият касб этади.

1.1 Фанни ўқитишдан мақсад

– талабаларни замонавий фан ютуқларига асосланган одоб - ахлоқ билимлар билан қуроллантириш ҳамда уларда - ўз ўзини англаш ва тўғри фикрлаш кўникма ва малакаларини шакллантиришдан иборат.

Фаннинг вазифалари:

- одоб - ахлоқ билимлар, қонунлар ва категорияларни ўрганиш орқали ҳаётда ўз ўрнини топиш; - ўзининг энг олий мақсадини топиш ва унга эришиш йулида мақсадли фаолият олиб бориш;

³ Каримов И.А. Мамлакатимизда демократик ислохотларни янада чуқурлаштириш ва фуқаролик жамиятини ривожлантириш концепцияси. –Тошкент: Ўзбекистон, 2010. –Б.37.

⁴ Каримов И.А. Мамлакатимизда демократик ислохотларни янада чуқурлаштириш ва фуқаролик жамиятини ривожлантириш концепцияси. –Тошкент: Ўзбекистон, 2010. –Б.37.

- жамият ҳаётидаги ижтимоий жараёнларга одоб - ахлоқ тафаккур нуқтаи назаридан ёндашиш, воқеаларга шахсий, ижодий танқидий баҳо бериш;
- ўз-ўзини маънавий ахлоқий тарбиялаш;
- жамиятни демократлаштириш ва модернизациялаш жараёнида фаол иштирок этиш ҳиссини тарбиялаш.

1.2 Фан бўйича билим, малака ва кўникмага қўйиладиган талаблар

Одоб - ахлоқ ўқув фанини ўзлаштириш жараёнида амалга ошириладиган масалалар доирасида бакалавр:

- дунёқараш тавсифидаги билимлар тизимини эгаллаган бўлиши, гуманитар ва ижтимоий-иқтисодий фанлар асосини, давлат сиёсатининг долзарб масалаларини билиши; ижтимоий муаммолар ва жараёнларни мустақил таҳлил қилиш қобилиятига эга бўлиши;
- одоб - ахлоқ тарихини билиши; миллий ва умуминсоний қадриятлар бўйича ўз нуқтаи назарини баён этиши ҳамда илмий асослай олиши, миллий одоб - ахлоқни англаган ҳолда Ватан туйғуси шаклланган бўлиши;
- табиат ва жамиятда юз бераётган жараён ва ҳодисалар ҳақида яхлит тасаввурга эга бўлиши, инсоннинг маънавий қиёфаси ҳақида билимларга эга бўлиши, улардан ҳаётда ва касбий фаолиятда замонавий илмий тадқиқотларда фойдалана олиши;
- инсоннинг инсон, жамият, атроф муҳитга бўлган муносабатини тартибга солувчи ҳуқуқий ва ахлоқий меъёрларни касбий фаолиятда жорий қилиши;
- ахборотни тўплаш, сақлаш, уларга ишлов бериш ва улардан фойдаланиш усуллари эгаллаши; ўзининг касбий фаолиятида асосли мустақил қарорлар қабул қила билиши;
- бакалавриятнинг мос йўналиши бўйича рақобатбардош умумкасбий тайёргарликка эга бўлиши;
- янги билимларни мустақил ўзлаштира олиши, такомиллаштириши ва ўз меҳнатини илмий асосда ташкил қила билиши;
- дунёнинг глобал муаммоларидан хабардор бўлиши, фундаментал глобаллашувни глобаллашувнинг бошқа жиҳатларидан фарқлай олиши, хусусий, миллий, минтақавий муаммоларни ўрганиши, ижтимоий жараёнларни прогностлаштира олиши.
- соғлом турмуш тарзи ҳақида илмий тасаввурга ва эътиқодга эга бўлиши, ўзини жисмонан такомиллаштириш малакаси ва кўникмаларига эга бўлиши керак.

1.3 Фаннинг ўқув режадаги бошқа фанлар билан ўзаро боғлиқлиги ва услубий жиҳатдан кетма – кетлиги

Одоб - ахлоқ фани ўқув режадаги инсон ва жамият ҳаёти ҳамда фаолиятини ўрганувчи - тарих, психология социология, педагогика каби ижтимоий-гуманитар фанлар, шунингдек, табиий жараёнлар диалектикасини ўрганувчи фармацевтика соҳаси каби илмий фанлар билан алоқадорлигини

ошириш. Умуман одоб - ахлоқ ижтимоий фан билимларини ўзида мужассамлаштирувчи олам ва одам ҳақидаги энг умумий билимлар мажмуи.

ФАННИНГ МАЗМУНИ

1-Мавзу: Ахлоқшунослик фанининг объекти, предмети, усуллари ва функциялари.

“Ахлоқшунослик ”нинг тараққиёт доираси, мақсади ва вазифалари. Ахлоқнинг келиб чиқиши, унда ихтиёр эркинлигининг аҳамияти ва ахлоқ тузулмаси.

Ахлоқшунослик - ахлоқнинг келиб чиқиш, моҳияти, тараққиёти ҳамда инсоннинг оила ва жамиятдаги ахлоқий муносабатларини ўрганадиган қадимий ахлоқшуносликнинг фан сифатида тажрибавий- баёний-фалсафий-назарий, мезоний-меъёрий хусусиятларга эгаллиги. Ахлоқшуносликнинг замонавий фанлар билан алоқаси: ахлоқшунослик ва фалсафа: ахлоқшунослик ва нафосатшунослик; ахлоқшунослик ва диншунослик; ахлоқшунослик ва руҳшунослик; ахлоқшунослик ва педагогика; ахлоқшунослик ва сиёсатшунослик; ахлоқшунослик ва экология; миллий мустақилликни мустаҳкамлаш жараёнида ахлоқшуносликнинг жамият ижтимоий маънавий ҳаётидаги ўрни. Ватанпарвар, миллатпарвар, инсонпарвар, ҳалол шахсни - замонавий бар камол инсонни вояга етказиш ахлоқшуносликнинг энг долзарб вазифалардан бири экани.

Ахлоқнинг фақат инсонгагина ато этилган маънавий неъмат экани. Унинг келиб чиқиши доирасида динийлик ва дахрийлик билан боғлиқ икки хил курашнинг мавжудлиги. Инсоният тарихидаги дастлабки ахлоқий қонун - қасидаларнинг вужудга келиши ва такамиллашиб бориши. Ахлоқий тараққиёт муаммоси ва унинг баҳсли жихатлари.

Ахлоқ тузилмаси тушунчаси, ахлоқий англаш ёхуд ахлоқий онг ва унда урф-одатлар ҳамда анъаналарнинг ўрни, ахлоқий хиссиётнинг ўзига хос рухий кечинма экани; ахлоқий муносабатлар ва уларнинг ахлоқий фаолиятга таъсири.

Адабиётлар: 1.1, 1.2, 1.3, 2.11, 2.12, 2.52, 2.49, 2.47, 2.67

2-Мавзу: Ахлоқий тафаккур тараққиётининг асосий босқичлари.

Қадимги Шарқ ахлоқий тафаккурнинг бешиги, сифатида; Сомир (Шумер), Бобилон ва Қадимги Мисрдаги ахлоқий қарашлар.“Авесто”-Турон ва Эрон халқлари ахлоқий қонун-қоидаларининг қадимий мажмуи сифатида. Қадимги Ҳиндистон ва Хитойдаги ахлоқий қарашлар; буддачилик ах-лоқшунослиги; даочи - донишмандларнинг ахлоқий таълимотлари; конфуций таълимотининг ўзига хос жихатлари.

Қадимги Юнон мутафаккирлари: Сукрот, Афлотун, Эпикурнинг ахлоқий қарашлари. Арасту-ахлоқ фалсафасининг назарий асосчиси сифатида. Қадимги Румо ахлоқшунослиги (Тит Лукреций Кар, Сенэка, Эпиктет).

Ўрта асрлар мусулмон Шарқи ахлоқшунослигида асосий йўналишларнинг вужудга келиши: диний-ҳадисий йўналиш ахлоқшунослиги(Ал-Бухорий,Ат-Термизий); машшойун файласуфларнинг ахлоқий таълимотлари. (Фаробий, Ар-Розий, Ибн Сино, Ибн Рушу); тасаввурнинг моҳиятан ахлоқ фалсафаси экани.

(Ғазолий, Румий). Темур ва темурийлар даври ахлоқшунослиги ва унда тасаввуфий йўналишларнинг устуворлиги (Навоий, Жомий, Кошифий). Давонийнинг ахлоқий таълимоти.

Ўрта асрлар Оврўпа ахлоқшунослиги (Илоҳий Оғустин-Августин Блаженнўй, Фома Аквинский). Овропа Уйғониш даври ахлоқий таълимотлари Ўрта асрлардан Янги даврга ўтишдаги ўзига хос тафаккур босқичи сифатида (Валла, Макиавелли, Монтень).

Янги давр ахлоқшунослигининг тарихий хусусияти; ундаги рационал ва сенсуал йўналишлар (Спиноза, ЛоккШефтсбери). Олмом мумтоз ахлоқшунослиги (Кант, Шеллинг, Ҳегель, Фойер-бах) ва ундан кейинги даврдаги асосий ахлоқий таълимотлар: нораціонал йўналишнинг кенг ёйилиши. (Конт, Кьекегор, Шопенхауэр, Нитцше).

XX аср ахлоқшунослигида асосий йўналишлар. Рухий таҳлил, экзистенциячилик, ғайризўравонлик, тасаввур ахлоқшунослиги (З. Фрейд, Э. Фромм, К. Ясперс, Ж.П. Сартр, М. Ганди, А. Швайцер Муҳаммад Зоҳид Кутку, Махмуд Асъад Жўшан). Аҳмад Дониш, Абай ва Анбар Отин маърифатчилигида ахлоқий тамойилларнинг ўзига хос, янгича жихатлари; уларда жаҳидчилик ибтидосининг яққол кўзга ташланиши.

Абдулла Авлонийга мансуб “Туркий гулистон ёхуд ахлоқ”, Фитратга мансуб “Оила” асарларининг ахлоқий моҳияти.

Жаҳид матбуотининг миллий ахлоқий тарбия борасидаги хизматлари.

Комил инсон тарбиясида ахлоқнинг роли.

Адабиётлар: 1.1, 1.2, 1.3, 2.11, 2.12, 2.52, 2.49, 2.47, 2.67

3-Мавзу: Ахлоқшунослик фанининг мезоний тушунчалари.

Мустақиллик даврида янги Ахлоқий тафаккурнинг шаклланиши. Этика категорияларининг ўзига хос хусусиятлари. Буюк мутафаккирлар этика категориялари ҳақида. Муҳаббат - Ахлоқшуносликнинг энг асосий категорияси. Муҳаббатнинг турлари: Ватанга, миллатга, ота-онага, фарзандга, инсониятга, гўзаликка муҳаббат. Муҳаббат ва нафрат.

Эзгулик ва ёвузлик; яхшилик ва ёмонлик; адолат ва адолатсизлик; бурч ва масъулиятсизлик; виждон ва виждонсизлик; номус ва беномуслик; бахт ва бахтсизлик; ҳақиқатпарварлик ва ёлғончилик, ҳаётнинг маъноси, идеал тушунчалари. Ахлоқий тамойиллар ва уларнинг шахс ва жамият муносабатларида намоён бўлиши. Ахлоқий тамойилларга тарихийлик нуқтаи назаридан ёндашувнинг ўзига хос хусусиятлари. Ватанпарварлик; инсонпарварлик; эркпарварлик; фидоийлик; зиёилик; меҳнатсеварлик; тинчликпарварлик; жумардлик; ўзбекчилик; мемондўстлик.

Ихтиёр эркинлиги ва Ахлоқий танлов. Ахлоқий меъёрлар: ҳалоллик ва нопоклик; тўғрилиқ ва эгрилик; ростгуйлик ва ёлғончилик; инсофлилик ва инсофсизлик; хушфеъллик ва бадфеъллик; шириисуханлик ва қўполлик; камтаринлик ва мактанчоқлик; вафо ва хиёнат; садоқат ва сотқинлик; масъулият ва лоқайдлик; орият ва бузуқлик.

Адабиётлар: 1.1, 1.2, 1.3, 2.11, 2.12, 2.52, 2.49, 2.47, 2.67

4-Мавзу: Ахлоқ ва сиёсат. Ахлоқ ва дин. Ахлоқий хулқ-атвор ва ахлоқий тарбия.

Муомала маданияти - Ахлоқий маданиятнинг таркибий қисми. Муомала одобининг ижтимоий-тарихий аҳамияти. Муомала одоби ва унинг Ахлоқий маданиятда намоён булиши. Этикет замонавий Ахлоқнинг назарий ва амалий асоси. Асосий Ахлоқий кадриятлар: хусусий Ахлоқий кадриятлар; универсал Ахлоқий кадриятлар; минтақавий Ахлоқий кадриятлар.

Касбий одобнинг Ахлоқий маданият билан уйғунлиги; касбий эркинлик ва касбий бурчнинг Ахлоқий моҳияти. Инсоннинг касбий одоби: олим одоби, журналист одоби, ҳуқуқшунос одоби, шифокор одоби, педагог одоби, муҳандис одоби, тадбиркор ва савдо ходими одоби ва х.к.

Адабиётлар: 1.1, 1.2, 1.3, 2.54, 2.56, 2.64, 2.65, 2.68

5-Мавзу: Эстетика фанининг предмети, объекти ва функциялари.

Эстетика фани (нафосатшунослик)-нафосатнинг моҳиятини ўрганувчи қадимги фан. Эстетика фанининг тадқиқот доираси, унинг объекти, предмети, усуллари ва функциялари. Нафосатшуносликнинг фалсафий моҳияти. Нафосатшунослик ва санъат ўз тадқиқот объектига фалсафий ёндашув-нафосатшунослик ни санъатшунослик фанлардан фарқлантириб турувчи ўзига хос хусусият. Нафосатшунослик-санъат ва бадиий ижод соҳасидаги умумий қонуниятлар ҳамда нафосатли мезоний тушунчалар (категориялар) тизими сифатида.

Эстетика фанининг бошқа замонавий фанлар билан алоқаси; эстетика ва фалсафа; эстетика ва ахлоқшунослик; эстетика ва психология эстетика ва социология; эстетика ва диншунослик; эстетика ва педагогика; эстетика ва экология.

Эркинлик, демократия ва фуқаролик жамияти тараққиётида эстетика фанининг ўрни, унинг маънавий - ижтимоий ҳодиса сифатида инсон нафосатли маданиятини шакллантиришдаги амалий аҳамияти.

Нафосатли англаш (эстетик онг) ва унинг асосий унсурлари: эстетик эҳтиёж ва эстетик муносабат; эстетик туйғу ва эстетик дид; эстетик баҳо ва эстетик идеал; эстетик қарашлар ва эстетик назариялар.

Адабиётлар: 1.1, 1.2, 1.3, 2.11, 2.12, 2.52, 2.49, 2.47, 2.67

6- Мавзу: Эстетика фанининг мезони категориялари.

Эстетик фаолият меҳнат-нинг ўзига хос тури сифатида. Эстетик категориялар. Гўзаллик мезоний тушунчаси. Гўзаллик ҳақидаги тасаввурларнинг ўзгарувчанлиги. Гўзалликка сифатнинг таъсири. Гўзаллик ва манфаат. Гўзалликнинг санъатда намоён бўлиши. Гўзаллик ва хунуқлик.

Улуғворликнинг фавқулотда салбий хиссиётларга асосланиши. Улуғворликка миқёснинг таъсири. Табиатдаги улуғворлик. Улуғворлик ва тубанлик.

Ҳожиавийлик мезоний тушунчаси. Ҳожиавий тўқнашув ва унинг асослари. Ҳожиавийлик ва эстетик идеал. Ҳожиа (трагедия) санъат жанри сифатида. Ҳожиавий зиддият ва Ҳожиавий қаҳрамон. Ҳожиавийлик.

Кулгилилик мезоний тушунчаси. Кулгилилик ҳолат. Кулги ва инсон ҳаётидаги

ўрни. Ҳазил хисси. Кулгилиликнинг санъатда намаён бўлиши ва унинг ифода шакллари. Кулги санъат жа нри сифатида. Кулгининг фориғлантириш хусусияти.

Адабиётлар: 1.1, 1.2, 1.3, 2.54, 2.56, 2.64, 2.65, 2.6

7-Мавзу: Санъатнинг нафосатли моҳияти ва санъат турлари.

Эстетика фани (нафосатшунослик)-нафосатнинг моҳиятини ўрганувчи қадимги фан. Эстетика фанининг тадқиқот доираси, унинг объекти, предмети, усуллари ва функциялари. Нафосатшуносликнинг фалсафий моҳияти. Нафосатшунослик ва санъат ўз тадқиқот объектига фалсафий ёндашув-нафосатшунослик ни санъатшунослик фанлар дан фарқлантириб турувчи ўзига хос хусусият. Нафосатшунослик-санъат ва бадиий ижод соҳасидаги умумий қонуниятлар ҳамда нафосатли мезоний тушунчалар (категориялар) тизими сифатида.

Эстетика фанининг бошқа замонавий фанлар билан алоқаси; эстетика ва фалсафа; эстетика ва ахлоқшунос лик; эстетика ва психология эстетика ва социология; эстетика ва диншунослик; эстетика ва педагогика; эстетика ва экология.

Эркинлик, демократия ва фуқаролик жамияти тараққиётида эстетика фанининг ўрни, унинг маънавий - ижтимоий ҳодиса сифатида инсон нафосатли маданиятини шакллантиришдаги амалий аҳамияти.

Нафосатли англаш (эстетик онг) ва унинг асосий унсурлари: эстетик эҳтиёж ва эстетик муносабат; эстетик туйғу ва эстетик дид; эстетик баҳо ва эстетик идеал; эстетик қарашлар ва эстетик назариялар.

Ҳозирги даврда шахсни эстетик жиҳатдан тарбиялашнинг мазмуни ва аҳамияти. (8 соат)

Адабиётлар: 1.1, 1.2, 1.3, 2.54, 2.56, 2.64, 2.65, 2.68

8-Мавзу: Мантиқ илмининг предмети ва аҳамияти. Формал мантиқнинг асосий қонунлари.

Мантиқ илмининг предмети ва аҳамияти. Формал мантиқнинг асосий қонунлари.

Тафаккур - мантиқ илмининг ўрганиш объекти. Билишнинг моҳияти. Ҳиссий билиш ва тафаккур. Тафаккурнинг асосий хусусиятлари.

Тафаккурнинг мантиқий шакллари ва қонунлари ҳақида тушунча. Тафаккур шакли тушунчаси. Фикрнинг конкрет мазмуни ва мантиқий шакли. Тафаккур қонуни фикрлар ўртасидаги зарурий алоқа сифатида тафаккур қонунлари тўғри фикр юритишнинг принциплари сифатида. Фикрнинг чинлиги ва унинг шакл жиҳатидан тўғри қурилиши.

Мантиқ фанининг предмети. Мантиқ тафаккур шакллари ва қонунларини ўрганувчи фан. Мантиқ илмининг асосий муаммолари ва уларни тадқиқ этиш йўналишлари. Формал мантиқнинг предмети ва структураси, унинг диалектик мантиқ ва математик мантиқ билан ўзаро муносабати. Формал мантиқнинг ҳозирги пайтдаги вазифалар.

Мантиқ илмининг назарий ва амалий аҳамияти. Мантиқ фанининг илмий ишонч эътиқодининг шаклланишидаги тутган ўрни. Мантиқ илмининг миллий ва

умуминсоний кадриятларни англаш, миллий мафқурани яратишдаги аҳамияти. Мантиқ фанининг фикрлаш маданиятини ўстиришдаги, шу жумладан, мустақил фикр юритиш кўникмаларини ҳосил қилишдаги аҳамияти.

Формал мантиқнинг асосий қонунлари. Тўғри тафаккурнинг асосий белгилари: фикрнинг аниқ маънога эга бўлиши, изчил ва зиддиятсиз қурилиши, асослиги. Тафаккур қонунларининг тўғри фикр юритиш учун аҳамияти. Айният қонуни. Зиддият қонуни. Етарли асос қонуни. Тафаккур қонунларининг ўзаро алоқаси. Тафаккур қонунларига риоя қилиш-билишда ҳақиқатга эришиш шарти.

Адабиётлар: 1.4, 1.5, 2.13, 2.17, 2.23, 2.69

9-Мавзу: Тафаккурнинг асосий мантиқий шакллари: тушунча, ҳукм, хулоса.

Ҳукм тафаккур шакли сифатида. Ҳукмнинг таркиби ва асосий хусусиятлари. Ҳукм ва гап. Оддий ва мураккаб ҳукмлар.

Оддий ҳукм таркиби. Од-дий ҳукмларнинг предикат мазмуни, миқдори, сифати бўйича турлари. Ҳукмларда терминлар ҳажмини аниқлаш.

Мураккаб ҳукм ва унинг турлари. Мураккаб ҳукмлар ни ҳосил қилувчи мантиқий боғламалар. Бириктирувчи (конъюнктив) ҳукмлар. Айирув (дизъюнктив) ҳукмлар. Шартли (имплектив) ҳукмлар. Етарли ва зарурий шарт тушунчалари. Эквивалент ҳукмлар. Мураккаб ҳукмларнинг чин бўлиш шартлари.

Модаллик турлари ва мо-даллик ҳукмлари. Мантиқий ва онтологик модалликлар. Алетик модалликнинг асосий категориялари: воқелик, зарурийлик, тасодифийлик.

Ҳукмлар ўртасидаги муносабатлар. Сиғишадиган ҳукмлар ўртасидаги муносабатлар. Эквивалентлик, ман тикий бўйсўниш, қисман мослик (субконтрарлик). Сиғишмайдиган ҳукмлар ўртасидаги муносабатлар: зидлик, қарама-қаршилик, ”Мантиқий квадрат”.

Адабиётлар: 1.4, 1.5, 2.13, 2.17, 2.23, 2.69

Семинар машғулотларининг мавзулари

Амалий машғулотларнинг мавзулари.	соат	Мустақил вазифаларни бажариш учун зарур бўлган материаллар.	Адабиётлар.
2	3	4	5
1-мавзу. Ахлоқшунослик фанининг объекти, предмети, усуллари ва функциялари.	2	Режа: 1. Ахлоқшунослик фанининг объекти, предмети, усуллари ва функциялари. 2. Ахлоқшунослик фанини келиб чиқиши ва унинг тарихи. 3. Ахлоқшунослик тушунчалари.	1.4, 1.5, 2.13, 2.17, 2.23, 2.69
2-мавзу Ахлоқшунослик тарихи. .		Режа: 1. “Авесто”-Турон ва Эрон халқлари ахлоқий қонун-қоидаларининг	1.4, 1.5, 2.13, 2.17, 2.23, 2.69

		кадимий мажмуи сифатида. 2. Ўрта асрлар мусулмон Шарқи ахлоқшунослигида асосий йўналишларнинг вужудга келиши. 3. Ўрта асрлар Оврўпа ахлоқшунослиги	
3-мавзу. Ахлоқшунослик фанининг мезоний тушунчалари.	2	1. Ахлоқшунослик мезоний тушунчалари (категориялари) ибтидосининг хиссиётга бориб тақалиши. 2. Ахлоқшунослик асосий мезоний тушунчаларининг моҳияти. 3. Ахлоқий тамойиллар, меъёрлар ҳамда уларнинг инсон ва инсоният жамияти тараққиётидаги аҳамияти. 4. Оила – илк ахлоқий маскан сифатида.	<i>1.4, 1.5, 2.13, 2.17, 2.23, 2.69</i>
4-мавзу. Ахлоқ ва сиёсат. Ахлоқ ва дин. Ахлоқий хулқ-атвор ва ахлоқий тарбия.	2	Режа: 1. Ахлоқ ва дин. 2. Ахлоқ ва сиёсат 3. Ахлоқий хулқ-атвор ва ахлоқий тарбия	<i>1.4, 1.5, 2.13, 2.17, 2.23, 2.69</i>
5-мавзу. Эстетика фанининг предмети, объекти ва функциялари.	2	Режа: 1. “Эстетика” тушунчаси. 2. Эстетика фанинг объекти, предмети ва функциялари. 3. Эстетика фани бошқа фанлар билан алоқаси.	<i>1.4, 1.5, 2.13, 2.17, 2.23, 2.69</i>
6-мавзу. Эстетика фанининг мезони категориялари.	2	Режа: 1. Гўзаллик. 2. Кулгулилик 3. Фожиявийлик.	<i>1.4, 1.5, 2.13, 2.17, 2.23, 2.69</i>
7-мавзу. Санъатнинг нафосатли моҳияти ва санъат турлари.		1. Бадиий асарни эстетик идрок этишнинг ўзига хос хусусиятлари. 2. Санъат асарларини эстетик идрок этишда ижодийлик. 3. Эстетик тарбия ва унинг замонавий йўналишлари, воситалари.	<i>1.4, 1.5, 2.13, 2.17, 2.23, 2.69</i>
8-Мавзу: Мантиқ илмининг предмети ва аҳамияти. Формал мантиқнинг	2	1. Тафаккур - мантиқ илмининг ўрганиш объекти сифатида. 2. Тафаккурнинг мантиқий шакллари ва қонунлари. 3. Мантиқ фанининг предмети ва	<i>1.4, 1.5, 2.13, 2.17, 2.23, 2.69</i>

	асосий қонунлари.		аҳамияти. 4. Тўғри муҳокама юриштишнинг мантиқий тамойиллари: фикрнинг аниқлиги, изчиллиги ва етарли асосга эга бўлиши.	
	Мавзу: Тафаккурнинг асосий мантиқий шакллари: тушунча, ҳукм, ҳулоса.	2	Режа: 1. Тушунча. 2. Ҳукм. 3. Ҳулоса.	1.4, 1.5, 2.13, 2.17, 2.23, 2.69

ФАННИ ЎҚИТИШДА ҚўЛЛАНИЛАДИГАН АХБОРОТ ВА ПЕДАГОГИК ТЕХНОЛОГИЯЛАР

Одоб - ахлоқ фанларини ўқитишда ҳам илғор педагогик ва ахборот технологияларини қўллаш муҳим аҳамият касб этади. Маъруза ва амалий машғулот дарсларини ўтказишда "инсерт", "кластер", "балиқ суяги", "нилуфар гули" усуллари, "нимага" диаграммаларидан фойдаланиш, "каскад", "пирамида", "пинборд", "зиг-заг" (эгри - бугри) техникаларини қўллаш кўплаб ижобий натижаларни беради. Талабаларда мустақил фикрлаш, ўз нуқтаи-назарларини асосли ҳимоя қилиш, баҳслашиш куникмаларини ҳосил қилиш учун семинар дарсларига алоҳида эътибор бериш мақсадга мувофиқдир. Бундай дарслар ўтказилишида ҳозирги пайтда катта аҳамият касб этиб бораётган интерфаол усуллардан фойдаланиш, жумладан, кичик гуруҳларга булиниш, маълум позицияни эгаллаш, ақлий ҳужум, роллар ўйини каби усулларни кенг қўллаш машғулотларнинг самарали бўлиши, уларнинг қизиқарли кечишига сезиларли таъсир курсатади.

Фан бўйича барча маърузалар тақдимот-кўргазмалар билан олиб борилади.

№	Мавзу	Инновацион ахборот технологияси	Янги пед технология
1	Ахлоқшунослик фанининг объекти, предмети, усуллари ва функциялари.	Тақдимот мультимедиа	“БББ” “Муаммоли вазият”
2	Ахлоқшунослик тарихи. .	Тақдимот мультимедиа	“Ақлий ҳужум”, “Бумеранг”
3	Ахлоқшунослик фанининг мезоний тушунчалари.	Тақдимот мультимедиа	“Кластер”, “3x4”, “Бумеранг”
4	Ахлоқ ва сиёсат. Ахлоқ ва дин. Ахлоқий ҳулқ-атвор ва ахлоқий тарбия.	Тақдимот мультимедиа	“БББ”, “Қора кути”

5	Эстетика фанининг предмети, объекти ва функциялари.	Тақдимот мультимедиа	“Муамоли вазият”, “Харита чизиш”
6	Эстетика фанининг мезони категориялари.	Тақдимот мультимедиа	“Эссе”, “Кластер”, “БББ”
7	Санъатнинг нафосатли моҳияти ва санъат турлари.	Тақдимот мультимедиа	“Ақлий хужум”, “3x4”,
8	Мантиқ илмининг предмети ва аҳамияти. Формал мантиқнинг асосий қонунлари.	Тақдимот мультимедиа	“Кроссворд”, “Мантикий қиёслаш”
9	Тафаккурнинг асосий мантикий шакллари: тушунча, ҳукм, хулоса.	Тақдимот мультимедиа	“Ақлий хужум”, “Бумеранг”

ЯКУНИЙ НАЗОРАТ САВОЛЛАРИ

1. Этика ахлоқ ҳақидаги назария.
2. Эстетик онг ва унинг ўзига хос хусусиятлари.
3. Мантиқ фанининг фалсафий билимлар тизимида тутуган ўрни.
4. Юнонистон ва Римда ахлоқий фикрлар ривож.
5. Бадиий ижоднинг асосий босқичлари ва унда ғоянинг шакллантирилиши.
6. Ҳукмларнинг сон ва сифат жиҳатдан бирлашган таснифи.
7. Ахлоқ ва диннинг ўзаро боғлиқлиги ва уларнинг фарқли жиҳатлари.
8. Дизайн ва унинг фан-техника тараққиётидаги ўрни.
9. Ҳукм терминлари уларнинг таърифи ва моҳияти.
10. Мустақил демократик жамият барпо этишда шахснинг ахлоқий масъулияти.
11. Турмуш эстетикаси ва унинг ижтимоий муҳитга таъсири.
12. Дедуктив хулоса чиқариш ва унинг турлари.
13. Ахлоқшуносликда ирода эркинлиги муаммоси.
14. Эстетик категориялар фожиавийлик ва кулгулилик.
15. Тушунча ва унинг турлари. Тушунчаларнинг ҳаётий аҳамияти.
16. Ахлоқнинг умуминсоний ва миллий тарихий ва конкрет ижтимоий характери.
17. Ўрта асрлар эстетикасида Фома Аквинский таълимоти.
18. Ҳукмларнинг предикат мазмунига кўра бўлиниши.
19. Ахлоқ ва маънавий ҳаётнинг бошқа шакллари.
20. Санъатнинг пайдо бўлиши ва унинг аҳамияти.
21. Силлогизмнинг асосий қоидалари.
22. Этикада бурч категорияси.
23. Эстетик фаолият ва унинг ишлаб чиқаришдаги аҳамияти.
24. Таққосланадиган ва таққосланмайдиган ҳукмлар. Уларнинг боғланиш шартлари.
25. Ирода эркинлиги ва танлаш эркинлиги ҳақидаги қарашлар.
26. Санъат турлари ва уларнинг табиати.

27. Мантикий квадрат ва хулоса чиқариш.
28. Ахлоқшуносликда виждон категорияси.
29. Марказий Осиё мутафаккирларининг эстетик фарашлари.
30. Тафаккур мантиқ илмининг ўрганиш объекти сифатида.
31. Оила ва никоҳ муносабатларининг ахлоқий асослари.
32. Санъат турларидан театр ва кино санъатини таққослаб беринг.
33. Мураккаб ҳукмлар ва унинг турлари.
34. Ғоявий тарбия ва ахлоқий тамойиллар.
35. Санъат турларидан эстрада ва қизиқчилик санъатини таққослаб беринг.
36. Тушунчалар ўртасидаги муносабатлар
37. Ахлоқшуносликда шаън ва ор-номус тушунчаси.
38. Умумжаҳон динларининг вужудга келиши ва уларнинг санъат билан ўзаро ҳамкорлиги.
39. Тушунчаларнинг мазмуни, ҳажми ва уларнинг ўзаро нисбатлари.
40. Ахлоқий эркинлик ва бозор иқтисодига асослаган демократик жамиятни барпо этиш.
41. Санъатнинг асосий функциялари.
42. Дидуктив хулоса чиқариш ва унинг асосий турлари.
43. Ахлоқий баҳонинг мезони масаласи.
44. Эстетика нафосатнинг моҳиятини ўрганувчи фалсафий фан.
45. Мантикий қонунлар. Етарли асос қонуни.
46. Диний бағрикенглик ғояси ва ахлоқий маданият.
47. Эстетикада бадиий ижод ва бадиий идрок масаласи.
48. Тушунчалар ўртасидаги муносабатлар ва уларнинг асосий турлари.
49. Қадимги Хитой мутафаккирларининг ахлоқий таълимотлари.
50. Амалий – безак санъати ва унинг миллий ҳунармандчилик тараққиётидаги ўрни.
51. Муаммоларни ечиш йўллари ва уларнинг амалий аҳамияти.
52. Ахлоқий баҳонинг мезони масаласи.
53. Маърифатпарварлик даври эстетикаси.
54. “Умумий мантиқ” ва “Формал мантиқ” ўртасида ўхшашлик ва тафовутлар, уларнинг аҳамияти.
55. Ахлоқшуносликда оддий ахлоқий нормалар тушунчаси.
56. Санъат турлари сураткашлик ва унинг аҳамияти.
57. Аналогик хулоса чиқариш ва унинг турлари.
58. Ахлоқшуносликда бахт-саодат категорияси.
59. Санъат турлари меъморчилик ва унинг асосий турлари.
60. Воситали ва воситасиз хулоса чиқариш, унинг турлари ва шартлари.
61. Рус мутафаккирларининг ахлоқий қарашлари.
62. Менежмент ва эстетика.
63. Назария ва унинг турлари.
64. Ахлоқнинг ижтимоий ҳаётдаги ўрни.
65. Моддий ишлаб чиқариш соҳасида эстетик фаолият.
66. Далиллаш ва унинг мантикий асослари.
67. Ахлоқнинг асосий принциплари ва уларнинг аҳамияти.

68. Замоनावий тадбиркорлар фаолияти эстетик тарбиянинг ўрни.
69. Айният қонуни.
70. “Юксак маънавият – енгилмас куч” асарида ахлоқий категориялар.
71. Эстетиканинг муштарак мезоний тушунчалари.
72. Мантиқ фани ва унинг шаклланиш босқичлари.
73. Ахлоқий фазилатлар фаолликка ундовчи яратувчанликка даъват этувчи тизим сифатида.
74. Санъат ижтимоий онг шакли сифатида.
75. Зиддият қонуни.
76. Ахлоқ ва фан ижтимоий тараққиёт мезони сифатида.
77. Ислом ва эстетика.
78. Силлогизм таркиби ва унинг аҳамияти.
79. Ахлоқнинг таркибий тузилиши.
80. Антик дунё эстетикаси. Демокрит ва Сократ таълимоти.
81. Гипотеза ва унинг турлари.
82. Ўзбекистон халқларининг анъанавий касб-хунар этикаси.
83. Бадиий ижоднинг асосий босқичлари. Бадиий асарнинг объективлаштирилиши.
3. Тафаккурнинг мантиқий шакллари ва қонунлари.
84. Билим ва фан, ахлоқ ва маърифат ижтимоий тараққиёт мезонлари.
85. Санъатда мазмун ва шакл.
86. Хукмларнинг асосий турлари.
87. Хулқ ва унинг мотивлари.
88. Ижод жараёни ва бадиий асарнинг эстетик идрок этиш.
89. Мураккаб хукмлар ва унинг турлари.

БАХОЛАШ МЕЗОНЛАРИ

Талабаларнинг фан бўйича ўзлаштиришини баҳолаш семестр (ўқув йили) давомида мунтазам равишда олиб борилади ва қуйидаги турлар орқали амалга оширилади:

- жорий баҳолаш (ЖБ)
- талабаларнинг мустақил иши (ТМИ)
- оралиқ баҳолаш (ОБ)
- якуний баҳолаш (ЯБ)

Ҳар бир фан бўйича талабанинг семестр (йил цикл) давомидаги ўзлаштириш кўрсаткичи 100 баллик тизимида баҳоланади.

Ушбу 100 балл баҳолаш турлари бўйича қуйидагича тақсимланади:

№	Баҳолаш тури	Максимал балл	Саралаш балл
1	Жорий баҳолаш	55	30,2
2	Талабанинг мустақил иши	5	1,7
3	Оралиқ баҳолаш	10	5,5
4	Якуний баҳолаш	30	16,5
	ЖАМИ	100	55

Талабаларнинг фан бўйича тўплаган умумий бали ҳар бир баҳолаш турларида тўплаган баллар йиғиндисига тенг бўлади.

Жорий баҳолаш (ЖБ)

ЖБ да фаннинг ҳар бир бўлим бўйича талабанинг билими ва амалий кўникмаларини аниқлаб бориш кўзда тутилади ва у амалий машғулотларда амалга оширилади. Баҳолашда талабанинг билим даражаси, амалий машғулот материалларини ўзлаштириши, назарий материал муҳокамасида ва таълимнинг интерактив услубларида қатнашишининг фаоллик даражаси, шунингдек амалий билим ва кўникмаларни ўзлаштириш даражаси ҳисобга олинади. Ҳар бир фан бўйича ўқув соатидан келиб чиққан ҳолда максимал балл белгиланади. Социология фани семестр давомида 9 та дарс режалаштирилган, унда 9 та ЖБ ўтказилади. 1-8 семенарлар максимал балл 6 балл, 9 семенар максимал бали 7 баллни ташкил қилади. 7 ва 6 баллар қиймат жиҳатидан тенгдир. Бу баллар фоизларда қуйидагича тақсимланади:

“7” балл	“6” балл	баҳолар
7-6	6-5	“аъло”
5-4	5,1-4,3	“яхши”
4,9-3,9	4,2-3,3	“қониқарли”

ЖБ ҳар бир фаннинг хусусиятларидан келиб чиққан ҳолда оғзаки, ёзма иш, тест ёки уларнинг комбинацияси шаклида амалга оширилади. Ҳар бир машғулотда барча талабалар баҳоланиши шарт.

Талабанинг балларда ифодаланган ўзлаштириши қуйидагича баҳоланади:

№	Баҳо	Талабанинг билим даражаси
1	Аъло	Талабалар уй вазифасини бажарган, оғзаки саволларга аниқ жавоб беради, мавзу бўйича мустақил мушоҳада юрита олади, мазмунини тушунади мавзу бўйича мустақил фикрлай олади. Вазифаларни мустақил бажаради, натижаларини расмийлаштириб таҳлил қила олади.
2	Яхши	Талаба уй вазифасини бажарган, оғзаки ва тест саволларига жавоб бера олади. Ижтимоий фанлар қонуниятларини ва таърифларни ёд билади. Мавзуни тушунган, лекин айрим масалаларни таҳлил қила олмайди.
3	Қониқарли	Талаба уй вазифасини бажариб келган, оғзаки ва тест саволларига қийналиб жавоб беради, таърифларни ёд билади, лекин моҳиятини яхши тушунмайди.
4	Қониқарси 3	Талаба уй вазифасини дафтарига ёзиб келган, лекин мавзу бўйича саволларга жавоб бера олмайди. Моҳиятини тушунмайди.

Талаба дарсга келиб унга мутлоқ тайёрланмаганда ва муҳокамада мутлоқ иштирок этмаганида 1-2 балл қўйилади.

Талабанинг мустақил иши (ТМИ)

Талабанинг мустақил иши Ўзбекистон Республикаси Олий ва ўрта махсус таълим вазирлигининг 25.08.2010 йил 333-сонли буйруғи ва институт ректори томонидан 2014 йил 3 сентябрда тасдиқланган “Талаба мустақил ишини ташкил этиш, назорат қилиш ва баҳолаш тартиби тўғрисида Низом” асосида ташкил этилади.

Мустақил иш бўйича белгиланган максимал рейтинг балининг 55% дан кам балл тўплаган талаба фан бўйича якуний назоратга қўйилмайди.

Талабанинг мустақил иши кафедра архивида рўйхатга олинади ва 2 йил мобайнида сақланади.

Ижтимоий фанлар кафедрасида талаба мустақил иши бўйича кафедра низоми ишлаб чиқилади. Бунда талаба мустақил ишининг шакл ва турлари, ҳар бир иш турига соатларни тақсимлаш ва аниқ баҳолаш мезонлари ишлаб чиқилади.

ТМИ нинг ўзлаштириши қуйидагича баҳоланади.

Максимал балл 5.

Баллар	Баҳо
4,3-5,0	“5” аъло
3,6-4,2	“4” яхши
2,8-3,5	“3” қониқарли
2,8 дан кам	“2” қониқарсиз

Талабанинг мустақил ишдан олган бали ЖБ балига қўшилади.

Оралик баҳолаш (ОБ)

ОБ да фаннинг бир неча мавзуларини қамраб олган бўлими ёки қисми бўйича машғулотлар ўтиб бўлингандан сўнг, талабанинг назарий билимлари баҳоланади ва унда талабанинг муайян саволга жавоб бериш ёки муаммони ечиш қобилияти аниқланади.

Бир семестрда ўтиладиган фанлардан битта ОБ ўтказилади.

Икки семестрда ўтиладиган фанлардан иккита ОБ ўтказилади. ОБга ўқув машғулотларининг қарзи бўлмаган талабалар қўйилади.

Оралик баҳолашнинг максимал бали 10 балл;

Ўзлаштириш	10 балл
Аъло	8,6-10
Яхши	7,1-8,5
Қониқарли	5,5-7
Қониқарсиз	5,5

ОБ кафедра мажлиси қарори билан ёзма иш, тест, оғзаки суҳбат шаклларида ёки уларнинг комбинацияларида ўтказилиши мумкин. ОБ бўйича белгиланган максимал рейтинг балининг 55% дан кам балл тўплаган талаба ЯБ га қўйилмайди.

Якуний баҳолаш (ЯБ)

ЯБ да талабанинг билим, кўникма ва малакалари фаннинг умумий мазмуни доирасида баҳоланади. ЯБ фан бўйича ўқув машғулоти тугагандан сўнг ўтказилади. ЯБ нинг максимал бали - 30 балл.

Ўзлаштириш	30 балл
Аъло	30-25,8
Яхши	25,5-21,3
Қониқарли	21-16,5
Қониқарсиз	16,5 дан кам

ЖБ ва ОБ га ажратилган умумий балларнинг ҳар биридан саралаш балини тўплаган талабага ЯБ га иштирок этишга ҳуқуқ берилади.

ЯБ ўтказиш шакли – тест, оғзаки, ёзма иш ёки ушбу усуллар комбинациясида Илмий Кенгаш қарори билан белгиланади.

ЖБ, ОБ ва ЯБ турларида фанни ўзлаштира олмаган (54 % дан кам балл тўплаган) ёки узурли сабаблар билан баҳолаш турларида иштирок эта олмаган талабаларга қуйидаги тартибда қайта баҳолашдан ўтишга рухсат берилади:

- қолдирилган амалий машғулоти келгуси дарсга қадар гуруҳ ўқитувчисига қайта топшириш ва маслаҳат кунда топширилади. 3 та машғулоти қолдирган талаба факультет декани рухсати билан қайта топширади;

- ОБ ни 2 ҳафта муддатда қайта топширишга рухсат берилади ва бали коэффицентсиз қайт этилади;

- семестр якунида фан бўйича саралаш балидан кам балл тўплаган талабанинг ўзлаштириши қониқарсиз (академик қарздор) ҳисобланади;

- академик қарздор талабаларга семестр тугаганидан кейин декан рухсатномаси асосида қайта ўзлаштириш учун – 2 ҳафта муддат берилади. Шу муддат давомида ўзлаштира олмаган талабага белгиланган тартибда ректорнинг буйруғи билан талабалар сафидан четлаштирилади.

Талабанинг рейтинг қуйидаги формула бўйича ҳисобланади:

$$R = \frac{Q \cdot V}{100}$$

бунда: Q-ўзлаштириш даражаси (балл), V-умумий ўқув юкламаси (соат)

Рейтинг натижаларини қайд қилиш тартиби

Фандан рейтинг назорати бўйича якунловчи қайднома варақаси (ведомость) фан тугаган кундан бир кун муддатда кафедра 2 нусхада тўлдиради ва масъул ходим кафедра мудирига имзолатиб, 1 нусхаси деканатларга топширилади.

Талабанинг фан бўйича баҳолаш турларида тўплаган баллари рейтинг қайдномасига бутун сонлар билан қайд қилинади. Рейтинг дафтарчасининг “Умумий соат” устунига фанга ажратилган умумий юклама соатлари, “Балл” устунига эса талабанинг мазкур мезоннинг 3.1 бандига мувофиқ 100 баллик тизимдаги ўзлаштириш бали, “Рейтинг” устунига ҳисобланган рейтинг

кўрсаткичи кўйилади.

Талабанинг саралаш балидан паст бўлган ўзлаштириши “Рейтинг дафтарчаси” да қайд этилмайди.

Деканат ва кафедралар томонидан белгиланган тартибда фан бўйича талабанинг ЖБ, ОБ ҳамда ЯБ турларида кўрсатилган ўзлаштириш рейтинг кўрсаткичларининг мониторинги олиб борилади. Ўзлаштириш натижалари кафедра томонидан рейтинг назорати экранида мунтазам равишда ёритиб борилади ва белгиланган тартибда қайдномаларга киритилади. Рейтинг назорати экранининг ташкил этиши ва унинг белгиланган муддатларда тўлдириш вазифаси кафедра мудир ва факультет декани зиммасига юклатилади .

АДАБИЁТЛАР РЎЙХАТИ

Рахбарий адабиётлар:

1. Каримов И. А. Юксак маънавият - енгилмас куч. -Т.: Маънавият, 2008.
2. Каримов И. А. Адабиётга эътибор - маънавиятга, келажакка эътибор. -Т.: Ўзбекистон, 2009.

Каримов И.А. Жамиятимизни эркинлаштириш, ислохотларни зчукурлаштириш, маънавиятимизни юксалтириш ва ҳалқимизнинг хдёт даражасини ошириш - барча ишларимизнинг мезони ва максадидир. J 5- жилд, - Т.: Ўзбекистон, 2007. - 318 б.

4. Каримов И.А. Мамлакатимизда демократик ислохотларни янада чукурлаштириш ва фукаролик жамиятини ривожлантириш концепцияси. —Т.: Ўзбекистон, 2010.

1.Асосий адабиётлар:

5. Абдулла Шер. Аҳлоқшунослик. Дарслик. -Т.: Ўзбекистон файласуфлари миллий жамияти нашриёти, 2010.
6. Э.Умаров. Эстетика. Тошкент.Университет.2005.
7. Ш.Шарипов.Н.Файзихожаева.Мантик. Тошкент.УзМУ 2009.

2.Кўшимча адабиётлар.

1. Арасту. Поэтика. Аҳлоқи Кабир. -Т.: Янги аср авлоди, 2004.
2. Аликулов Х* Фалсафий мерос ва маънавий-Аҳлоқий фикр ривож. -Т.: Фалсафа ва ҳуқуқ институт, 2009.
3. Агзамходжаева С.С. Ижтимоий идеал ва Ўзбекистонда ижтимоий- маънавий тараккиёт муаммолари. Диссертация. Фалс. фан. док. - Т.: 2009.
4. Абдулла Авлоний Туркий гулистон ёхуд Аҳлоқ. - Т.: Ўқитувчи, 1992.
5. Абу Абдуллох Мухаммад ибн Исмоил ал Бухорий. Хадис. 2. томлик -Т.: Ўзбекистон миллий энциклопедияси давлат илмий нашриёти, 2008.
6. Жабборов И. Узбеклар (анаънавий хужалиги, турмуш тарзи ва эгномаданияти). -Т.: Шарк, 2008.
7. Загритдинова Ф.Б. Философско-этический анализ проблем современной биомедицины (на примере Республики Узбекистан). Диссертация. Док. филос. наук. - Т.: 2006.Каххарова Ш. Глобал маънавият глобаллашувнинг гоъвий асоси. - Т.: Тафаккур, 2009.
8. Мадаева УJ. Миллий менталитет ва демократик тафаккур. -Т.: Фалсафа ва

хуқук, 2007.

9. Махмудов Т. Комиллик асрорлари. Х,аётгий хдкматлар. —Т.: Адолат, 2006.
10. Маънавият асосий тушунчалар изохди лугати. —Т.: Г.Гулом номидаги нашриёт - матбаа ижодий уйи, 2009 йил.
11. Наврузова Т.Н., Зоиров Э.Х., Юнусова Т.С. Тасаввуфда инсон ва унинг камолоти масаласи. - Т.: Фалсафа ва ҳуқук, 2006.
12. Мухаммаджонова Л.А. Маърифатпарвар шоирлар - Дилшод Барно ва Анбар Отиннинг Ахлоқий қарашлари. Диссертация. Фалс. фан.ном. - Т.: 2005.
13. Мухаммаджонова Л.А. Жаҳид мутафаккирларининг Ахлоқий-эстетик қарашлари./ Услубий қулланма. -Тошкент: УзМУ, 2007.
14. Нурматова М. А. Шахс маънавий камолотида эстетик ва Ахлоқий ва эстетик қадриятлар уйғунлиги. -Т.: Университет, 2009.
15. Нажмиджинова К.У. Оила тарбиясида миллий ва умуминсоний Ахлоқий маданиятнинг)фни. Диссертация. Фалс, фан.ном. - Т.: 2004.
16. Очилдиев А. Бугунги дунёнинг мафкуравий манзараси. —Т.: Ijod dunyosi, 2002.
17. Очилова Б. Миллий-маънавий юксалишда мерос, қадриятлар ва ворисийлик. -Т.: Истикдол, 2009.
18. Отамуродав С. Глобаллашув ва миллат. -Т.: Янги аср авлоди, 2008.
19. Тиллаева Г. Маънавият ва комил инсон тарбияси. -Т.: Фалсафа ва ҳуқук, 2006.
20. Термизий. Саҳдаи Термизий. -Т.: Г.Еулом номидаги Адабиёт ва санъат нашриёти, 1993.
21. Умаров Б. Глобаллашув зиддиятлари. - Т., Маънавият, 2006.
22. Фалсафа: комусий лугат. / К.Назаров таҳрири остида. - Т.: Шарк, 2004.
23. Хожиаҳмедов А. Маҳалла одоби. -Т.: Шарк, 2001.
24. Холматова М. Оилавий муносабатлар маданияти ва соғлом авлод тарбияси. - Т.: Ўзбекистон, 2000.
25. Чориев А. Инсон фалсафаси. -Т.: Чинор ЭНК нашриёти, 2007.
26. Шайх Мухаммад Содик Мухаммад Юсуф. Х,адис ва ҳаёт. Адаб. - Т.: Шарк 2008.
27. Каршибоев А. Муслмончилик - эзгу фазилатлар мужассами. -Т.: Мовароуннаҳр, 2001.
28. Куронов М. Миллий гоя ва узбек характери. - Т.: Маънавият, 2005.
29. Якубов Ю.М. Ислом таълимотида шахс ва жамият муносабатлари масаласи. Диссертация. Фалс, фан.ном. - Т.: 2009.

3.Электрон кутубхона:

- 3.1 <http://www.lib.socio.msu.ru>
- 3.2. <http://www.socioline.ru>
- 3.3. <http://www.socio.rin.ru>
- 3.4. <http://www.sociologos.narod.ru>
- 3.5. <http://www.socionet.narod.ru>
- 3.6. <http://www.sociograd.ru>

МУНДАРИЖА

Сўзбоши.....	3
Фаннинг мазмуни.....	5
Амалий машғулотлар номи.....	10
Фанни ўқитишда қўлланиладиган ахборот ва педагогик технологиялар....	12
Якуний назорат саволлари.....	13
Баҳолаш мезонлари.....	16
Адабиётлар рўйхати.....	20

1	Ахлоқшунослик фанининг объекти, предмети, мавзу усуллари ва функциялари.
----------	---

1. Маърузани олиб бориш технологияси

<i>Талабалар сони: 50</i>	<i>Вақти: 2 соат</i>
<i>Машғулот шакли</i>	Мавзуга кириш бўйича кўргазмали-маъруза.
<i>Маъруза режаси</i>	<ol style="list-style-type: none"> 1. Ахлоқшунослик фанининг объекти, предмети, усуллари ва функциялари. 2. Ахлоқшунослик фанини келиб чиқиши ва унинг тарихи. 3. Ахлоқшунослик тушунчалари.
<i>Машғулотнинг мақсади: Ўқув курси ҳақида умумий тасаввурни бериш.</i>	
<i>Педагогик вазифалар</i>	<i>Ўқув фаолияти натижалари:</i>
<ul style="list-style-type: none"> • Курснинг мақсади ва вазифалари билан таништириш; • Этика ахлоқ ҳақидаги назария эканлиги, унинг умуминсоний ва миллий тарихий ва конкрет, диалектик ва ижтимоий характери очиб берилди; • Жамятни ижтимоий ва иқтисодий, маънавий ва маърифий юксалтиришда ахлоқнинг аҳамияти ёритилди; • Этика ва бошқа ижтимоий фанларнинг алоқаси кўрсатиб берилди; • Этика ва дин ўртасидаги бирлик ва фарқ очиб берилди; • Ислом Каримов асарларида 	<ul style="list-style-type: none"> • Курснинг мақсадини айтиб, вазифаларини санаб беради; • Этика назарий фан эканлигини айтади, унинг ижтимоий характерини ёритиб беради; • Жамятда ахлоқнинг аҳамиятини очиб беради; • Этика ва бошқа ижтимоий фанларнинг ўртасидаги муносабатни очиб беради; • Этика ва дин ўртасидаги муносабатни ёритиб беради; • Президент И.А.Каримов томонидан ахлоқий муаммоларга берилган эътибор ҳамда уларнинг ечими ҳақида билимларни айтиб беради; • Этика фанининг вазифалари ва функцияларини санаб беради.

ахлоқий муаммолар талқини ҳақида маълумот берилади; • Этика фанининг вазибалари санаб ўтилиб, улар асослаб берилади;	
<i>Ўқитиш усуллари ва техника</i>	Маъруза, намойиш, ақлий ҳужум, кластер, блиц-сўров.
<i>Ўқитиш воситалари</i>	Маъруза матни, компьютер слайдлари, доска, мел, латга, скоч, А3 форматли қоғоз.
<i>Ўқитиш шакллари</i>	Якка тартибда, фронтал, гуруҳларда ишлаш
<i>Ўқитиш шарт-шароити</i>	Компьютер, проектор (ёки проектор ва LCD панель) мавжуд аудиториялар.
<i>Мониторинг ва баҳолаш</i>	Оғзаки назорат, савол-жавоб, ўз-ўзини назорат қилиш, рейтинг тизими асосида баҳолаш.

Маърузанинг технологик картаси

<i>Иш жараёнлари вақти</i>	<i>Фаолиятнинг мазмуни</i>	
	<i>ўқитувчи</i>	<i>талаба</i>
I-босқич. Курсга ва мавзуга кириш. (20 минут)	1.1. Ўқув курсининг номини айтиб, курс доирасида дастлабки умумий тасаввурни беради ҳамда услубий ва ташкилий томонлари, тингловчилар билимларини баҳолаш мезонлари билан таништиради. (1-илова)	Тинглайди.
	1.2. Мазкур курс бўйича ўрганиладиган мавзулар бўйича назарий ва амалий машғулотлар, уларнинг узвийлиги ҳақида қисқача маълумот беради. Асосий адабиётларнинг рўйхати билан таништиради. (2-илова)	Ёзади, тинглайди.
	1.3. Биринчи ўқув машғулоти мавзуси, мақсади ва ўқув фаолияти натижаларини айтади.	Мавзу номини ёзиб оладилар.
II-босқич. Асосий (50 минут)	2.1. Талабалар билиминини фаоллаш-тириш мақсадида диққатни жамлов-чи саволлар беради: 1. Этика нима? 2. Ахлоқ нима? 3. Хулқ нима? Саволга берилган жавобларни таҳлил қилади.	Саволларга жавоб беради.

	2.2. Экранга «Ахлоқнинг жамиятдаги ўрни» номли (1-сонли слайд)ни қўйиб, уни шарҳлайди.	1-сонли слайд мазмунини ўрга-нади, курснинг роли ва аҳамияти ҳақида ўз фикр-мулоҳазаларини айтади.
	2.3. Экранда «Курс структураси» схемаси кўрсатилади (2-сонли слайд), режанинг 2-саволи юзасидан талабаларга ўз фикр-мулоҳазаларини баён қилиб беришини сўрайди. Талабаларнинг фикрлари умумлаштирилади ва хулоса қилинади.	2-сонли слайд мазмуни билан танишади
	2.4. Блиц-сўров орқали этика ва бошқа ижтимоий фанларнинг алоқаси бир неча талабалардан сўралади (3-илова), олинган жавоблар таҳлил этилиб, хулоса қилинади.	Бир неча талаба жавоб беради.
III-босқич. Яқуний босқич. (10 минут)	3.1. Мавзу бўйича яқунловчи хулосалар қилади. Мавзу бўйича олинган билимларни қаерда ишлатиш мумкинлиги маълум қилади.	Саволларга жавоб беради.
	3.2. Мавзу мақсадига эришишдаги тингловчилар фаолияти таҳлил қилинади ва баҳоланади.	Тинглайди.
	3.3. Мавзу бўйича мустақил ўрганиш учун топшириқлар беради. (4-илова).	Мустақил ўрганиш учун топшириқ-ларни ёзиб олади.
	3.4. Мавзу бўйича билимларни чуқурлаштириш учун адабиётлар рўйхатини беради. (2-илова).	Езади.

Этика фани, унинг вазифалари ва жамият тараққиётидаги роли

Этика – ахлоқ ҳақидаги назария

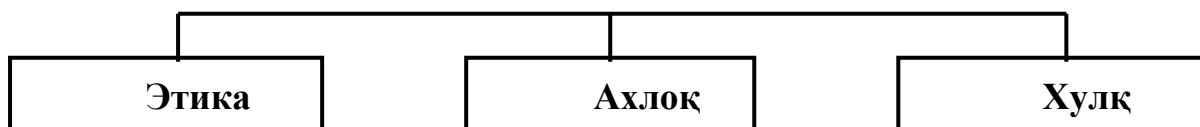



1-мавзу бўйича таянч тушунча ва иборалар:

Ахлоқ	русча – морал, латинча «mores», «moralis» сўзларидан олинган бўлиб, маъноси хулқ, одат демакдир. Ахлоқ сўзи арабча бўлиб, хулқ сўзининг кўплигидир.
Этика	юнонча «ethos» сўзидан олинган бўлиб, бунинг маъноси хулқ-одат демакдир.
Хулқ, одоб	одамларнинг хатти-ҳаракатлари, кишилар ўртасидаги амалий-ахлоқий муносабатлардир
Таълим-тарбия	онг маҳсули, лекин айна вақтда онг даражаси ва унинг ривожини ҳам белгилайдиган омилдир.
Ахлоқ ва иқтисод	иқтисод фани меҳнатга бўлган моддий кўрсаткичларни ифодаласа, ахлоқ маънавий эҳтиёжларни ифодалайди.
Ахлоқ ва сиёсат	гуруҳлар, миллатлар, халқлар, давлатлар ўртасидаги муносабатларни акс эттиради, кишиларнинг барча ғоявий тасаввур ва мафкуравий тушунчаларига сингиб боради, кишилар амал қиладиган ахлоқий сифат, норма ва қоидаларнинг таъсирчанлигини орттиради.

1 - мавзунини жонлантириш учун саволлар:

1. Этика, ахлоқ, хулқ тушунчалари ва уларнинг ўзаро алоқасини қандай тушунаси?
2. Ахлоқ ва унинг жамият ҳаётидаги роли қандай?

3. Ахлоқ ва ҳуқуқ алоқаси қандай?
4. Ахлоқ ва ҳуқуқнинг умумийлиги нимада?
5. Ўзига ҳослиги нимада?

1.2. Семинар машғулотини олиб бориш технологияси

<i>Талабалар сони: 15-30</i>	<i>Вақти: 2 соат</i>
<i>Машғулот шакли</i>	Муаммоли вазият. Мавзу бўйича билимни чуқурлаштириш ва ўз-ўзини ташкил қилиш кўникмасини ривожлантириш
<i>Маъруза режаси</i>	<ol style="list-style-type: none"> 1. Этика ахлоқ ҳақидаги назария. Ахлоқнинг умуминсоний ва миллий, тарихий ва конкрет, диалектик ва ижтимоий характери. 2. Жамиятни ижтимоий-иқтисодий, маънавий-маърифий юксалтиришда, шахсни камол топтиришда ахлоқнинг роли. 3. Этика ва бошқа социал фанлар. Ахлоқ ва дин. Ислом Каримов асарларида бу муаммоларнинг талқини.
<i>Машғулотнинг мақсади:</i> Этика фанининг ҳозирги даврдаги аҳамиятини кўрсатиб, вазифаларини белгилаб ва ўзи ҳам кўникма ҳосил қилиб, мустақил фикрлаб реферат ёзишдан иборат.	
<i>Педагогик вазифалар</i>	<i>Ўқув фаолияти натижалари.</i>
<ul style="list-style-type: none"> • Мавзу бўйича билимни мус-таҳкамлаш, чуқурлаштириш ва системалаштириш; • Дарсликлар билан, адабиётлар билан ишлаш кўникмасини ҳосил қилиб, уларни таққос-лаш, системага солиш, хуло-салар чиқаришни мустақил равишда ишлашга йўналти-риш; • Ҳаётда учраб турадиган ахло-қий фазилатларга ва ахлоқий-хулқий иллатларга ҳолисона баҳо бериш кўникмасини хо-сил қилиб, таҳлил қилиш ва хулосаларни тўғри чиқаришга йўналтириш. 	<ul style="list-style-type: none"> • Мавзуга тегишли таянч ибораларнинг моҳиятини очиб беради; • Методик талабга асосан «Этика фани, унинг вазифалари ва жамият тараққиётидаги роли»га баҳо беради; • Жамиятда ахлоқнинг аҳамиятига баҳо беради;
<i>Ўқитиш усуллари ва техника</i>	Мустақил иш-реферат ёзиш, жамоа бўлиб муҳокама қилиш, блиц-сўров, тест

	Ўтказиш.
Ўқитиш воситалари	Ўқув материаллари, тестлар.
Ўқитиш шакллари	Якка тартибда, фронтал, гуруҳларда ишлаш
Ўқитиш шарт-шароити	Техник воситалар билан таъминланган аудитория.
Мониторинг ва баҳолаш	Оғзаки назорат, савол-жавоб, ўз-ўзини назорат қилиш, рейтинг тизими асосида баҳолаш.

Амалий машғулотнинг технологик картаси

Иш жараёнлари вақти	Фаолиятнинг мазмуни	
	ўқитувчи	талаба
I-босқич. Мавзуга кириш. (10 минут)	1.1. Ўқув машғулотининг мавзуси, мақсади, режаларнинг натижалари билан таништириб, уни қандай ташкил этишни айтиб ўтади.	Тинглайди, ёзиб олади.
	1.2. Фаоллаштириш мақсадида қуйидаги саволлар берилди: «Мавзу бўйича қандай категориялар, таянч иборалар билан танишдингиз?» Блиц-сўров, савол жавоб ўтказилади.	Саволларга жавоб беради.
II-босқич. Асосий (60 минут)	2.1. Якка тартибда тест ечилади (1-илова). Тест натижалари таҳлил қилинади ва хулосаланади, баҳоланади – 2 балл.	Тест саволларига ёзма равишда жавоб беради ва ишни топширади.
	2.2. Гуруҳларда ишлаш ташкил қилинади ягона муаммоли савол ўртага ташланади: «Ахлоқсиз шарт-шароитда ахлоқли бўлиш мумкинми?» Баҳолаш мезонлари доскага осиб қўйилади. (5-илова).	Учта гуруҳга бўлинади. •
	2.3. Талабалар 3 та гуруҳга бўлинади, эксперт варағи тарқатилади, бажариш методикаси тушунтирилади (3-илова). Такдимот эълон қилинади ва баҳоланади (4,5,6-иловалар).	• Муаммо ечимини излашади. Такдимот қилади.
	2.4. Берилган фикрлар жамланади, хулоса қилинади.	Гуруҳлар ўзаро баҳо қўяди.
III-босқич. Якуний (10 минут)	3.1. Машғулот жараёнида бажарилган вазифаларга якунловчи хулосалар қилади.	Саволларга жавоб беради.
	3.2. Мавзу мақсадига эришишдаги тингловчилар фаолияти таҳлил қилинади	Тинглайди.

ва баҳоланади.

Ақлий ҳужумни олиб бориш қоидалари:

- Ҳеч қандай ўзаро баҳо бермаслик ва танқид қилмаслик!
- Таклиф этиладиган фикрларни баҳолашдан ўзини тийишлик, улар қанчалик ғайри оддий ва фантастик бўлмасин:
- Ҳамма нарса мумкин.
- Танқид қилмаслик - ҳамма фикрлар тенг равишда қадрлидир.
- Гапираётган талабани фикрини бўлмаслик !
- Танбех беришдан ўзини тийишлик !
- Асосий мақсад - фикрнинг миқдоридадир !
- Қанча кўп фикр айтилса, шунча яхшидир: янги ва қадрли фикрларни дунёга келиш имконияти кенгаяди.
- Фикрлар қайтарилса жаҳл чиқмаслик.
- Ҳаёлни «жунбушга келишига» имконият яратишлик !
- Янги туғилган фикрларни ривожлантириш, гарчи улар схемаларга тўғри келмаса ҳам !
- Мазкур муаммо фақат муайян воситалар орқали ечим топиши мумкинлигини унутишлик !

2
мавзу

Ахлоқий тафаккур тараққиётининг асосий босқичлари.

2.1. Маърузани олиб бориш технологияси

<i>Талабалар сони: 50</i>	<i>Вақти: 2 соат</i>
<i>Маишулот шакли</i>	Ахборотли кўргазмали маъруза
<i>Маъруза режаси</i>	1. “Авесто”-Турон ва Эрон халқлари ахлоқий қонун-қоидаларининг қадимий мажмуи сифатида. 2. Ўрта асрлар мусулмон Шарқи ахлоқшунослигида асосий йўналишларнинг вужудга келиши. 3. Ўрта асрлар мусулмон Шарқи ахлоқшунослигида асосий йўналишларнинг вужудга келиши.
<i>Маишулотнинг мақсади:</i> Ахлоқ структураси ҳақида умумий, асосий тасаввурни бериш.	
<i>Педагогик вазифалар</i>	<i>Ўқув фаолияти натижалари:</i>
<ul style="list-style-type: none">• Авесто ҳақида маълумот берилади;• Турон ва Эрон халқлари ахлоқий қонун-қоидаларининг	“Авесто”-Турон ва Эрон халқлари ахлоқий қонун-қоидаларининг қадимий мажмуи хусусиятларини айтиб беради;

<p>кадимий мажмуи ҳақида очиб бе рилади;</p> <ul style="list-style-type: none"> • Ўрта асрлар мусулмон Шарқи ахлоқшунослигида асосий йўналишларнинг вужудга келиши ҳақида ҳақида маълумот берилади. • Ахлоқ ва бошқа ижтимоий фанларнинг алоқаси кўрса-тиб берилади; • Ахлоқ ва дин ўртасидаги бирлик ва фарқ очиб берилди; <p>.Ўрта асрлар мусулмон Шарқи ахлоқшунослигида асосий йўналишларнинг вужудга келиши ёритиб берилади;</p> <ul style="list-style-type: none"> • Ахлоқнинг ижтимоий ҳаётдаги вазифалари санаб ўтилиб, улар асослаб берилади; 	<p>Ўрта асрлар мусулмон Шарқи ахлоқшунослигида асосий йўналишларнинг вужудга келиши ҳақида тушунча беради:</p> <p>.Ўрта асрлар мусулмон Шарқи ахлоқшунослигида асосий йўналишларнинг вужудга келиши ҳақида гапириб беради;</p> <p>Ахлоқ ва бошқа ижтимоий фанларнинг ўртасидаги муносабатни тушунтириб бера оладилар;</p> <ul style="list-style-type: none"> • Ахлоқ ва дин ўртасидаги муносабатни ёритиб беради; • Шарқ улломалари ахлоқнинг жамиятдаги роли ҳақида тўлиқ маълумот беради;
<i>Ўқитиш усуллари ва техника</i>	Маъруза, намойиш, ақлий хужум, З/Х/У, блиц-сўров, инсерт жадвали.
<i>Ўқитиш воситалари</i>	Кўрғазмали-маъруза матни, кўрғазмали компьютер слайдлари, доска, мел, латга, скоч, А3 форматли қоғоз.
<i>Ўқитиш шакллари</i>	Якка тартибда, гуруҳларда ишлаш
<i>Ўқитиш шарт-шароити</i>	Компьютер, проектор (ёки проектор ва LCD панель) мавжуд аудиториялар.
<i>Мониторинг ва баҳолаш</i>	Оғзаки назорат, савол-жавоб, ўз-ўзини назорат қилиш, рейтинг тизими асосида баҳолаш.

Маърузанинг технологик картаси

<i>Иш жараёнлари вақти</i>	<i>Фаолиятнинг мазмуни</i>	
	<i>ўқитувчи</i>	<i>талаба</i>
I-босқич. Курсга ва мавзуга кириш. (20 минут)	1.1. Маъруза мавзусининг номини айтиб, асосий саволларни, таянч ибора ва терминларни эслатади, (1-илова), маърузадан кутилаётган натижалар ва режа билан талабаларни таништиради.	Тинглайди.
	1.2. Уйга берилган вазифалар инсерт усулида таҳлил қилиниб, матнни кўриб	Езади, тинглайди.

	чиқади (2-илова).	
II-босқич. Асосий (50 минут)	2.1. Экранда «З/Х/У» жадвалини кўрсатади ва уни шарҳлайди (3-илова), дафтарларига жадвални чизиб, унинг 2-колонкасини маъруза режасига асосан тўлдиришни айтади.	«З/Х/У» жадвалини чизиб олади ва унинг 2-колонкасини маъруза режаси саволларига кўра тўлдиради.
	2.2. Талабалар томонидан матн чеккасига қўйилган белгиларга қараб, қуйидаги саволларга жавоб беришни талаб қилади: (1) Улар нимани билишар эди? (яъни мустақил равишда айтиб бера олади); (2) Нима тушунмай ёки ўзлаштирилмай қолди? (3) Қандай яна қўшимча маълумот керак? Жавобларга қараб жадвалнинг 3 ва 4 колонкалари тўлдириш сўралади (3-илова).	Жадвалнинг 3-4 колонкасини тўлдиради.
	2.3. Блиц-сўров ўтказилади, бунда бир неча талабаларнинг жавобини эшитади ва умумлаштиради.	Натижаларни ўқиб беради.
III-босқич. Яқуний босқич. (10 минут)	3.1. Мавзу бўйича 5-колонкани тўлдиришни тавсия этади (3-илова), яқунловчи хулосалар қилади. Мавзу бўйича олинган билимларни қаерда ишлатиш мумкинлиги маълум қилади.	Саволлар берадилар.
	3.2. Мавзу мақсадига эришишдаги тингловчилар фаолияти таҳлил қилинади ва баҳоланади. (6-илова).	Тинглайди.
	3.3. Мавзу бўйича мустақил ўрганиш учун топшириқлар беради. (4-илова).	Мустақил ўрганиш учун топшириқ-ларни ёзиб оладилар.
	3.4. Мавзу бўйича билимларни чуқурлаштириш учун адабиётлар рўйхатини беради. (5-илова).	Езадилар.

«Инсерт техникаси» ўқув материали.

Инсерт – бу матндаги белгиларнинг интерфаол тизимидир, мушоҳада қилиш ва ўқишнинг унумли усулидир. Бу усул китоб билан ишлаш кўникмасини шакллантиради. Ўқувчини матн билан ишлаш жараёнида мустақил ўрганишни фаоллаштиради.

Инсерт техникаси процедураси

1. Илгариги билимни фаоллаштиради, ақлий ҳужум ёрдамида матнда белгилаш учун саволни қўйишни ўргатади.

2. Яқка тартибда ўқиш ва матнда учрайдиган турли хил ахборотларни ажратади.

3. «Ақлий ҳужум» хулосаларини ўқиш натижалари билан ўзаро солиштиради ва муҳокама қилади.

4. Олинган ахборотларни жадвал асосида тизимлаштиради.

Инсерт техникаси билан ишлашнинг қоидалари:

1. Матнни ўқиб чиқ.
2. Олинган маълумотларни қуйидаги белгилар орқали тартиб сол:
V – муаммо бўйича мавжуд билимларимга (маълумотларимга) мос келади ... ;
- (минус) – муаммо бўйича мавжуд билимларимга (маълумотларимга) мос келмайди, зид ҳолатда ... ;
+(плюс) – мен учун янги маълумотдир.
? – мен учун тушунарсиз (аниқлашни талаб қилади) қўшимча маълумот зарур.

Инсерт жадвали

Жавоб вариантлари	V	+	-	?

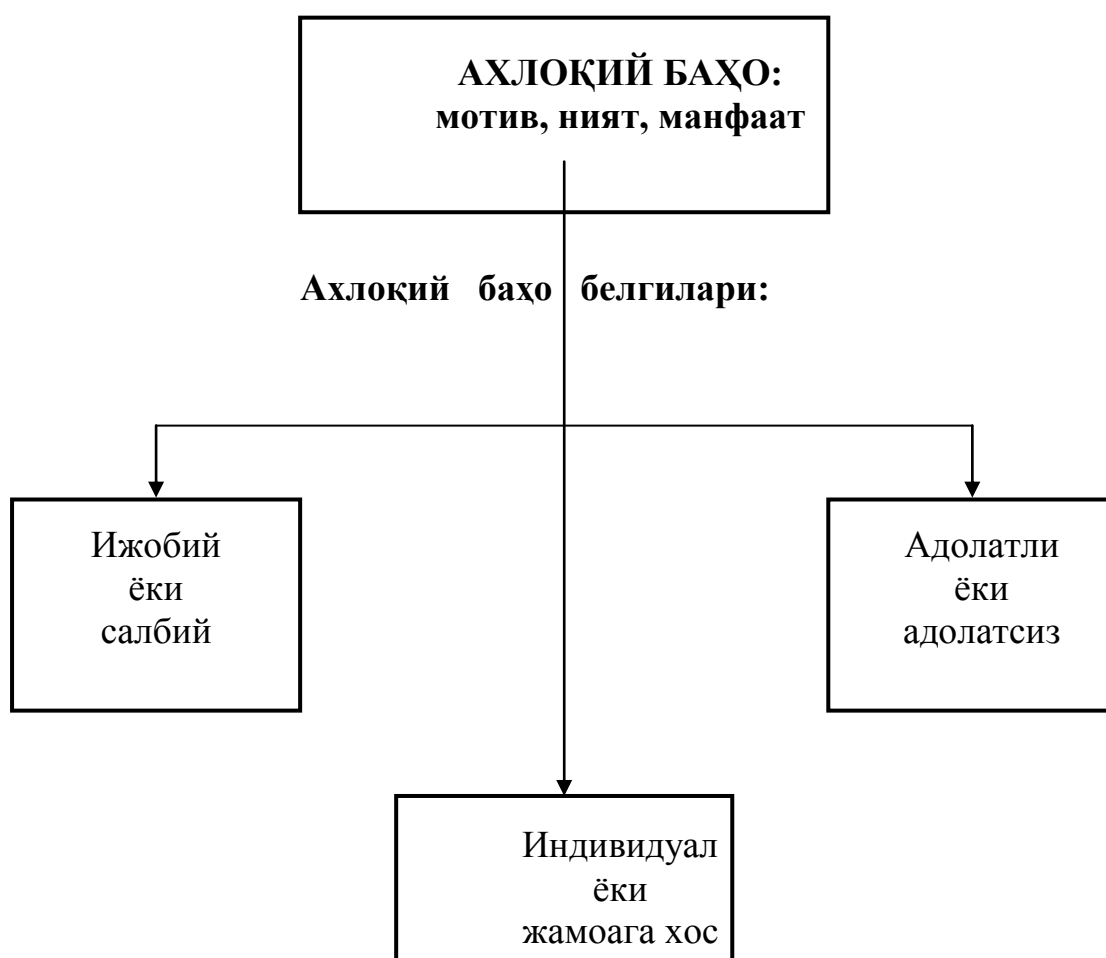

2.2. Амалий машғулоти олиб бориш технологияси

<i>Талабалар сони: 15-30</i>	<i>Вақти: 2 соат</i>
<i>Маишулот шакли</i>	Ўзаро ҳамкорликда ўқиш.
<i>Маъруза режаси</i>	1. “Авесто”-Турон ва Эрон халқлари ахлоқий қонун-қоидаларининг қадимий мажмуи сифатида. 2. Ўрта асрлар мусулмон Шарқи ахлоқшунослигида асосий йўналишларнинг вужудга келиши. 3. Ўрта асрлар мусулмон Шарқи ахлоқшунослигида асосий йўналишларнинг вужудга келиши.
<i>Маишулотнинг мақсади:</i> Ахлоқнинг моҳияти, келиб чиқиши, тарихий ривожланишини, конкрет характерини, унинг таркибий тузулишини ва ҳозирги даврда жамиятдаги функцияларини кўрсатиб, ўзаро ҳамкорликда ўқиб, кўникма ҳосил қилиб, мустақил фикрлашга йўналтиришдир.	
<i>Педагогик вазифалар</i>	<i>Ўқув фаолияти натижалари:</i>
<ul style="list-style-type: none"> • Мавзу бўйича билимни мус-таҳкамлаш, чуқурлаштириш ва системалаштириш • Дарсликлар билан, адабиёт-лар билан ишлашга, таққос-лашга, системага солишга, хулосалар чиқаришга, муста-қил ишлашга йўналтириш. • Ахлоқ - маънавий ҳаётнинг негизи эканлигини, унинг шакллари билан ўзаро муно-сабтида таҳлил қилиб, холи-сона баҳо беришга, тўғри хулосалар чиқаришга йўнал-тириш. 	<ul style="list-style-type: none"> • “Авесто”-Турон ва Эрон халқлари ахлоқий қонун-қоидаларининг қадимий мажмуи сифатини айтиб беради; • Мавзуга оид таянч ибораларнинг моҳиятини очиб беради. • Мавзуга тегишли назорат саволларига жавоб бериб, инсоннинг маънавий юксалишида ахлоқнинг ролига баҳо беради, реферат мавзуларини белгилайди.
<i>Ўқитиш усуллари ва техника</i>	Маъруза, намойиш, ақлий хужум, З/Х/У, блиц-сўров, инсерт жадвали.
<i>Ўқитиш воситалари</i>	Ўқув материаллари, слайдлар, доска, мел, латта, скоч, тест саволлари, А3 форматли қоғоз.
<i>Ўқитиш шакллари</i>	Якка тартибда, гуруҳларда ишлаш
<i>Ўқитиш шарт-шароити</i>	Компьютер, проектор (ёки проектор ва LCD панель) мавжуд аудиториялар.
<i>Мониторинг ва баҳолаш</i>	Оғзаки назорат, савол-жавоб, ўз-ўзини назорат қилиш, рейтинг тизими асосида баҳолаш.

Маърузанинг технологик картаси

<i>Иш жараёнлари вақти</i>	<i>Фаолиятнинг мазмуни</i>	
	<i>ўқитувчи</i>	<i>талаба</i>
I-босқич. Курсга ва мавзуга кириш. (5 минут)	1.1. Семинар машғулотининг мавзуси, мақсади режаларининг натижалари билан таништириб, уни қандай ўтказишни айтиб ўтади	Тинглайди, ёзиб олади.
	1.2. Фаоллаштириш мақсадида қуйидаги саволлар берилади: Ахлоқнинг таркибий тузилишини қандай баён этасиз? Қандай изоҳлайсиз? Ахлоқий онг, ахлоқий фаолият, ахлоқий муносабатларнинг ўзаро бирлиги ва ўзига хослигини ифодалаб берингчи? Савол-жавоб, блиц-сўров ўтказилади.	Саволларга жавоб беради.
II-босқич. Асосий (50 минут)	2.1. Якка тарзда тест саволлари берилади (1-илова). Тест натижалари таҳлил қилинади, хулосаланиб, баҳоланади – 2 балл.	Тест саволларига ёзма равишда жавоб беришади ва ишни топширади.
	2.2. Гуруҳларда ишлаш ташкил қилинади. Ягона савол ўртага ташланади: Ахлоқнинг таркибий тузилиши ва функцияларини-вазифаларини изоҳлаб, таҳлил қилиб, моҳиятини очиб берингчи?	3 та гуруҳга бўлинади.
	2.3. Талабалар уч гуруҳга бўлинади, эксперт вароғи тарқатилади, бажариш методикаси тушунтирилади (3-илова). Баҳо мезонлари доскага осиб қўйилади (4-илова).	Эксперт вароғини олади. Саволга жавоб излайди.
	2.4. Гуруҳлар қўйилган саволларга жавоб беришда жамоа бўлиб, ҳамкорликда ишлаб оптимал тўғри жавобни топишга интилади ва бунга эришиш учун ўқитувчи шундай имкониятни яратишда ташкилотчилик, бошқарувчилик вазифасини ўтайди.	Ҳамкорликда, биргаликда ўқиб, билимларини кенгайтиради, чуқурлаштиради, такомиллаштиради
	2.5. Берилган фикрлар жамланади, муҳокама қилинади. Натижа эълон қилинади.	Тақдимот қилинади ва ўзаро баҳоланади.
III-босқич. Якуний босқич. (10 минут)	3.1. Айтилган энг муҳим, аҳамиятли фикрларга эътибор қаратилади, хулоса қилинади.	Тинглайди.
	3.2. Машғулот жараёнида бажарилган	Тинглайди.

	вазифаларга хулоса қилинади, баҳоланади. (4-илова).	
	3.3.Мавзу бўйича мустақил ўрганиш учун топшириқлар беради. (5–илова).	Мустақил ўрганиш учун топшириқ-ларни ёзиб оладилар.

3-мавзу	Ахлоқшунослик фанининг мезоний тушунчалари.
---------	--

3.1. Маърузани олиб бориш технологияси

<i>Талабалар сони: 50-70</i>	<i>Вақти: 2 соат</i>
<i>Машғулот шакли</i>	Мавзули, кўргазмали маъруза
<i>Маъруза режаси</i>	<p>Ахлоқшунослик мезоний тушунчалари (категориялари) ибтидосининг ҳиссиётга бориб тақалиши.</p> <p>2. Ахлоқшунослик асосий мезоний тушунчаларининг моҳияти.</p> <p>3. Ахлоқий тамойиллар, меъёрлар ҳамда уларнинг инсон ва инсоният жамияти таракқиётидаги аҳамияти.</p> <p>4. Оила – илк ахлоқий маскан сифатида.</p> <p>5. Фуқаролик жамияти ва давлатнинг ахлоқий моҳияти.</p> <p>6. Ахлоқий маданият ва касбий одоб муаммоси.</p> <p>7. Ахлоқий тарбия ҳамда унинг йўллари ва воситалари.</p>
<i>Машғулотнинг мақсади: Эркинлик ва зарурият, ахлоқий баҳо ҳақида умумий ва асосий тасаввурни бериш.</i>	
<i>Педагогик вазифалар</i>	<i>Ўқув фаолияти натижалари:</i>
<ul style="list-style-type: none"> • Мавзунинг мазмунини тушунтириш; • Ахлоқшунослик асосий мезоний тушунчаларининг моҳияти тўғрисида маълумот берилади; • Фуқаролик жамияти ва давлатнинг ахлоқий моҳиятини очиб берилади; • Ахлоқий маданият ва касбий одоб муаммоси ёритилади. • Ахлоқий тарбия ҳамда унинг йўллари ва воситалари санаб ўтилиб, улар асослаб 	<p>Мавзунинг мазмунини айтиб бера оладилар;</p> <p>Ахлоқшунослик асосий мезоний тушунчаларининг моҳияти айтиб бера оладилар;</p> <p>Ахлоқий тамойиллар, меъёрлар ҳамда уларнинг инсон ва инсоният жамияти таракқиётидаги аҳамиятини ёритиб бера оладилар;</p> <p>Ахлоқий маданият ва касбий одоб муаммоси ҳақида малумот беради.</p> <p>Ахлоқий тарбия ҳамда унинг йўллари ва воситалари ёритиб бера оладилар.</p>

берилади;	
Ўқитиш усуллари ва техника	Кўрғазмали-маъруза, намоёиш, ақлий ҳужум, блиц-сўров, «жуфтликда-ўйла-изла-ўртоқлаш», «адаштирилган терминлар», концептуал жадвал, кластер.
Ўқитиш воситалари	Маъруза матни, компьютер слайдлари, доска, мел, А3 форматли қоғоз, маркерлар.
Ўқитиш шакллари	Якка тартибда, гуруҳларда ишлаш
Ўқитиш шарт-шароити	Компьютер, проектор (ёки проектор ва LCD панель) мавжуд аудиториялар.
Мониторинг ва баҳолаш	Оғзаки назорат, савол-жавоб, ўз-ўзини назорат қилиш, рейтинг тизими асосида баҳолаш.

Маърузанинг технологик картаси

Иш жараёнлари вақти	Фаолиятнинг мазмуни	
	ўқитувчи	талаба
I-босқич. Курсга ва мавзуга кириш. (20 минут)	1.1. Талабани маъруза режаси билан таништиради. Ўқув курсининг номини айтиб, мавзу доирасида асосий саволларни, таянч тушунча ва ибораларни кетма-кетлик даражасида эмас балки адаштирилган ҳолда талабаларга ёздиради (1-илова).	Тинглайди ва ёзиб олади.
	1.2. Асосий адабиётларнинг рўйхати билан таништиради (2-илова).	Ёздиқилар, тинглайдиқилар.
II-босқич. Асосий (50 минут)	2.1. Таклиф қилади: (1) Блиц-сўров ўтказида. (2) Мазкур ўқув машғулотида нима ҳақида гап кетишини ўйлаб кўришни ва жавоб беришни сўрайди.; (3) Таянч ибора ва тушунчаларни кетма-кетлигини кўрсатади (рўйхатдаги тартиб сони билан белгилаб қўйишни сўрайди).	Жавоб беради. Жавоб беради. Мавзу саволларини тартибли сонини белгилайди.
	2.2. Маъруза ўқийди. «Концептуал жадвал» графигини қўллайди (3 илова), кўрғазмали материалларни кўрсатади (4-слайд). Блиц-сўров уюштиради. Мавзудан олинган билимни мустаҳкамлаш мақсадида кластер техникасини кўрсатади (4-илова). Жавоб хулосаланади.	Тинглайди, ёзиб олади, муҳокама қилади, аниқлайди, саволлар беради. Жавоб беради.
	2.3. 5 дақиқа ичида тингловчиларни	Жуфтликларда

	жуфтликларга бўлиб, ақлий хужум ўтказиб, асосий маълумотни бериш мақсадида маъруза жараёнида берилган таянч иборалар ва тушунчаларни айтади. Ақлий хужум ёрдамида олинган натижаларни доскага ёзади.	вазифани бажа-ради: дафтарда ибораларни белгилайди, тушунчаларни айтади.
	2.4. Талабалардан қуйидаги саволлар кўриб қисқа жавоблар бериш сўралади: 1. Ахлоқий эркинлик ва зарурият моҳияти. 2. Ирода эркинлиги тушунчаси. 3. Гегел ирода эркинлиги ҳақида 4. Ахлоқий баҳонинг меъёри. 5. Ирода эркинлигини изоҳланг. 6. Ахлоқий масъулиятнинг объектив ва субъектив омили	Жавоб беради
	2.5. Ахлоқий баҳонинг белгилари санаб бериш сўралади.	Санаб беради.
	2.6. Жавоблар хулосаланади.	Тинглайди.
III-босқич. Яқуний босқич. (10 минут)	• 3.1. Машғулотнинг бошига қайтиб, мавзунинг асосий тушунчаларига қайтадан тартиб рақамини қўйиб чиқади. Блиц-сўров ўтказилади.	Вазифани бажаради, вариантларни ўқиб беради.
	3.2. Мавзу бўйича яқунловчи хулосалар қилади. Мавзу бўйича олинган билимларни қаерда ишлатиш мумкинлиги маълум қилади.	Тинглайди ва аниқлаштиради.
	3.3. Мавзу мақсадига эришишдаги фаол қатнашган тингловчилар фаолияти таҳлил қилинади ва баҳоланади.	Тинглайди.
	3.4. Мавзу бўйича мустақил ўрганиш учун топшириқлар беради. (5-илова).	Мустақил ўрганиш учун топшириқларни ёзиб оладилар.
	3.5. Кейинги мавзу бўйича тайёрланиб келиш учун саволлар беради (6-илова).	Ёзадилар.

Кластер

1. Катта қоғознинг ўртасига калит (ёки 2-3 сўздан иборат бўлган) мавзунинг номи катта доира ичига ёзилади.

2. Иштирокчилар ана шу калит сўзларга «йўлдош» бўлган сўзларни шу катта доиранинг атрофига кичикроқ доиралар ичига ёзади ва уларни стрелка-чизиқлар орқали «бош» тушунчага бирлаштирадилар.

3. Иштирокчиларнинг мазкур мавзуга оид фикрлари ёзиб қўйилади.

Ирода эркинлиги ва шахснинг ахлоқий масъулияти. Ахлоқий баҳо

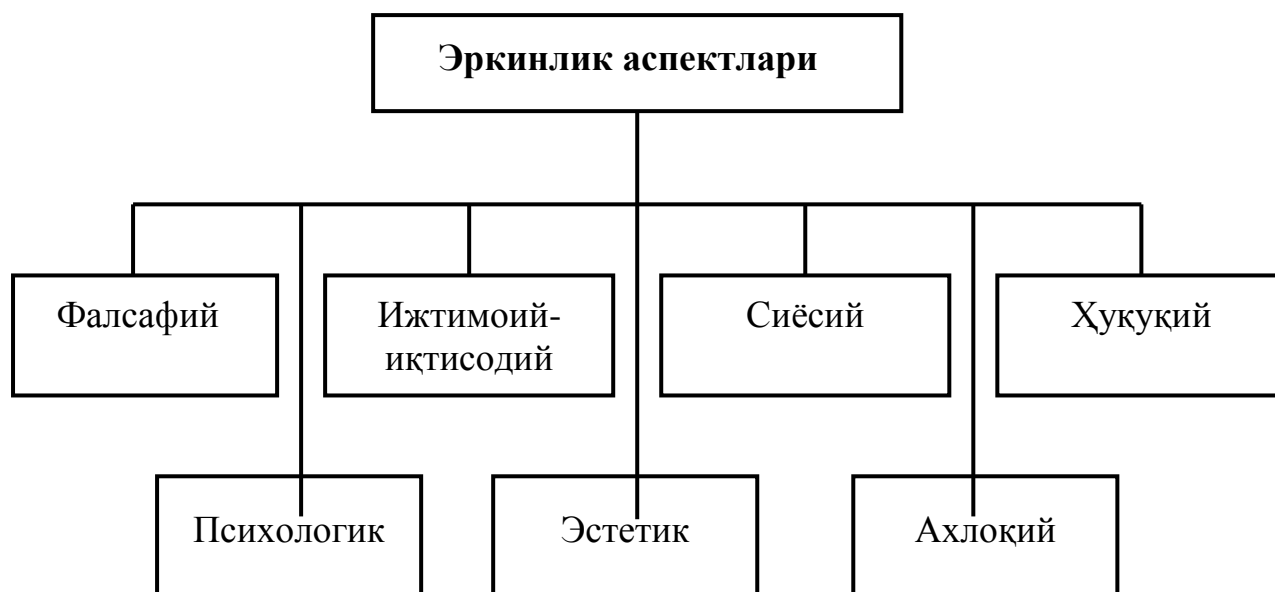

**Эркинлик ва зарурият – шахс
хулқ-авторининг ахлоқий мезони**

Ахлоқий эркинлик

Ахлоқий зарурият

Ирода эркинлиги

Фатализм

Танлаш
эркинлиги

Валюнтаризм

Гегел ирода эркинлиги ҳақида

**1-
босқич**

Табиий
ҳолатда

**2-
босқич**

Ўзбошимча-
лик ҳолатида

**3-
босқич**

Онгли ирода
ҳолатида

3.2. Амалий машғулоти олиб бориш технологияси

<i>Талабалар сони: 15-30</i>	<i>Вақти: 2 соат</i>
<i>Машғулот шакли</i>	Баҳс ва мунозара
<i>Маъруза режаси</i>	<ol style="list-style-type: none"> 1. Ахлоқшунослик мезоний тушунчалари (категориялари) ибтидосининг ҳиссиётга бориб тақалиши. 2. Ахлоқшунослик асосий мезоний тушунчаларининг моҳияти. 3. Ахлоқий тамойиллар, меъёрлар ҳамда уларнинг инсон ва инсоният жамияти таракқиётидаги аҳамияти. 4. Оила – илк ахлоқий маскан сифатида. 5. Фуқаролик жамияти ва давлатнинг ахлоқий моҳияти. 6. Ахлоқий маданият ва касбий одоб муаммоси. 7. Ахлоқий тарбия ҳамда унинг йўллари ва воситалари.
<i>Машғулотнинг мақсади:</i> Машғулот жараёнида ирода эркинлиги ва шахснинг ахлоқий масъулиятини, танлаш имконияти борлигини, ахлоқий баҳо мезонини баҳс ва мунозара ёрдамида ўзаро ҳамкорликда, мустақил фикрлаб мавзунини моҳиятини очишга йўналтирилади.	
<i>Педагогик вазифалар</i>	<i>Ўқув фаолияти натижалари:</i>
<ul style="list-style-type: none"> • Мавзу бўйича билимни мус-таҳкамлаш, чуқурлаштириш ва системалаштириш. • Фикрларни системалашти-риш, таққослаш, хулосалар чиқаришга, ўз-ўзини бошқаришга йўналтириш. • Ахлоқий вазиятларга ва ўз-ўзига ахлоқий жиҳатдан баҳо бериб тўғри ва холисона ху-лосалар чиқаришга йўналти-риш. 	<ul style="list-style-type: none"> • Мавзуга оид таянч ибораларнинг моҳиятини очиб бериш. • Мавзуга тегишли назорат саволларига тўғри жавоб бериш юзасидан эссе ёзиш, реферат мавзуларини танлаб олиш, баҳс ва мунозара юритиш санъатини эгаллаш. • Ахлоқий хатти-ҳаракатларга баҳо бера олиш.
<i>Ўқитиш усуллари ва техника</i>	Мустақил иш – эссе, реферат ёзиш, ҳамкорликда муҳокама қилиш, савол-жавоб, тест ўтказиш.
<i>Ўқитиш воситалари</i>	Маъруза матни, компьютер слайдлари, доска, мел, А3 форматли қоғоз, маркерлар.
<i>Ўқитиш шакллари</i>	Якка тартибда, гуруҳларда ишлаш

<i>Ўқитиш шарт-шароити</i>	Компьютер, проектор (ёки проектор ва LCD панель) мавжуд аудиториялар.
<i>Мониторинг ва баҳолаш</i>	Оғзаки назорат, савол-жавоб, ўз-ўзини назорат қилиш, рейтинг тизими асосида баҳолаш.

Амалий машғулоти олиб бориш технологик картаси

<i>Иш жараёнлари вақти</i>	<i>Фаолиятнинг мазмуни</i>	
	<i>Ўқитувчи</i>	<i>Талаба</i>
I-босқич. Курсга ва мавзуга кириш. (10 минут)	1.1. Ўқув машғулотининг мавзуси, мақсади режалари билан таништиради, уни қандай ташкил этишни айтиб ўтади.	Тинглайди ва ёзиб олади.
	1.2. Фаоллаштириш мақсадида қуйидаги саволлар берилади: 1. Ирода эркинлиги тушунчасини фатализм ва волюнтаризм оқим-лари қандай тушунган? 2. Сиз уни қандай тушунаси?	Саволларга жавоб беради.
II-босқич. Асосий (60 минут)	2.1. Якка тарзда тест ечилади (1,2-илова). Тест натижалари таҳлил қилинади, баҳоланади.	Тест саволларига ёзма равишда жавоб беради ва ишни топширади.
	2.2. Гуруҳларда ишлаш ташкил қилинади	Учта гуруҳга бўлинади.
	2.3. Талабалар 3 гуруҳга бўлиниб, эксперт варағи тарқатилади, бажариш методикаси тушунтирилади (3-илова).	Гуруҳлар эксперт варағини олиб, саволга жавоб топади.
	2.4. Гуруҳлар қўйилган саволларга жавоб беришда мунозара юритишга, баҳс қилишга, муомала маданиятини ўрганишга йўналтирилади, ўқитувчи бу вазиятни бошқариб боради ва гуруҳ экспертларини тақдимот этишини эълон қилади.	Тақдимот қилади.
	2.5. Берилган фикрлар, айтилган мулоҳазалар жамланади, муҳокама қилинади.	Ўзаро гуруҳлар бир-бирини баҳолайди.
III-босқич. Якуний босқич. (10 минут)	3.1. Гуруҳларда айтилган энг муҳим, аҳамиятли фикрларга эътибор қаратилади, хулоса қилинади, умумий баҳо қўйилади – 5 балл.	Тинглайди, ёзиб олади.
	• 3.2. Машғулот жараёнида бажарилган вазифаларга хулоса қилинади, баҳоланади (4-илова).	Тинглайди ва аниқлаштиради.

	3.3. Уйга вазифа бериледи, эссе ёзиб келиш топширилади.	Ёзиб олади.
	3.4. Мавзу бўйича мустақил ўрганиш учун топшириқлар беради.	Мустақил ўрганиш учун топшириқларни ёзиб олади.

4-мавзу	Ахлоқ ва сиёсат. Ахлоқ ва дин. Ахлоқий хулқ-атвор ва ахлоқий тарбия.
----------------	---

4.1. Маърузани олиб бориш технологияси

<i>Талабалар сони:</i> 50-70	<i>Вақти:</i> 2 соат
<i>Машғулот шакли</i>	Маъруза-конференция
<i>Маъруза режаси</i>	1. Ахлоқ ва дин. 2. Ахлоқ ва сиёсат 3. Ахлоқий хулқ-атвор ва ахлоқий тарбия
<i>Машғулотнинг мақсади:</i> Ахлоқнинг тарихий типлари ҳақида умумий, асосий тасаввурни бериш.	
<i>Педагогик вазифалар</i>	<i>Ўқув фаолияти натижалари:</i>
<ul style="list-style-type: none"> • Қадимги Шарқ, Марказий Осиё, Юнонистон ва Римда ахлоқий фикрлар ривожига ҳақида, турли назариялар тўғрисида маълумот бериледи; • Исломи этикаси, тасаввуф таълимотида қомил инсон муаммоси очиб бериледи; • Ўрта Осиёда Шарқ Ренессанси ва сўнгги даврдаги ахлоқий фикрлар ривожига (IX-XVIII асрлар) ёритилади. • Европада ўрта асрлар ва янги давр ахлоқий таълимотининг асосий йўналишлари ҳақида маълумот бериледи. • XX асрдаги ахлоқий таълимотлар ва йўналишлар кўрсатиб бериледи; 	<ul style="list-style-type: none"> • Ахлоқ ва дин ҳақида турли назарияларни айтиб беради; • Исломи этикаси, тасаввуф таълимотида қомил инсон муаммосини ёритиб беради; • Ўрта Осиёда Шарқ Ренессанси ва сўнгги даврдаги ахлоқий фикрлар ривожига (IX-XVIII асрлар)ни айтиб беради; Ахлоқ ва сиёсат ҳақида гапириб беради; • Ахлоқий хулқ-атвор ва ахлоқий тарбия ҳақида гапириб беради;
<i>Ўқитиш усуллари ва техника</i>	Маъруза, намойиш, ақлий ҳужум, конференция, инсерт, блиц-сўров, кластер.
<i>Ўқитиш воситалари</i>	Маъруза матни, компьютер слайдлари, доска, мел, А3 форматли қоғоз, скоч, маркер.

<i>Ўқитиш шакллари</i>	Якка тартибда, гуруҳларда ишлаш, доклад.
<i>Ўқитиш шарт-шароити</i>	Компьютер, проектор (ёки проектор ва LCD панель) мавжуд аудиториялар.
<i>Мониторинг ва баҳолаш</i>	Оғзаки назорат, савол-жавоб, ўз-ўзини назорат қилиш, рейтинг тизими асосида баҳолаш.

Маърузанинг технологик картаси

<i>Иш жараёнлари вақти</i>	<i>Фаолиятнинг мазмуни</i>	
	<i>ўқитувчи</i>	<i>Талаба</i>
Тайёрлов босқичи	<p>1) Маъруза мавзуларини таклиф этади (6-илова)</p> <p>2) Уларнинг ўқув фани учун аҳамиятли эканлигини тушунтиради.</p> <p>3) Маърузани тайёрлаш учун керак бўладиган адабиётлар ва жорий нашриётлар рўйхатини беради.</p> <p>4) Мавзуни танлашни ташкиллаштиради, ҳар бир мавзу бўйича оппонентлар ва тақризчиларни аниқлайди.</p> <p>5) Маърузачиларга вазифа беради, режани аниқ ва мукамал тузиш бўйича маслаҳат беради.</p> <p>6) Ҳамма талабаларга мавзу бўйича маъруза матнини ўқиб келиб, саволлар тайёрлашни тайинлайди. (6-илова).</p> <p>7) Маърузачи, оппонент ва тақризчиларни баҳолаш мезонлари билан таништиради (4-илова). Маърузачиларни докладини структураси ва стилини, бошловчи ролини, тартиб ва регламентга риоя қилишини муҳокама қилади.</p> <p>8) Тайёрланган докладнинг мазмуни билан танишади: зарур бўлса саволлар қўяди, маърузачи докладини ушбу жавоблар билан тўлдиради.</p>	<p>-Маърузага тайёрланади.</p> <p>-Маърузачиларга тақризчи ва оппонентлар тайинланади.</p> <p>-Докладчилар маъруза режасини тузади.</p> <p>-Маъруза мазмунини ва кўшимча материалларни таҳлил қилади.</p> <p>Маърузачиларга кўшимча саволларни тайёрлайди.</p> <p>-Баҳо мезонлари, тартиб ва регламент билан танишади.</p> <p>-Докладни ёзади.</p> <p>-Доклад учун кўргазмали материал тайёрлайди.</p>
I-босқич. Курсга ва мавзуга кириш. (20 минут)	<ul style="list-style-type: none"> • 1.1. Мавзунинг номини айтиб, мақсад ва кутилаётган ўқув фаолияти натижа-ларини эълон қилади, бошловчинини тайинлайди. 	Тинглайди.
	1.2. Маъруза-конференция мунозара шаклида ўтказилишини эълон қилади	Тинглайди.
	1.3. Мунозарани ўтказиш тартибини эс-	Мезонларни ёзиб

	латади. Маърузачи, тақризчи ва оппонентларни баҳолаш мезони жадвалини осиб қўяди (4-илова).	олади, тинглайди, савол беради.
II-босқич. Асосий (50 минут)	2.1. Доклад билан танишиб чиқади. Талабаларни тайёрлаган докладлари билан маъруза қилишларини ташкиллаштиради; эксперт тайёрлайди.	Қатнашчилар докладни ўқийди. Тақризчилар маърузани ижобий томонларини ва саёз жойларини айтади. Оппонентлар ўз фикр-мулохазаларини билдиради. Савол беради.
	2.2. Маъруза мазмунини жамоавий муҳокамасини ташкиллаштиради, бошловчи ёрдамида жамоавий муҳокамани назорат қилади: • Саволлар беради (6-илова); • Маърузанинг асосий жиҳатларини аниқлаштиради; • Айрим ибораларга талабалар эътиборини қаратади; • Материал мазмунини қатъий равишда мантиқан баён этилишини кузатади.	Ўқувчилар жамоавий тарзда маъруза мазмунини муҳокама қилади.
	2.3. Ҳар бир маърузани қисқача умумлашмалар билан хулосалайди.	Экспертлар натижаларни ва ҳар бир мавзу бўйича қилинган мунозарани баҳолайди.
	2.4. Йўналтирувчи саволлар бериб боради (3-илова).	Саволларга жавоб беради.
III-босқич. Якуний босқич. (10 минут)	3.1. Мавзу бўйича якунловчи хулосалар қилади. Мавзу бўйича олинган билимларни қаерда ишлатиш мумкинлиги маълум қилади.	Саволлар берадилар.
	3.2. Мавзу мақсадига эришишдаги маърузачилар фаолияти таҳлил қилинади ва баҳоланади (4-илова).	Тинглайди.
	3.3. Мавзу бўйича мустақил ўрганиш учун топшириқлар беради (3-илова).	Мустақил ўрганиш учун топшириқларни ёзиб оладилар.
	3.4. Мавзу бўйича билимларни чуқурлаштириш учун адабиётлар рўйхатини беради. (2-илова).	Езадилар.

1 –МАВЗУ.	Эстетика фанининг предмети, объекти ва функциялари.
------------------	--

1.1. Маърузани олиб бориш технологияси

Талабалар сони 50-70	Ўқув вақти-2 соат
Машғулот шакли	Кириш визуал мавзу бўйича маъруза
<i>Маъруза режаси</i>	1. “Эстетика” тушунчаси. 2. Эстетика фанининг объекти, предмети ва функциялари. 3. Эстетика фани бошқа фанлар билан алоқаси.
<i>Машғулотнинг мақсади:</i> Ўқув курси ҳақида умумий тасаввурни шакллантириш. Эстетик дунёқараш, эстетиканинг фалсафий моҳияти ҳақида тушунча ҳосил қилиш.	
<i>Педагогик вазифалар</i>	<i>Ўқув фаолиятини натижалари</i>
Фаннинг мақсади ва вазифалари билан таништиради.	Фаннинг мақсади ва вазифаларини айтиб бера олади.
Фаннинг тузилмаси, ўқув фаолиятини баҳолаш мезонлари ҳамда тавсия қилинадиган адабиётлар рўйхати ҳақида маълумот беради.	Фаннинг тузилмаси, ўқув фаолиятининг ўзига хос хусусиятлари ва баҳолаш шаклларини, фанни ўрганишда зарур адабиётларни айтиб бера олади.
Эстетика ҳақида тушунча беради.	Эстетиканинг хусусиятларини санаб беради.
Эстетиканинг фалсафий моҳиятини таҳлил қилиб беради.	Эстетиканинг фалсафий моҳиятини санъат асарларига ёндашув асосида изоҳлаб беради.
Ўрта асрлар мусулмон шарқида вужудга келган эстетик тафаккур билан таништиради.	Ўрта асрлар мусулмон шарқида вужудга келган эстетик тафаккурни Марказий Осиё мутафаккирлари қарашлари асосида изоҳлаб беради.
XIX-XX асрларда вужудга келган эстетик тараққиётни изоҳлаб беради;	XIX-XX асрларда шаклланган эстетик тараққиёт жараёнини айтиб беради;
<i>Ўқитиш усуллари ва техника.</i>	Маъруза, Кластер, Блиц-сўров, ФСМУ технологияси.
<i>Ўқитиш воситалари.</i>	Маъруза матни, тарқатма материаллар, слайдлар, компьютер технологияси, проектор, электрон дарслик
<i>Ўқитиш шакллари.</i>	Жамоавий ишлаш, тўғридан-тўғри, жуфт-жуфт бўлиб ишлаш.
<i>Ўқитиш шароити.</i>	Техник воситалар билан таъминланган аудитория.
<i>Мониторинг ва баҳолаш.</i>	Оғзаки назорат, ўз-ўзини назорат қилиш,

савол жавоб рейтинг тизими асосида.

Маърузанинг технологик картаси

<i>Иш жараёнлари босқичлари</i>	<i>Фаолиятнинг мазмуни</i>	
	<i>ўқитувчи</i>	<i>талаба</i>
1-босқич. Курсга ва мавзуга кириш. (20 мин)	1.1. Ўқув курсини номини айтиб, курс доирасида дастлабки умумий тасавурни беради ҳамда услубий ва ташкилий томонлари билан таништиради.	Тинглайдилар.
	1.2. Курс бўйича барча ўтиладиган таништиради, уларнинг узвийлиги ҳақида қисқача маълумот ва шарҳ беради.	Тинглайдилар.
	1.3. Курс якунида куйиладиган рейтинг баҳолаш мезонлари билан таништиради (1-илова).	Ёзиб олади ва тинглайдилар. ЎУМга қарайдилар.
	1.4. Курсни ўзлаштиришда фойдаланиш учун зарур бўлган адабиётлар рўйхати билан таништиради.	ЎУМга қарайдилар.
	1.5. 1-ўқув машғулоти мавзуси билан таништиради ва унинг мақсади, ўқув фаолияти натижаларини баён этади.	Мавзу номини ёзиб оладилар.
	1.6. 1-мавзу юзасидан “Кластер” техникаси асосида дарс ўтказишни таклиф этади, доскага талабалар томонидан айтилган фикрларни ёзиб борадилар (3-илова).	Эркин фикр билдирадилар.
2-босқич. Асосий бўлим	2.1. Мавзу режаси ва таянч тушунчалар билан таништиради (4-илова).	Тинглайдилар.

<p>(50 мин)</p>	<p>2.2. Маъруза режасини саволлар бўйича тушунтиради, ҳар бир саволнинг ниҳоясида умумлаштириб боради. Жараён компьютер слайдларини намоиш қилиш билан олиб борилади (7-илова). Талабаларга мавзунини жонлантириш учун саволлар беради.</p> <p>1-савол. Эстетика фанининг мақсад ва вазифаси нимадан иборат?</p> <p>2-савол. Эстетиканинг фалсафий моҳиятини тушунтириб беринг?</p> <p>3-савол. Ўрта асрлар мусулмон шарқида шаклланган эстетик тафаккур ҳақида нималарни биласиз?</p> <p>4-савол. XIX-XX асрларда вужудга келган эстетик тараққиёт ҳақида маълумот беринг?</p> <p>Мавзунинг асосий қисмларига эътибор қаратади ва керакли жойларини ёзиб боришни таъкидлайди. Талабаларнинг фикрларини умумлаштиради ва хулосалади.</p>	<p>Тинглайдилар, слайдга эътибор қаратади, уни ўзига ёзиб олади ва саволлар беради.</p>
	<p>2.3. Таянч ибораларга қайтилади, талабалар иштирокида улар яна бир бор такрорланади (Пинборд усулида). Мавзуга оид бўлмаган иборалар олиб ташланиб, керакли тушунча ва иборалар қўшилади (5-илова).</p>	<p>Ҳар бир таянч тушунча ва ибораларни муҳокама қиладилар. Барча ахборотни тизмлаштирадилар, конспект қиладилар.</p>
<p>3-босқич. Яқуний қисм</p> <p>(10 мин)</p>	<p>3.1. Мавзу бўйича яқунловчи хулоса қилади.</p> <p>3.2. Мавзу мақсадига эришишдаги талабалар фаолияти таҳлил қилинади ва баҳоланади.</p> <p>3.3. Мавзу бўйича мустақил ўрганиш учун топшириқлар беради: “Эстетика – нафосат ҳақидаги фан” мавзусида эссе ёзиб келинг.</p> <p>3.4 Яна ушбу мавзу бўйича қандай адабиётлардан фойдаланиш мумкинлигини эслатиб ўтади.</p>	<p>Тинглайдилар.</p> <p>Ўзини қизиқтирган саволларни беради.</p> <p>Ёзиб оладилар.</p> <p>Ёзадилар.</p>

3.5. Амалий машғулотда ўтиладиган мавзунинг режаси билан таништиради, тайёрланиб келишни сўрайди (6-илова).

Ёзиб оладилар. ЎУМга қарайдилар.

ПИНБОРД ТЕХНИКАСИ

Пинборд техникаси - (инглизчадан: pin-маҳкамлаш, board-доска) муаммони ҳал қилишга оид фикрларни тизимлаштириш ва гуруҳлашни амалга оширишга, коллектив тарзда ягона ёки аксинча қарама-қарши позицияни шакллантиришга имкон беради.

Ўқитувчи таклиф этилган муаммо бўйича ўз нуқтаи назарларини баён қилишни сўрайди. Тўғридан-тўғри ёки оммавий ақлий ҳужумнинг бошланишини ташкил қилади (рағбатлантиради).

Фикрларни таклиф қиладилар, муҳокама қиладилар, баҳолайдилар ва энг оптимал (самарали) фикрни танлайдилар. Уларни таянч хулосавий фикрни (2та сўздан кўп бўлмаган) сифатида алоҳида қоғозларга ёзадилар ва доскага маҳкамлайдилар

Гуруҳ намоёндалари доскага чиқадилар ва маслаҳатлашган ҳолда:

- (1) Яққол хато бўлган ёки такрорланаётган фикрларни олиб ташлайдилар;
- (2) Баҳсли бўлган фикрларни ойдинлаштирадилар;
- (3) Фикрларнинг тизимлаштириш мумкин бўлган белгиларини аниқлайдилар;
- (4) Шу белгилар асосида доскадаги барча фикрларни (қоғоз варақларидаги) гуруҳларга ажратадилар;
- (5) Уларнинг ўзаро муносабатларини чизиклар ёки бошқа белгилар ёрдамида кўрсатадилар: коллективнинг ягона ёки қарама-қарши позициялари ишлаб чиқилади

ЎҚУВ ВИЗУАЛ МАТЕРИАЛЛАР

ЭСТЕТИКА ФАНИНИНГ ПРЕДМЕТИ

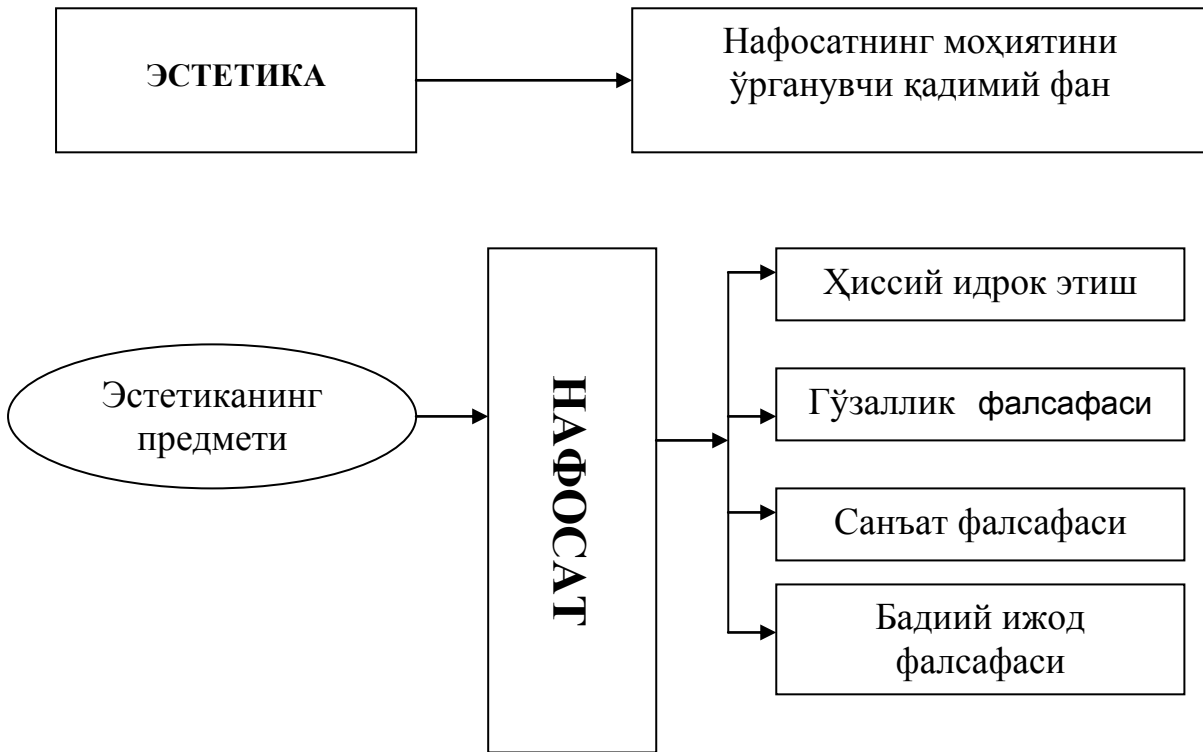

ЭСТЕТИКАНИНГ КАТЕГОРИЯЛАРИ

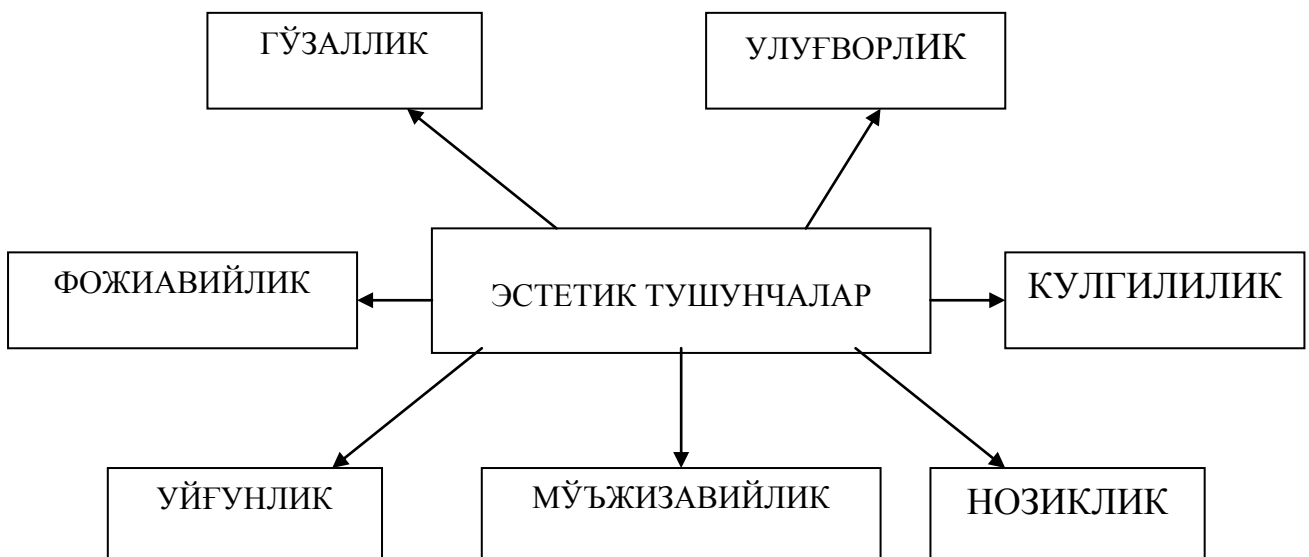

**ЭСТЕТИКА ФАНИНИНГ АТОҚЛИ
ВАКИЛЛАРИ**

АРАСТУ (эр.авв. 384-322 йй.)

ФОРОБИЙ (870-950 йй.)

А.НАВОИЙ (1441-1501 йй.)

БОБУР (1483-1530 йй.)

Ф.ГЕГЕЛЬ (1770-1831 йй.)

А.БАУМГАРТЕН (1714-1767 йй.)

ЛАЙБНИЦ (1646-1716 йй.)

1.2. Амалий машғулотнинг технологик картаси

Талабалар сони 15-30	Ўқув вақти-2 соат
Машғулот шакли	Мавзу бўйича билимларни кенгайтириш ва мустаҳкамлаш юзасидан амалий машғулот
<i>Маъруза режаси</i>	1. “Эстетика” тушунчаси. 2. Эстетика фанининг объекти, предмети ва функциялари. 3. Эстетика фани бошқа фанлар билан алоқаси.
<i>Машғулотнинг мақсади:</i> Мавзу бўйича билимларни чуқур ўзлаштиришни таъминлаш.	
<i>Педагогик вазифалар</i>	<i>Ўқув фаолиятини натижалари</i>
Мавзунини мустақил ўрганиш учун асос яратади:	Амалий машғулот режалари билан олдиндан танишиб чиқиб, тайёргарлик кўради:
Мавзу бўйича билимларни чуқур ўзлаштириш ва мустаҳкамлашга ёрдам беради.	Тушунчаларга таъриф бера олади: эстетика, гўзаллик фалсафаси, санъат фалсафаси, бадиий ижод фалсафаси, эстетик тарбия.
Кичик гуруҳларда ишлашни ташкил этади.	Эстетика нафосатнинг моҳиятини ўрганувчи қадимий фан эканлигини кўрсатиб бера олади.
Ўз нуқтаи назарига эга бўлишни шакллантиради.	Эстетиканинг фалсафий моҳиятини ёритиб бера олади.
Мантиқий хулоса чиқариши кўмак беради.	Ўрта асрлар мусулмон шарқида вужудга келган эстетик тафаккури ривожига Марказий Осиё мутафаккирлари қарашларининг аҳамиятини тушунтириб беради.
	XIX-XX асрларда шаклланган эстетик тараққиёт жараёни моҳиятини ёритиб беради.
<i>Ўқитиш усуллари ва техника.</i>	Топшириқлар, амалий ишлаш усули, суҳбат, кичик гуруҳларда ишлаш, “Қандай” органайзери.
<i>Ўқитиш воситалари.</i>	Тарқатма материал, қоғоз, қалам, доска.
<i>Ўқитиш шакллари.</i>	Жамоа ва гуруҳларда ишлаш.
<i>Ўқитиш шароити.</i>	Гуруҳларда ишлашга мос аудитория.
<i>Мониторинг ва баҳолаш.</i>	Оғзаки назорат, ўз-ўзини назорат қилиш, савол жавоб рейтинг тизими асосида.

Амалий машғулотнинг технологик картаси

<i>Иш жараёнлари босқичлари</i>	<i>Фаолиятнинг мазмуни</i>	
	<i>ўқитувчи</i>	<i>талаба</i>
1-босқич. Курсга ва мавзуга кириш. (10 мин)	1.1. Ўқув машғулоти мавзуси, мақсади ва ўқув фаолияти натижаларини айтади. Таълим жараёни “Кичик гуруҳларда ишлаш” орқали амалга оширишини эълон қилади (1-илова).	Тинглайдилар.
	1.2. “Қандай” техникасидан фойдаланилган ҳолда талабаларга: “Нафосатни қандай англаш мумкин?” деб мурожаат қилади (2-илова). Бажарилган ишларни кўздан кечириб хулосалайди.	Ўз фикрларини эркин билдириб органайзерни тўлдирадилар ва жавоб берадилар.
	1.3. Талабаларни фикрларини умумлаштириб уларни 4та кичик гуруҳларга бўлади.	Интерфаол усулидан фойдаланган ҳолда кичик гуруҳларга бўлинади.
	1.4. Талабаларнинг машғулотдаги фаолиятини баҳолаш кўрсаткичлари ва мезонлари билан таништиради (3-илова).	Ёзиб оладилар.
2-босқич. Гуруҳларда ишлаш. (20 мин)	2.1. Мавзу бўйича тайёрланган топшириқларни тарқатади.	Топшириқлар устида ишлайдилар.
	2.2. Олиниши лозим бўлган натижаларни аниқлаштиради. Топшириқни бажаришда қандай қўшимча материалларга эътибор қаратиш лозимлигини тушунтиради (дарсликлар, маъруза матнлари). Гуруҳларда иш бошланганлигини эълон қилади.	Топшириқлар билан танишади, вазифани бажаради.

3-босқич. Тақдимот (40 мин)	3.1. Ҳар бир гуруҳ топшириқларни ватман қоғозга тушуриб, тақдимотини ўтказишда ёрдам беради. Вазифаларни бажарилишига изоҳ беради, билимларни умумлаштиради, хулосаларга алоҳида эътибор беради. Топшириқларнинг бажарилишини қай даражада тўғри эканлигини диққат билан тинглайди ва хулосалайди.	Жамоа бўлиб бажарилган ишнинг тақдимотини ўтказадилар, баҳс мунозара юритадилар, қўшимча қиладилар, баҳолайдилар, хулоса чиқарадилар.
4-босқич. Яқунловчи (10 мин)	4.1. Иш яқунларини чиқаради. Фаол талабаларни баҳолаш мезон орқали рағбатлантиради. 4.2. Мустақил ишлаш учун топшириқ беради: “XX асрда эстетика илмининг ривожидида содир бўлган туб ўзгаришлар” мавзусида эссе ёзиб келиш.	Тинглайдилар, ёзиб оладилар. Вазифани ёзиб оладилар.

2 -МАВЗУ	Эстетика фанининг мезони категориялари.
-----------------	--

2.1. Маърузани олиб бориш технологияси

Талабалар сони 50-70	Ўқув вақти-2 соат
Машғулот шакли	Информацион маълумотга эга бўлган баҳс мунозарали маъруза
<i>Маъруза режаси</i>	1.Эстетик категориялар. 2.Гўзаллик 3.Улуғворлик тушунчалари. 4.Фожиавийлик ва кулгилилиқ тушунчаси
<i>Машғулотнинг мақсади:</i> Эстетик онг ва эстетик фаолият ҳақида дунёқарашни шакллантириш, эстетик категориялар ҳақида тушунча ҳосил қилиш.	
<i>Педагогик вазифалар</i>	<i>Ўқув фаолиятини натижалари</i>
Эстетик фаолият моҳиятини ёритиб беради.	Эстетик фаолият моҳиятини айтиб беради.
Эстетик онг ва унинг индивидуаллик хусусиятларини таҳлил қилиб беради;	Эстетик онгнинг индивидуаллик хусусиятларини изоҳлаб беради;
Эстетик категориялар билан таништиради, гўзаллик ва улуғворлик тушунчаларини таҳлил қилиб беради.	Эстетик категорияларни, гўзаллик ва улуғворлик тушунчаларини изоҳлайди.

Фожиавийлик ва кулгилилик тушунчалари таништиради.	Фожиавийлик ва кулгилилик билан тушунчаларини изоҳлаб беради.
Ўқитиш усуллари ва техникаси.	Маъруза, Блиц-сўров, ФСМУ технологияси, Кластер органайзери.
Ўқитиш воситалари.	Маъруза матни, тарқатма материаллар, слайдлар, компьютер технологияси, проектор, электрон дарслик.
Ўқитиш шакллари.	Жамоавий ишлаш, тўғридан-тўғри, жуфт-жуфт бўлиб ишлаш.
Ўқитиш шароити.	Техник воситалар билан таъминланган аудитория.
Мониторинг ва баҳолаш.	Оғзаки назорат, ўз-ўзини назорат қилиш, савол жавоб рейтинг тизими асосида.

Маърузанинг технологик картаси

<i>Иш жараёнлари босқичлари</i>	<i>Фаолиятнинг мазмуни</i>	
	<i>ўқитувчи</i>	<i>талаба</i>
1-босқич. Мавзуга кириш. (10 мин)	2.1. Машғулотнинг мавзусини эълон қилади, ўқув машғулотининг мақсад ва вазифалари тушунтиради.	Мавзу номини ёзиб оладилар
	2.2. Ҳар бир талабага мавзу бўйича тарқатма материаллар тарқатади.	Тарқатма материалларни кўриб чиқади.
2-босқич. Асосий бўлим. (60-мин)	2.1. Талабаларни жонлантириш мақсадида уларга “Кластер” усулидан фойдаланган ҳолда “Эстетик фаолият нима?” деган савол билан мурожаат қилади.	Талабалар жуфт-жуфт бўлиб “Кластер” органайзерини тўлдирдилар ва ўз фикрларини билдирдилар.
	2.2. Талабаларнинг фикрларини умумлаштириб, слайдлар ёрдамида 1-масалани тушунтириб беради (1-илова).	Тинглайдилар ёзадилар ЎУМга қарайдилар.
	2.3. Эстетик онг ва унинг индивидуаллик хусусиятини слайдлар орқали таҳлил қилиб беради (1-илова).	Тинглайдилар ёзадилар

	2.4. 2-саволни мустаҳкамлаш мақсадида талабаларга жонлантирувчи саол берадилар: “Эстетик англаш нима?”. Талабаларни фикрларини умумлаштиради.	Саволларга жавоб беради.
	2.5. 3-масала баёнини ФСМУ технологиясидан фойдаланган ҳолда талабаларга “Эстетик категориялар, гўзаллик ва улуғворлик тушунчалари ҳақида нима дея оласиз?” деган савол билан мурожаат қилади (2-илова).	Тинглайдилар , жуфт-жуфт бўлиб жадвални тўлдиради ва ўз фикрларини билдиради.
	2.6. Талабалар фикрини слайдлар билан умумлаштириб, 3-масала якунига хулоса чиқаради.	Тинглайдилар, ёзадилар
	2.7. “фожиавийлик ва кулгилилик тушунчаларини” слайдлар орқали ёритиб беради (1-илова).	Тинглайдилар, ёзадилар
	2.8. Таянч ибораларга қайтилади, талабалар иштирокида улар яна бир бор такрорланади.	Ҳар бир таянч тушунча ва ибораларни муҳокама қиладилар.
3-босқич. Якуний қисм. (10-мин)	3.1. Маърузанинг ҳар бир саволига умумий якуний хулоса беради.	Эшитади.
	3.2. Талабаларни фаоллиги баҳолаш мезонлари орқали баҳоланади.	Ўзини қизиқтирган саволларни беради.
	3.3. Яна ушбу мавзу бўйича қандай адабиётлардан фойдаланиш мумкинлигини эслатиб ўтади.	Тинглайдилар, ёзадилар
	3.4. Амалий машғулотда ўтиладиган мавзунинг режаси билан таништиради, тайёрланиб келишни сўрайди (1-илова).	Ёзиб оладилар.
	3.5. Уйга вазифа беради: “Эстетик англаш” мавзусида эссе ёзиб келинг.	Ёзиб оладилар.

ЎҚУВ ВИЗУАЛ МАТЕРИАЛЛАР

ЭСТЕТИК ФАОЛИЯТНИНГ ТАРКИБИ



ЭСТЕТИК ОНГНИНГ АСОСИЙ УНСУРЛАРИ

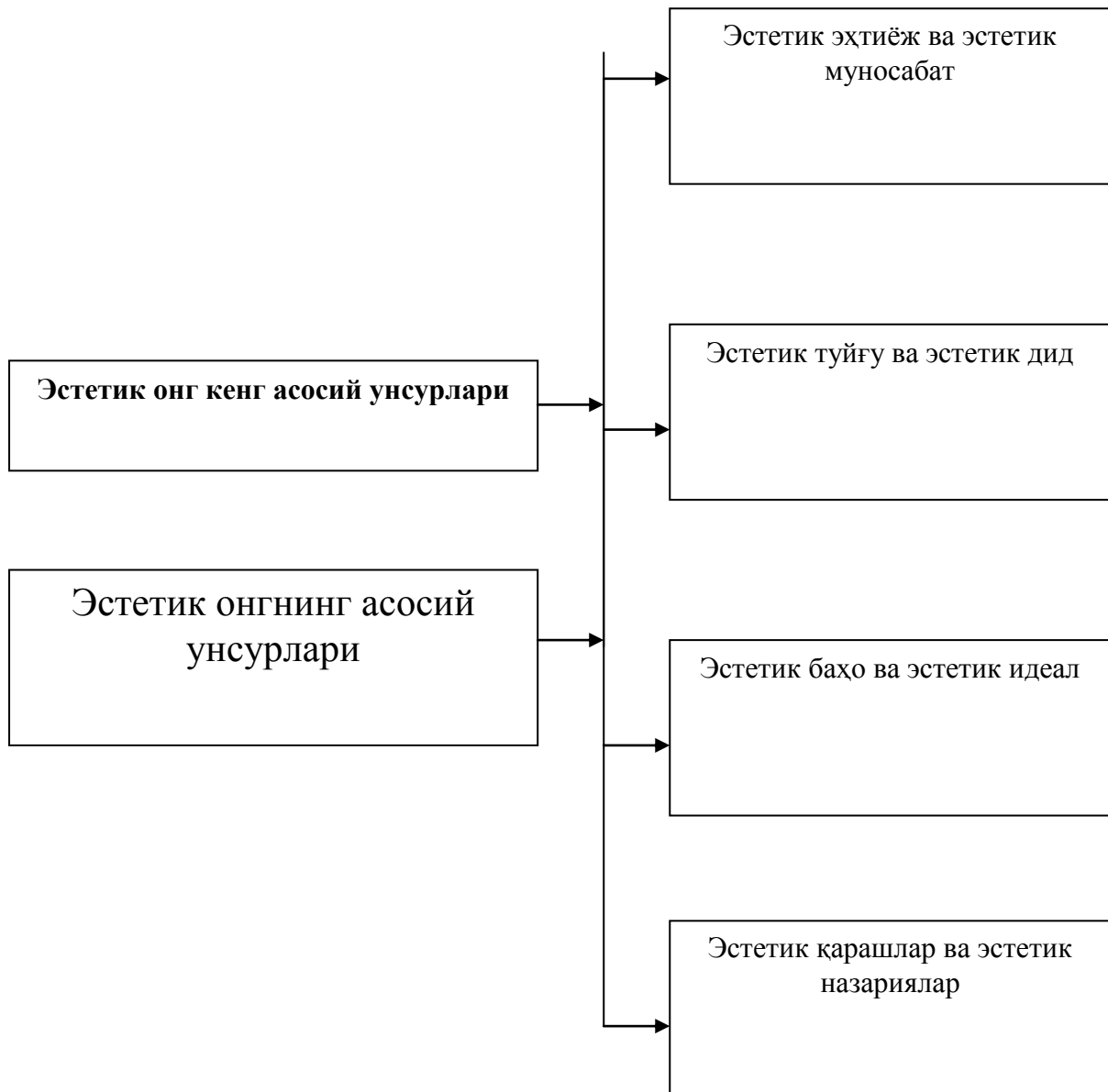

ФОЖИАВИЙЛИК ТУШУНЧАСИ

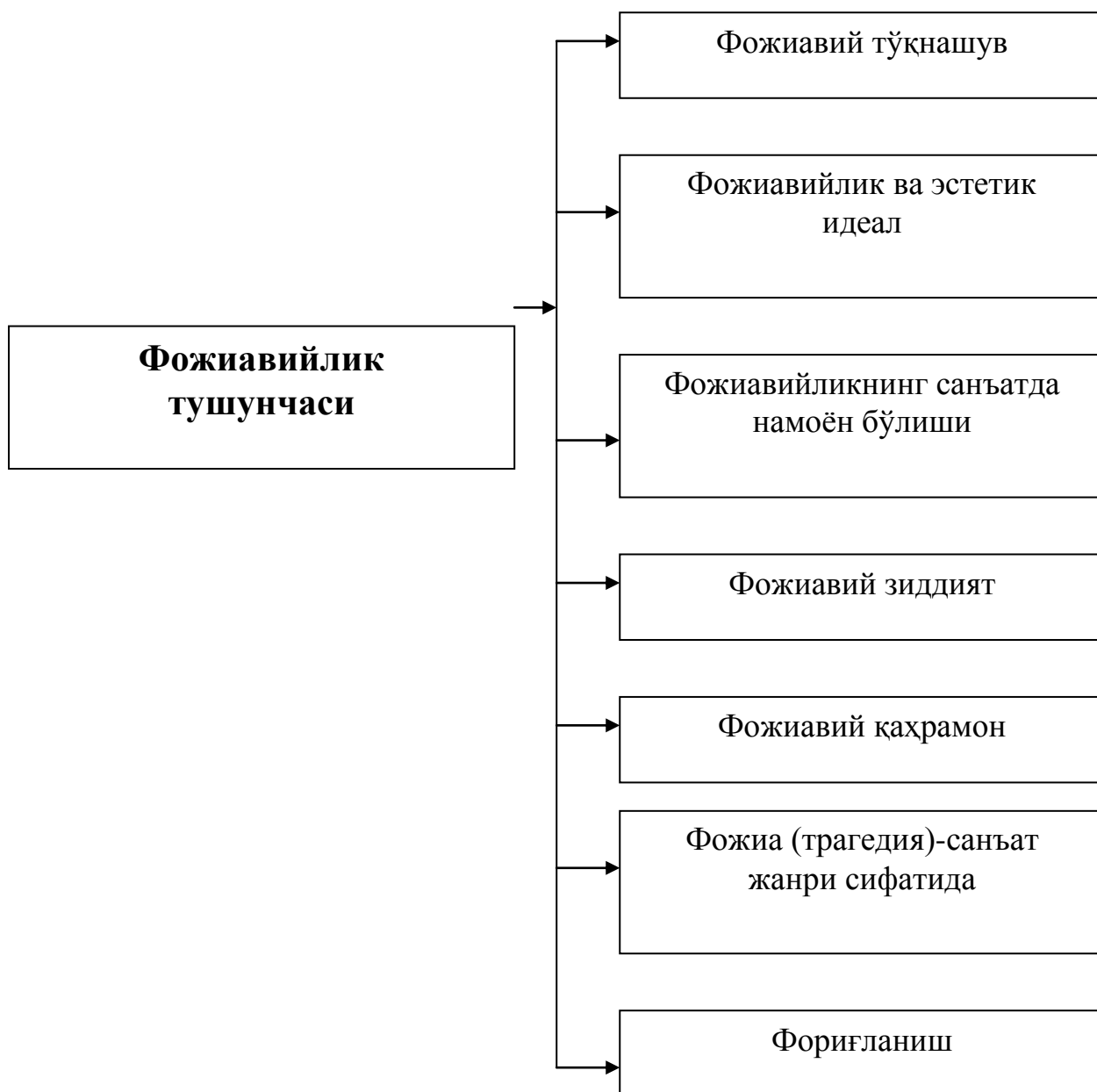

КУЛГИЛИЛИК ТУШУНЧАСИ



2.2. Амалий машғулотни олиб бориш технологияси

Талабалар сони 15-30	<i>Ўқув вақти-2 соат</i>
Машғулот шакли.	Мавзу бўйича билимларни кенгайтириш ва мустаҳкамлаш юзасидан амалий машғулот
<i>Маъруза режаси</i>	1.Эстетик категориялар. 2.Гўзаллик 3.Улуғворлик тушунчалари. 4.Фожиавийлик ва кулгилилик тушунчаси.
<i>Машғулотнинг мақсади:</i> Мавзу бўйича билимларни чуқур ўзлаштиришни таъминлаш.	
<i>Педагогик вазифалар</i>	<i>Ўқув фаолиятининг натижалари</i>
Мавзунини мустақил ўрганиш учун асос яратади.	Амалий машғулот режалари билан олдиндан танишиб чиқиб, тайёргарлик кўради.
Мавзу бўйича билимларни чуқур ўзлаштириш ва мустаҳкамлашга ёрдам беради.	Эстетик фаолият моҳиятини ёритиб бера олади.
Кичик гуруҳларда ишлашни ташкил этади.	Эстетик онг ва унинг индивидуаллик хусусиятини таҳлил қилиб беради.
Ўз нуқтаи назарига эга бўлишни шакллантиради.	Эстетик категориялар. Гўзаллик ва улуғворлик тушунчаларини ёритиб бера олади.
Мантиқий хулоса чиқариши кўмак беради.	Фожиавийлик ва кулгилилик тушунчаларини таққослайди.
<i>Ўқитиш усуллари ва техника.</i>	Топшириқлар, амалий ишлаш усули, суҳбат, кичик гуруҳларда ишлаш, “Кластер” организацис.
<i>Ўқитиш воситалари.</i>	Тарқатма материал, қоғоз, қалам, доска.
<i>Ўқитиш шакллари.</i>	Жамоа ва гуруҳларда ишлаш.
<i>Ўқитиш шароити.</i>	Гуруҳларда ишлашга мос аудитория.
<i>Мониторинг ва баҳолаш.</i>	Оғзаки назорат, ўз-ўзини назорат қилиш, савол жавоб рейтинг тизими асосида.

Амалий машғулотнинг технологик картаси

<i>Иш жараёнлари босқичлари</i>	<i>Фаолиятнинг мазмуни</i>	
	<i>ўқитувчи</i>	<i>талаба</i>
1-босқич. Мавзуга кириш. (10 мин)	1.1. Амалий машғулот мавзуси, мақсади ва ўқув фаолияти натижаларини айтади. Таълим жараёни “Кичик гуруҳларда ишлаш” орқали амалга оширилишини эълон қилади.	Тинглайдилар.
	1.2. “Кластер” техникасидан фойдаланган ҳолда талабаларга “Тўзаллик нима?” деган савол билан мурожаат қилади. Талабаларни ушбу органайзер орқали фаоллаштиради (1-илова).	Ўз фикрларини эркин билдиради, тушунчалар билан ишлайди.
	1.3. Талабаларнинг фикрларини умумлаштириб уларни 4та кичик гуруҳларга бўлади.	Интерфаол усулидан фойдаланган ҳолда кичик гуруҳларга бўлинади.
	1.4. Талабаларнинг машғулотдаги фаолиятини баҳолаш кўрсаткичлари ва мезонлари билан таништиради (2-илова).	Ёзиб оладилар.
	1.5. Мавзу бўйича тайёрланган топшириқларни тарқатади (3-илова).	Топшириқлар устида ишлайдилар.
2-босқич. Асосий босқич. (60 мин)	2.1. Гуруҳларга топшириқларни бажариш учун ёрдам беради. Манбалардан фойдаланишга имкон яратади. Ҳар бир гуруҳ қайси мавзунини кенг ёритиб бериши ва тақдим этиши лозимлигини тушунтиради.	Фаол қатнашадилар..
	2.2. Ҳар бир гуруҳ топшириқларини ватман қоғозларга тушуриб, тақдимотини ўтказишга ёрдам беради, изоҳлайди, билимларини умумлаштиради, хулосаларга алоҳида эътибор қаратади. Топшириқларнинг бажарилишининг қай даражада тўғри эканлигини диққат билан тинглайди.	Жамоа бўлиб бажарилган ишнинг тақдимотини ўтказадилар, баҳс мунозара юритадилар, қўшимча қиладилар, хулоса чиқарадилар, баҳолайдилар.

	2.3. Гуруҳларга ФСМУ техникасидан фойдаланган ҳолда “Эстетик англаш деганда нимани тушунасиз?” деб савол билан мурожаат қилади (4-илова).	Ватманлардаги жадвални тўлдирадilar.
	2.4. Ҳар бир гуруҳ топшириқларини ватман қоғозларга тушириб, тақдимотини ўтказишда ёрдам беради. Ягона хулоса чиқаришга кўмак беради ва ниҳоясида умумлаштиради.	Тақдимотни ўтказди, ёлиб гуруҳларни аниқлаб баҳолайди.
3-босқич. Якуний босқич.	3.1. Иш якунларини чиқаради. Фаол талабаларни баҳолаш мезони орқали рағбатлантиради.	Эшитади, аниқлайди.
(10 мин)	3.2. Уйга вазифа беради: “Инсерт” техникасидан фойдаланган ҳолда кейинги маъруза дарси мавзусини ўқиб келинг.	ЎУМга қарайдилар.

3 –МАВЗУ	Санъатнинг нафосатли моҳияти ва санъат турлари.
-----------------	--

3.1. Маърузани олиб бориш технологияси

Талабалар сони 50	<i>Ўқув вақти-2 соат</i>
Машғулот шакли	Информацион тематик маъруза
<i>Маъруза режаси</i>	<ol style="list-style-type: none"> 1. Бадиий асарни эстетик идрок этишнинг ўзига хос хусусиятлари. 2. Санъат асарларини эстетик идрок этишда ижодийлик. 3. Эстетик тарбия ва унинг замонавий йўналишлари, воситалари
<i>Машғулотнинг мақсади:</i> Бадиий ижод жараёнининг ўзига хос хусусиятлари, ғоявий ният ва унинг рўёбга чиқиши, ижод жараёнида билим ва эҳтирос, бадиий тасаввур, хаёлот, интуиция, илҳом, санъат асарларини эстетик идрок этишнинг ижодийлик табиати, эстетик тарбия ва унинг замонавий йўналишлари ва воситалари ҳақида тушунча ҳосил қилади ва умумий тасаввурни шакллантиради.	
<i>Педагогик вазифалар</i>	<i>Ўқув фаолиятини натижалари</i>
Бадиий асарни эстетик идрок этишнинг ўзига хос хусусиятларини таҳлил қилади.	Бадиий асарни эстетик идрок этишнинг ўзига хос эстетик фаолият эканлигини, унинг ақлий ва ҳиссий асосларини изоҳлаб беради.
Санъат асарларини эстетик идрок этишда ижодийликнинг аҳамиятини ёритиб беради.	Санъат асарларини эстетик идрок этишнинг ижодийлик табиати, эстетик идрок этишда эстетик масофа омилининг аҳамиятини айтиб беради.
Эстетик тарбия ва унинг замонавий йўналишлари, воситалари ҳамда санъатнинг – эстетик тарбиянинг асосий воситаси сифатидаги аҳамиятини таҳлил қилади.	Эстетик тарбия ва унинг замонавий йўналишлари ва воситалари, санъатнинг эстетик тарбиянинг асосий воситаси сифатидаги ўрнини айтиб беради.
<i>Ўқитиш усуллари ва техника.</i>	Маъруза, ҳамкорликда ўқиймиз, Б.Б.Б техникаси.
<i>Ўқитиш воситалари.</i>	Маъруза матни, тарқатма материаллар, слайдлар, проектор.
<i>Ўқитиш шакллари.</i>	Жамоавий ишлаш, тўғридан-тўғри, жуфт-жуфт бўлиб ишлаш.
<i>Ўқитиш шароити.</i>	Техник воситалар билан таъминланган аудитория.
<i>Мониторинг ва баҳолаш.</i>	Оғзаки назорат, ўз-ўзини назорат қилиш, савол жавоб рейтинг тизими асосида.

Маърузанинг технологик картаси

<i>Иш жараёнлари босқичлари</i>	<i>Фаолиятнинг мазмуни</i>	
	<i>ўқитувчи</i>	<i>талаба</i>
1-босқич. Мавзуга кириш. (10 мин)	1.1. Машғулотнинг мавзусини эълон қилади, ўқув машғулотининг мақсад ва вазифаларини тушунтиради.	Мавзу номини ёзиб оладилар.
	1.2. Ҳар бир талабага мавзу бўйича тарқатма материаллар тарқатади.	Тарқатма материалларни кўриб чиқади.
2-босқич. Асосий бўлим. (60мин)	2.1. Талабаларни жонлантириш мақсадида уларга “Кластер” усулидан фойдаланган ҳолда “Бадий асарни эстетик идрок этишнинг ўзига хос хусусиятлари нималардан иборат?” деган савол билан мурожаат қилади.	Талабалар жуфт-жуфт бўлиб “Кластер” организерини тўлдирадилар ва ўз фикрларини билдирадилар.
	2.2. Талабаларнинг фикрларини умумлаштириб, слайдлар ёрдамида 1-масалани тушунтириб беради (1-илова).	Тинглайдилар ва ёзадилар.
	2.3. Санъат асарларини эстетик идрок этишда ижодийликнинг аҳамиятини слайдлар ёрдамида таҳлил қилиб беради (1-илова).	Тинглайдилар ва ёзадилар.
	2.4. 2-саволни мустаҳкамлаш мақсадида талабаларга жонлантирувчи саволлар беради: “Ижодийлик нима?”. Талабаларнинг фикрларини умумлаштиради.	Саволларга жавоб беради.
	2.5. 3-масала баёнини слайдлар ёрдамида ёритиб беради (1-илова).	Тинглайдилар ва ёзадилар.
	2.6. Таянч ибораларга қайтилади, талабалар иштирокида улар яна бир бор такрорланади.	Тинглайдилар ва ёзадилар.
3-босқич Яқуний қисм.	3.1. Маърузанинг ҳар бир саволига умумий яқуний хулоса беради.	Эшитади.
	3.2. Талабаларнинг фаоллиги баҳолаш мезонлари орқали баҳоланади.	Ўзини қизиқтирган саволларни беради.

(10 мин)	3.3. Яна ушбу мавзу бўйича қандай адабиётлардан фойдаланиш мумкинлигини эслатиб ўтади.	Ёзидилар.
	3.4. Амалий машғулотда ўтиладиган мавзунинг режаси билан таништиради, тайёрланиб келишни сўрайди.	Ёзиб оладилар. ЎУМга қарайдилар.
	3.5. Уйга вазифа беради: “Санъат асарларини эстетик идрок этишда ижодийлик” мавзусида эссе ёзиб келинг.	Ёзиб оладилар.

**ЎҚУВ ВИЗУАЛ МАТЕРИАЛЛАР
БАДИЙ АСАРНИ ЭСТЕТИК ИДРОК ЭТИШНИНГ
ЎЗИГА ХОС ХУСУСИЯТЛАРИ**

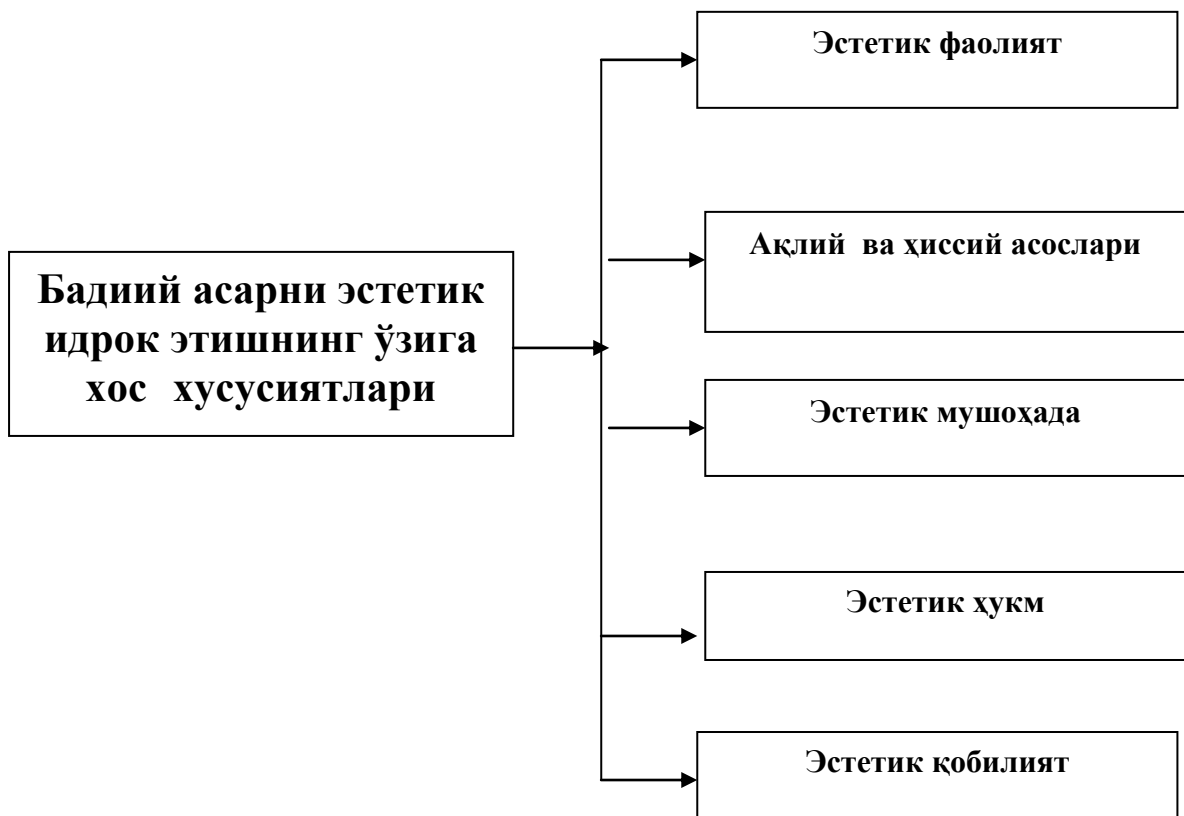

САНЪАТ АСАРЛАРИНИ ЭСТЕТИК ИДРОК ЭТИШДА ИЖОДИЙЛИК

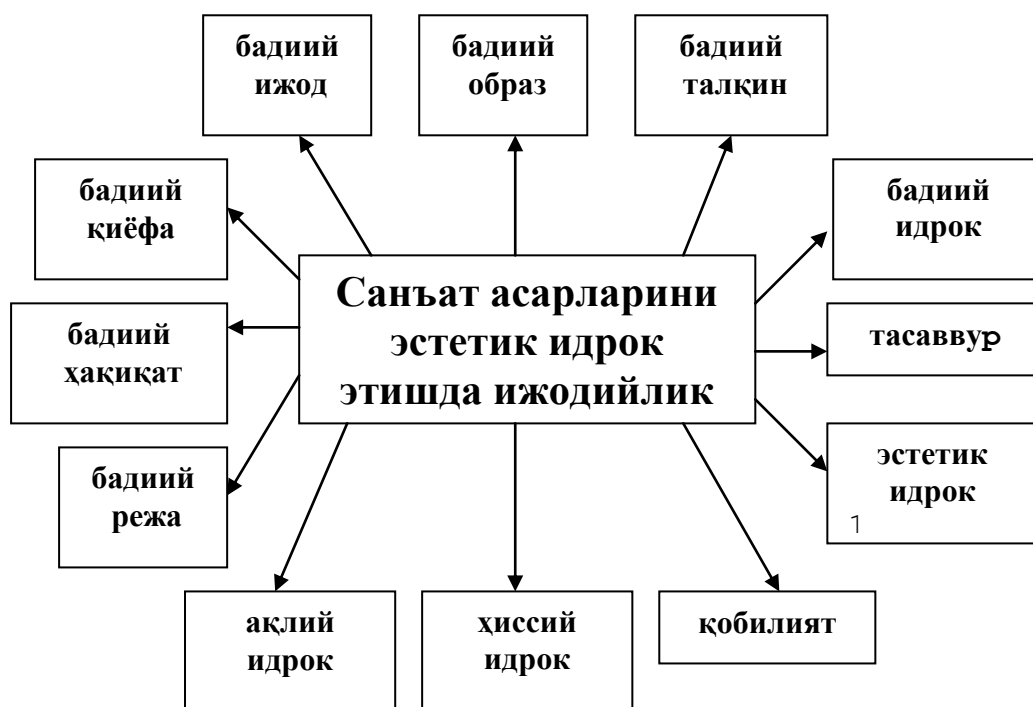

ЭСТЕТИК ТАРБИЯНИНГ УНСУРЛАРИ



ЭСТЕТИК ТАРБИЯ ОМИЛЛАРИ

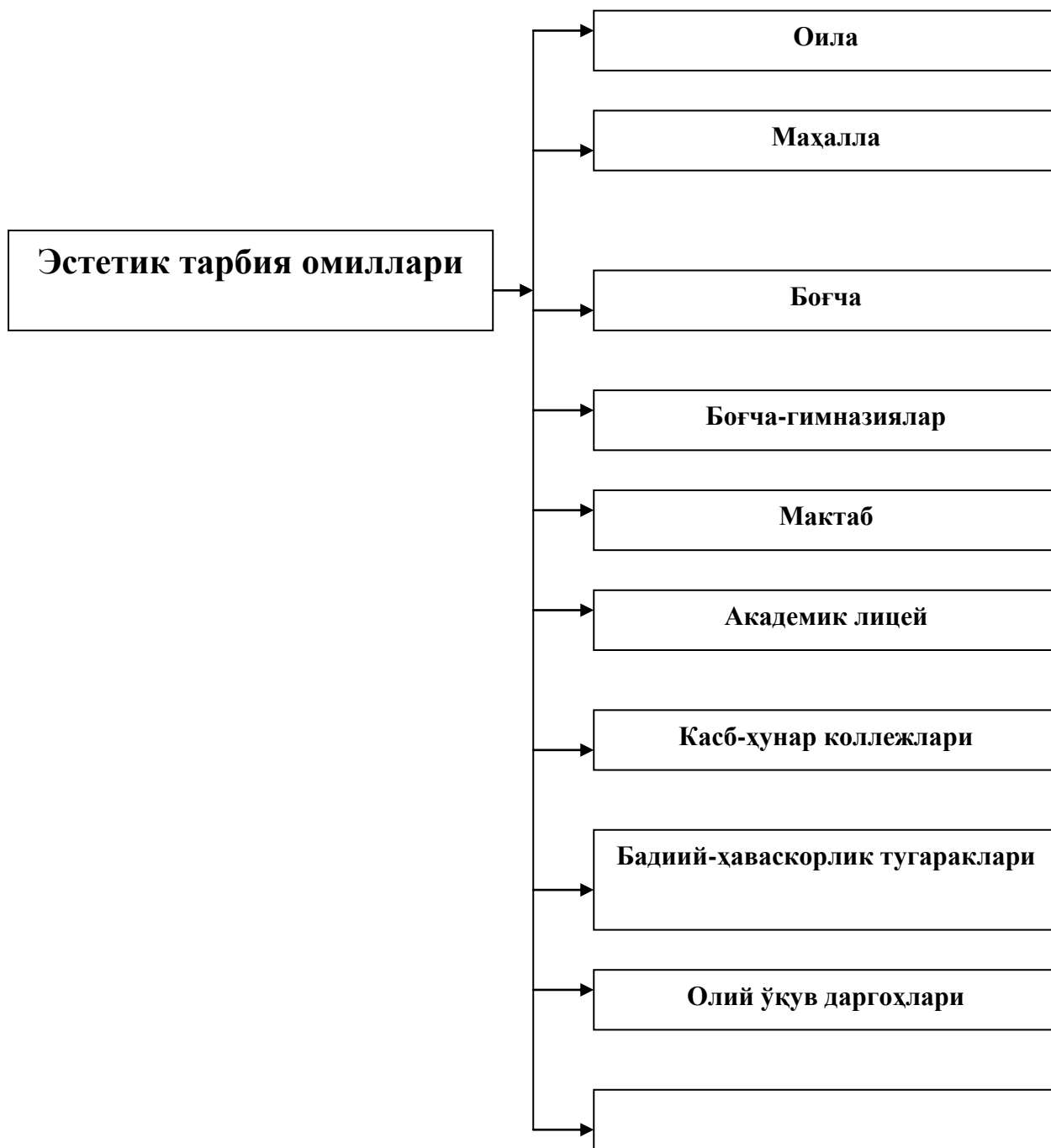

2. Амалий машғулоти олиб бориш технологияси

Талабалар сони 15-30	<i>Ўқув вақти - 2 соат</i>
Машғулоти шакли	Мавзу бўйича билимларни кенгайтириш ва мустаҳкамлаш юзасидан амалий машғулоти
<i>Маъруза режаси</i>	1. Бадий асарни эстетик идрок этишнинг ўзига хос хусусиятлари. 2. Санъат асарларини эстетик идрок этишда ижодийлик. 3. Эстетик тарбия ва унинг замонавий йўналишлари, воситалари.
<i>Машғулотнинг мақсади:</i> Мавзу бўйича билимларни чуқур ўзлаштиришни таъминлаш	
<i>Педагогик вазифалар</i>	<i>Ўқув фаолиятини натижалари</i>
Мавзунини мустақил ўрганиш учун асос яратади.	Амалий машғулоти режалари билан олдиндан танишиб чиқиб, тайёргарлик кўради.
Мавзу бўйича билимларни чуқур ўзлаштириш ва мустаҳкамлашга ёрдам беради.	Бадий асарни эстетик идрок этишнинг ўзига хос хусусиятларини таҳлил қилиб беради.
Кичик гуруҳларда ишлашни ташкил этади.	Санъат асарларини эстетик идрок этишда ижодийликнинг аҳамиятини ёритиб бера олади.
Ўз нуқтаи назарига эга бўлишни шакллантиради.	Эстетик тарбия ва унинг замонавий йўналишлари, воситаларини изоҳлаб беради.
Мантиқий хулоса чиқариши кўмак беради.	Фожиавийлик ва қулгилилик тушунчаларини таққослайди.
<i>Ўқитиш усуллари.</i>	Топшириқлар, амалий ишлаш усули, суҳбат, кичик гуруҳларда ишлаш, “Кластер” органайзери.
<i>Ўқитиш воситалари.</i>	Тарқатма материал, қоғоз, қалам, доска.
<i>Ўқитиш шакллари.</i>	Жамоа ва гуруҳларда ишлаш.
<i>Ўқитиш шароити.</i>	Гуруҳларда ишлашга мос аудитория.
<i>Мониторинг ва баҳолаш.</i>	Оғзаки назорат, ўз-ўзини назорат қилиш, савол жавоб рейтинг тизими асосида.

Амалий машғулотнинг технологик картаси

<i>Иш жараёнлари босқичлари</i>	<i>Фаолиятнинг мазмуни</i>	
	<i>ўқитувчи</i>	<i>талаба</i>

1-босқич. Мавзуга кириш. (10 мин)	1.1. Амалий машғулот мавзуси, мақсади ва ўқув фаолияти натижаларини айтади. Таълим жараёни “Кичик гуруҳларда ишлаш” орқали амалга оширилишини эълон қилади.	Тинглайдилар.
	1.2. “Кластер” техникасидан фойдаланган ҳолда талабаларга “Эстетик тарбия нима?” деган савол билан мурожаат қилади. Талабаларни ушбу органайзер орқали фаоллаштиради (1-илова).	Ўз фикрларини эркин билдиради, тушунчалар билан ишлайди.
	1.3. Талабаларнинг фикрларини умумлаштириб уларни 3та кичик гуруҳларга бўлади.	Интерфаол усулидан фойдаланган ҳолда кичик гуруҳларга бўлинади.
	1.4. Талабаларнинг машғулотдаги фаолиятини баҳолаш кўрсаткичлари ва мезонлари билан таништиради (2-илова).	Ёзиб оладилар.
	1.5. Мавзу бўйича тайёрланган топшириқларни тарқатади (3-илова).	Топшириқлар устида ишлайдилар.
2-босқич. Асосий босқич. (60 мин)	2.1. Гуруҳларга топшириқларни бажариш учун ёрдам беради. Манбалардан фойдаланишга имкон яратади. Ҳар бир гуруҳ қайси мавзунини кенг ёритиб бериши ва тақдим этиши лозимлигини тушунтиради.	Фаол қатнашадилар..
	2.2. Ҳар бир гуруҳ топшириқларини ватман қоғозларга тушуриб, тақдимотини ўтказишга ёрдам беради, изоҳлайди, билимларини умумлаштиради, хулосаларга алоҳида эътибор қаратади. Топшириқларнинг бажарилишининг қай даражада тўғри эканлигини диққат билан тинглайди.	Жамоа бўлиб бажарилган ишнинг тақдимотини ўтказадилар, баҳс мунозара юритадилар, кўшимча қиладилар, хулоса чиқарадилар, баҳолайдилар.

	<p>2.3. Гуруҳларга ФСМУ техникасидан фойдаланган ҳолда “Санъат асарларини эстетик идрок этишда ижодийлик деганда нимани тушунасиз?” деган савол билан муружаат қилади (4-илова).</p>	<p>Ватманлардаги жадвални тўлдирадilar.</p>
	<p>2.4. Ҳар бир гуруҳ топшириқларини ватман қоғозларга тушириб, тақдимотини ўтказишда ёрдам беради. Ягона хулоса чиқаришга кўмак беради ва ниҳоясида умумлаштиради.</p>	<p>Тақдимотни ўтказди, голиб гуруҳларни аниқлаб баҳолайди.</p>
<p>3-босқич. Якуний босқич. (10 мин)</p>	<p>3.1. Иш якунларини чиқаради. Фаол талабаларни баҳолаш мезони орқали рағбатлантиради.</p>	<p>Эшитади, аниқлайди.</p>
	<p>3.2. Уйга вазифа беради: “Бадий асарни эстетик идрок этишнинг ўзига хос хусусиятлари” мавзусида эссе ёзиб келинг.</p>	<p>Ёзиб оладилар.</p>

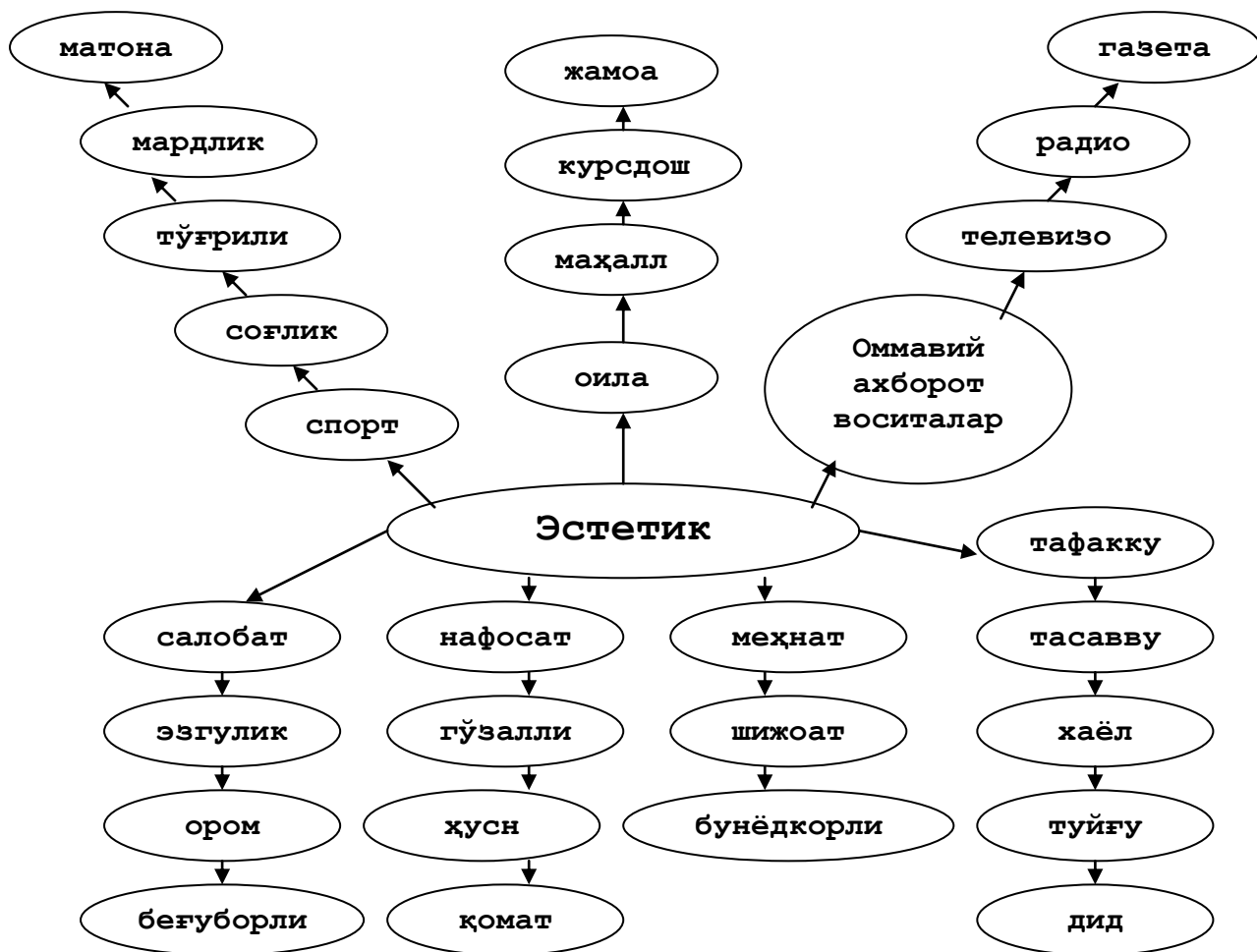

ЎҚУВ ВИЗУАЛ МАТЕРИАЛЛАР

САНЪАТ ТУРЛАРИ



БАДИЙ АДАБИЁТ ШАКЛЛАРИ

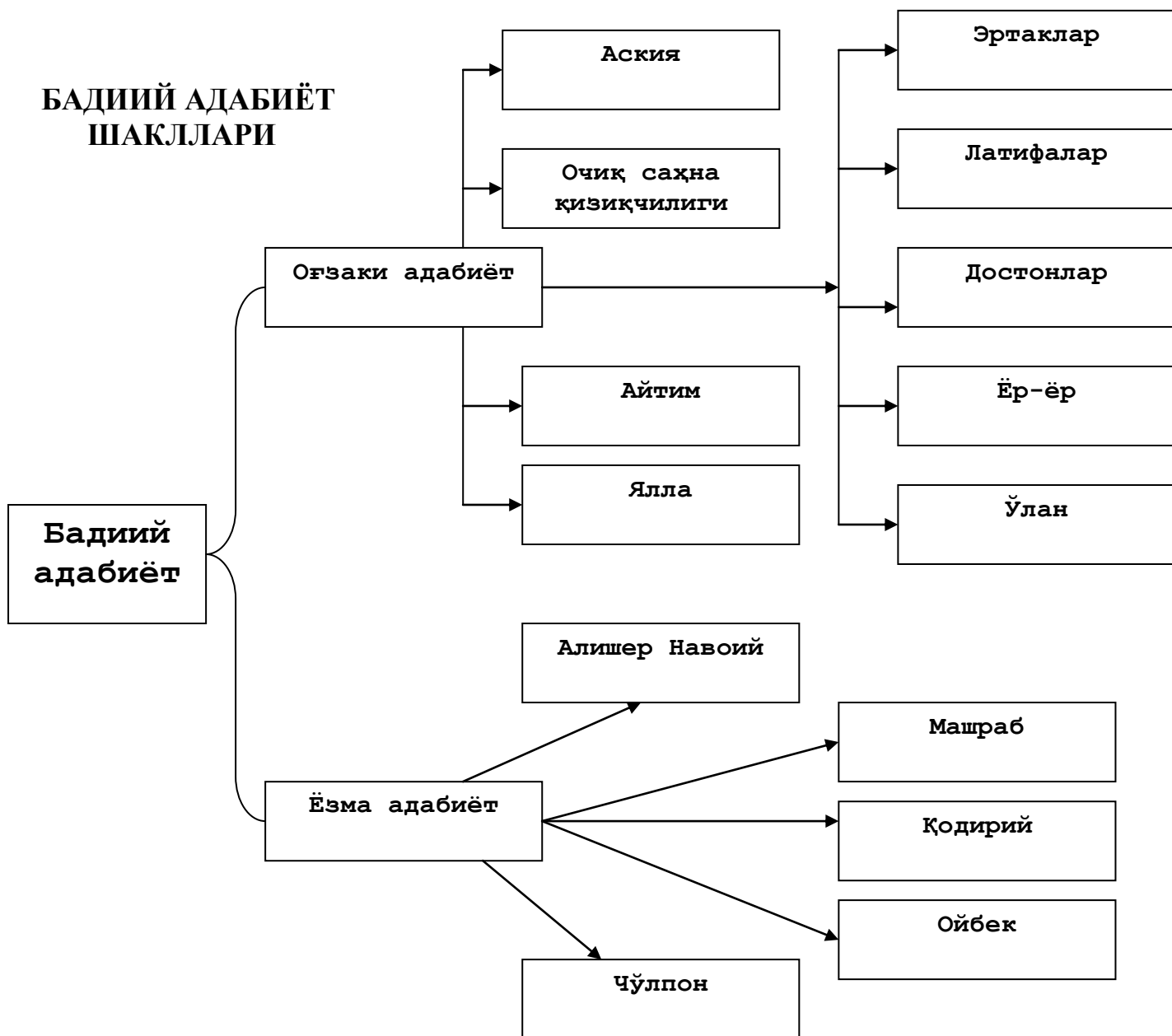

ТАСВИРИЙ САНЪАТ ТУРЛАРИ



ИФОДАЛИ САЊАТ ТУРЛАРИ



ТОМОША-ҚОРИШМА САНЪАТ ТУРЛАРИ

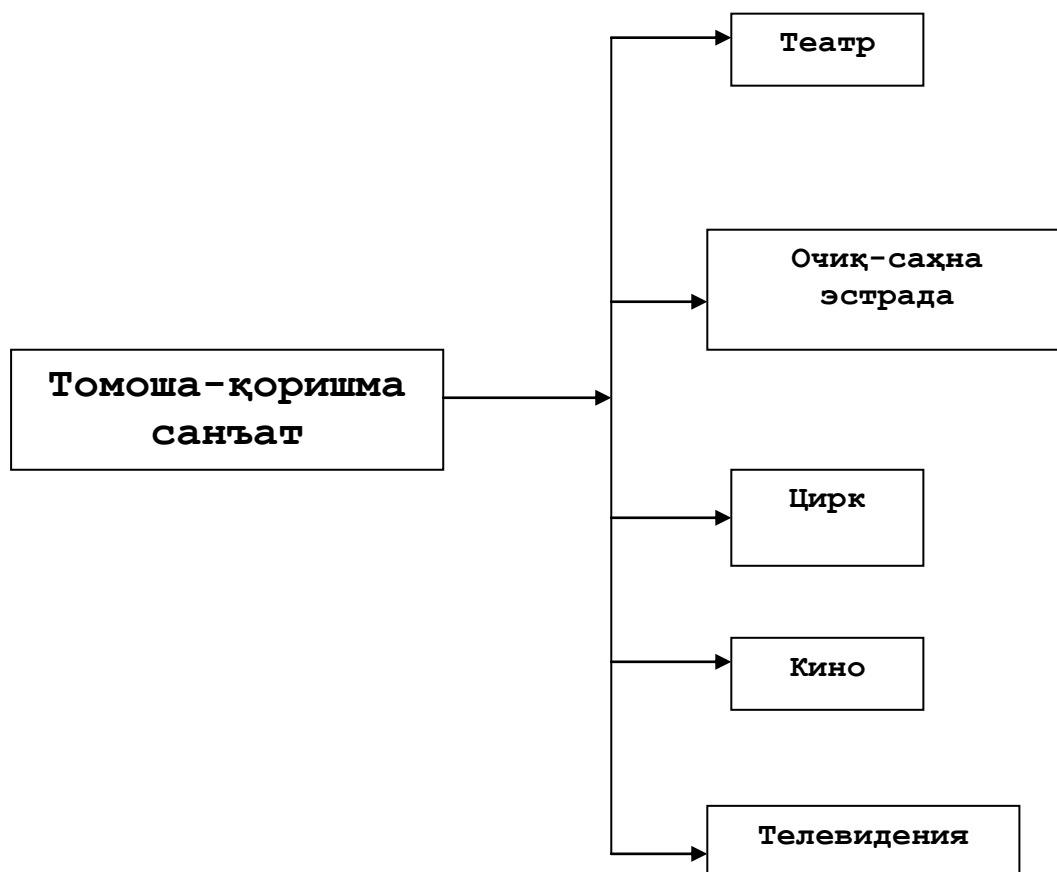

**“МАНТИҚ” ФАНИДАН МАЪРУЗА ВА АМАЛИЙ МАШҒУЛОТ
ДАРСЛАРИДА ЎҚИТИШ ТЕХНОЛОГИЯСИ**

1 МАВЗУ	Мантиқ илмининг предмети ва аҳамияти. Формал мантиқнинг асосий қонунлари.
----------------	--

1.1. Маърузани олиб бориш технологияси (маъруза – 2 соат, амалий машғулот – 2 соат)

<i>Талабалар сони – 50 та</i>	Ўқув вақти – 2 соат
<i>Машғулот шакли</i>	Кириш мавзу бўйича визуаллашган-маъруза
<i>Маъруза режаси</i>	<ol style="list-style-type: none"> 1. Тафаккур - мантиқ илмининг ўрганиш объекти сифатида. 2. Тафаккурнинг мантиқий шакллари ва қонунлари. 3. Мантиқ фанининг предмети ва аҳамияти. 4. Тўғри муҳокама юритишнинг мантиқий тамойиллари: фикрнинг аниқлиги, изчиллиги ва етарли асосга эга бўлиши.
<i>Ўқув машғулотининг мақсади:</i> Ўқув курси ҳақида умумий тасаввурни шакллантириш. Тафаккур, унинг шакллари, қонунлари ва тўғри муҳокама юритишнинг мантиқий тамойиллари ҳақида тушунча ҳосил қилиш.	
<i>Педагогик вазифалар:</i>	<i>Ўқув фаолиятини натижалари:</i>
Курснинг мақсади ва вазифалари билан таништириш;	Курснинг мақсади ва вазифаларини айтиб бера олади;
курснинг тузилмаси, ўқув фаолиятини баҳолаш мезонлари ҳамда тавсия қилинадиган адабиётлар рўйхати ҳақида маълумот беради;	курснинг тузилмаси, ўқув фаолиятининг ўзига хос хусусиятлари ва баҳолаш шаклларини, курсни ўрганишда зарур адабиётларни айтиб бера оладилар;
тафаккур ҳақида тушунча беради.	тафаккур хусусиятларини санаб бера олади ;
тафаккурнинг мантиқий шакллари ва қонунларини ёритиб беради;	тафаккурнинг мантиқий шакллари ва қонунларини ажратиб берадилар;
мантиқ фани предмети , аҳамияти ва моҳиятини ёритиб беради;	мантиқ фанининг моҳиятини тўлиқ тушунади;
формал мантиқнинг асосий қонунларини тушунтириб беради ва уларнинг фикрлаш	формал мантиқнинг асосий қонунларини амалий фаолиятида тўғри қуллай олади ва фарқлайди.

жараёнидаги аҳамиятини кўрсатади	
Ўқитиш усуллари ва техникаси	Визуаллашган-маъруза, «кластер», «пинборд» техникаси.
Ўқитиш воситалари	Маъруза матни, тарқатма материал, слайдлар, маркер, АЗ-қоғози, компьютер технологияси.
Ўқитиш шакли	Жамовий ишлаш, барча биргаликда (Фронтал) ишлаш, кичик гуруҳларда ишлаш.
Ўқитиш шароити	Техник таъминланган аудитория.
Мониторинг ва баҳолаш	Оғзаки назорат, савол-жавоб, ўз-ўзини назорат қилиш, рейтинг тизими асосида баҳолаш.

Маърузанинг технологик картаси

Иш жараёни вақти	Фаолиятнинг мазмуни	
	Ўқитувчи	Тингловчи
1- босқич. Курсга ва мавзуга кириш (20 минут)	1.1. Ўқув курсининг номини айтиб, курс доирасида дастлабки умумий тасаввурни беради ҳамда услубий ва ташкилий томонлари билан таништиради.	Тинглайдилар
	1.2. Курс бўйича ўтиладиган барча мавзулар билан таништиради, уларнинг узвийлиги ҳақида қисқача маълумот ва шарҳ беради.	Тинглайдилар
	1.3. Курс якунида қўйиладиган рейтинг баллаш мезонлари билан таништиради. (1-илова).	Ёзиб оладилар
	1.4. Курсни ўзлаштиришда фойдаланиш учун зарур бўлган адабиётлар рўйхати билан таништиради. (2-илова)	Ёзиб оладилар
	1.5. Биринчи ўқув машғулоти мавзуси билан таништиради ва унинг мақсади, ўқув фаолияти натижаларини баён этади.	Мавзу номини ёзиб оладилар
	1.6. Биринчи мавзу юзасидан «Кластер» техникаси асосида дарс ўтказишни таклиф этади (3-илова). Доскага тингловчилар томонидан айтилган фикрларни ёзиб боради ва умумлаштиради.	
	1.7. Мавзу режаси ва таянч тушунчалар билан таништиради.	Тинглайдилар

<p>2-босқич</p> <p>Асосий бўлим</p> <p>(50 минут)</p>	<p>2.1. Маъруза режасининг 1-4 саволлари бўйича тушунтиради, ҳар бир саволни ниҳоясида умумлаштириб боради. Жараён компьютер слайдларини намойиш қилиш билан олиб борилади (4-илова) ва мавзуни ёритиш жараёнида жонлантирувчи саволлар берилади ва улар бўйича талабаларнинг жавоблари тингланади :</p> <p>1-савол бўйича. Тафаккур нима?</p> <p>2-савол бўйича. Тафаккур шакллари ва қонунларини ажратиб беринг?</p> <p>3-савол бўйича. Мантиқ фанининг вазифаси нимадан иборат?</p> <p>4-савол бўйича. Формал мантиқнинг асосий қонунларини санаб беринг?</p> <p>Мавзу саволлари умумлаштирилади, хулосалар билан яқунланади. Мавзуни асосий қисмларига эътибор қаратади ва керакли жойларни ёзиб боришни таъкидлайди.</p>	<p>Тинглайдилар, слайдга эътибор қаратади, уни ўзига ёзиб олади ва саволлар беради.</p>
<p>3-босқич</p> <p>Яқуний қисм</p> <p>(10 минут)</p>	<p>2.2. Таянч ибораларга қайтилади. Тингловчилар иштирокида улар яна бир бор «Пинборд» усулида такрорланади (5-илова). Мавзуга оид бўлмаган иборалар олиб ташланиб, керакли тушунча ва иборалар қўшилади.</p>	<p>Ҳар бир таянч тушунча ва ибораларни муҳокама қиладилар.</p> <p>Барча ахборотни тизимлаштирадилар.</p> <p>Конспект қиладилар.</p>
	<p>3.1. Блиц – сўров ўтказди (6-илова). Мавзу бўйича яқунловчи хулоса қилади.</p>	<p>Тинглайдилар.</p>
	<p>3.2. Мавзу мақсадига эришишдаги тингловчилар фаолияти таҳлил қилинади ва баҳоланади.</p>	<p>Ўзини қизиқтирган саволларни беради.</p>

	<p>3.3. Мавзу бўйича мустақил ўрганиш учун топшириқлар беради: “Мантиқ илмининг тараққиёт босқичлари” (намоёндалари, вақти, асосий ғоялари) ёки “Мантиқ илми ва тил” мавзусида жадвал тузиб келиш.</p>	<p>Ёзиб олади. ЎУҚга қаранг.</p>
	<p>3.4. Амалий машғулотда ўтиладиган мавзунинг режаси билан таништиради. Тайёрланиб келишини сўрайди. (7-илова)</p>	<p>Ёзиб оладилар.</p>

Кластер тузиш босқичлари

Талабалар “Кластер ” тузиш қоидалари билан таништирилади. Синф доскасига ёки ватман қоғозининг марказига “ калит сўз” ёки дарс мавзуси (1-2 сўздан иборат) ёзилади.

“Калит сўз” атрофида унга боғлиқ бўлган, кичик ҳажмдаги “йўлдошлари” асосий қисмга боғланади. Бу “йўлдошлар”нинг янада “кичик йўлдошлари” бўлиши мумкин ва б./. Мазкур мавзуга таллуқли сўз ва сўз бирикмалари ёзилади. Муҳокама учун кластерлар алмаштирилади.

Кластернинг тузилиши

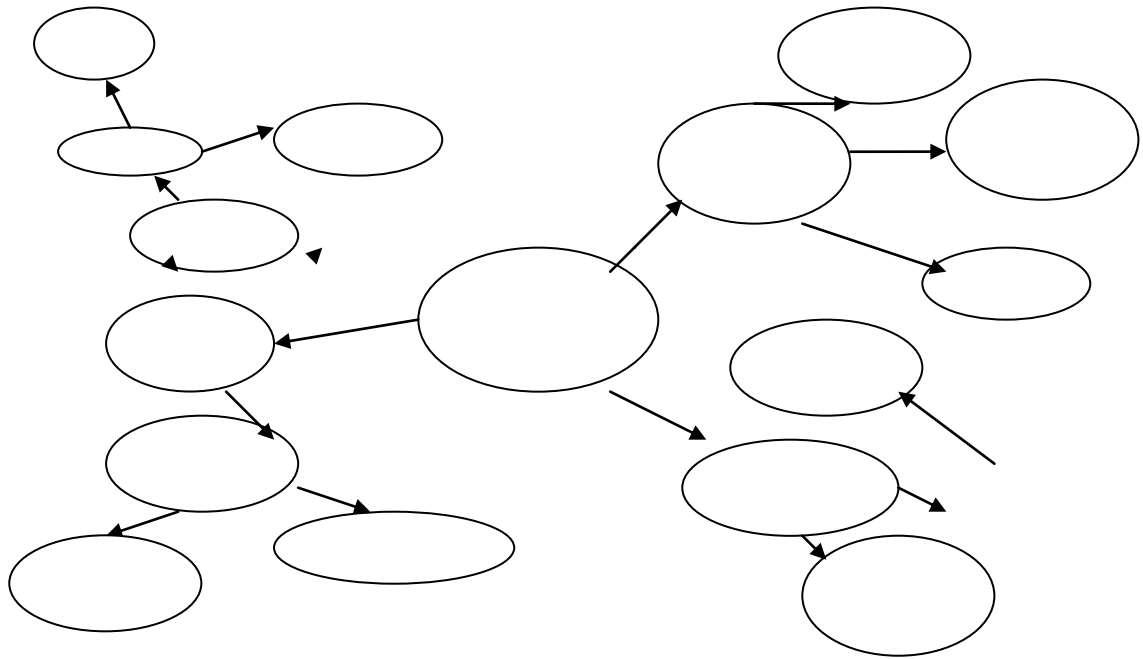

Кластер тузиш қоидалари

1. Ақлингизга келган барча фикрларни ёзинг. Ғояларнинг сифатини таҳлили қилманг, уларни фақат ёзинг.

2. Ёзувдаги орфография ва бошқа омилларга эътибор қаратманг.

3. Ажратилган вақт тугамагунча ёзишни тўхтатманг. Агар ақлингизга бирорта ҳам фикр келмай қолса, яна янги ғоялар келмагунча қоғозга расм чизинг.

Имкон қадар тармоқланишни кенгайтиринг. Ғоялар орасидаги алоқани ва кетма-кетликни, уларнинг сонини чекламанг.

Ўқув визуал материаллар

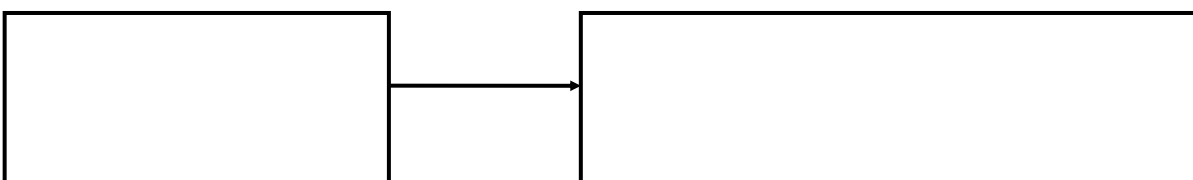

МАНТИҚ

Тафаккур қонунлари ва шакллари
тўғрисидаги
Фандир

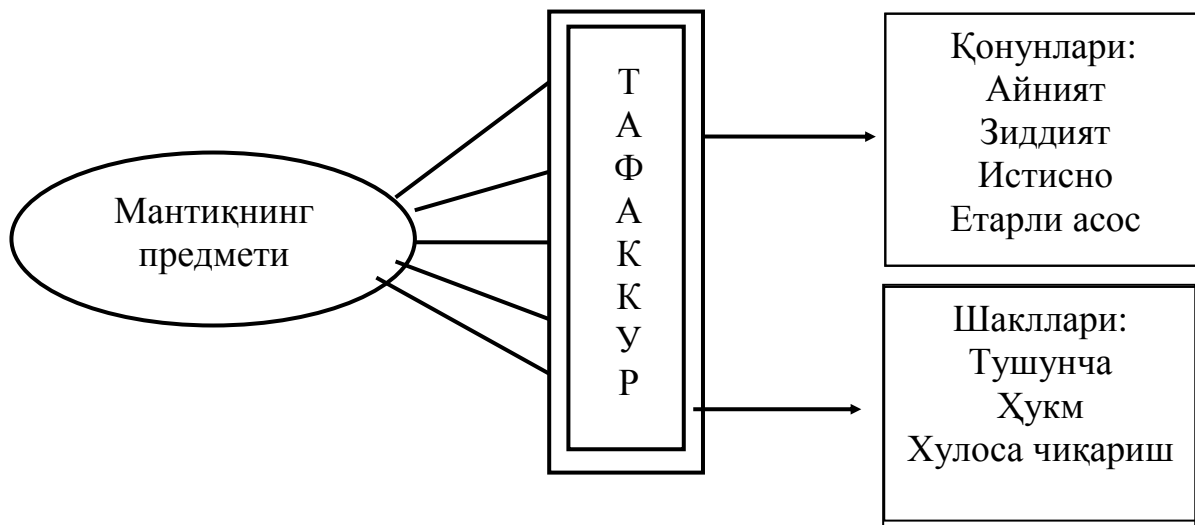

МАНТИҚ ФАНИНИНГ

АҲАМИЯТИ

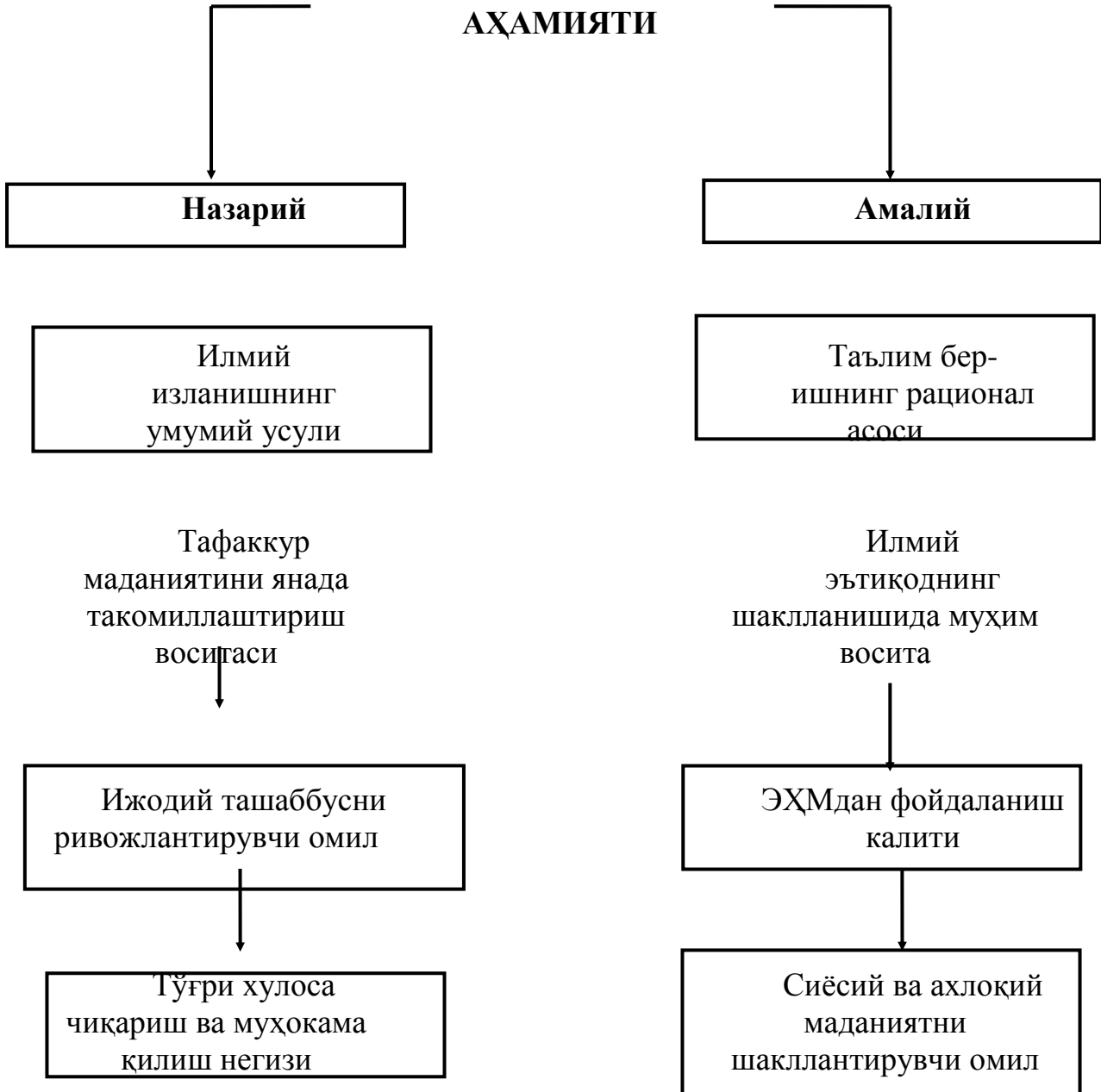

МАНТИҚ ФАНИНИНГ АТОҚЛИ ВАКИЛЛАРИ

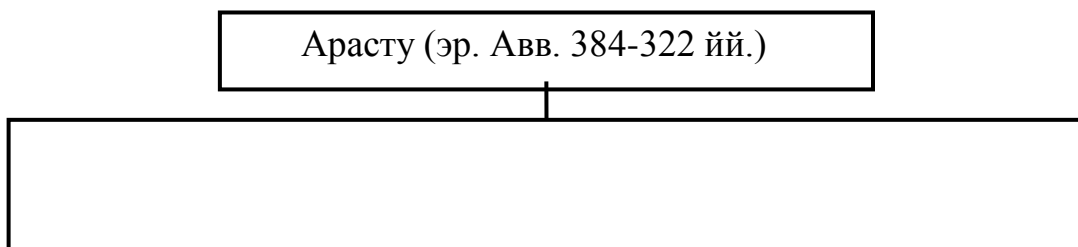

Стоиклар, Зенон (эр. Авв. 490-430 йй.)
Хрисипп (эр. Авв. 281-208 йй.) ва унинг шогирдлари

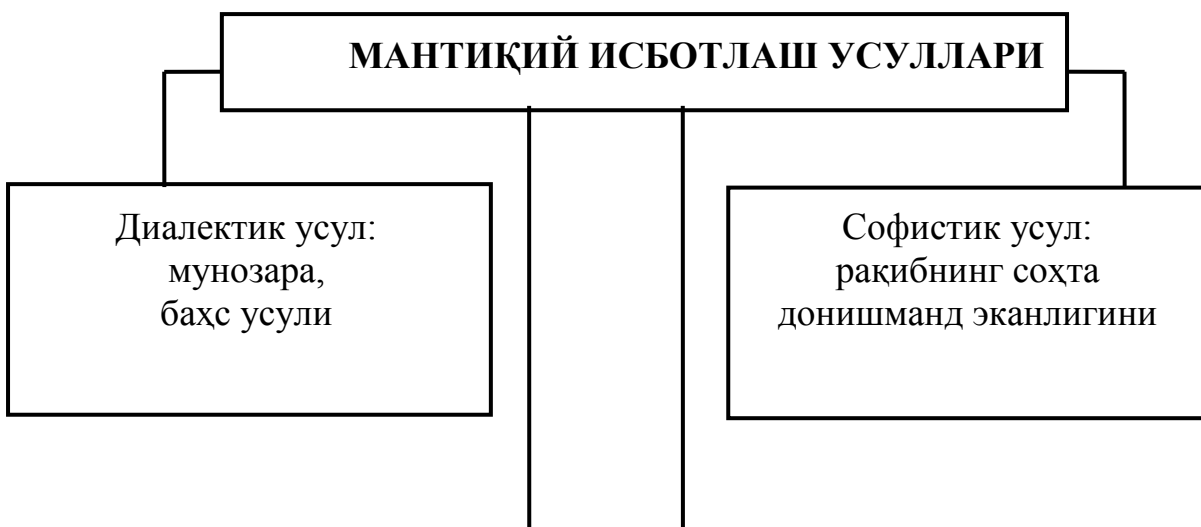
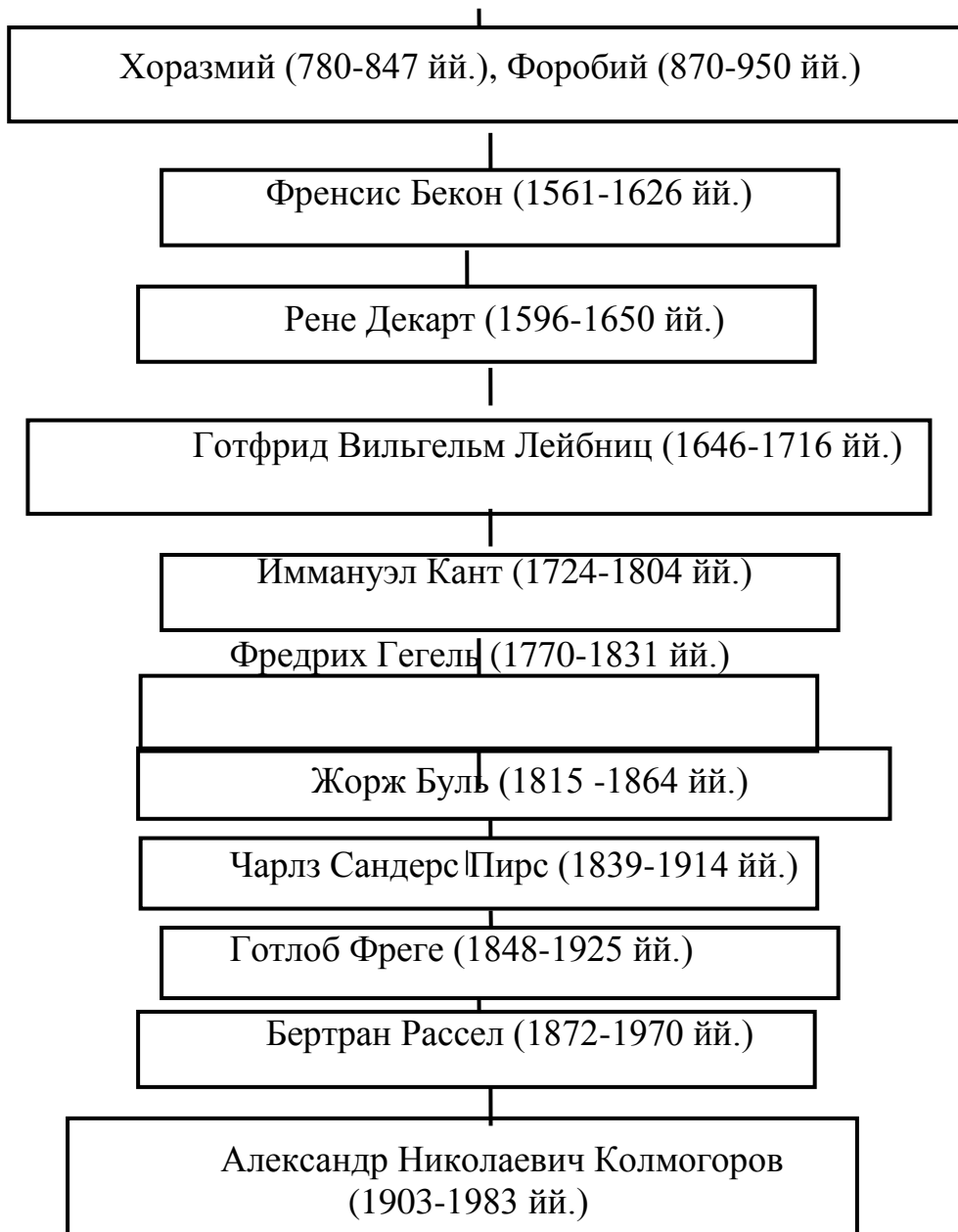

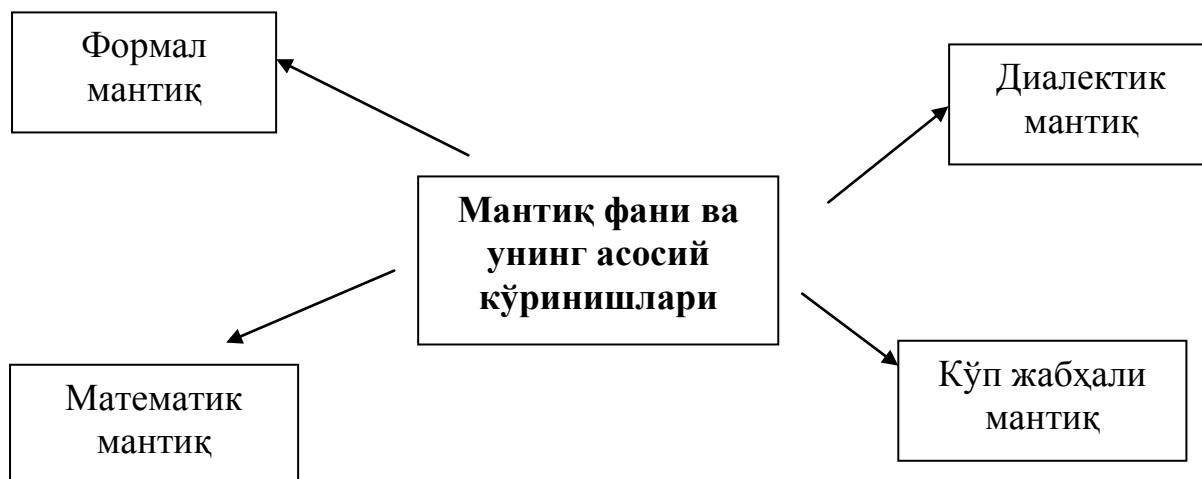
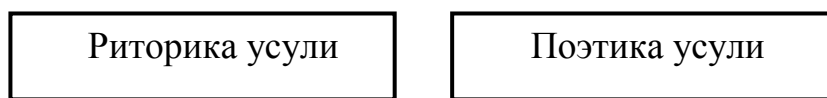

Формал мантиқ – тафаккурнинг структурасини фикрнинг конкрет мазмуни ва тараққиётдан четлашган ҳолда нисбатан мустақил равишда олиб ўрганади, унинг диққат марказида муҳокамани тўғри қуриш билан боғлиқ қоидалар ва мантиқий амаллар ётади.

Тафаккур қонунлари ва шаклларининг диалектик ва формал мантиқдаги аҳамияти

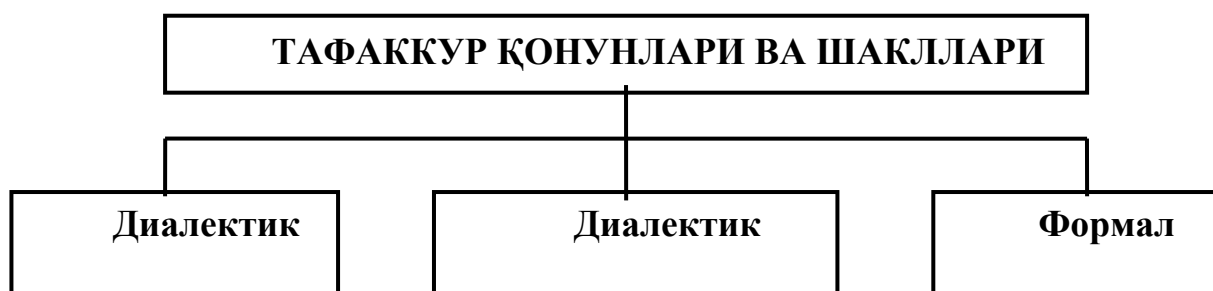

мантиқ

мантиқ принциплари

мантиқ

Тараққиёт ва билишнинг

Объективлик

Мантиқ қонунлари ва

методологик принциплари, диалектика қонунлари ва категория-

Ҳар томонлама ёндашув

шакллари тараққиётдан

ларини муайян функцияларни бажариш жараёнида ўрганади.

Тарихийлик

маълум даражада ажралган ҳолда ўрганилади.

Бутунни қарама-қарши бўлақларга бўлиш

Абстрактликдан конкретликка томон бориш

Тарихийлик ва мантиқийлик бирлиги

Мантиқнинг асосий тамойиллари



№	Асосий қонуннинг номланиш	Асосий қонуннинг таърифи	Асосий қонунни ифодаловчи формулалар	Мисоллар
1.	Айният қонуни	Ҳар қандай фикр ўз миқдори ва сифатига кўра тафаккур жараёнида ўзига тенгдир	$A — A$ $A \leftrightarrow A$ $A \rightarrow A$ $A = A$...

2.	Зиддият қонуни	Бир нарса ёки ходиса тўғрисида айна бир вақтда айтилган икки қарама-қарши хукмнинг иккаласи ҳам чин бўлиши мумкин эмас, улардан ҳеч бўлмаганда бири ёлғондир	Барча S-P дир Бирорта S-P эмас A - A эмас	Барча жиноятчилар жазоланади-лар. Бирорта ҳам жиноятчи жазоланмайди. Мазкур фикрларнинг ҳеч бўлмаганда бири ёлғондир. (Иккаласи ҳам ёлғон бўлиши мумкин)
3.	Учинчиси мустасно қонуни	Бир-бирига зид бўлган иккита фикр (хукм) бир пайтда ёлғон эмас ва албатта улардан бири чиндир	«A» ё «B» ёки «B» эмас Барча S-P дир Баъзи S-P эмас	Барча суд қарорлари қонунийдир. Баъзи суд қарорлари ноқонуний. Ушбу фикрлардан фақат биттаси чин, иккинчиси эса ёлғондир.
4.	Етарли Асос қонуни	Ҳар қандай тўғри фикр етарлича асосга эга	Агар «B» мавжуд бўлса, унинг асоси «A» ҳам мавжуддир	Агар жиноят содир бўлган бўлса, жиноятчи ҳам мавжуддир

Пинборд техникаси

Пинборд техникаси

(инглизчадан: pin – маҳкамлаш, board – доска)
муаммони ҳал қилишга оид фикрларни тизимлаштириш ва гуруҳлашни амалга оширишга, коллектив тарзда ягона ёки аксинча қарама-қарши позицияни шакллантиришга имкон беради.

Ўқитувчи таклиф этилган муаммо бўйича ўз нуқтаи назарларини баён қилишни сўрайди. Тўғридан-тўғри ёки оммавий ақлий ҳужумнинг бошланишини ташкил қилади (рағбатлантиради).

Фикрларни таклиф қиладилар, муҳокама қиладилар, баҳолайдилар ва энг оптимал (самарали) фикрни танлайдилар. Уларни таянч хулосавий фикр (2 та сўздан кўп бўлмаган) сифатида алоҳида қоғозларга ёзадилар ва доскага маҳкамлайдилар.

Гуруҳ намоёндалари доскага чиқадилар ва маслаҳатлашган ҳолда:

- (1) яққол хато бўлган ёки такрорланаётган фикрларни олиб ташлайдилар;
- (2) баҳсли бўлган фикрларни ойдинлаштирадилар;
- (3) фикрларни тизимлаштириш мумкин бўлган белгиларини аниқлайдилар;
- (4) шу белгилар асосида доскадаги барча фикрларни (қоғоз варақларидаги) гуруҳларга ажратадилар;
- (5) уларнинг ўзаро муносабатларини чизиқлар ёки бошқа белгилар ёрдамида кўрсатадилар: коллективнинг ягона ёки қарама-қарши позициялари ишлаб чиқилади.

Мавзунинг таянч тушунчалар

Мантик, ҳиссий билиш, тафаккур, тафаккур шакли, тафаккур қонуни, тўғри тафаккур, чин фикр, формал мантик, диалктик мантик, математик мантик, тўғри муҳокама юритиш принциплари, тўғри қурилган фикр, айният қонуни, нозидлик қонуни, учинчиси истисно қонуни, етарли асос қонуни, авторетитларга асосланиш.

Блиц-сўров

- 1) Мантиқ фани қандай фан ва унинг асосий вазифасини айтиб
2) беринг?
- 3) Билишнинг асосий босқичларни айтиб беринг?
- 4) Тафаккур нима?
- 5) Тафаккурнинг асосий хусусиятлари нималардан иборат?
- 6) Тафаккур шакли ва қонунинг фарқини биласизми?
- 7) Формал мантиқ нимани ўрганади?
- 8) Тафаккур қонунлари нималарни акс эттиришини биласизми?

1.2. Амалий машғулотни олиб бориш технологияси

<i>Талабалар сони: 15-30 киши</i>	Ўқув вақти - 2 соат
<i>Машғулот шакли</i>	Мавзу бўйича билимларни кенгайтириш ва мустаҳкамлаш юзасидан амалий машғулот
<i>Машғулот режаси</i>	<ol style="list-style-type: none"> 1. Тафаккур - мантиқ илмининг ўрганиш объекти сифатида. 2. Мантиқ фани ривожланишининг асосий босқичлари. 3. Тил - фикрни ифодалаш воситаси. 4. Тўғри муҳокама юритишнинг мантикий тамойиллари: фикрнинг аниқлиги, изчиллиги ва етарли асосига эга бўлиши.
<i>Ўқув машғулотининг мақсади:</i> Мавзу бўйича билимларни чуқур ўзлаштиришни таъминлаш	
<i>Педагогик вазифалар:</i>	<i>ўқув фаолияти натижалари:</i>
<ul style="list-style-type: none"> - мавзуни мустақил ўрганиш учун асос яратади; - мавзу бўйича билимларни чуқур ўзлаштириш ва мустаҳкамлашга ёрдам беради; - кичик гуруҳларда ишлашни ташкил этади; - ўз нуқтаи-назарига эга бўлишни шакллантиради; - мантикий хулоса чиқаришга кўмак беради. 	<p>Талаба:</p> <ul style="list-style-type: none"> - амалий машғулот режалари билан олдиндан танишиб чиқиб, тайёргарлик кўради; - тушунчаларга таъриф бера олади: тафаккур, мантиқ, логика, тафаккур шакллари , тафаккур қонунлари, формал мантиқ; - тафаккурнинг мантиқ илмининг ўрганиш объекти сифатидаги аҳамиятини кўрсатиб бера олади; - мантиқ фани ривожланиш босқичларини ёритиб бера олади; - мантиқ илми ва унда тилнинг аҳамиятини тушунтириб бера олади; - формал мантиқнинг асосий қонунларига алоҳида

	изоҳ беради.
Ўқитиш усуллари ва техникаси	“Қандай ” техникаси, топшириқлар, амалий ишлаш усули, суҳбат-мунозара, тақдимот.
Ўқитиш воситалари	Тарқатма материал, қоғоз, қалам, доска.
Ўқитиш шакллари	Жамоа ва гуруҳларда ишлаш
Ўқитиш шароити	Гуруҳларда ишлашга мос аудитория
Мониторинг ва баҳолаш	Оғзаки назорат, савол-жавоб, ўз-ўзини назорат қилиш, рейтинг тизими асосида баҳолаш.

Амалий машғулотнинг технологик картаси

Иш жараёни вақти	Фаолиятнинг мазмуни	
	Ўқитувчи	Талаба
1- босқич. Курсга ва мавзуга кириш (10 минут)	1.1. Ўқув машғулоти мавзуси, мақсади ва ўқув фаолияти натижаларини айтади. Таълим жараёни “Кичик гуруҳларда ишлаш” орқали амалга оширилишини эълон қилади. (1-илова)	Тинглайдилар
	1.2. “Қандай” техникасидан фойдаланилган ҳолда талабаларга: “Фикрлаш жараёни қандай амалга оширилади?” деб мурожаат қилади (2-илова). Бажарилган ишларни кўздан кечириб хулосалайди.	Ўз фикрларини эркин билдириб, графикли-органайзирни тўлдирадилар ва жавоб берадилар.
	1.3. Талабаларни 4 та кичик гуруҳларга бўлади.	Интерфаол усулдан фойдаланган ҳолда кичик гуруҳларга бўлинади.
	1.4.Талабаларнинг машғулотдаги фаолиятини баҳолаш кўрсаткичлари ва мезонлари билан таништиради. (3-илова)	Ёзиб оладилар.
2-босқич Гуруҳларда ишлаш (20 минут)	2.1. Мавзу бўйича тайёрланган топшириқларни тарқатади. (4-илова)	Топшириқлар устида ишлайдилар.
	2.2.Олиниши лозим бўлган натижаларни аниқлаштиради. Топшириқни бажаришда қандай қўшимча материалларга эътибор қаратиш лозимлигини тушунтиради (дарсликлар, маъ-	Топшириқлар билан танишади. Вазифани бажаради.

	руза матнлари). Гуруҳларда иш бошланган-лигини эълон қилади.	
3- босқич Тақдимот (40 минут)	3.1. Ҳар бир гуруҳ топшириқларни ватман қоғозларга тушириб, тақдимотини ўтказишда ёрдам беради. Вазифаларнинг бажарилиши-га изоҳ беради, билимларни умумлаштиради, хулосаларга алоҳида эътибор беради. Топшириқларни бажарилишини қай даражада тўғри эканлигини диққат билан тинглайди.	Жамоа бўлиб бажарилган ишнинг тақдимотини ўтказадилар, баҳс-мунозара юритадилар, қўшимча қиладилар, баҳолайдилар, хулоса чиқарадилар.
4-босқич Яқунловчи (10 минут)	4.1. Иш яқунларини чиқаради. Фаол талабаларни баҳолаш мезони орқали рағбатлантиради.	Тинглайдилар, ёзиб оладилар.
	4.2 Мустақил ишлаш учун топшириқ беради: “XX асрда мантиқ илмининг ривожиди содир бўлган туб ўзгаришлар” мавзусида эссе ёзиб келиш.	Вазифани ёзиб оладилар.

2-МАВЗУ	Тафаккурнинг асосий мантиқий шакллари: тушунча, ҳукм, хулоса.
----------------	--

2.1. Маърузани олиб бориш технологияси

<i>Талабалар сони – 50 та</i>	Ўқув вақти – 2 соат
<i>Машғулот шакли</i>	Кўргазмали –тематик маъруза
<i>Машғулот режаси</i>	<ol style="list-style-type: none"> 1.Тушунча, унинг мазмуни ва ҳажми. 2.Тушунча турлари ва улар ўртасидаги муносабатлар.Тушунчалар билан олиб бориладиган мантиқий амаллар. 3. Ҳукм таркиби ва унинг асосий турлари. 4. Ҳукмлар ўртасидаги муносабатлар. 5 .Хулоса чиқаришнинг умумий мантиқий тавсифи. 6.Хулоса чиқаришининг асосий турлари: <ol style="list-style-type: none"> а) дедуктив хулоса чиқариш; б) индуктив хулоса чиқариш; в) аналогик хулоса чиқариш.
<i>Ўқув машғулотининг мақсади:</i> Талабаларга тушунча ва ҳукмнинг моҳияти,	

аҳамияти, унинг тузилиши, турлари ва вазифалари тўғрисидаги тушунча ҳосил қилиш, уларни қўллаш малакасини шакллантириш.	
<i>Педагогик вазифалар:</i>	<i>Ўқув фаолиятини натижалари:</i>
- тушунчанинг моҳияти ва уни шакллантирувчи мантиқий усулларини, унинг мазмуни ва ҳажмини тушунтириб беради;	Талаба: -тушунчага характеристика бера олади;
- тушунча турлари ва улар ўртасидаги муносабатларга тавсиф беради;	-тушунча турлари ва ўртасидаги муносабатларни ажратиб беради;
- тушунчалар билан олиб бориладиган мантиқий амаллар ҳақида тушунча беради;	- тушунчалар билан олиб бориладиган мантиқий амаллар орқали мисоллар ечади;
- ҳукм таркиби ва унинг асосий турларини ёритиб беради;	- ҳукм таркиби ва унинг асосий турларини тўлиқ билади;
- ҳукмлар ўртасидаги муносабатларга тавсиф беради.	- ҳукмлар ўртасидаги муносабатларни айтиб бера олади;
<i>Ўқитиш усуллари ва техникаси</i>	Маъруза, ақлий ҳужум, техника: блиц- сўров.
<i>Ўқитиш воситалари</i>	Маъруза матни, тарқатма материал, слайдлар, маркер, А-3 қоғози, компьютер технологияси
<i>Ўқитиш шакли</i>	Жамоавий ишлаш, барча биргаликда (Фронтал), кичик гуруҳларда ва индивидуал ишлаш.
<i>Ўқитиш шароити</i>	Техник таъминланган аудиторияда
<i>Мониторинг ва баҳолаш</i>	Оғзаки назорат, савол-жавоб, ўз-ўзини назорат қилиш, рейтинг тизими асосида баҳолаш.

Маърузанинг технологик картаси

Иш жараёни вақти	Фаолиятнинг мазмуни	
	Ўқитувчи	Талаба
1- босқич. Мавзуга кириш	1.1. Ўқув машғулоти мавзуси, мақсади ва ўқув фаолияти натижаларини айтади.	Мавзу номини ёзиб олади.
	1.2. Ҳар бир тингловчига мавзу бўйича тарқатма материалларни тарқатади;	Тинглайдилар.
	1.3. Мавзу бўйича маъруза	Тинглайди, ёзиб оладилар.

<p>(10 минут)</p>	<p>машғулотининг таянч ибораларини ва маъруза режасига изоҳ беради; (1-илова)</p> <p>1.4. Мавзу юзасидан “Ақлий хужум” усули воситасида дарс ўтказишни таклиф этади (2-илова). Доскага таянч тушунча ёзилади ва унга доир маълумотлар тўпланади. Доскага тингловчилар томонидан айтилган фикрларни ёзиб боради.</p>	<p>Тинглайди, Тушунчаларни санаб беради ва саволлар беради.</p>
<p>2-босқич</p> <p>Асосий бўлим</p> <p>(60 минут)</p>	<p>2.1. Мавзу режасининг биринчи саволи бўйича “Ақлий хужум” усули воситасида тўпланган маълумотларни умумлаштирган ҳолда тушунчанинг моҳияти шакллантирилади ва таҳлил қилинади.</p>	<p>Тинглайдилар.</p>
	<p>2.2. Маъруза режасининг 1-4 саволлари бўйича тушунтиради, ҳар бир саволни ниҳоясида умумлаштириб боради. Жараён компьютер слайдларини намоёиш қилиш билан олиб борилади (3-илова). Мавзуни ёритиш давомида фаоллаштирувчи саволлар берилади:</p> <p>1-савол бўйича. Тушунча нима?</p> <p>2-савол бўйича. Тушунчанинг асосий турлари ва муносабатларини ажратиб беринг?</p> <p>3-савол бўйича. Ҳукм таркиби қандай ва асосий турлари нечта?</p> <p>4-савол бўйича. Ҳукмлар ўртасидаги муносабатларни санаб беринг?</p> <p>Саволарга берилган жавоблар тингланади, умумлаштирилади, келтирилган мисоллар тавсифланади, савол хулосаланади.</p> <p>Мавзуни асосий қисмларига эътибор қаратади ва керакли жойларни ёзиб боришни таъкид-</p>	<p>Тинглайдилар, слайдга эътибор қаратади, уни ўзига ёзиб олади, мисол тузади ва саволлар беради.</p>

	лайди. Ҳар бир савол якунида хулосаланади.	
	2.3. Дарс бошида тарқатилган назорат варақларига эътибор қаратишини сўрайди ва вазифани тушунтиради. Мавзу бўйича назорат варақлари тўлдирилади (4-5 - илова). Талабалар жавоблари тингланади.	Барча ахборотни тизимлаштирадилар. Назорат варақларини тўлдирадилар.
3-босқич Якуний қисм (10 минут)	3.1. Мавзу бўйича якунловчи хулоса қилади.	Тинглайдилар.
	3.2. Мавзу мақсадига эришишдаги тингловчилар фаолияти таҳлил қилинади ва баҳоланади.	Ўзини қизиқтирган саволларни беради.
	3.3. Мавзу бўйича мустақил ўрганиш учун топшириқлар беради: “1.Тушунчаларнинг турлари ва тушунчалар ўртасидаги муносабатларнинг ҳар бир турига биттадан мисол келтиринг. 2.Оддий ва мураккаб ҳукмнинг ҳар бир турига биттадан мисол келтиринг, уларнинг субъект, предикат ва боғловчисини аниқланг.”	Топшириқларни ёзиб олади. ЎУҚга қаранг.
	3.5. Амалий машғулотда ўтиладиган мавзунинг режаси билан таништиради. Тайёрланиб келиши учун топшириқлар ва тасиялар беради. (6-илова)	Ёзиб оладилар.

АҚЛИЙ ҲУЖУМ ҚОИДАЛАРИ:

- ҳеч қандай ўзаро танқид ва баҳолаш бўлмаслиги керак.
- таклиф қилинаётган ғояга баҳо беришдан сақлан, агар у жуда юқори ва бажарилиш эҳтимоли бўлмаса ҳам – ҳамасига рухсат берилади.
- барча келтирилган ғоялар қимматли ва тенг кучли – уларни танқид

қилмаслик керак.

- жавоб бераётганни тухтатмаслик керак.
 - камчилик кўрсатишдан саклан.
 - мақсад миқдор ҳисобланади.
 - қанча кўп фикр билдирилса шунчага яхши: Янги ва қимматли ғоянинг туғилишига эҳтимол шунчалик кўп бўлади.
 - фикрлар такрорланса эътибор бермаслик керак.
 - очик танқидий фикрларни айтишга рухсат бер.
 - пайдо бўлган ғояни агар у сенинг назаринг бўйича қабул қилинган схемага жавоб бермаса ҳам ташлаб юбормаслик керак.
- ушбу муоммани фақат мавжуд усуллар билан ечиш мумкин деб ўйлама.

Ўқув визуал материаллар

Тушунчанинг мазмуни ва ҳажми, унинг асосий турлари.

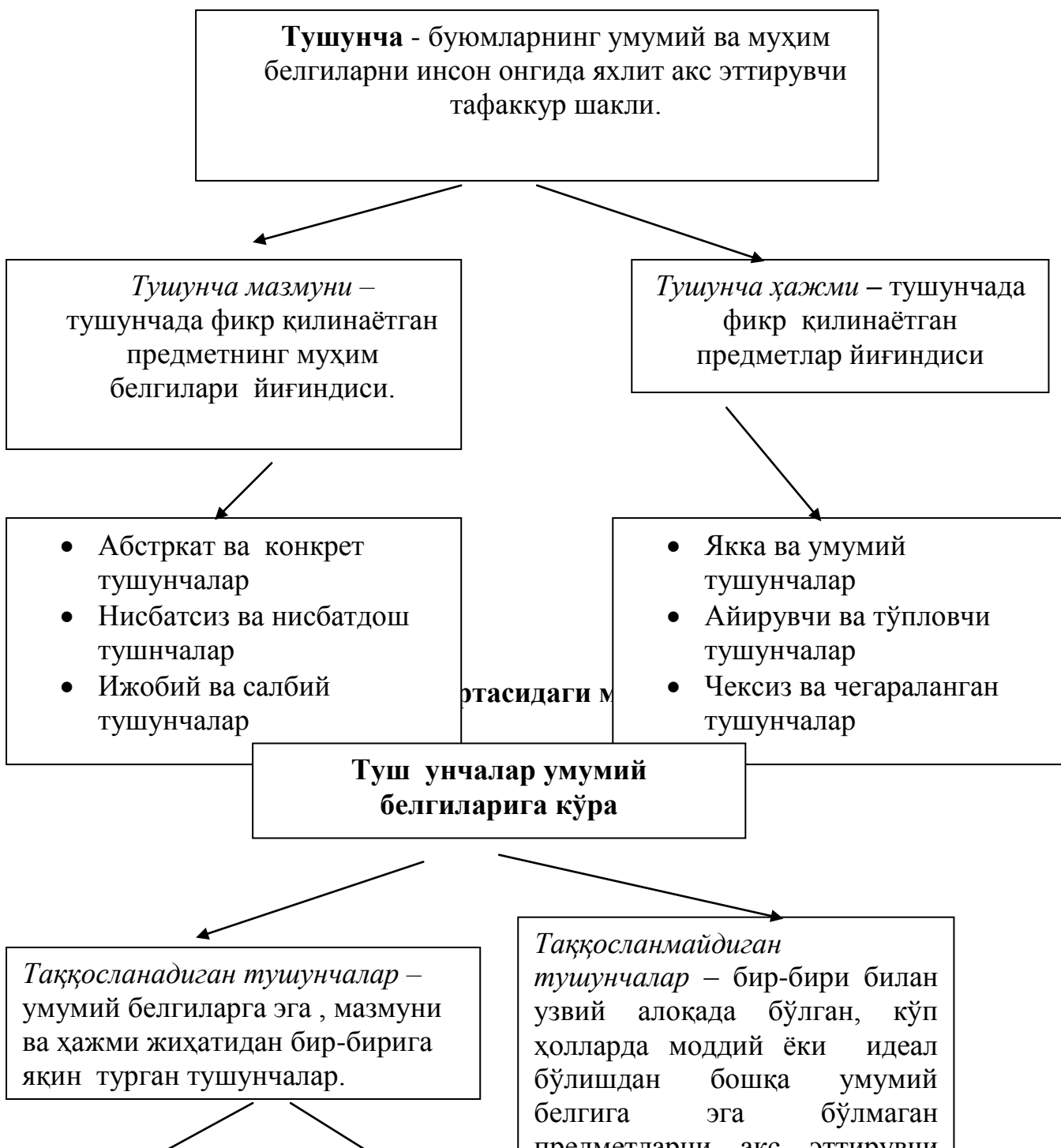

Тушунчалар билан олиб бориладиган мантиий амаллар



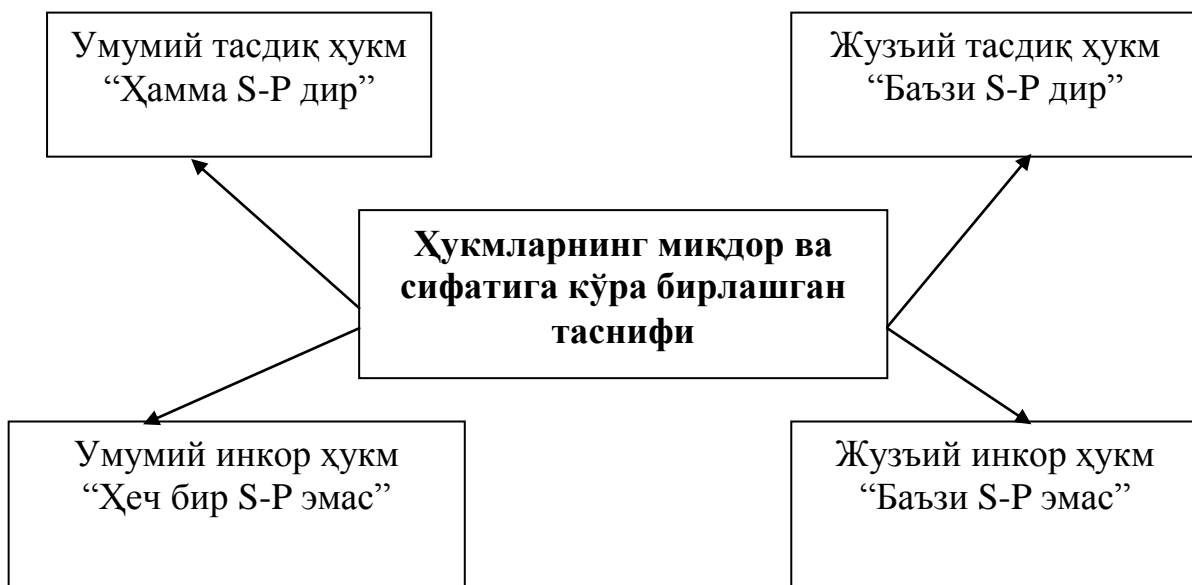

Хукмлар ўртасидаги муносабатлар

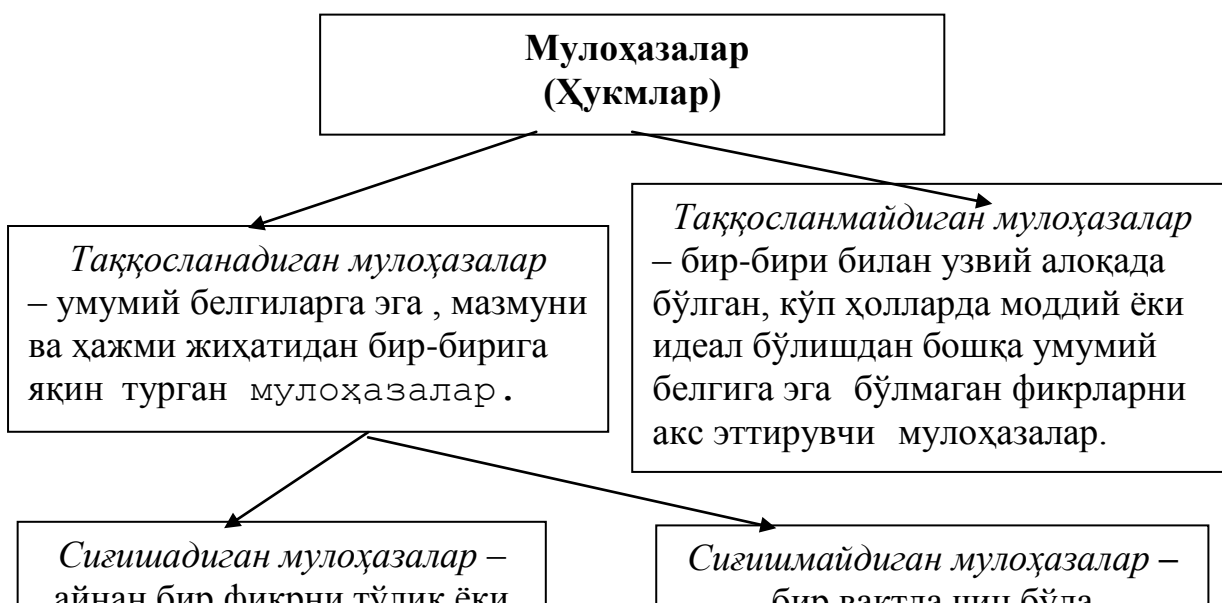

Амалий машғулоти олиб бориш технологияси

<i>Талабалар сони: 15-30 киши</i>	<i>Ўқув вақти - 2 соат</i>
<i>Машғулоти шакли</i>	Мавзу бўйича билимларни кенгайтириш ва мустақамлаш юзасидан амалий машғулоти
<i>Машғулоти режаси</i>	<ol style="list-style-type: none"> 1. Тушунча, унинг турлари ва тушунчалар ўртасидаги муносабатлар. 2. Тушунчалар билан олиб бориладиган мантиқий амаллар. 3. Ҳукмнинг моҳияти, оддий ҳукм турлари. 4. Мураккаб ҳукм турлари. <p>Ҳукмлар ўртасидаги муносабатлар ва модал ҳукмлар.</p> <ol style="list-style-type: none"> 5. Хулоса чиқаришнинг умумий мантиқий тавсифи. 6. Хулоса чиқаришининг асосий турлари: <ol style="list-style-type: none"> а) дедуктив хулоса чиқариш; б) индуктив хулоса чиқариш; в) аналогик хулоса чиқариш.
<i>Ўқув машғулотининг мақсади:</i> мавзу бўйича билимларни чуқур ўзлаштиришни таъминлаш	
<i>Педагогик вазифалар:</i>	<i>Ўқув фаолияти натижалари:</i>
<p>-мавзуни мустақил ўрганиш учун асос яратади;</p> <p>-мавзу бўйича билимларни чуқур ўзлаштириш ва мустақамлашга ёрдам беради;</p> <p>-кичик гуруҳларда ишлашни ташкил этади;</p> <p>- ўз нуқтаи-назарига эга бўлишни шакллантиради;</p> <p>- мантиқий хулоса чиқаришга кўмак беради.</p>	<p>Талаба амалий машғулоти режалари билан олдиндан танишиб чиқиб, тайёргарлик кўради.</p> <p>- тушунчаларга таъриф бера олади: тушунчанинг мазмуни, ҳажми, турлари, муносабатлари, ҳукм, оддий ҳукм, мураккаб ҳукм, модал ҳукмлар;</p> <p>- тушунча турлари ва муносабатларини фарқлай олади;</p> <p>- тушунчалар билан олиб бориладиган мантиқий амаллар асосида мисоллар ишлай олади;</p> <p>- ҳукм таркиби ва оддий ҳукм турларига таъриф бера олади;</p> <p>- мураккаб ҳукм турлари ва уларнинг моҳиятини тушунтириб бера олади;</p> <p>- ҳукмлар ўртасидаги муносабатларни ва модал ҳукмларни мисоллар ёрдамида фарқлаб бера олади.</p>
<i>Ўқитиш усуллари ва техникаси</i>	“Каскад”, тақдимот, амалий ишлаш усули, суҳбат
<i>Ўқитиш воситалари</i>	Тарқатма материал, қоғоз, қалам, доска.
<i>Ўқитиш шакллари</i>	Жамоа ва гуруҳларда ишлаш
<i>Ўқитиш шароити</i>	Гуруҳларда ишлашга мос аудитория

Мониторинг ва баҳолаш	Оғзаки назорат, савол-жавоб, ўз-ўзини назорат қилиш, рейтинг тизими асосида баҳолаш.
-----------------------	--

Амалий машғулотнинг технологик картаси

Иш жараёни вақти	Фаолиятнинг мазмуни	
	Ўқитувчи	Талаба
1-босқич. Кириш босқичи (5 минут)	1.1. Ўқув машғулоти мавзуси, мақсади ва ўқув фаолияти натижаларини айтади.	Тинглайдилар
	1.2. Таълим жараёни “Кичик гуруҳларда ишлаш” орқали амалга оширилишини эълон қилади ва кичик гуруҳларда ишлаш қоидасини эслатиб ўтади. Иш тартиби ва регламент тушунтирилади.(1-2-илова)	Тинглайди, ёзади, саволлар беради, аниқлаштиради.
2-босқич. Асосий босқич (65 минут)	2.1. Турли даражада ўқийдиган талабалардан иборат 3 – 6 кишилик гуруҳлар тузилади, натижаларни назорат қилиш ва баҳолаш учун экспертлар гуруҳи шакллантирилади. Ўқув вазифасини гуруҳларга таркатади (4-илова), баҳолаш мезонлари ва кўрсаткичларини (5-илова) тушунтиради. Вазифани бажариш жараёнида “Каскад” технологиясидан (3-илова) фойдаланиш лозимлиги таъкидланади, қандай қўшимча материаллардан фойдаланиш мумкинлигини (дарслик, маъруза матни, И.А.Каримов асарлари) айтади. Гуруҳларда ишларнинг бошланганлигини эълон қилади.	Ўқув вазифаси, баҳолаш мезони билан таништиради, тақсимлайди ва умумий вазифани жамоа билан биргаликда бажаради. Умумий маърузани шакллантиради.
	2.2. Ҳар бир гуруҳ топшириқларни ватман қоғозларга туширишга ёрдам беради, тақдимотини ўтказади.	Иш натижаларини тақдим этади.
	2.3. Тақдимотни ва иш натижаларини баҳолашни	Жамоа бўлиб бажарилган ишнинг тақдимотини

	ташқиллаштиради, шарҳлайди, жавобларни аниқлаштиради, вазифани бажариш жараёнида қилинган умумлашмаларга, хулосаларга асосий эътиборини қаратади.	ўтказадилар, баҳс-мунозара юритадилар, қўшимча қиладилар, хулоса чиқарадилар. Эксперт гуруҳи ишни баҳолайди.
3- босқич Яқуний босқич (10 минут)	3.1. Гуруҳларнинг иш натижаларини чиқаради, ғалиб командани аниқлайди, баҳоларини қўяди.	Экспертлар гуруҳи аъзолари яқуний баҳоларни эълон қиладди.
	3.2. Мустақил иш учун вазифа беради; “Инсерт ” техникасини қўллаган ҳолда кейинги дарс маърузасини ўқиб келади, саволларини ёзади. (6-илова)	Тинглайди, аниқлаштиради. ЎУҚга қаранг.

Ш. Инсерт техникасини қўллаш орқали матн устида ишлаш қоидаси.

1. Маъруза матни қаторларини қуйидаги белгилар системасини қўллаш орқали ўқинг:

- V (белги) - мавжуд билимларга мос маълумотлар (информации) ҳақида...
- (минус) - мавжуд билимларга қарама-қарши билимлар ҳақида ...
- + (плюс) - янги билимлар ҳисобланади
- ? (савол) - тушунарсиз/ аниқлаштиришни талаб қиладиган/ маълумотни тўлдириш

ХУЛОСА

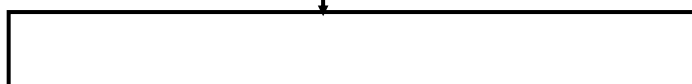

Чинлик даражасига кўра

Зарурий хулоса
чиқариш

Эхтимолий хулоса
чиқариш

**Асосларнинг сонига
кўра**

Бевосита хулоса
чиқариш

Билвосита хулоса
чиқариш

Фикрнинг ҳаракат йўналишига кўра

Дедуктив
(умумийликдан
жузъийликка қараб
бориш)

Индуктив
(жузъийликдан
умумийликка
қараб бориш)

Аналогия
(ўхшашига кўра)
(жузъийликдан
жузъийликка қараб
бориш)

ДЕДУКТИВ ХУЛОСА ЧИҚАРИШ

Миқдорий асосларга кўра

Бевосита хулоса
чиқариш

Билвосита хулоса
чиқариш

Бир асосдан
хулоса
чиқариш

Икки ёки ундан ортиқ
асослардан хулоса
чиқариш

Ҳамма олийгоҳ
талабалари фалсафа
фанини ўрганадилар

Ҳамма металллар иссиқлик
ўтказувчандир

Баъзи фалсафани
ўрганадиганлар олийгоҳ
талабаларидир

Ҳамма металллар электр
ўтказувчандир

Электр ўтказувчи металллар
иссиқлик ўтказувчандир

Билвосита хулоса чиқариш

СИЛЛОГИЗМ (*кўшиб ҳисоблаш*)- ўзаро мантиқий боғланган икки қатъий мулоҳазадан учинчи –янги қатъий мулоҳаза зарурий тарзда келтириб чиқарувчи , билвосита дедуктив хулоса чиқариш тури.

СИЛЛОГИЗМНИНГ УМУМИЙ ҚОИДАЛАРИ

1. Силлогизмда учта термин: катта, кичик ва ўрта терминлар бўлиши керак.
2. Ўрта термин ҳеч бўлмаганда асослардан бирида тўла ҳажмда олинishi керак.
3. Катта ва кичик терминлар асосларда қандай ҳажмда олинган бўлса, хулосада ҳам шундай ҳажмда бўлиши керак.
4. Икки инкор ҳукмдан (асосдан) хулоса чиқариб бўлмайди.
5. Икки жузъий ҳукмдан (асосдан) хулоса чиқариб бўлмайди.
6. Асослардан бири инкор ҳукм бўлса, хулоса ҳам инкор ҳукм бўлади.
7. Асослардан бири жузъий ҳукм бўлса, хулоса ҳам жузъий ҳукм бўлади.

ИНДУКТИВ ХУЛОСА ЧИҚАРИШ

Индуктив хулоса чиқариш – эмпирик умумлаштириш шаклида содир бўлиб, унда бирор белгининг маълум бир синфга мансуб предметларда такрорланишини кузатиш асосида, шу белгининг мазкур синфга тегишли барча предметларга хослиги ҳақида хулоса чиқарилади.

Тўлиқсиз индукция – унда бирорта

АНАЛОГИК ХУЛОСА ЧИҚАРИШ

Аналогия (грек.- мослик, ўхшашлик) - бавосита хулоса чиқариш тури. Аналогияда предметларнинг ўхшаш хоссаларига асосланиб хулоса чиқарилади.

Хусусиятлар аналогияси
– унда икки якка предмет ёки бир турлаги икки предметлар

Муносабатлар аналогияси – унда икки якка предмет ёки бир турлаги икки

“Венн” диаграммаси

“Венна” диаграммаси – умумий алоқадорликка эга бўлган , аммо бири-биридан фарқли 2-3 йўналишни таққослаш учун ишлатилади.

У системали тафаккурни шакллантиришга, таққослаш, қарама-қарши қўйиш, анализ-синтез қилиш кўникмасини ривожлантиради.

“Венн” диаграммасини қўллаш қоидалари.

1. Пара давомида индивидуал равишда “Венна” диаграммаси тузилади ва бир-бири билан кесишмайдиган (X) айланалар тўлдирилади.
2. Гуруҳларга бирлашиб, ўз диаграммаларини таққослайдилар ва тўлдирадилар.
3. Якунида умумий алоқадорликка эга бўлган маълумотлар асосида (X), (XX), (XXX) айланалар тўлдирилади.

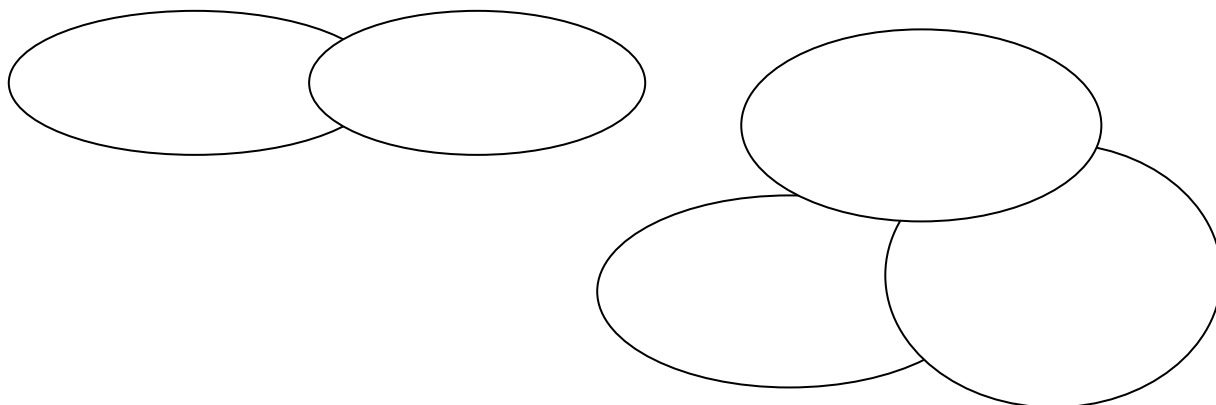

Ўқув вазифаси

Хулоса чиқаришнинг асосий турларини таққосланг ва уларни умумлаштириб “Венна” диаграммасини тузинг.

1. (X) - Хулоса чиқариш турлари ва уларнинг моҳиятини аниқланг.
2. (XX) - Уларнинг асосий шакллари аниқланг ва таққосланг.
3. (XXX) - Уларни умумлаштирувчи жиҳатини изоҳланг ва таққосланг.

Ўқув визуал материаллар

Исботлаш ва рад этиш моҳияти, асосий қоидалари ва унда учрайдиган хатоликлар.

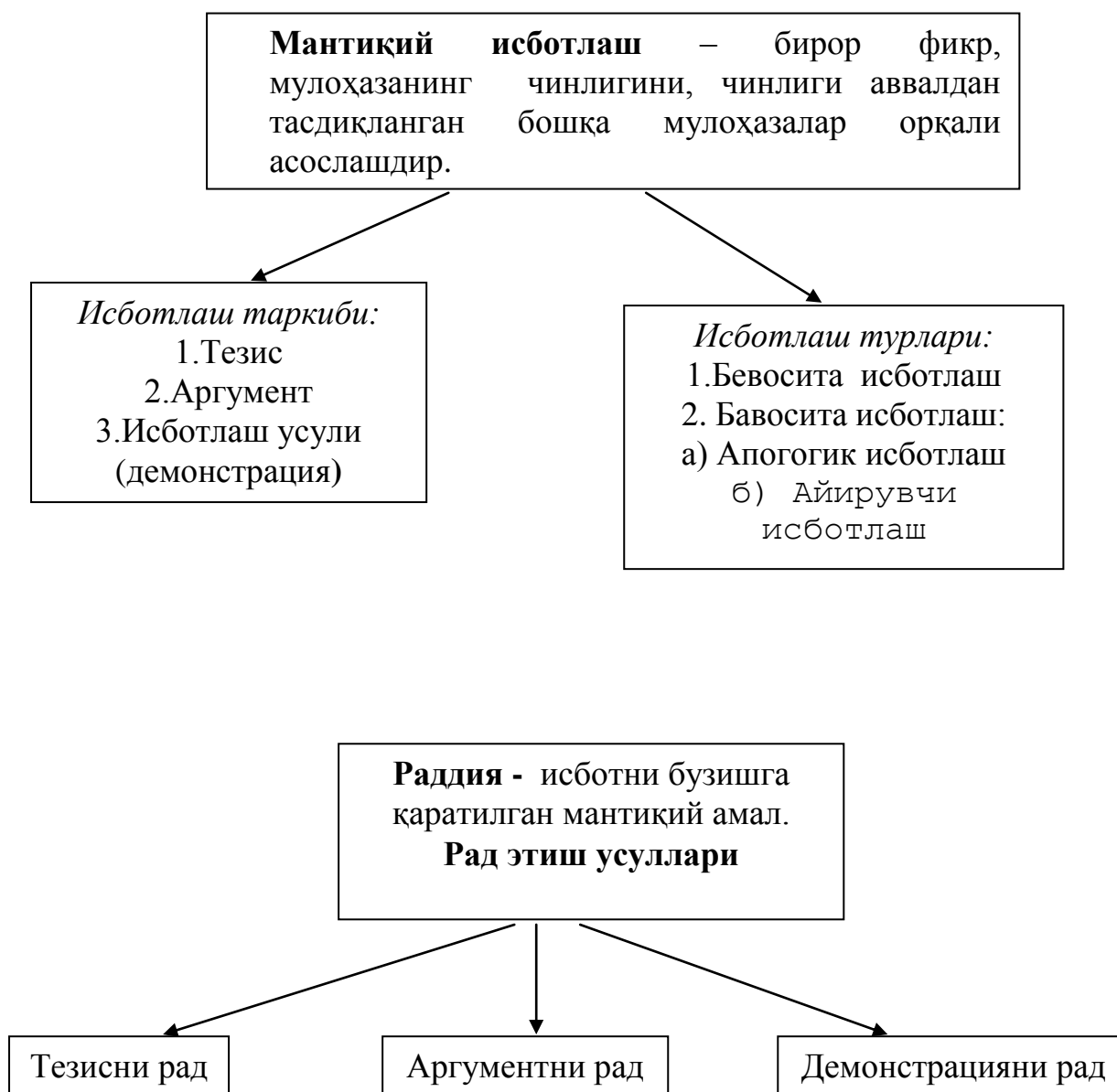

ИСБОТЛАШ ВА РАД ЭТИШ ҚОИДАЛАРИ

Тезисга алоқадор қоидалар

Тезис мантиқан аниқ
ва равшан бўлиши керак

Тезис исботлаш ёки рад
этишнинг бошидан охиригача
ўзгартирилмаслиги керак

Аргументларга нисбатан қоида

Тезисни асослаш учун
келтирилган
аргументлар чин
хукмлар бўлиши ва
бир-бирига зид
бўлмаслиги лозим.

Аргументлар тезисни
асослаш учун етарли
бўлиши керак.

Аргументлар
тезисдан мустақил
холда чинлиги
исботланган
хукмлар бўлиши
лозим

Исботлаш усулининг қоидаси
Тезис аргументлардан мантиқий тарзда
келиб чиқадиган қулоса бўлиши лозим

Исботлаш ва рад этиш қоидаларининг бузилишидан
келиб чиқадиган мантиқий хатоликлар
~~Исботланаётган тезисга алоқадор хатоликлар~~

Тезисни

Инсоннинг шахсий
сифатини қилиб тезисни

Ортиқча ёки
кам исботлашга

алмаштириш

алмаштириш

уриниш
натижасида
тезиснинг
алмашилиши



III. Исботланаётган усули (демонстрация) билан боғлиқ хатолар

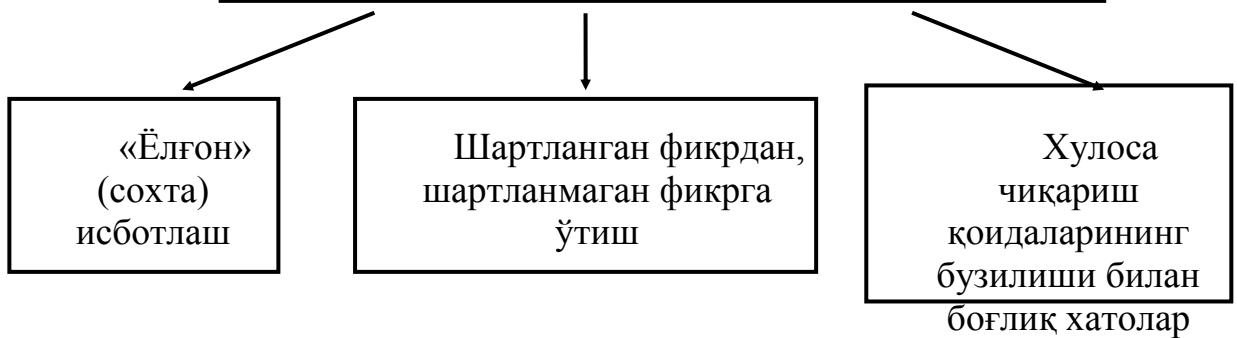

Дедуктив хулоса чиқаришда учраши мумкин бўлган мантиқий хатолар

Индуктив хулоса чиқаришда учраши мумкин бўлган мантиқий хатолар

Аналогияда учраши мумкин бўлган мантиқий хатолар

Гипотеза – ўрганилаётган ҳодисанинг сабаблари ва хусусиятларини тушунтирадиган асосли тахмин тарзидаги билим шакли.

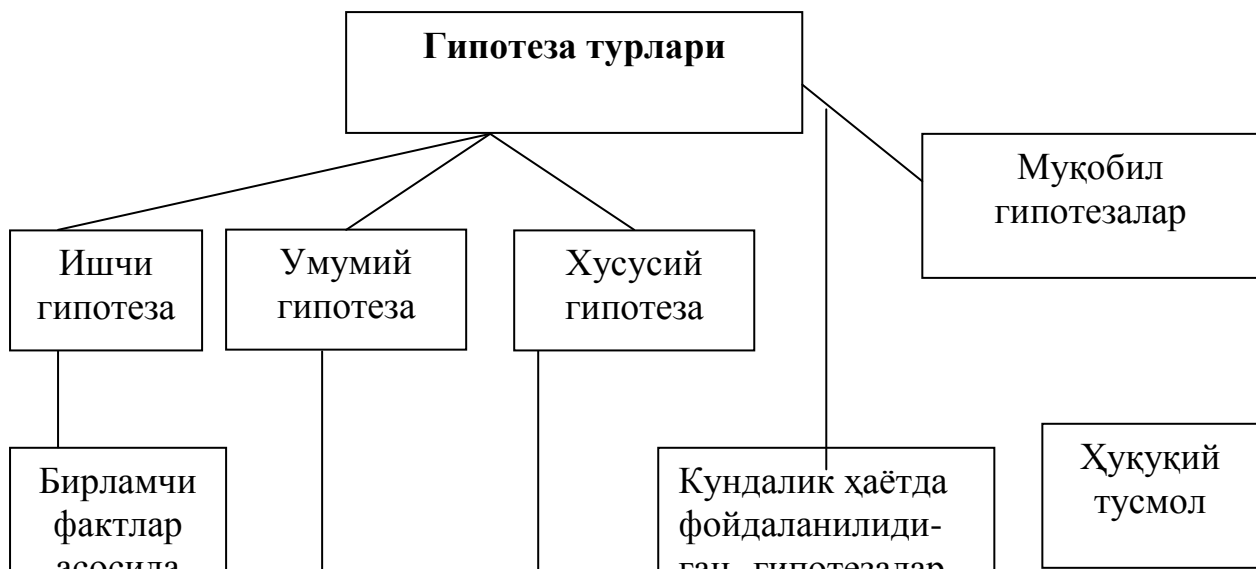

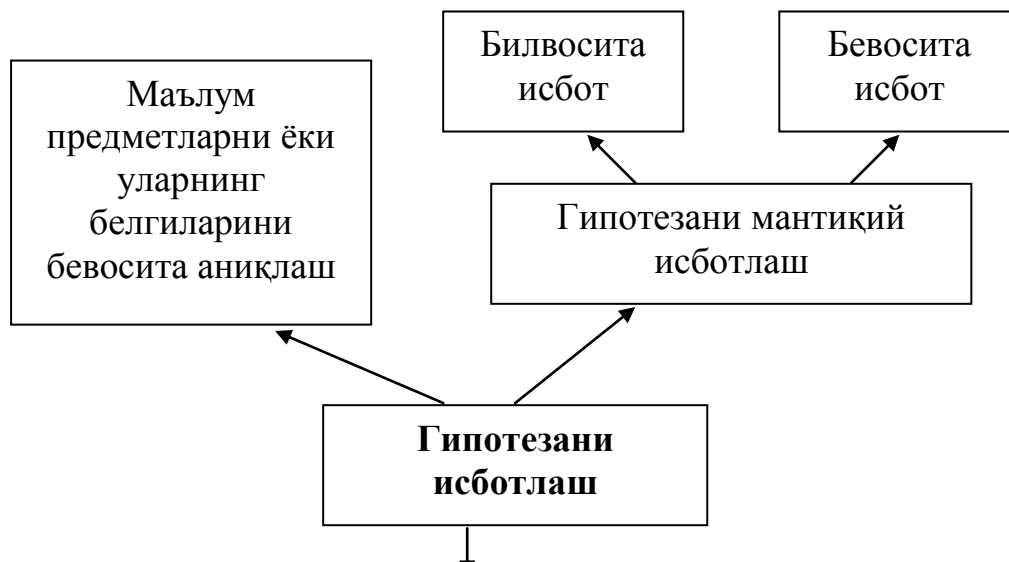
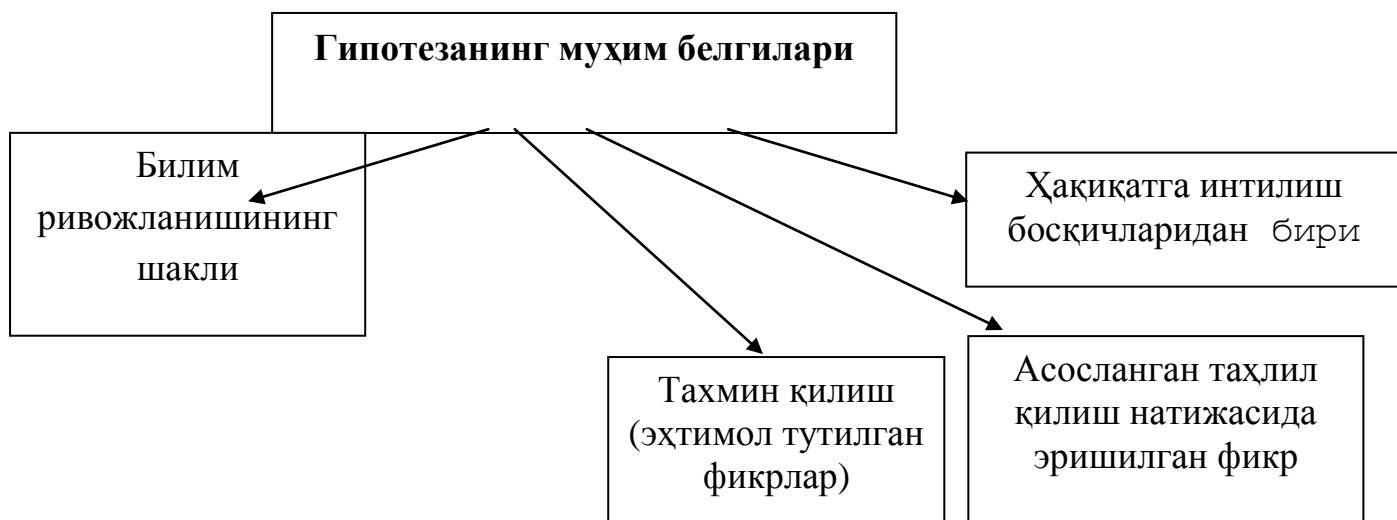

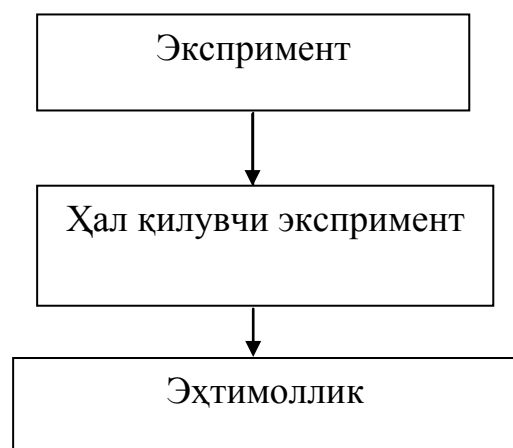

Назария – маълум бир предмет соҳасига оид тушунчалар, қонунлар гипотезалар, ғояларни системага солиб, у ҳақида яхлит тасаввур ҳосил қиладиган, янги фундаментал умумлашмалар яратишга олиб келадиган, шу соҳадаги ҳодисаларни тушунтириш, олдиндан кўриш имконини берадиган ишончли билимдан иборат.

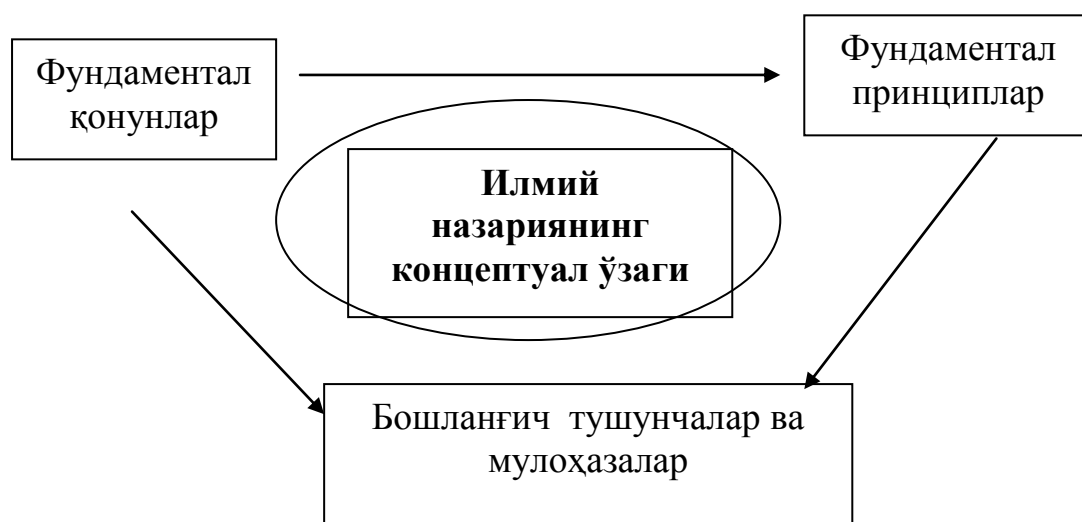

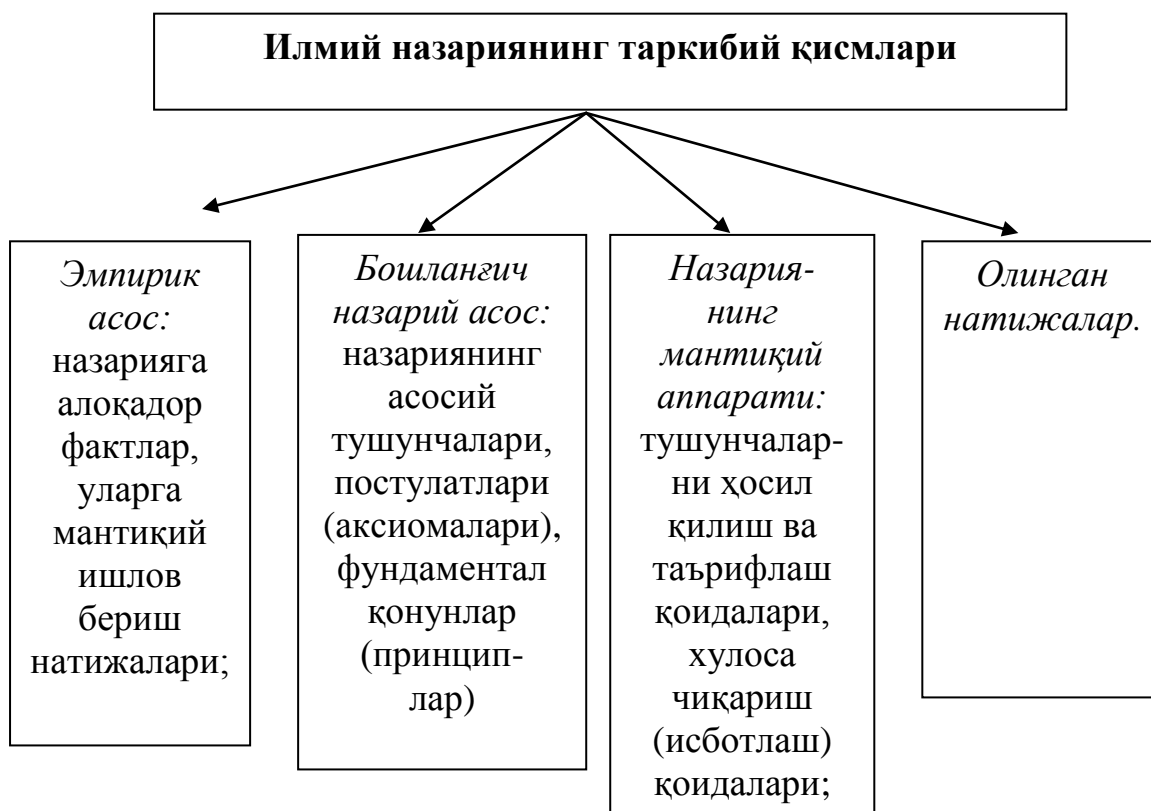

“ЭТИКА, ЭСТЕТИКА, МАНТИҚ” фанларидан

ТАЯНЧ КОСПЕКТ

1-МАВЗУ. Ахлоқшунослик фанининг объекти, предмети, усуллари ва функциялари.

РЕЖА:

1. Ахлоқшунослик фанининг объекти, предмети, усуллари ва функциялари.
2. Ахлоқшунослик фанини келиб чиқиши ва унинг тарихи.
3. Ахлоқшунослик тушунчалари

1-савол. Ахлоқ - русча – морал, лотинча «mores», «moralis» сўзларидан

олинган бўлиб, маъноси хулқ, одат демакдир.

Ахлоқ - ижтимоий онгнинг муайян шакли бўлиб, кишиларнинг ижтимоий ва шахсий ҳаётида бир-бирларига бўлган муносабатларининг, яъни хатти-ҳаракат принциплари ва нормаларининг йиғиндисидир. Ахлоқ сўзи, тушунчаси ҳам арабча бўлиб, хулқ сўзининг кўплигидир.

Ахлоқ кишиларнинг феъл-атвори, юриш-туриши, уларнинг ижтимоий ва шахсий ҳаётдаги ўзаро муносабатларини тартибга солиб туради. Ахлоқ нормалари жамият ёки муайян гуруҳ томонидан шахс феъл-атвориغا қўйиладиган талабдир. Бу нормалар шахснинг жамиятга – Ватан, давлат, миллат, гуруҳга муносабатини, шунингдек, шахснинг турмушдаги, айрим кишиларга, касби-кориغا, мутахассислигига, ҳатто ўз-ўзига бўлган муносабатлардаги хатти-ҳаракатни ҳам ўз ичига олади.

Кишилиқ жамиятининг илк даврларида ахлоқ нормалари – юриш-туриш қоидалари ва одоб принциплари кишиларнинг меҳнат қилиш жараёнида вужудга келиб, уларга риоя қилиш урф-одатга, анъанага айланиб боради. Кейинчалиқ жамият, ижтимоий ҳаёт тараққий этиб, ақлий меҳнат жисмоний меҳнатдан ажралгач, меҳнат тақсимооти юз бергач, одамларнинг юриш-туриш қоидалари, одам ахлоқининг моҳияти ҳақидаги масалалар бир бутун фалсафий билимлар системасига солинади, маълум даражада мустақил фанга айланади. Шу тариқа этика, яъни ахлоқ ҳақидаги таълимот пайдо бўлади.

Этика – грекча-юнонча «ethos» деган сўздан олинган бўлиб, бунинг маъноси хулқ-одат демакдир. Этика, яъни ахлоқ ҳақидаги фан, ўзбек тилида ҳозирги пайтда ахлоқшунослик фани деб ҳам юритилади. Лекин биз этика фани деб юритишимизни маъкул топдик. Сабаб бу ном дунёда юритиладиган стандартга мос келади, деб ўйлаймиз, гарчи фаннинг номлари қандай йўсинда юритилмасин, унинг мазмунига путур етмайди, шакл мазмунни, моҳиятни тубдан ўзгартириб юбормайди, гарчи таъсир этса ҳам.

Этика одамларнинг юриш-туришида, ахлоқида тарихан ўзгариб турадиган, ривож топиб, тараққий этиб борадиган принципларни, ахлоқий норма, қоидаларни; ахлоқнинг манбаи ва келиб чиқишини, ахлоқий категорияларни яъни яхшилиқ ва ёмонлик, ор-номус, виждон каби умумий тушунчаларни, ахлоқий эътиқод, маслак ва ҳис-туйғуларни изоҳлаб беради. Шунингдек, ахлоқнинг абадий муаммолари бўлган – ахлоқий баҳонинг мезони нимада, ахлоқда ҳақиқат борми, ахлоқий эркинлик нима, инсон ўз хатти-ҳаракати учун жавобгарми, масъулми каби саволларга жавоб ахтаради.

Этика фан сифатида ахлоқни, одоб-хулқни, ахлоқий муносабатларни акс эттирибгина қолмай, балки одам интилиши лозим бўлган мақсадни, яъни юксак ахлоқий ғояни, бу ғояни, яъни бизнинг пировард стратегик мақсадимиз бўлган – озод ва обод Ватан, эркин ва фаровон ҳаёт ғоясини амалга оширмоқ учун қандай яшаб, қандай ҳаракат қилмоқликни маъноси очиб берилади, одамларнинг юриш-туриши қандай деган саволгагина эмас, балки қандай бўлиши керак деган саволга ҳам жавоб беради. Шунинг учун ҳам ахлоқий иллатлар танқид қилинади, одамларнинг хатти-ҳаракатига юксак ахлоқий ғоя ва мақсад нуқтаи назаридан катъий баҳо берилади.

Хулқ, одоб деганда иқтисодий тузум тақозоси билан, турмуш шароитининг

алоҳида тарзидан, традицияларидан, анъаналаридан, урф-одатларидан пайдо бўлган, бироқ мунтазам қарашлар, қоидалар, йўл-йўриқлар системасига кирмаган муносабатлар хусусияти тушунилади.

Демак, хулқ одамларнинг амалий хатти-ҳаракатлари, одамлар ўртасидаги амалий муносабатлар, ахлоқ ижтимоий онг билан боғлиқ бўлиб, мазкур хатти-ҳаракат принциплари ва нормаларининг ахлоқ талаблари шаклида ифодалаб берилганидир, этика бўлса ахлоқ принциплари ва нормаларининг изоҳлаб ва асослаб бериш демакдир, яъни ахлоқ ҳақидаги назариядир.

Ахлоқ нормалари пассив эмас, балки улар ҳам жамият ҳаётида, ҳам шахс турмушида фаол таъсир кўрсатадиган муҳим фактордир. Илғор, тараққийпарвар ахлоқ нормаларининг таълим-тарбияга таъсири ижобий бўлади, реакцион хулқ нормаларининг таъсири эса жамиятда ҳам, шахс тарбиясида ҳам салбий бўлади.

Этика қадимда физика ва логика билан биргаликда фалсафанинг узвий учинчи қисми ҳисобланар эди. Кейинчалик Арасту биринчи бўлиб «Этика» дарслигини ёзгач, у алоҳида фалсафий йўналишдаги фан мақомини олди. Этиканинг бошқа фалсафий фанлардан фарқи, ўзига хослиги шундаки, унда назария билан амалиётнинг, практиканинг омухталигидир, уйғунлигидир.

Қадимги антик давр донишмандларининг фикрича, фалсафани азим дарахтга, чинорга қиёс қилсак, унинг илдизи табиат ҳақидаги таълимотлар, пояси – мантиқ, меваси эса – этикадир. Дарҳақиқат, билим – ақл булоғи, ахлоқ эса – ҳаёт чироғидир, ёки билим – ҳазина, ахлоқ эса фазилатдир.

2-савол. Ахлоқшунослик бир неча минг йиллик тарихга эга бўлган қадимий фан. У бизда «Илми равиш», «Илми ахлоқ», «Ахлоқ илми», «Одобнома» сингари номлар билан атаб келинган. Оврўпада эса «Этика» номи машҳур, биз ҳам яқин-яқингача шу атамани кўллар эдик. У дастлаб манзилдошлик, яшаш жойи, кейинчалик эса одат, феъл, фикрлаш тарзи сингари маъноларни англаган, юнонча «ethos» сўзидан олинган.

Уни биринчи бўлиб юнон файласуфи Арасту муомалага киритган. Арасту фанларни тасниф қилар экан, уларни уч гуруҳга бўлади: назарий, амалий ва ижодий. Биринчи гуруҳга фалсафа, математика ва физикани; иккинчи гуруҳга этика ва сиёсатни; учунчи гуруҳга эса санъат, хунармандчилик ва амалий фанларни киритади. Шундай қилиб, қадимги юнонлар ахлоқ ҳақидаги таълимотни фан даражасига кўтарганлар ва «Этика» (taethika) деб атаганлар.

Бу фанни ҳам илмий-тарихий, ҳам замонавий-ҳаётий талаблар нуқтаи назаридан «Ахлоқшунослик» деб аташни мақсадга мувофиқ деб билдик.

Ахлоқшунослик ахлоқнинг келиб чиқиши ва моҳиятини, кишининг жамиятдаги ахлоқий муносабатларини ўрганади. «Ахлоқ» сўзи арабчадан олинган бўлиб, «хулқ» сўзининг кўплик шаклидир. «Ахлоқ» ибораси икки хил маънога эга: умумий тушунча сифатида у фаннинг тадқиқот объектини англатса, муайян тушунча сифатида инсон феъл-атвори ва хатти-ҳаракатининг энг қамровли қисмини билдиради. Ахлоқни умумий тушунча сифатида олиб, уни доира шаклида акс эттирадиган бўлсак, доиранинг энг кичик қисмини одоб, ундан каттароқ қисмини – хулқ, энг қамровли қисмини ахлоқ эгаллайди.

Одоб – инсон ҳақида ёқимли таассурот уйғотадиган, лекин жамоа, жамият ҳаётида бурилиш ясайдиган даражада муҳим аҳамиятга эга бўлмайдиган,

миллий урф-одатларга асосланган чиройли хатти-ҳаракатларни ўз ичига олади.

Хулқ - оила, жамоа, маҳалла-кўй миқёсида аҳамиятли бўлган, аммо жамият ва инсоният ҳаётига сезиларли таъсир кўрсатмайдиган ёқимли инсоний хатти-ҳаракатларнинг мажмуи.

Ахлоқ - жамият, замон, инсоният тарихи учун намуна бўла оладиган ижобий хатти-ҳаракатлар йиғиндиси, инсоний камолот даражасини белгиловчи маънавий ҳодиса.

Ахлоқшунослик мазкур уч ахлоқий ҳодисани бир-бири билан узвийликда ва нисбийликда ўрганади. Ана шу уч ахлоқий ҳодисанинг умумлашмасини, яъни мазкур фанимизнинг предмети бўлган умумий тушунча сифатида ахлоқни қуйидагича таърифлаш мумкин:

Ахлоқ - барча одамлар учун бирдек тааллуқли ҳисобланган, шахс ҳаётидаги ҳамма соҳаларда ўзига ва ўзгаларга нисбатан қўйиладиган маънавий-ижтимоий талаблар ҳамда эҳтиёжларнинг муносабатлар шаклидаги кўринишидан иборат бўлган, инсонга берилган ихтиёр эканлигининг хатти-ҳаракатлар жараёнида ички ирода кучи томонидан оқилона чекланишини тақозо этувчи маънавий ҳодиса.

Ахлоқшунослик ахлоқий тафаккур тараққиётини тадқиқ этади ва амалиётда инсонни эзгулик орқали ҳақиқатга олиб боришга хизмат қилади. Шу боис уни ахлоқ фалсафаси ёхуд эзгулик фалсафаси деб аташ мумкин.

Ҳозир у фалсафий фан сифатида уч йўналишда иш олиб боради, яъни ахлоқий тафаккур тараққиётини тадқиқ этар экан, у ахлоқни: 1) баён қилади; 2) тушунтиради; 3) ўргатади. Шунга кўра, у тажрибавий-баёний, фалсафий-назарий ва русмий-меъёрий табиатга эга. Қадимгилар уни амалий фалсафа деб атаганлар. Зеро, соф назарий ахлоқшуносликнинг бўлиши мумкин эмас. У инсоният ўз тажрибаси орқали эришган донишмандлик намуналарини ҳикматлар, нақллар, матал-мақоллар тарзида баён этади, кишиларни ахлоқий қонун-қоидаларга ўргатади, уларга ахлоқнинг моҳиятини тушунтиради ва фалсафий хулосалар чиқаради. Яъни ахлоқшунослик фанида Афлотун, Арасту, Эпикур, Цицерон, Сенека, Августин, Форобий, Ибн Сино, Фаззолий, Насафий, Спиноза, Кант, Ҳегель, Шопенхауэр, Фойербах, Киркегард, Нитцше, Вл.Соловьёв, Лосский сингари буюк файласуфлар яратган ахлоқ назариясига доир таълимотлар билан биргаликда «Патанжали», «Қутадғу билик», «Қобуснома», Саъдийнинг «Гулистон», Жомийнинг «Баҳористон», Навоийнинг «Маҳбуб ул-қулуб», Монтеннинг «Тажрибаном», Ларошфуконинг «Ҳикматлар», Гулханийнинг «Зарбулмасал» каби амалий ахлоққа бағишланган асарлари ҳам ўз мустаҳкам ўрнига эга. Ахлоқшуносликнинг бошқа фалсафий фанлардан фарқи ҳам, ўзига хослиги ҳам ундаги назария билан амалиётнинг ана шундай омухталигидир.

3-савол. Ахлоқшунослик ва эстетика. Ахлоқшуносликнинг эстетика билан алоқаси қадимий ва ўзига хос. Қадимги файласуфлар кўп ҳолларда ахлоқийликни ички гўзаллик, нафосатни ташқи гўзаллик тарзида талқин этганлар. Ўрганаётган ҳар бир бадиий асар айни пайтда, маълум маънода, ахлоқшунослик нуқтаи назаридан ҳам тадқиқ этилаётган бўлади.

Ахлоқшунослик ва диншунослик. Ахлоқшуносликнинг диншунослик билан алоқаси шундаки, ҳар иккала фан ҳам бир хил муаммо – ахлоқий мезон

муаммосини ҳал этишга қаратилган. Чунки умумжаҳоний динлар вужудга келгунига қадар мавжуд бўлган маълум урф-одатлар ва қадриятлар муайян диний қонун-қоидаларга, муқаддас диний китобларга катта таъсир кўрсатган. Айни пайтда, динлар ҳам ахлоққа ана шундай таъсир ўтказганлар.

Ахлоқшунослик ва ҳуқуқшунослик. Ахлоқшуносликнинг ҳуқуқшунослик билан алоқаси узоқ тарихга эга. Ахлоқни жамоатчилик асосидаги ҳуқуқ, ҳуқуқни эса қонунийлаштирилган ахлоқ деб аташ мумкин. Зеро, ахлоқшунослик билан ҳуқуқшуносликнинг тадқиқот объектлари кўп жиҳатдан ўхшаш, улар фақат ёндашув усули нуктаи назаридан фарқ қилади, яъни ҳуқуқ меъёрларининг бажарилиши, одатда, махсус адлия идораларидаги лавозимли кишилар орқали, мажбурий санкциялар воситасида йўлга қўйилади; ахлоқ меъёрлари эса умумий қабул қилинган миллий урф-одатлар, жамоатчилик фикри ёрдамида, алоҳида белгиланган кишилар томонидан эмас, балки муайян ижтимоий гуруҳ, жамият томонидан амалга оширилади.

Ахлоқшунослик ва педагогика. Педагогикадаги шахсни шакллантириш, тарбиялаш, таълим бериш жараёнларини панд-насихатларсиз, одобнома дарслари билан, ахлоқшунослик ўзининг назарий ва, айниқса, амалий жиҳатлари билан педагогиканинг асоси ҳисобланади. Зеро, маориф тизимидаги таълим-тарбия ўзини ҳар бир қадамда ахлоқий тарбия сифатида намоён қилади.

Ахлоқшунослик ва руҳшунослик. Бу иккала фан кишилар хатти-ҳаракати, феъл-атвори ва майл истакларини ўрганади. Лекин бу ўрганиш икки хил нуктаи назардан олиб борилади: руҳшунослик у ёки бу хатти-ҳаракат, феъл-атвор, сабабий асос (мотив)ларнинг руҳий табиати ва шаклланиш шарт-шароитларини очиқ беради, ахлоқшунослик эса руҳшунослик тадқиқ этган ҳодисаларнинг ахлоқий аҳамиятини тушунтиради.

Ахлоқшунослик ва социология. Социология инсонларнинг оммавий хатти-ҳаракати ва уларнинг қонуниятларини фақат муайян ижтимоий тузум доирасидагина тадқиқ этади. Ахлоқшунослик эса, ўз моҳиятига кўра, лозим бўлганда, муайян ижтимоий тузум ёки давр доирасидан чиқиб, инсон ахлоқининг юксак ютуғи сифатида келгуси даврлар учун ҳам тарихий ва ахлоқий аҳамият касб этган шахсий, истисноли хатти-ҳаракатларни ҳамда уларнинг сабабий асосларини ўрганади.

Ахлоқшунослик ва сиёсатшунослик. Сиёсий кураш қарама-қарши ахлоқий қоидалар ва талаблар курашини тақозо этади. Шахсий интилишлар билан давлат ва жамият манфаатларининг мослиги, мақсадлар ва воситаларнинг пок ёки нопоклиги муаммолари ўртага чиқади. Лекин аслида сиёсат қай даражада ахлоқийлик касб этса, шунчалик у оқилона бўлади. Бу ҳозирги кунда ахлоқшунослик ҳам, сиёсатшунослик ҳам жиддий тадқиқ этадиган энг муҳим умумий муаммолардан биридир. Шунингдек, раҳбарлик одоби, партиявий одоб, этикет сингари ахлоқшуносликнинг муомала маданияти доирасига кирувчи махсус соҳалари ҳам сиёсатшунослик билан чамбарчас боғлиқ.

Ахлоқшунослик ва экология. XX асрда табиатга нисбатан тор манфаатпарастлик доирасидаги ёндашувлар оқибатида пайдо бўлган экологик бўҳрон, глобал экологик муаммолар кўпроқ одамларнинг ижтимоий-ахлоқий нуктаи- назарларига боғлиқ экани маълум бўлиб қолди.

Шундай қилиб, ҳозирги кундаги экологик муаммоларни ҳал этишнинг кўп жиҳатлари ахлоқшунослик кўмагига бориб тақалмоқда. XX асрда экологик ахлоқшунослик деган махсус соҳа ҳам юзага келди. Лекин, бу – ахлоқшунослик экологияни тўлиқ ўз ичига олади, деган сўз эмас. Чунки ахлоқшуносликда ахлоқий баҳолаш ва бошқариш объекти сифатида табиатнинг ўзи эмас, балки одамнинг табиатга бўлган муносабати майдонга чиқади.

Ахлоқшунослик ва миллий истиқлол ғояси. Ахлоқшунослик фани жамият аъзолари ва ҳар бир фуқорога миллий истиқлол ғоясини сингдириш воситаси сифатида ҳам диққатга сазовор. Чунки миллий истиқлол ғояси эзгуликка муҳаббат, миллий қадриятларга ҳурмат-эътибор, ватанпарварлик, миллатпарварлик, фидоийлик, зиёлилик тамойилларини сиёсий онг иштирокида талқин этилган тушунчалар тизими тарзида тақдим қилса, ахлоқшунослик уларни ахлоқий англаш воситасида рўёбга чиқадиган тамойиллар сифатида олиб қарайди.

Такрорлаш учун саволлар

1. Ахлоқ деганда нимани тушунасиз?
2. Ахлоқ кўпроқ қайсифанлар билан боғлиқ?
3. Ахлоқнинг ижтимоий ҳаётдаги роли нимадан иборат?
4. Одоб ва хулқ ўртасида қандай боғлиқликлар бор?
5. Ахлоқий тарбия нима?
6. Одоб билан ахлоқ ўртасида қандай фарқ бор?

2-МАВЗУ. Ахлоқий тафаккур таракқиётининг асосий босқичлари.

РЕЖА:

1. “Авесто”-Турон ва Эрон халқлари ахлоқий қонун-қоидаларининг қадимий мажмуи сифатида.

2. Ўрта асрлар мусулмон Шарқи ахлоқшунослигида асосий йўналишларнинг вужудга келиши.

3. Ўрта асрлар Оврўпа ахлоқшунослиги

1. Ахлоқшунослик тарихи ахлоқий тафаккурнинг вужудга келиши ҳамда унинг таракқиёти қонунларини ўрганади, маънавий меъроснинг улкан қисми бўлмиш ахлоқий таълимотлар, ҳикматлар, панд-ўғитларни замонавий жамият ҳаётига тадбиқ этиш ва тарғиб қилиш йўллари таҳлил этади. . Айни пайтда, турли одоб ва этикет қонун-қоидаларини ўз ичига оладиган ахлоқий тарғибот муаммолари, ахлоқий панд-ўғитлар ва меъёрлар талабларини бажариш, ахлоқий бошқариш соҳасига киради ҳамда ахлоқшуносликнинг одатда «амалий ахлоқ» деб аталадиган қисмини ташкил этади.

Амалий ахлоқнинг дастлабки намуналари бундан уч ярим минг йил аввал пайдо бўлган.

Адолат ва ҳақиқатнинг ҳимоясини асосий мақсад қилиб олган Бобилон подшоси Хаммурапининг машҳур Қонунлар мажмуи эса қадимги Сомир қонунларининг тадрижий ривожиди. Бу мажмуада заифларни, етим-есир ва камбағалларни адолат тамойили асосида ҳимоя қилиш асосий мақсад қилиб қўйилган; Хаммурапи унда ўзининг камбағалпарварлиги ва адолатпарварлиги билан фахрланади.

Қадимги Мисрда эса одоб-ахлоқ масалалари ўзига хос пандномаларда ифода топган. Улар орасида «Пхатотеп ўғитлари» бизгача етиб келган энг қадимий панднома ҳисобланади.

2. Қадимги Туронзамин ва Эронзаминдаги ахлоқий тафаккур тараққиёти зардуштийлик динининг вужудга келиши билан боғлиқ. Тахминан бундан XXX аср муқаддам ёйила бошлаган бу диннинг Қадимги Хоразмда яратилган, «Авесто» деб аталган муқаддас китобида асосий ахлоқий фазилатлар ва иллатлар санаб ўтилади, талқин этилади. Унда зардуштийлик илоҳи Ахура-Мазда – эзгулик, Ахриман эса ёвузлик тимсоли сифатида намоён бўлади; эзгулик ва ёвузлик, ёруғлик ва зулмат, ҳаёт ва мамот ўртасидаги абадий курашнинг ибтидоси акс этади. «Абадий эзгулик», «Эзгу ният», «Эзгу тартиб», «Илоҳий тобеълик», каби эзгу тушунчалар реал маъно касб қилиб, инсонийлашган қиёфадаги маъбудлар сиймосида намоён бўлади. Зардуштийлик динини маълум маънода ахлоқий эътиқод, унинг муқаддас китоби «Авесто»ни қадимги аجدодларимиз амал қилган ахлоқий тушунчалар ва кўрсатмалардир.

3. Қадимги Шарқ ахлоқшунослигида Қадимги Ҳиндистон ахлоқий тафаккури алоҳида ўринга эга. У тарихан ведачилик, йога, жайнизм, буддизм, «Бхагавадгита» ва «Артхашастра» ҳамда локаята оқимларидан ташкил топган.

Ведачилик ахлоқшунослиги қадимги ҳинд жамиятини тўрт табақа-варнага бўлади; брахманлар (коҳинлар), кшатрийлар (ҳарбийлар), вайшчилар (деҳқонлар, косиблар), шчудралар (қуллар). Лекин кейинги оқимларда, йога, жайнизм, айниқса, буддизм ахлоқшунослигида, ахлоқий фазилатлар эгаси бўлиш инсоннинг зоти ижтимоий келиб чиқиши билан эмас, балки унинг шахсий камолоти билан боғлиқ, деган фикр илгари сурилади. Буддҳа таълимотига кўра, дунё изтиробга тўла ва энг муҳим муаммо ана шу изтироблардан қутилишнинг йўлини топиш. У тўрт эзгу ҳақиқатни англаб этади ҳамда уни одамларга етказди. Унинг қисқача баёни шундай:

1. Бу дунёдаги ҳаёт изтиробларга тўла.
2. Бу изтиробларнинг сабаблари бор.
3. Бу изтиробларга барҳам бериш мумкин.
4. Изтиробларга барҳам беришга олиб борадиган йўллар мавжуд.

Буддҳанинг тўртинчи ҳақиқати, айниқса, ахлоқшунослик нуқтаи назаридан муҳим. У Буддҳа ўтган ва ҳамманинг ўтиши мумкин бўлган нирванага (эхтирос, нафрат, пушаймон аста-секинлик билан сўниб бўлгандан кейинги ҳолатга) етишиш йўлидир. У саккиз фазилатга эришувдан иборат: 1) тўғри қарашлар; 2) тўғри журъат; 3) тўғри хатти-ҳаракат; 4) тўғри нутқ; 5) тўғри ҳаёт тарзи; 6) тўғри жаҳд-жадал; 7) фикрни тўғри йўналтириш; 8) диққатни тўғри қаратмоқ. Шундай қилиб, саккиз йўл бир-бирини тақозо этувчи уч омил – билиш, хатти-ҳаракат ва диққатнинг бирлигидан иборат. Билим ва ахлоқ бу ўринда яхлитликка

эга; фазилат билимдан (иллат эса билимсизликдан) келиб чиқади, шу сабабдан билимни фазилатсиз такомиллаштириш мумкин эмас. Буддизм томонидан ведалар обрўси, брахманларнинг истисноли ҳолати инкор этилади, жамиятни варналарга бўлиш қораланди. Шубҳасиз, бу ахлоқий тараққиёт кўринишларидан бири эди.

Даочилик таълимотининг асосчиси Лао-цзи (милоддан аввалги VI-V асрлар) йирик намоёндаси Чжуан-цзи (милоддан аввалги 369-286 йилар) ҳисобланади. Лао-цзига нисбат бериладиган «Дао дэ цзин» китобида даочиликдаги асосий йўналишларнинг моҳияти акс этган. «Дао – ҳамма нарсадан устун», «илдиз», «Ер ва осмоннинг онаси». «дунёнинг илк асоси», «ци» эса моддий асос, дао «дэ» ни – фазилатни ундан яратади. Шунингдек, «дао» йўл маъносини ҳам англатади. «Дао дэ цзин» ни «фазилат йўли» деб ҳам аташ мумкин.

Хулоса қилиб айтадиган бўлсак, даочилик ахлоқшунослигидаги асосий мақсад – одамларнинг табиат кўрсатган йўлдан боришига эришиш; тамойили – фаолиятсизлик; халқнинг бахти – унинг уруғчилик, қабилачилик муносабатларидаги тенглик ва соддаликка қайтишида; донишмандларнинг бахти эса мўътадиллик; хотиржамлик, табиатга яқинликдадир.

Конфуцийчилик эса қора халқдан нодонлиги учун жирканади, уни ахлоқий ҳаётга номуносиб деб билади. Зеро, конфуцийчиликнинг ахлоқий идеали цзюн-цзи ҳимматли жўмард. Унинг юксак фазилатлари – фидойилик, софдиллик, садоқат, адолат. У муомала бобида мулойим, юксак мартабалиларга ҳурмат билан мурожаат қилади, халққа нисбатан эса ҳимматли, адолатли муносабатда бўлади.

Фазилат эгаси бўлишнинг конфуцийчиликда икки хил йўли аниқ кўзга ташланади: халқ учун – урф-одатларга сўзсиз, ўйлаб ўтирмасдан бўйсунуш; ҳимматли жўмард учун эса ўзини ахлоқий жиҳатдан такомиллаштира бориш ва ахлоқий бурчини онгли равишда бажариш.

Конфуций қарашларини унинг издошлари Мэн-цзи, Сюнь-цзилар давом эттирдилар. Бу таълимот Хань давридан (милоддан аввалги II асрдан милоднинг II асри) бошлаб, то XX асрнинг бошларигача Хитой мафкурасига асос бўлиб хизмат қилиб келди. Бундан ташқари конфуцийчиликка қарши турган Мо-цзи, Хан Фей-цзи, Ван Чун сингари ахлоқшуносларнинг қарашлари ҳам Хитой ахлоқий тафаккури тарихида ўз ўрнига эга.

1. Қадимги Юнон ахлоқшунослигида Сукрот, Афлотун, Арасту, Эпикур билан бирга, Демокрит, Пифагор, Гипсий, Горгий сингари софистлар (донишмандлар) оқимига мансуб файласуфларнинг қарашлари диққатга сазовор.

Демокрит Қадимги Юнон файласуфлари ичида биринчи бўлиб инсоннинг ички дунёсига мурожаат қилди. У ниятни (хатти-ҳаракат сабабини) ҳаракатдан ажратади. Айни пайтда; «Номусли ва номуссиз одамни нафақат қилмиши, балки нияти орқали ҳам билиб олса бўлади», дейди мутафаккир. Демокрит ҳаё ва ишончни инсонни қинғир ишлардан қайтариб турувчи куч тарзида таърифлайди. Фақат руҳан заиф ва гумроҳ одамларгина ўз муваффақиятсизликларини маъбудлар, тақдир ва тасодифдан кўрадилар. Нодон ва ёмон одам лаззат, бахт ҳамда ҳаётнинг мақсади ҳақида нотўғри тасаввурга эга бўлгани учун ўзини бахтсизликка мубтало қилади.

Сукрот (милоддан аввалги 470-399 йиллар) қарашларига келсак, у,

Конфуцийга ўхшаб, ахлоқ билан ҳуқуқни бўлинмас яхлитликда олиб қарайди. Сукротнинг фикрича, полис билан фуқаро ўз ҳуқуқлари жиҳатидан тенг эмас; улар ота билан ўғилга ўхшайди. Ахлоқнинг асосий моҳияти-ўзгармас ва абадий асл фазилат бўлмиш донишмандлик. У ахлоқий хатти-ҳаракат мезони ҳисобланган илоҳий ёзмишга мос келадиган бенуқсон фаолиятдир. Ахлоқнинг манбаи эса инсондан ташқарида, илоҳийдир. Сукрот руҳни (жон, қалб, нафси), вужуддан фарқли равишда, ўлмас деб ҳисоблайди, лекин ўз қарашларини ривожлантирмайди. Унинг фикрича, бу борадаги ортикча қизиқувчанлик зарарли. Чунки маъбудларга ўзлари одамларга очишни истамаган нарсаларнинг тадқиқ этилиши ёқмайди.

Сукротдан фарқли ўлароқ, Афлотун (милоддан аввалги 427-347) ахлоқшунослиги учун, аксинча, ғоялар ва руҳ ҳақидаги таълимотлар асос бўлиб хизмат қилади. Афлотуннинг ғоялар таълимотига кўра, бизга кўриниб турган, биз қилаётган дунё бор-йўғи соялар ўйини, ҳақиқий дунёни кўриш учун эса инсон ақли ожизлик қилади. Инсон ғор деворига кишанбанд қилиб қўйилган тутқунга ўхшайди, у фақат ҳақиқий борлиқнинг ноаниқ сояларини кузатади, ҳақиқий борлиқ эса соялар орқасида, кўринмайди. Уни инсон кўрмайди, бироқ ўша асл борлиқни кўра оладиган мангу – ўлмас руҳ мавжуд.

Афлотундан сўнг икки қадимги юнон алломаси – Арасту (милоддан аввалги 384-322 йиллар) ва Эпикурнинг (милоддан аввалги 341-270 йиллар) ахлоқ назариялари диққатга сазовор. Афлотуннинг шогирди Арасту биринчи бўлиб ахлоқшунослиқни руҳшунослиқ билан сиёсатшунослиқ оралиғидаги алоҳида фалсафий фан сифатида тақдим этди ва унга (кейинчалик Оврўпода қабул қилинган) «Этика» деган номни берди.

Арастунинг ахлоқий қарашлари, асосан ўғлига бағишланган «Никомахнинг ахлоқ китоби» ва «Эвдемнинг ахлоқ китоби» ҳамда «Катта ахлоқ китоби» рисолаларида ўз аксини топган. Арасту Қадимги Юнон мутафаккирлари ичида биринчи бўлиб ихтиёр эркинлигини ахлоқнинг асоси сифатида олиб қарайди ва ахлоқий фазилатни Афлотунга қарама-қарши ўлароқ, руҳнинг туғма хусусияти эмас, балки касб этиладиган (ҳосил қилинадиган) сифат эканини айтади. У барча фазилатларни иккига бўлади: биринчиси, руҳнинг донишмандлик, тажрибакорлик, топқирлик сингари маънавий соҳа билан боғлиқ ақлий қисмига оид фазилатлар ва, иккинчиси, руҳнинг интилувчан (ихтиёрий) қисми – соф ахлоқ билан боғлиқ фазилатлар.

Шундай қилиб Арастунинг фикрича, ахлоқли инсон ақлий фазилатлар билан йўғрилган кишидир; ақлни инсон эмас, инсонни ақл белгилайди. Санъат, сиёсат ва илм фан озод кишилар учун. Қул, умуман, ахлоқдан ташқаридаги мавжудот.

Эпикур эса ўз қарашларида фалсафанинг амалий мақсадини, ахлоқий мазмунини таъкидлайди.

Эпикурнинг фикрига кўра, инсонда танлов ихтиёри бор. У ҳам Демокрит каби эзгулик ҳақидаги таълимотни лаззат ва изтироб муаммосидан бошлайди. Унинг учун энг муҳими руҳий хотиржамлик. Фазилатлар орасида Эпикур адолат билан донишмандликка алоҳида эътибор билан қарайди. Адолат тушунчасида мутлақлик ва нисбийлик ҳоллари мавжудлигини таъкидлаб ўтади. Бахт ахлоқий ва жисмоний соғломликдан юзага келади.

Қадимги Шарқ ахлоқшунослиги эришган ютуқларни юксак назарий даражага кўтарган Қадимги Юнон ахлоқшунослиги жаҳоншумул аҳамият касб этди. Юнонлик мутафаккирлар илк бор инсон шахсини, инсон хатти-ҳаракатига асосланган ниятни тадқиқ этишга ва ахлоқий қилмиш муаммоларини тушунтиришга уриндилар.

Қадимги Юнон ахлоқшунослари илмий анъаналарини Цицерон, Лукреций Кар, Сенека, Эпиктет, Марк Аврелий, Секст Эмпирик сингари Қадимги Румо мутафаккирлари давом эттирдилар.

Бу – Қадимги Юнон тафаккури билан ўрта асрлар мусулмон Шарқи фалсафасининг – хусусан ахлоқшунослигининг боғлиқлиги масаласи. Нима учун бизнинг аллома аждодларимиз Қадимги Шарқ, жумладан, Ҳинди-Хитой минтақаси мутафаккирлари изидан эмас, оврўпалик юнонлар изидан бордилар, Сукрот ва Афлотунни ўргандилар, кўқларга кўтардилар, Арастуни эса энг улкан устоз – биринчи муаллим деб атадилар?

Ўрта асрларга келиб насронийлик Оврўпо халқларининг ижтимоий-сиёсий ва маданий ҳаётини черковга бўйсундирди, ҳамма соҳалар бўйича черков назорати ўрнатилди. Бу билан илм-фан ва санъат черков белгилаб берган чегаралар доирасидагина ривожланишга маҳкум этилган эди. Ислом динида эса, айниқса, тасаввуфнинг вужудга келиши туфайли, муайян маънода ҳурфикрилилик мавжуд бўлиб, илм-фан ва санъат тараққиётига кенг йўл очилди.

Абу Наср ал-Фаробий (870-950) Арасту изидан бориб, фалсафани иккига – назарий ва амалийга бўлади ҳамда ахлоқшуносликни амалий фалсафа таркибига киритади. Ахлоқий муаммолар унинг «Бахтга эришув йўлини кўрсатувчи китоб», «Бахтга эришув ҳақида», «Давлат арбобининг ҳикматлари», «Фозил одамлар шахри» сингари асарларида кўтарилган. Уларда инсон бахти энг асосий муаммо сифатида ўртага ташланади. «Бахт – ҳар бир инсон интиладиган мақсад, зеро у муайян комиллик ҳисобланади», дейди Фаробий. Айни пайтда аллома ўз қарашларида фазилатга ҳам жуда катта ўрин беради. Чунки, унинг фикрига кўра, кимда-ким фазилат нималигини билсагина, ҳақиқий бахтга эриша олади. Арастуга ўхшаб, у ҳам фазилатларни икки қисмга – фазоили нутқия (ақл-идроққа асосланган фазилатлар) ва фазоили хулқия (хулқий фазилатлар) га ажратади ҳамда уларнинг ўрталик хусусиятларини таъкидлаб ўтади.

Ўрта асрлар ахлоқшунослигида райлик мутафаккир Абу Бакр ар-Розий (865-925) таълимоти ўзига хос ўрин эгаллайди. Унинг ахлоқий қарашлари «Лаззат», «Фалсафий ҳаёт тарзи», «Рухий табобат», «Бахт ва фаровонлик белгилари» сингари китобларида акс этган.

Ар-Розий ахлоқшуносликни инсонда хушхулқликни тарбиялаш ва бадхулқликни йўқотиш йўллари ҳамда усуллари ҳақидаги фан деб билади; у кишини ақл билан иш кўришга, меъёрида лаззатланишга, ўз эҳтиросларини жиловлаб, лаҳзалик лаззатга умрини бахш этмасликка ўргатади. Хуллас, Ар-Розийнинг ахлоқий қарашлари, илмий тил билан айтганда, гедонизм ва эвдемонизмга асосланади. У руҳий табобатнинг энг муҳим вазифаси инсоний бахт билан чамбарчас боғлиқ бўлган лаззатнинг моҳиятини билиш ва тушунтиришдан иборат деб ҳисоблайди. «Лаззат, – дейди мутафаккир, –

изтиробдан кутилишдир». Лаззатнинг бир шартини фаровонликда, иккинчи шартини эса у ҳамма нарсага ақл билан ёндошувда кўради.

Ибн Синонинг ахлоқий қарашлари асосан «Ахлоқ илмига доир рисола», «Бурч тўғрисида рисола», «Нафси покиза тутиш тўғрисида рисола», «Адолат ҳақида китоб», «Турар жойлардаги тадбирлар» сингари асарларида ва замондошлари билан олиб борган мунозара-ёзишмаларида ўз аксини топган.

Ибн Сино ахлоқ илмининг амалий фалсафа таркибидаги ўрнини аниқлаб олишга интилади. Ибн Сино ахлоқшуносликни амалий фалсафа, яъни назария эканини таъкидлайди ва ахлоқни унинг тадқиқот объекти сифатида таърифлайди.

Тасаввуф ахлоқшунослигида ҳужжат ул-ислом Имом Ғаззолийнинг ўрни бекиёс. Унинг ахлоқий қарашлари, асосан, ҳар жиҳатдан буюк асар бўлмиш «Ихёи улум ад-дин» деб аталган тўрт жилдлик китобида ўз аксини топган. Унда таваккул (ҳамма нарсада Оллоҳга суяниш) Худонинг яқкалигига эътиқод сифатида талқин этилади ва муҳаббат, ихтиёр эркинлиги, тақдир, ният сингари муаммолар билан боғлиқ ҳолда таҳлил қилинади.

Хуллас, тасаввуф ахлоқшунослигининг ўзига хос табиатидан келиб чиқиб, шундай дейиш мумкин: бу таълимот Худога-мутлақ фазилатлар Эгасига, мутлақ комил Зотга етишиш йўлида инсоннинг нисбий комилликка эриша бориши ғоясини илгари суради. Бу ғоя инсоннинг Яратган олдидаги кўркувини муҳаббатга айлантириш учун хизмат қилади.

2. Ўрта асрларнинг то мўғуллар босқинига қадар бўлган даврларида биз юқорида кўриб ўтган қомусий алломалардан ташқари Аз-Замахшарий, Ал-Беруний, Аҳмад Яссавий, Абдулҳолиқ Ғиждувоний, Жалолиддин Румий, Нажмиддин Кубро сингари ўнлаб мутафаккирлар ахлоқ илмининг назарий ёки амалий соҳаларида фаолият кўрсатдилар.

Маълумки, Навоий шеърлари ва дostonларида илгари сурилган ахлоқий тамойиллар ҳамда ижобий қахрамонлар қиёфаларида тажассум топган адолат, садоқат, бурч, муҳаббат, раҳм-шафқат, мардлик, камтарлик сингари фазилатлар ҳақида кўп ёзилган. Айни пайтда, Навоий сўфийликнинг нақшбандия сулукига мансуб йирик шахс – мутасаввиф сифатида ҳам ахлоқшунослик назарияси ҳамда амалияси тараққиётига улкан ҳисса қўшган мутафаккирдир.

Навоий ўз асарларида инсон кадр-қимматини биринчи ўринга қўяди, номус, орият ва инсоний ғурур тушунчаларининг ўзига хос талқинини беради. «Таваккул сифати ва бетаваккуллар мазаммати» шеърида мутафаккир шоир, Яратганга таваккул қилиш ўрнига ўзини тамаъ юзасидан шоҳлар олдида кулдек тутган ялтоқи киши, агар афсонавий Қорун бойлигини мўлжалласа-да, унинг насибаси бор-йўғи бир товоқ ош бўлади, дейди.

Хулоса қилиб шуни айтишимиз мумкинки, Навоий асарларидаги ахлоққа доир фикрлар хоҳ амалий ахлоққа, хоҳ ахлоқ назариясига таллуқли бўлсин, улар улкан бир давр ахлоқий қарашларининг квинтэссенцияси сифатида доимо тадқиқ ва тадбиққа лойиқдир.

Темурийлар даври ахлоқшунослигида Навоийнинг назари тушган аллома, унинг замондоши Ҳусайн Воиз Кошифийнинг (1440-1505) сиймоси алоҳида диққатга сазовор. Хондамирнинг таърифига кўра, у «маъкул ва махсус

илмларнинг барчасидан тўла нафланган ва баҳраманддир». Кошифийнинг ахлоқшуносликка доир энг машҳур асари «Ахлоқли Мухсиний»дир. Ҳусайн Бойқаронинг ўғли, Марв ҳокими шахзода Мухсин Мирзога бағишланган бу китобда Кошифий ахлоқшуносликнинг жуда кўп тушунчаларига шарҳ беради, уларни жонли, ҳаётий мисоллар, шунингдек, қадимги ҳикоялар асосида талқин этади

3. Ўрта асрлар мусулмон Шарқи минтақаси тафаккурида ахлоқнинг моҳиятини тушунтирувчи ва ахлоқийликни тарғиб этувчи машҳур пандномалар – халқ ичида кенг тарқалган бадий-дидактик асарлар ҳам ўзига хос ўрин эгаллайди. Улар учун умумий бўлган хусусият, бу – ахлоқий меъёрларни, тамойилларни, ахлоқий маданият омилларини кўпчиликка тушунарли, ранг-баранг шаклларда, қизиқарли ҳикоятлар орқали китобхонга етказиш. Шу жиҳатдан пандномалар асрлар мобайнида ахлоқий тарбиянинг ўзига хос шарқона воситаси сифатида хизмат қилиб келди ва ҳозир ҳам хизмат қилмоқда.

Уларнинг энг машҳурларидан бири тахминан III-IV асрларда яратилган қадимги ҳинд адабий-дидактик ёдгорлиги «Панчатантра»дир. У бизда «Калила ва Димна» номи билан машҳур. Мусулмон Шарқи минтақаси ахлоқий тафаккурида XI аср алоҳида диққатга сазовор. Унда икки буюк панднома яратилди. Бири туркий тилда – Юсуф Хос Ҳожибнинг «Қутадғу билиг» («Яхшилик келтирувчи билимлар»), иккинчиси форсийда – Кайковуснинг «Қобуснома» асари.

Шарқона пандномаларнинг энг машҳури, шубҳасиз, Шайх Муслиҳиддин Саъдийнинг (1184-1292) «Гулистон» асаридир. Саъдийнинг «Гулистон»ига тақлидан жуда кўп асарлар яратилди. Улардан бири Жомийнинг «Баҳористон», шунингдек Пошшоҳожанинг туркийда битилган «Мифтоҳо ул-адл» ва «Гулзор» асарларидир. Ҳар учала асар ҳам ҳикоятлар ва шеърий парчаларда баён этилган ҳикматларни ўз ичига олади.

Темурийлар даврида яратилган энг ажойиб ва ўзига хос пандномалардан бири, бу – Хондамирнинг (1481-1535) «Макорим ул-ахлоқ» («Яхши хулқлар») асари.

Ўрта асрларда кейин ҳам пандномалар яратиш анъаналари давом этди. Лекин улар орасида машҳур бўлганлари кўп эмас. Ана шундай истиснолардан бири – ўзбек мумтоз шоири Гулханийнинг (XVIII аср охири иккинчи ярми – XIX аср бошлари) «Зарбулмасал» асари. У, аввало, ўзининг шаклий янгиллиги билан ажралиб туради. Асар қолиплаш усулида ёзилган – катта масал-ҳикоя ичида масал-ҳикоятлар, масаллар ичида эса, юзлаб ўзбек халқ мақоллари жой олган. Асарнинг яна бир ўзига хослиги шундаки, унинг асосий қаҳрамонлари – ўз қиёфаларида ахлоқсизлик иллатларини мужассам этган салбий образлар

Ўрта асрлар Оврўпо ахлоқшунослигининг йирик вакили Августин Блаженний – Илоҳий Оғустин (354-43) «Газарру» ҳамда «Эзгулик ва эркин ихтиёр ҳақида» деган асарларида ана шу муаммоларни ўртага ташлади ва ҳал қилишга уринди. Унинг фикрига кўра, Худо барча гўзалликлар манбаи ва энг олий гўзалликдир. Худонинг иродаси – муайян, мазмунидан қатъий назар, эзгулик, неъмат, ягона олий неъмат. ҳамма нарса, Худодан бўлгани учун, эзгу; «Нимаики мавжуд экан, ҳаммаси эзгу», – дейди

Уйғониш даврининг диққатга сазовор ахлоқшуносларидан бири италиялик

файласуф Лоренцо Валладир (1407-1457). Валланинг «ҳақиқий ва ёлғон эзгулик», «Ихтиёр эркинлиги ҳақида» каби асарларида барча жонзотларнинг табиатан ўзини асрашга ва изтиробдан қочишга интилиши ҳақидаги фикрларни ўз ахлоқий қарашларига асос қилиб олади. «Ҳеч қайси жонзот қайғу ва руҳий изтироб ҳолатида неъматга эга деб ҳисобланиши мумкин эмас» – дейди файласуф. – Шу сабабли неъмат унинг учун қувонч ҳиссидир».

Валла лаззатни ҳамма ерда ҳамма интиладиган, руҳ ва вужуд завқланишини ўз ичига олган неъмат деб атайди. У – ҳамма интилишларнинг мақсади, ягона неъмат; ҳеч ким қандайдир мақсадлар учун лаззатланмайди, зеро лаззатнинг ўзи – мақсад.

Ихтиёр эркинлиги масаласига ҳам Лоренцо Валла катта эътибор беради. Унинг фикрига кўра, ҳар бир инсон фаровонлик учун интилади. ёвузликдан эса, - у ўз ёвузлигими, ўзганикими, – қочишга уринади

Никколо Макиавелли илгари сурган ахлоқшунослик ва сиёсатшунослик борасидаги ғоялар бу йўналишнинг асоси сифатида қабул қилинади ҳамда неча асрлардан буён италиялик файласуф-ахлоқшунос кўпчиликка танқид объекти бўлиб келади. Хўш, ҳақиқатдан ҳам шундайми? Макиавеллининг ахлоқий қарашлари асосан унинг «Хукмдор» (1513) асарида ўз аксини топган. Унда мутафаккир саҳийлик ва тежамкорлик, шафқат ва шафқатсизлик, муҳаббат ва нафрат сингари тушунчаларга батафсил тўхталади.

2.Олмон мумтоз фалсафасининг асосчиси Иммануил Кант (1724-1804) ҳисобланади. Унинг «Ахлоқий метафизиканинг асослари» (1785), «Амалий ақлнинг танқиди» (1788) ва «Хулқлар метафизикаси» (1797) асарлари асосан ахлоқшунослик ва ахлоқий муаммоларга бағишланган.

Ахлоқшуносликни объектив қонунлар ҳақидаги фан сифатида, Кант, математика билан тенглаштиради: геометрик қатъий қоидаларни, инсон уларга ўзи тўла амал қилиш-қилмаслиги билан ҳисоблашмагани ҳолда шакллантиргани каби, ахлоқшунослик ҳам инсоннинг имкониятлари билан ҳисоблашмайдиган, балки нима ахлоқий эканлигини кўрсатадиган қоидалар тақдим этмоғи керак. Ахлоқий бурчнинг ўзини ҳам файласуф иккига бўлади: инсоннинг ўз олдидаги бурчи ва бошқаларга нисбатан, уларнинг айбдорлиги ёки ҳурматга муносибликларига қаратилган бурч. ўзига нисбатан бурч, аввало, инсондан ўз-ўзига ҳурматни талаб этади. Унинг зидди – ўз ҳаётига қасд қилиш, соғлигига путур етказиш, ёлғончилик, очкўзлик ва сохта итоаткорлик-хушомадгўйлик. ўзгаларга нисбатан бурч эса, аввало, бошқа одамларни ҳурмат қилишни талаб этади.

Бу даврнинг машҳур ахлоқшуносларидан яна бири буюк мутафаккир Георг Вильхелм Фридрих Ҳегелдир (1770-1831). Унинг ахлоқий қарашлари «Илмга ишонч» (1802), «Руҳ феноменологияси» (1807), «Фалсафий фанлар қомуси»(1817), «Ҳуқуқ фалсафаси» (1821) сингари асарларида акс этган. Ҳегель ахлоқшунослигининг ўзига хос хусусияти, энг аввало, шундаки, у хулқийлик билан ахлоқийликни икки хил тушунча сифатида тақдим этади. «Ҳуқуқ фалсафаси» асарида у шундай деб ёзади; «Одатда аҳамиятига кўра, бир хил деб ҳисобланадиган хулқийлик ва ахлоқийлик бу ерда бир-биридан жиддий фарқ қиладиган маъноларда олинади.» Ҳегель ўзининг мураккаб фалсафий тизимидан

келиб чикиб, хулқийликка шундай таъриф беради; «Хулқийлик нуктаи назари эркнинг нафақат ўзида, балки ўзи учун ҳам чексиз бўлган даражадаги нуктаи назардир.

Янги давр Оврўпо ахлоқшунослигидаги норацианал йўналишнинг яна бир асосчисиларидан бири буюк олмон файласуфи Артур Шопенхауэрдир (1788-1860). Ахлоқий муаммолар унинг «Олам ихтиёр ва тасаввур сифатида»(1819-1844), «Ҳаёт мактабининг ҳикматлари»(1851), «Ахлоқшуносликнинг икки асосий муаммоси» (1896) сингари барча йирик асарларида ўртага ташланган.

Шундай қилиб, Шопенхауэр ҳаёт фалсафаси оқимига асос солган бўлса, унинг етакчиси яна бир буюк олмон файласуфи Фридрих Нитцшедир (1844-1900). Унинг ахлоққа муносабати «Зардушт дедики...»(1883-1884), «Эзгулик ва ёвузликнинг нариги тарафида»

4. Инсоният жамияти ҳеч қачон XX аср даржасидаги юксакликка эга бўлган эмас. XX аср арафаси ва давомидаги тафаккурда кўп ва хилма-хил йўналишлар вужудга келди. Улар учун умумий бўлган ўзига хос икки жиҳат алоҳида диққатга сазовор: биринчиси – уларнинг ҳаммаси, асосан, инсонни бевосита ўрганишга қаратилгани, яъни, маълум маънода, соф антропологик хусусиятга эгаллиги; иккинчиси – фалсафий бўлмаган ва фалсафийликдан «чикиб» кетган фанларнинг асос нуктаи назаридан фалсафийлик касб этиши ёхуд фалсафанинг тадқиқот қуролига айланиши. Мазкур йўналишларнинг энг муҳимлари сифатида руҳий таҳлил, фалсафий антропология, ҳаёт фалсафаси, экзистенциячилик, фалсафий герменевтика, феноменология, синергетика сингари таълимотларни келтириш мумкин. Улар орасида руҳий таҳлил йўналиши ноодатийлиги, қамровлилиги ва ғоят теранлиги билан алоҳида аҳамиятга молик.

Шундай қилиб, қалб қаърида ётган, тийиксиз эҳтирослар ҳисобланган онгланмаган ҳолат интилишларига диққатни қаратиб, Фройд инсон қалбининг «қора» томонларини таҳлилга олади. Бу таҳлил, инсоннинг қанчалик зоҳирий ахлоқийлашувига қарамай, унда табиий жинсий алоқада ўзини намоён қиладиган уятсиз, аксилахлоқий, «ёмон» томонлар мавжудлигини исботлаб берди. Бу томонларни Фройд тушларда акс этишини кўрсатади, зеро тушда онгнинг назорати ғоятда заифлашиши туфайли улар ўзларини рамзий тарзда намоён этадилар.

Экзистенциячилик Ҳайдеггердан сўнг, икки йўналишда – диний ва дахрийлик йўналишларида давом этди. Диний экзистенциячиликнинг энг йирик намояндаларидан бири, олмон файласуфи Карл Ясперсдир (1883-1969). У ўз асарларида, хусусан, «Замоннинг маънавий ҳолати»(1932), «Фалсафий эътиқод»(1948) деган китобларида инсон мавжудлигини XX асрда қандай тушуниш масаласига тўхталади ва бу мавжудликнинг ахлоқий жиҳатларини таҳлил этади.

Хулоса қилиб айтганда, Карл Ясперс қарашларида анъанавий маънавий меросни эгаллаш инсон ахлоқийлиги даражсини белгиловчи омил сифатида номоён бўлади.

Экзистенциячилик ахлоқшунослигининг энг кўзга кўринган номояндаларидан яна бири Жан-Поль Сартрдир (1905-1980). У экзистенциячиликнинг дахрийлик йўналишига мансуб файласуф, ёзувчи, сиёсатшунос сифатида машҳур.

Сартрнинг фикрига кўра, инсон энг аввало, субъектив кечинмалар орқали яралган лойиҳадир. Бу лойиҳагача ҳеч нарса мавжуд эмас, ақл бовар қиладиган самовотда ҳеч нарса, йўқ, борлигининг лойиҳаси қанақа бўлса, инсон ҳам шунақа. Агар мавжуд бўлиш ҳаққатан ҳам моҳиятдан аввал турса, унда инсон ўзининг борлиги учун масъулдир. Шундай қилиб, экзистенциячилик, биринчи навбатда, ҳар қандай инсоннинг ҳукмига унинг борлигини ҳавола қилади ва мавжудлиги учун тўлиқ масъулиятни унинг ўзига юклайди. Бу борада фикр юритиб, Сартр шундай деб ёзади: «Бироқ биз инсонни масъулдир, деганимизда, бу – фақат унинг ўз шахсиятигагина жавобгар, дегани эмас. У барча одламлар учун масъулдир. Биз, инсон ўзини ўзи танлайди, деганимизда, ҳар биримизнинг ўзини ўзи танлашини назарда тутамиз, бироқ, шу билан бирга, биз ўзимизни танлар эканмиз, барча одамларни танлаймиз, деган гапни ҳам айтишни хоҳлаймиз». Зеро ўзимизни танлашимиз, қандай ҳолда бўлмасин, биз ҳеч қачон ёвузликни танламаймиз, айна пайтда, бу танлов танловимизнинг қадриятини барқарор этишни тақозо қилади. Бизнинг танловимиз эса

4. XX аср бошларида амалий ахлоқ муаммолари жаҳид матбуотида кенг ўрин олади. «Тараққий», «Садои Туркистон», «Улуғ Туркистон», «Турон», «Хуршид» сингари газеталарда эълон қилинган ҳажвий-журналистик асарларда ўша давр боёнларининг қоқоқлиги, чор маъмуриятининг тўрачилиги, паранжининг янги замонга мос келмаётгани, талабаларга 5 сўм иона қилиш ўрнига, беш юзлаб сўмни ресторанларда фоҳишаларга сочаётган ахлоқсиз сармоядорлар қаттиқ танқид остига олинади. Маҳмудхўжа Бехбудий, Мунаввар қори Абдурашидхонов, ҳамза, Убайдуллахўжа Асадуллахўжаев, Абдурауф Фитрат, Абдулла Қодирий, Абдулҳамид Чўлпон каби Уйғониш даврининг буюк намояндalари ўз бадий асарларда ахлоқ муаммоларини дадил кўтариб чиқдилар ва ана шу нашрларда ўз публицистикаси билан ҳам фаол иштирок этдилар. Жаҳид матбуоти бутун кучини озодликни, Ватанни жондан севувчи, илғор, тушунган, ҳар томонлама камол топган эркин Туркистон фуқаросини тарбиялашни ўз олдига вазифа қилиб қўйди. Афсуски, дастлабки февраль инқилоби берган хуррият узоққа чўзилмади. Болшевикларнинг 1917 йилнинг 25 октябрида амалга оширган давлат тўнтариши тез орада унинг ютуқларини йўққа чиқарди, Ленин бошчилигида ишлаб чиқилган янги мустамлакачилик режаси асосида барча тараққийпарвар кучлар катағон қилинди. Фалсафий фанлар, шу жумладан, ахлоқшунослик ҳам тараққиётдан тўхтади. Улар мафкурага бўйсундирилиб, сохталаштирилди; эркин фикр тағ-туғи билан кўпориб ташланди. Шу сабабли жаҳидчилик ўз олдига қўйган вазифаларини тўла адо этолмади. Лекин, шунга қарамасдан Туркистондаги бу маърифатчилик ҳаракати қисқа муддат ичида бўлса ҳам мазлум халқларни маълум маънода уйғота олди.

Такрорлаш учун саволлар

1. Қадимши Шарқ мутафаккирлари асарларида қандай ахлоқий муаммолар асосий ўрин эгаллаган?

2. Буддизм таълимотда ҳақиқат йўли қандай ахлоқий меъёрлар асосида англанади?

3. Қачон Аристотел томонидан ахлоқшунослик фанининг асослари яратилган?
4. Ўрта асрлар мусулмон Шарқи ахлоқшунослигида қандай оқимларнинг ахлоқий қарашлари фарқланади?
5. Тасаввуф таълимотининг халқимиз ахлоқий ҳаётида қандай аҳамиятга эга?
6. Христианлик ахлоқий таълимоти қайси мутафаккир таълимотида ўз ифодасини топган?
7. Уйғониш даври ахлоқшунослигида ихтиёр эркинлиги масаласи Лоренцо Валла иждида қандай ифодаланган?
8. Н.Макиавелли ахлоқий таълимот ўзагини қайси асари орқали ўрганиш мумкин?
9. Янги давр ахлоқшунослигида А.Шопнегаур, Ф.Ницше, Камю, Сартрларнинг таълимотидаги ўзига хослик нималарда ўз ифодасини топади?
10. «Руҳий таҳлил» муаммоси қайси мутафаккир томонидан ўрганиб чиқилган?
11. Марказий Осиё халқлари ахлоқий қарашларининг шаклланишида пандномаларнинг қандай аҳамияти бор? Қандай пандномаларни биласиз?
12. Туркистон маърифатпарварларининг ва жадидларининг қарашларда жамиятдаги қандай ахлоқий муаммолар илгари сурилган?

4-МАВЗУ. Ахлоқшунослик фанининг мезоний тушунчалари

РЕЖА:

1. Ахлоқшунослик мезоний тушунчалари (категориялари) ибтидосининг ҳиссиётга бориб тақалиши.
2. Ахлоқшунослик асосий мезоний тушунчаларининг моҳияти.
3. Ахлоқий тамойиллар, меъёрлар ҳамда уларнинг инсон ва инсоният жамияти тараққиётидаги аҳамияти.
4. Оила – илк ахлоқий маскан сифатида.

1. Аввал биз ахлоқий ҳиссиётларни ахлоқий англаш учун муайян маънода материал экани тўғрисида бирров тўхталиб ўтган эдик. Бу ҳақда мумтоз файласуфлар ҳам эътиборга сазовар фикр билдирганлар. Чунончи, буюк инглиз мутафаккири Жон Локк, тушунчада нимаики бор экан, у бундан аввал ҳиссиётда мавжуд бўлган, деб таъкидлайди. «Табиат қонуни борасидаги тажрибалар» асарида у шундай деб ёзади: «Агар ҳиссиётдан ақлга нарсалар қиёфаси етказиб берилмаса, у ҳолда тафаккур учун ҳеч қандай материал берилмаган бўлади ва ақл билишин тараққий эттириши борасида тош, ёғоч, қум ва ҳоказо қурилиш материалларисиз меъмор бино қуришда қанчалик иш қила олса, шунчагина иш бажара биледи». Дарҳақиқат, «юррак ва ақл», «ҳиссиёт ва онг» баҳсида Ғарб, айниқса, бизнинг XX асрда, сўзсиз, биринчиликни ақлга, онгга беради. Шу боис ахлоқшунослик нуқтаи назаридан муҳаббат ҳақида гап кетса, уни ҳиссиёт,

таърифлаш қийин бўлган туйғу, деб атайдилар ва уни тушунча тарзида олиб қарашдан чўчийдилар. Ваҳоланки, муҳаббат айнан ахлоқий ҳиссиёт ва ахлоқшуносликнинг бош мезоний тушунчасидир.

2. Муҳаббат бош мезоний тушунча сифатида деярли барча асосий тушунчаларда ва тамойилларда ўз «ҳисса»сига эга. На эзгуликни, на яхшиликни, на ватапарварликни, на инсонпарварликни муҳаббатсиз тасаввур этиб бўлмайди. Муҳаббат – инсонни ташқи ва тарнцендентраль олам билан боғловчи, уни ёлғизликдан олиб чиқадиган буюк куч. Муҳаббатнинг объекти доимо гўзаллик, манфаатсиз гўзаллик. У – Оллоҳми, Ватанми, ёрми – муҳаббат эгасига ундан-да гўзалроқ нарса йўқ. ҳақиқий муҳаббат Ватанга, инсониятга муҳаббатни инкор этмайди, аксинча, барқарор қилади. Зеро «ўз-ўзича», якка, «худбин» муҳаббатнинг бўлиши мумкин эмас. Инсон ўзи ўзгага айланганида, ўзгани ўзига айлантира олганида ҳақиқий муҳаббат эгаси ҳисобланади. Мана шу объект билан субъект орасидаги фарқнинг йўқолиши энг буюк, энг мукамал лаззатдир.

Мезоний тушунчалар орасидаги яна бир жуфтлик – эзгулик ва ёвузлик, эзгулик ахлоқшуносликдаги энг асосий категориялардан. У инсон фаолиятининг асл моҳиятини англатади – Тангри иродасининг инсон қалбидаги тажассуми сифатида намоён бўлади.

Эзгулик ва унинг зидди ёвузлик одатий, кундалик ҳаёт мезонлари билан ўлчанмайди, улар ҳам муҳаббат сингари қамровли ва ижтимоийлик хусусиятига эга. Эзгуликнинг ахлоқий идеал билан боғлиқлиги ҳам шундан. Шу туфайли у амалиётда қаҳрамонлик, ватанпарварлик, инсонпарварлик, жасурлик сингари тамойилларни ўз ичга олади.

Хуллас, муайян ижтимоий чекланганлигига қарамай, яхшилик ва ёмонлик ҳам анча қамровли мезоний тушунчалардан.

Ахлоқшуносликнинг яна бир қамровли мезоний тушунчаси-адолат. Унинг эзгулик ва ёвузлик ҳамда яхшилик ва ёмонликдан асосий фарқи шундаки, адолатнинг ўзи бирор бир қадриятни англамайди, лекин қадриятлар орасидаги нисбатни белгилайди, уларни баҳолаш мақомига эга.

Ахлоқшуносликнинг ниҳоятда таъсир доираси кенг тушунчаларидан бири виждондир. Виждон ҳам бошқа баъзи ахлоқшунослик мезоний тушунчалари каби баҳолаш хусусиятига эга. Мезоний тушунча – бурч, номус. Бурч, моҳиятан, жамият, давлат ва шахсларга нисбатан муайян индивиддаги муносабат, улар олдидаги мажбурият. У юқорида айтганимиздек, виждон, эътиқод масъулият каби тушунчалар билан мустаҳкам боғлиқ. Умуман, ҳаётда инсоннинг ҳар бир хатти-ҳаракати замирида бурч тушунчаси – бурчга садоқат ёки хиёнат ётади

Шуни ҳам айтиш керакки, баъзи ҳолларда бурч шахснинг кўпгина майл-истакларига қарши боради: уни ҳузур ҳаловатдан турмуш лаззатларидан маҳрум этади.

Идеал ҳам мезоний тушунча. Идеалда ҳам баҳолаш хусусияти мавжуддек туюлади. Лекин аслида у қиёслашга асосланади. Идеал, умуман, инсоният жамиятида, шахс ҳаётида ижобий ҳодиса, идеалда ҳар бир инсон ўз бахтининг ҳиссиётли ирфодасини кўради, ҳаётининг маъносини унга қараб интилишда деб билади.

3. Асосий мезоний тушунчалар – категориялар сингари ахлоқий тамойиллар ҳам ахлоқий англаш шаклларида ҳисобланади. Уларда ахлоқий талаб нисбатан умумий тарзда кўзга ташланади.

Улар жамият томонидан шахсга қўйиладиган талаб тарзида намоён бўлиб, инсоннинг ахлоқий моҳиятини, унинг ҳаёти мазмунини, одамлар билан ўзаро алоқаларидаги асосий жиҳатларини белгилаб беради. Натижада тамойиллар, инсон хатти-ҳаракатининг умумий йўналишини кўрсатган ҳолда, кўпгина ахлоқий меъёрлар учун асос бўлиб хизмат қилади.

Ахлоқий тамойилларнинг энг қадимий ва энг муҳимларидан бири – инсонпарварлик. У – инсоннинг юксак ижтимоий вазифасини белгилайдиган ва барқарор этадиган ғоялар, қарашлар ва эътиқодлар мажмуи, шахс эрки, кадр-қиммати, унинг бахтли бўлиш ҳуқуқини талаб этиш имконининг мавжудлигига енгилмас ишонч.

Энг маълум ва машҳур тамойил, бу – ватанпарварлик. У инсоннинг ўз Ватанига муҳаббатини, уни асраб-авайлашга бўлган иштиёқини англаувчи ахлоқий тушунча. Уни кўпинча Ватан душманларига қарши маънавий-мафкуравий қурол сифатидагина талқин этадилар.

Инсонпарвалик, миллатпарварлик, тинчликпарварлик тушунчалари унинг нисбатан муайянлашган шакли. У, энг аввало, ўз ватандошлари эркини асраш учун кураш, инсон озодлиги йўлидан хатти-ҳаракатлардир.

4. Оилани фуқаролик жамиятининг, давлатнинг энг муҳим ҳужайраси дейишади. Чунки ҳар бир жамият аъзосининг, бўлажак фуқуронинг тарбияси оиладан бошланади. Оила уч жиҳатни: ўзининг бевосита кўриниши бўлмиш никоҳни; оилавий мулк ва анжомлар ҳамда улар ҳақидаги ғамхўрликни; болалар тарбиясини ўз ичига олади.

Никоҳ ўз моҳиятига кўра ахлоқий ҳодиса. Унда эҳтирослар ахлоққа бўйсундирилади. Оддий бирга яшашда эса табиий эҳтиётни қондириш биринчи ўринда туради, никоҳда у иккинчи даражали мавқе эгалайди.

Оиланинг яна бир жиҳати – унинг ўз мулкига эгаллиги. Оилада боланинг аҳамияти ниҳоятда катта. Ота болада ўз жуфти ҳалоллини, она эса севимли эрини кўради: болада эр хотиннинг муҳаббати предметлашади, жонланади. Бола – оилани тутиб турувчи жонли муҳаббат. Болалар оилада умумий оилавий мулк ҳисобига еб-ичадилар, тарбия оладилар.

Оилада болалар интизомли бўлиб ўсмоқлари, ота-онага бўйсинишлари лозим. Шу боис оила илк ахлоқий тарбия ўчоғи сифатида ҳам катта аҳамиятга эга.

Оила бузилиши ҳам мумкин. Бунинг турли сабаблари бор. Бири – оилани ахлоқий нуқтаи назардан бузилиши. Бунда болалар балоғатга етгач, эркин шахс сифатида янги оилага асос бўлишлари – ўғил болаларнинг уйлантирилиши, қизларнинг эрга берилиши назарда тутилади.

Уйлантирилган фарзандларга ҳам, эрга берилган қизларга ҳам янги оила куриш ва уни моддий жиҳатдан дастлабки пайтларда муҳтожликдан сақлаб туриш учун етарли бўлган уй-рўзғор ашёлари ажратилади. Шунингдек, оиланинг табиий бузилиши ҳам мавжуд. Унда ота-онанинг, ёки отанинг вафоти туфайли оила мулкнинг мерос бўлиб бир ёки бир неча фарзандга ўтиши муносабати билан оила бузилиши мумкин.

Бундан ташқари, никоҳ бекор қилиниши муносабати билан оила бузилади. Аслида никоҳ ҳам диний, ҳам дунёвий нуқтаи назардан бузилмаслиги керак. Лекин ўртада хиёнат содир бўлиши ёки яна бошқа бир хил сабаблар туфайли никоҳни фақат ахлоқий обрўга эга, қонун билан тан олинган идоралар, масалан суд, ва ваколатли руҳоний бекор қилиши мумкин, зеро у, айтганимиздек, ахлоқий ходиса. Ҳар бир жамият мана шу сўнгги турдаги оила бузилишига қарши курашади. Бундай оила бузилиши қанча камайса, у ўша жамият ахлоқий такомиллашиб бораётганини англатади.

5. Дастлабки ахлоқ маскани бўлмиш оилалар йиғиндиси фуқаролик жамиятини, миллатни ташкил этади. Фуқаролик жамияти моҳиятан оила билан давлат ўртасидаги даража.

Фуқаролик жамияти, шундай қилиб, бир кишининг эҳтиёжини унинг меҳнати воситасида қондириши баробарида, шу меҳнат воситасида барча қолганларнинг ҳам эҳтиёжини қондиради. У ўз аъзоларининг шахсий эркинликлари ва ҳуқуқларини ҳимоя қилади, одил суд воситасида улар мулкига дахл қилинишига йўл қўймайди. Фуқаролик жамияти турли табақалардан ташкил топади. Улар орасида табақавий ёки синфий зиддият сингари ходисалар рўй бериши мумкин эмас. Чунки бунда шахс – давлат фуқароси, муайян инсон манфаатлари биринчи ўринда туради ва бу манфаатлар, айтганимиздек, ҳам ахлоқий, ҳам қонуний жиҳатдан ҳимоя қилинади.

Демократик тамойилларни амалга ошириш жараёнларида давлат, ҳамма фуқаро баравар тенг, деган усулда иш кўрмаслиги лозим; ҳамманинг ҳуқуқий тенглигини тан олган ҳолда, ижтимоий тенглаштириш тамойилига йўл қўймаслик керак.

Давлатнинг мавжуд бўлиш шarti, энг аввало, унинг суверенитетида. Бунда халқ ташқи оламга нисбатан мустақил бўлади ва ўз давлатини шу мустақиллик асосида тузади

6. Давлат ва фуқаролик жамиятидаги ахлоқий юксаклик даражасини улар фуқаролари ахлоқий маданияти белгилайди. Ахлоқий маданият шахснинг жамият ахлоқий тажрибаларини эгаллаши ва бу тажрибалардан бошқа одамлар билан бўлган муносабатларида фойдаланиши, ўз-ўзини мунтазам такомиллаштириб бориши сингари жиҳатларни ўз ичига олади. Қисқаси, у шахс ахлоқий тараққиётининг белгиси ҳисобланади. Зеро ахлоқий маданият ахлоқий тафаккур маданиятининг қатор унсурларини ўз ичига олган тузилмадир. У шахснинг ўзгалар билан ўзаро муносабатларида намоён бўлади.

Ахлоқий маданиятнинг энг муҳим унсурларидан бири-муомала одоби.

Муомала одобининг яна бир «кўзгуси» бу – инсоний қараш, нигоҳ. Умуман олганда, муомала одоби кишиларнинг насиҳат ва одоб ўргатишсиз бир-бирига таъсири, тарбия ва ўз-ўзини тарбия воситаси сифатида диққатга сазовор. Зеро ахлоқий комилликка эришиш муомала одобини эгаллашдан бошланади.

Ахлоқий маданият яққол кўзга ташланадиган муносабатлар кўринишидан бири, бу – этикет. У кўпроқ инсоннинг ташқи маданиятини, ўзаро муносабатлардаги ўзни тутиш қонун-қоидаларининг бажарилишини бошқаради. Агар муомала одобида инсон ўз муносабатларига ижодий ёндошса, яъни бир

ҳолатда бир неча муомала қилиш имконига эга бўлса, этикет муайян ҳолат учун фақат бир хил қоидалаштириб қўйилган хатти-ҳаракатни тақозо этади.

Этикет – тақаллуфнинг майда-чуйда жиҳатларигача ишлаб чиқилган одоб қоидалари сифатида ижобий, кишининг кўзини қувонтирадиган муомала ходисаси

7. Ахлоқий маданият касбий одобда ҳам яққол кўзга ташланади. Чунки инсон вояга етиб, бир касбнинг бошини тутгач, ўз касби доирасида одамлар билан мунтазам муносабатда бўлади. Бу муносабат, бир томондан, ҳамкасабалар даврасида рўй берса, иккинчи жиҳатдан, у касб талабига биноан учрашадиган турли тоифадаги одамлар билан юзага келади. Айни пайтда, касбий одоб ахлоқий маданиятнинг энг юксак шаклларида бири, унинг жамият ахлоқий ҳаётидаги ўрни юксак. Шу боис касбий одобга бафуржароқ тўхталиш жоиз.

Касбий одоб муаммоси, ахлоқшуносликнинг муҳим масалаларидан . Уни ҳар томонлама ўрганиш касбий эркинлик ва касбий бурч муносабатини тадқиқ этиш XXI аср ахлоқшунослигида муҳим ўрин эгаллайди. Зеро касбий одоб шахс ва жамият ахлоқий ҳаётида ўзини амалий ахлоқ тарзида намоён этувчи маънавий ходиса сифатида баҳоланиши лозим.

7. Инсоннинг ахлоқий ҳаёти унинг ахлоқий тарбияси билан чамбарчас боғлиқ. Зеро ахлоқий тарбия инсоннинг шахс бўлиб етишувини таъминлайдиган узлуксиз жараёнларидан бири. Унда индивид ахлоқий кадриятларни англаб етади, ўзида ахлоқий фазилатларни барқарор этади, ахлоқий тамойиллар ва меъёрлар асосида яшашга ўрганади. Ахлоқий тарбия инсоният тарихи мобайнида икки муҳим масалага жавоб излайди: булардан бири-қандай яшамок керак, иккинчиси – нима қилмоғ-у, нима қилмаслик лозим. Ана шу саволларга жавоб излаш жараёни ахлоқий тарбиянинг амалий кўринишидир.

Ахлоқий тарбиянинг барча замонлар учун долзарб бўлган йўли бу – намунавийлик тамойили. Оилада, аввало, юқорида айтилганидек, ота-она болага ахлоқий намуна бўлиши керак. Устоз-шогирдлик муносабатларидаги муомала одоби, ҳалоллик, ростгўйлик ёшлар ахлоқий тарбиясининг шаклланишини таъминловчи омиллардандир.

Ахлоқий тарбиянинг ақлий-маънавий ва жисмоний тарбия билан қўшиб олиб борилиши мақсадга мувофиқ. Ўшанда жамиятимиз ҳар жиҳатдан камол топган фуқаролик жамиятига айланади. Мамлакатимизда бунинг учун барча ҳуқуқий-ижтимоий шарт-шароитлар яратилган.

Таянч тушунчалар

Муҳаббат ва нафрат, Эзгулик ва ёвузлик, Яхшилик ва ёмонлик, Адолат, Виждон, Бурч, Номус, Идеал, Инсонпарварлик, Эркпарварлик, Ватанпарварлик, Миллатпарварлик, Тинчликпарварлик, Жўмардлик, Ҳалоллик, Ростгўйлик, Хушмуомалалик, Камтарлик. Оила, Никоҳ, Тарбия, Фуқаролик жамияти, Давлат, Ахлоқий маданият, Муомала одоби, Этикет, Касбий одоб, Ахлоқий тарбия.

Такрорлаш учун саволлар

1. Муҳаббатнинг ахлоқшунослик мезоний тушунчаси (категорияси) сифатидаги моҳияти нимада?

2. Эзгулик ва ёвузлик мезоний тушунчаларининг ижтимоийлик хусусиятлари нимада?
3. Яхшилик ва ёмонликнинг эзгулик ва ёвузликдан фарқи нималарда кўринади?
4. Адолатнинг жамият ва шахс ахлоқий ҳаётидаги ўрни қандай хусусиятлар билан белгиланади?
5. Нима учун Виждон ахлоқшуносликнинг энг муҳим мезоний тушунчаларидан ҳисобланади?
6. Бурч тушунчасининг ахлоқий моҳиятини қандай изоҳлаш мумкин?
7. Номус тушунчасининг ахлоқий ҳаётдаги аҳамияти нима билан белгиланади?
8. Идеалнинг моҳияти ва инсон ҳаётида тутган ўрни қай тарзда намоён бўлади?
9. Ахлоқий тамойилларнинг инсон камолотига таъсири қай тарзда рўй беради?
10. Шахс ҳаётида алоқий меъёрлар қандай ўрин тутаети?
11. Оила ва унинг уч асосий жиҳати нималардан иборат?
12. Никоҳнинг ахлоқий моҳияти нимада?
13. Муҳаббат ва никоҳнинг ўзаро мос келиш-келмаслиги нималарга боғлиқ?
14. Фуқаролик жамияти қандай тузилма?
15. Давлатнинг ахлоқий асослари қай тарзда кўзга ташланади?
16. Муомала одобининг инсон ҳаётидаги ўрни қандай намоён бўлади?
17. Этикет нима?
18. Касбий одоб шахс ва жамият ижтимоий ҳаётида қандай мавқе эгаллайди?
19. Ахлоқий тарбия нима ҳамда унинг асосий воситалари ва йўллари нималарни ўз ичига олади?

5-МАВЗУ. Эстетика фанининг предмети, объекти ва функциялари.

РЕЖА

1. “Эстетика” тушунчаси.
2. Эстетика фанинг объекти, предмети ва функциялари.
3. Эстетика фани бошқа фанлар билан алоқаси.

1. Эстетика ёхуд эстетика энг қадимги фанлардан бири. Унинг тарихи икки ярим-уч минг йиллик вақтни ўз ичига олади. Бироқ у ўзининг ҳозирги номини XVIII асрда олган. Унгача бу фаннинг асосий муаммоси бўлмиш гўзаллик ва санъат ҳақидаги мулоҳазалар ҳар хил санъат турларига бағишланган рисолаларда, фалсафа ҳамда илоҳиёт борасидаги асарларда ўз аксини топган эди. «Эстетика» атамасини биринчи бўлиб буюк олмон файласуфи Александр Баумгартен (1714—1762) илмий муомалага киритган. Бунда у бошқа бир улуғ олмон файласуфи Лайбниц (1646-1716) таълимотидан келиб чиққан ҳолда муносабат билдирган эди. Лайбниц инсон маънавий оламини уч соҳага – ақл, ихтиёр, ҳиссиётга бўлади ва уларнинг ҳар бирини алоҳида фалсафий жиҳатдан ўрганиш лозимлигини таъкидлайди. Баумгартенгача ақлни ўрганадиган фан—

мантик, ихтиёрни ўрганувчи фан эса-ахлоқшунослик (этика) ни фалсафада кўпдан буён ўз ўрни бор эди. Бироқ ҳиссиётни ўрганадиган фан фалсафий мақомдаги ўз номига эга эмасди. Баумгартеннинг бу борадаги хизмати шундаки, у «ҳис қилиш», «сезиш», «ҳис этиладиган» сингари маъноларни англаувчи юнонча *aisthetikos* – «ойэстетикос» сўздан «эстетика» (олмонча «*estetik*»-«эстетик») иборасини олиб, ана шу бўшлиқни тўлдирди.

“Гўзаллик фалсафаси» деган ибора фанимизга кўпроқ мос келади. Негаки, фанимиз фақат санъатдаги гўзалликни эмас, балки инсондаги, жамият ва табиатдаги гўзалликни ҳам ўрганади. Шунингдек, гўзалликдан бошқа улуғворлик, фожиавийлик, кулгилилик, мўъжизавийлик, уйғунлик, нозиклик сингари кўпдан-кўп тушунчалар мавжудки, уларни тадқиқ этиш ҳам эстетика фанининг зиммасида.

Гўзаллик, кўрганимиздек, эстетиканинг бош, етакчи хусусияти ҳисобланади

Санъат эстетиканинг объекти сифатида ўзига хос олам. Унда эстетиканинг хусусиятлари бўртиб кўзга ташланади. Шунга кўра уни эстетикага бурканган ижтимоий ҳодиса дейиш мумкин. Шундай қилиб, эстетика санъатни тўла қамраб олади.

Эстетика санъатшунослик, ахлоқшунослик фанлари билан узвий алоқадорликка эга. Ўрганаётган ҳар бир бадиий асар маълум маънода ахлоқшунослик нуқтаи назаридан ҳам тадқиқ этилаётган бўлади. Бу фаннинг тадқиқот объектлари орасидаги фарқни биринчи бўлиб буюк Арасту назарий жиҳатдан исботлаб берган эди; у, эзгулик фақат ҳаракатда, гўзаллик эса, ҳаракатсиз ҳам намоён бўлади, деган фикрни билдиради. Дарҳақиқат, ахлоқийлик фақат инсоннинг хатти-ҳаракати, қилмиши орқали юзага келади; одам токи

ҳаракатсиз экан, биз унинг на яхшилигини, на ёмонлигини биламиз; муайян хатти-ҳаракат содир қилинганидан кейингина биз уни ё эзгулик, ё ёвузлик, ё яхшилик, ё ёмонлик сифатида баҳолаймиз. Гўзаллик эса, ўзини ҳаракатсиз ҳам намоён этаверади.

Шунингдек руҳшуносликка ҳам, эстетикака ҳам тенг алоқадор бўлган санъат руҳшунослиги ва бадиий ижод руҳшунослиги деб аталган йўналишлар мавжуд.

Шунингдек, эстетиканинг социология (ижтимоийшунослик) билан алоқадорлиги ҳам муҳим. Маълумки, ҳар бир санъат асари алоҳида инсон шахсига эътибор қилгани холда, жамиятни ижтимоий муносабатлар тизими сифатида бадиий тадқиқ қилади. Ҳатто инсон ва жамият бевосита акс этмаган манзара жанридаги асарда ҳам, ижтимоийлик жамият аъзоси–муаллиф қарашларининг билвосита инъикоси бўлмиш услубда ўзини кўрсатади

Эстетиканинг диншунослик билан алоқаси алоҳида диққатга сазовор. Чунки дин ва санъат доимо бир-бирини тўлдириб келади ва кўп ҳолларда бири бошқаси учун яшаш шарти бўлиб майдонга чиқади

Эстетиканинг педагогика билан алоқасини биз тарбия муаммоларини ҳал қилишда кўрамиз. Чунки педагогика ҳам маълум маънода эстетика тарбияси билан шуғулланади. Лекин бу тарбия алоҳида-алоҳида, мустақил қисмларга бўлинган холда, турли ёш ва соҳалар учун махсус белгиланган тарбия тарзида, яъни муайян, аниқ чегараларда олиб борилади.

Шунингдек, эстетика семиотика–белгилар ва белгилар тизими хақидаги фан билан ҳам алоқадор. Чунки санъат асари белгилар орқали намоён бўлади. Масалан, харфлар, ноталар в.х. Бошқачароқ қилиб айтганда, билиш ва баҳолаш фаолияти натижаларини, яъни семантик ва прагматик ахборотни ўзида мужассам қилган санъат асари ўша ахборотни етказиб беришга ҳам мўлжалланган. Шунингдек, эстетика кибернетика, экология ва юқорида айтиб ўтганимиздек, барча санъатшунослик фанлари билан ҳам яқин алоқадорликда иш олиб боради.

2. Ўтмишда эстетик қарашлар , ғоялар, таълимот ва назариялар фалсафа негизида пайдо бўлди.

Эстетик ғоялар дастлаб Шарқ ўлкаларида Миср, Месопотамия, Бобил, Ҳиндистон, Эрон ва Туронда пайдобўлган.

Қадимги Юнон мутафаккирлари Пифагор, ГЕРАКЛИТ, Демокрит, Сукрот, Афлотун ва Аристотелларнинг эстетик таълимотлари муҳим аҳамиятга эга.

Марказий Осиё Уйғониш даври мутафаккирлари Хоразмий, Аҳмад Фарғоний, Форобий, Беруний, Ибн Сино А.Навоий, Бехзод, Бобур каби ижодкорларнинг эстетик қарашлари моҳиятини нафосат билан маънавий – ахлоқий қадриятларнинг мутаносиблиги ни вужвудга келтириш ғояси ташкил этади.

Мусулмон Шарқи эстетик тафаккури ислом дини шариати, унинг манбалари бўлган Қуръони Карим ва Ҳадиси Шариф кўрсатмалари билан чамбарчас боғлиқ.

Ислом эстетикасида меъморий бинолари шакли-шамойилида мусулмон кишисининг мақсад ва мазмунининг рамзий ифодаси ҳисобланади.

3. XIX-XX асрларда эстетик тараққиёт. Шарқ ва Ғарб мутафаккирлари таълимотларида ўз ифодасини топди. Лекин жамиятнинг юксак суръатлар билан ўсиши натижасида эстетик онгнинг мазмуни ,ҳамда инсонлар турмуш даражасидаги янгиликлар кўламнинг ўсиши натижасида кўплаб янгиликлар киритилди. Жумладан , техника тараққиёти натижасида дизайн соҳасининг шиддатли ўсиши санъатнинг ўзига хос йўналишларини шаклланишига сабаб бўлди.

Такрорлаш учун саволлар

1. «Эстетика» тушунчаси нимани англатади?
2. Нега биз бу фанни «эстетика» деб атаيمиз?
3. Гўзаллик фалсафаси деганда нимани тушунамиз?
4. Нима учун эстетикани санъат фалсафаси деб аташади?
5. Эстетиканинг ахлоқшуносликка алоқадорлиги ва ундан фарқи нималарда кўринади?
6. Эстетика яна бошқа қайси фанлар билан ўзаро алоқадор?
7. Эстетиканинг амалий аҳамияти қай тарзда намоён бўлади?
8. Шарқ мутафаккирлари таълимотида илгари сурилган қандай ғояларни биласиз?
9. Минатюра санъатининг ривожланиши эстетик фаолиятнинг қайси турларини ривожланишига сабаб бўлди?
10. Фан-техника тараққиётининг XX асрдаги аҳамиятини қандай мисоллар орқали таҳлил эта оласиз?

6-мавзу. Эстетика фанининг мезони категориялари.

РЕЖА:

1. Гўзаллик.
2. Улуғворлик .
3. Фожиявийлик ва кулгилилиқ.

1. Эстетик объект нима? Аслини олганда, эстетик бўлмаган нарсаларнинг ўзи йўқ. Муайян шарт-шароитда ҳар қандай нарса, воқеа–ходиса эстетик табиатга эга бўлиб, эстетик муносабат ва эстетик баҳо объектга айланиб қолиши мумкин. Лекин улар маълум талабаларга жавоб беришлари керак: биринчидан, аниқ ҳис-туйғу, сезги–идрок қобилияти ва имкониятига эга бўлиши; иккинчидан, у ёки бу воқеа–ходиса инсоний алоқалар ва муносабатларга киришиб, ижтимоий аҳамият касб этиши керак.

Эстетик объектнинг зарур томони, эстетик муносабат субъектидир. Эстетик субъект–ўз таркибида жамиятнинг зарур бўлақларини бириктирган, турли соҳаларда моддий-маънавий фаол иш олиб борадиган ижтимоий гуруҳлар ҳамда айрим шахслардан иборатжуда мураккаб ижтимоий ҳосилдир.

Эстетик муносабат–субъект билан объект ўртасидаги ўзига хос алоқалар турли билан тавсифланади. Гўзалликни идрок этиш жараёнида содир бўладиган ўзаро ҳаракатлар эстетик муносабат заминидир. Унда ҳис-ҳаяжонлар махсус ўрин эгалайди. Ҳис-ҳаяжон эстетик муносабатнинг барча поғоналарида амал қилиб, лаззатланиш, ҳаяжон ҳолати билан яқунланади. Эстетик лаззат мураккаб рухий ҳолат бўлиб, ўзида бутун бир ҳаяжонлар туркумини, фараз қилишни, хилма-хил таассурот ва тасавурларни бирлаштиради. Эстетик муносабат ҳаяжонлар билан бирга ўз ичига ақлий жиҳатларни ҳам қамраб олади. Бунда нафақат эстетик муносабат объекти, балки эстетик туйғулар ва кечинмалар ҳам таҳлил ва фикр – мулоҳаза мавзуига айланади.

2. Эстетик англаш объектив дунёга нисбатан бўлган инсон муносабатининг субъектив томонидир. У ижтимоий онг шаклларида бири сифатида ахлоқий онг, ҳуқуқий онг, диний онг, фалсафий онг каби ижтимоий ҳодисалар билан бир каторда туради. Ижтимоий ҳаёт ижтимоий онг барча шаклларида умумий пойдеворидир.

Эстетик–маънавий-рухий ҳодисалар мажмуи бўлиб, улар ижтимоий ҳаёт заминиде вужудга келадиган эстетик ҳис, дид, фикр, орзу, қараш, назария тизимини англатади. Эстетик онг ижтимоий ҳаёт заминиде унинг билан муносабат тарзда ўзгариб, ривожланиб, такомиллашиб боради.

Эстетик англаш жамият ҳаётида гуруҳий манфаатлар ифодаси тарзида ҳам намоён бўлади. Эстетик онгнинг нисбий мустақиллиги кўринишларидан бириворисийликдир. Эстетик англаш ёхуд онг ижтимоий ҳаёт инъикоси бўлиб, жамият ҳаётида муҳим ўрин тутаети, унга ҳар томонлама таъсир ўтказаети. Жамият таракқиётида бирор жабҳа, нарса, зарра йўқки, улар эстетик дид, орзу қарашлардан четда қолган бўлсин. Эстетик онг моддий ишлаб чиқариш ва маънавий бойлик яратишдан озик олибгина қолмай, айни чоғда уларга жумладан,

сиёсат, ахлоқ-одоб, дин, фалсафа, фан соҳаларига ҳам бевосита таъсир ўтказди.

Эстетик англаш ижтимоий онгнинг махсус шакли сифатида эстетик фаолият билан узвий боғлиқ бўлиб, эстетик фаолият жараёнида шаклланади ва қарор топади. Эстетик онг аслида эстетик фаолият маҳсулидир.

Эстетик онг бадиий онг билан чамбарчас боғлиқ.

Эстетик онг- маънавий руҳий ҳодисалар мажмуи бўлиб, улар ижтимоий ҳаёт заминида вужудга келган эстетик ҳис, эстетик дид, эстетик фикр, орзу, назария тизимини англатади. Эстетик онг ижтимоий ҳаёт заминида унинг билан мутаносиб тарзда ўзгариб, ривожланиб, тьакомиллашиб боради.

3.Эстетиканинг асосий категориялари : гўзаллик ва улуғворлик, фожиавийлик ва кулгулилик киради. Энг яхши санъат асарлари илм-фан кишида хаёл-фараз вужудга келтиради ва яхлит, эстетик ҳис-туйғусини уйғунлаштиради, ғайритабиий тафаккур қилиш қобилиятини оширади, эркин дунёқараш бахш этади, юксак мулоқот маданиятини шакллантиради, ҳозирги фан равнақи учун муҳим аҳамият касб эхтадиган қобилият-имкониятларини сафарбар қилишга ундайди.

Гўзаллик - эстетиканинг асосий тушунчаси. Зеро, гўзаллик - эстетик оламининг мағзи, бош хоссаси, моҳияти, асосини ташкил қилади.

Улуғворлик-эстетик ва ахлоқий мезонлар билан боғланиб, ниҳоя даражада яққол ва бевосита амал қиладиган эстетик мезоний тушунчани ташкил этади.

Улуғворлик кўллами гўзаллик кўламиндек чексиз ва бениҳоят. Улуғворлик табиатда, жамиятда, инсон ишларида, унинг фаолият маҳсулотларида жамлангандир. Улуғворлик белгисига эга бўлган барча нарсаларнинг, ҳодисаларнинг ҳаммасига ҳос бўлган умумийлик-уларнинг меъёрий баркамоллиги, шу қадарки, ундан ташқарида меъёр қонуни бузилиши мумкин.

Улуғворлик категорияси одамлар учун алоҳида аҳамиятли ҳодисалар сирасига киради. Бундай ҳодисалар моҳиятан шу қадар кенг кўламлики, улар ижтимоий тараққиётнинг маълум босқичида тўла ўзлаштирилиши мумкин бўлмайди, шунинг учун одамларни фаол ҳаракатга, ўзларидаги ижодий имкониятларни ишга солишга доимо рағбатлантиради.

4.Фожиалилик ва кулгулилик эстетик тушунчалари ёрдамида ҳаёт зиддиятлари ва тўқнашувлари баҳоланади ва мушоҳада қилинади. Улар – ижтимоий хусусиятга эга тушунча сифатида ёлғиз инсонгагина ҳос хичс-туйғу эканлиги, фақат ижтимоий муносабатлар жараёнидагина намоён бўлишлари билан изоҳланади.

Санъат асарларида фожиалилик ва кулгилилик яхлит намоён бўлади.Улар бошқа эстетик тушунчалардан қанчалик фарқ қилмасин, уларни гўзаллик ва хунуклик каби ижтимоий эстетик орзулар билан боғлиқ ҳолда , уларнинг тарихий ва нисбий табиатини инобатга олган ҳолда мушоҳада қилиш зарур.

Такрорлаш учун саволлар

2. Нима учун гўзаллик эстетиканинг асосий мезоний тушунчаси дейилади?
3. Инсон гўзаллигини қандай тушунасиз?
4. Улуғворлик нималарда намоён бўлади?
5. Қайси бадиий асарда улуғворлик намуналарини кузатгансиз?
6. Жамиятдаги улуғворликка қандай мисол келтирасиз?

7. Қайси санъат асарида кулгу намуналарини кузатгансиз?
8. Воқелик эстетик муносабат нима?
9. Эстетиканинг тузилиши ва унинг намоён бўлиш хусусиятлари?
10. Эстетиканинг таркибий қисмлари нималардан иборат?
11. Эстетика ва амалий фаолият нима?
12. Гўзаллик ва улуғворлик тушунчалари билан фожиавийлик ва кулгулилик тушунчаларнинг ўзаро фарқи нимада?

7-мавзу. Санъатнинг нафосатли моҳияти ва санъат турлари.

РЕЖА:

1. Бадиий асарни эстетик идрок этишнинг ўзига хос хусусиятлари.
2. Санъат асарларини эстетик идрок этишда ижодийлик.
3. Эстетик тарбия ва унинг замонавий йўналишлари, воситалари.

1. Бадиий асарни эстетик идрок этишнинг ўзига хос хусусиятлар. Санъат нафақат инсоннинг ўзини, балки унинг идрок этиши мумкин бўлган барча нарсаларни, воқеа-ҳодисаларни акс эттириб, ҳиссий туйғу келтириб чиқаради. Санъат инсонни бевосита акс эттирмасда, биро нарсга инсон муносабатини фаол ифодалайди, бирор нарсани инсон мезони билан баҳолайди. Баҳолашда эса ҳамиша инсон моҳиятини англашга қаратилган билиш ҳолати мавжуддир. Санъат нарсаларда, табиат ҳодисаларида инсон учун аҳамиятли бўлган маъно излайди, кидириб топади ва ишга солади. Санъат воқеликнинг ҳар қандай ҳодисасида ижтимоий маъно пайдо қилади.

Санъат ва ахлоқнинг бош мавзуи инсондир. Санъат инсоннинг мақсад-манфаатлари, фикр-мулоҳазалари, ҳис-туйғулари, ички кечинмалари нуқтаи назаридан акс эттирса, ахлоқ инсон ижтимоий алоқа лари ва муносабатларининг мағзига сингиб кетади. Ҳаётда, майян жамиятда ахлоқ-одобга алоқадор бўлмаган бирор воқеа-ҳодиса содир бўлмайди. Одамларнинг ўзаро муносабатлари ва муомалалари ахлоқнинг бевосита объекти бўлиб хизмат қилади.

Назм ва тасвирий санъат турлари бир-бирига қиёсланганда, уларнинг мавзулари бошқа-бошқа бўлиб, мавзу хусусиятлари эса тасвир воситаларидан келиб чиққанлигини кўрамыз. Иккинчи йўналиш-инсон ҳис-туйғуси бойлиги, идрок этиш хусусиятлари, инсон маънавий қобилияти билан боғлиқ.

Санъат турлари вужудга келиш манбаига эга бўлган бу икки нуқтаи назарда ўзаро зиддият йўқ, лекин маълум фарқлар мавжуд. Санъат турларининг ҳосил бўлишида воқеликнинг ҳал қилувчи аҳамиятини тан олган ҳолда, аввало, инсон идроки хусусиятларини эътиборга олиб, санъаткор фойдаланадиган моддий ашё хусусиятларини ҳам назардан қочирмаслик керак. Моддий ашё кўп жиҳатлардан у ёки бу санъат турига хос бўлган тасвирили-ифодалари воситалар хусусиятларини юзага келтиради.

2. Санъат асарларининг эстетик идрок этиш жараёнида бир қанча санъат турлари вужудга келган.. Мусиқа инсон ҳис-туйғу маданияти, тасвирий санъат синчков кузатиш маданияти: очик сахна (эстрада) ва цирк санъати эса кўнгил очиш, тамоша маданиятини юксалтиришга хизмат қилади. Санъат амалиёти давомида

унинг икки хусусияти-ажралиш ва жамланишга мойиллик яккол кўзга ташланади. Ажралиш санъати янги турларининг вужудга келиши, уларнинг мустақилликка интилиши билан боғлиқ бўлса, жамланиш санъат турларининг бирор қоришмага (синтезга) интилишида кўринади. Бу икки мойиллик инсоният бадиий тафаккури тараққиётининг барча даврларига хосдир. Аммо у ёки бу даврда улардан бири устивор бўлган ва ҳар хил мазмун касб этган. Санъатни ҳозир фазоли, вақтли, фазоли-вақтли кўринишларга бўлиб ўрганиш таомилга кирган. Фазоли кўринишга тасвирий санъат, ҳайкалтарошлик, чизикли расм (графика), амалий санъат ва меъморчилик; вақтли кўринишига бадиий адабиёт ва мусиқа, фазоли-вақтли кўринишга эса театр, кино «ойнаи жаҳон» киради.

Ҳодисаларнинг аниқ-туйғули қиёфасини акс эттириши ёки акс эттирмаслигига қараб тасвири ва тасвири бўлмаган кўринишларга ҳам эгадир. Тасвирий санъат ва ҳайкалтарошликда ҳаёт манзаралари воқеликнинг ҳис-туйғули қиёфасини яратиш орқали намоён бўлса, адабиёт ва мусиқада ҳаёт манзаралари фикрлар ва туйғулар оқимини умумлаштириш асосида акс эттирилади. Масалан, адабиёт ва мусиқа моддий жисм (нарса) нинг ҳис-туйғули қиёфаси идрокни ҳосил қилмайди, балки воқеликни кечинмалар, ҳис-туйғулар орқали акс эттириб, юксак тасвир даражасига эришади. Адабиёт ва мусиқа «тили»га бошқа санъат турлари қиёфаларини «кўчириб» ифодалаш мумкин. Тасвирий санъат эса ранго-ранг туйғули-идрокли жисмий оламни бевосита акс эттиришда фақат ифода рамзидан фойдаланади. Ранг, ёруғлик, нур-соя каби тасвирий-ифодавий воситалар орқали воқеликдаги сезги ва туйғуларни умумлаштирган ҳолда намоён қилади.

Санъат турлари идрок этиш жиҳатдан ҳам ҳар хил кўринишларга бўлинади; улар кўз билан кўриладиган асарлар бўлиб, тамошали санъат турлари деб аталади. Буларга тасвирий санъат, ҳайкалтарошлик, меъморчилик, бадиий фото асарлари киради. Мусиқани эшитиладиган санъат тури деймиз. Театр санъати эса томоша туридир.

Ижтимоий аҳамиятига кўра санъат турларининг фойдали-амалий бурч-вазифаларини икки бурчли, бир бурчли, тадбиқий ва «тоза» бурч-вазифа кўринишларига бўлиш мумкин. Меъморчилик, амалий санъат, халқ хунармандчилиги, тадбиқий бурч кўринишига эга. Бу санъат турларида бадиийлик фойдали-амалий идрок билан узвий бирликда намоён бўлади. Масалан, ҳарбий мусиқа давлат мадҳияси ёки адабиёт, тасвирий санъат соҳаларининг (байроқ, тамға) ахборот-ҳужжат томонлари шундай хусусиятга тамошали, ҳам эшитиладиган санъат туридир.

3.Эстетик тарбия моҳиятига кўра, инсоний аъмол (идеал) билан боғлиқ бўлиб, мазкур аъмол эгаси бўлган шахс бошқалар орасида нафис дидга, покиза туйғуларга эгаллиги билан ажралиб туради. Маълумки, шахс ижтимоий тараққиётнинг турли хил жабҳаларида иштирок этиши баробарида бевосита мазкур тизимда фаолият олиб боради. Пировардида шахс бу билан ижтимоий тараққиётнинг эстетик субъектига айланади. Шунга кўра, айтишимиз мумкинки, жамиятда яшаётган бирор-бир шахс эстетик жараёнлардан четда турмайди, аксинча, ўзининг муайян ҳатти-ҳаракати билан мазкур жараёнларга у ёки бу даражада таъсир кўрсатади. Эстетик тарбиянинг мақсади ана шундай таъсирларни гўзаллик, улуғворлик, эстетика асосида йўналтиришдан иборат.

Ҳозирда эстетик тарбиянинг кўлами тобора кенгаймоқда. Шунга кўра, эстетик тарбия ўз олдида талайгина улугвор вазифаларни кўйган;

— кишиларда санъат асарлари, бадиий ижод намуналарини нафақат фаол ўзлаштириш балки, уларнинг эстетик моҳиятини англаш ва баҳолаш қобилиятини такомиллаштириш;

— жамият аъзоларининг ижодий имкониятларини намоён қилдириш ва улардан фойдалана билишга ишонч туйғусини уйғотиш;

— табиат ҳамда жамият ижтимоий жараёнларига соф туйғу билан муносабатда бўлишга ва уларни раванқ топтириш йўлида астойдил фаолият олиб бориш кўникмаларини ҳосил қилиш;

— ўтмиш маънавий меъросимизга ҳурмат ҳиссини уйғотиш, миллий ғурур, миллий ифтихор туйғуларини шакллантириш учун замин яратиш;

— ижоднинг барча турларини тараққий эттириб жаҳонга юз тутиш ва уларни миллат манфаатлари учун наф келтирадиган томонларини тарғиб қилишга ундашдек долзарб вазифалардир.

Таянч тушунчалар

Бадиий идрок, эстетик идрок, ҳиссий идрок, ақлий идрок, эстетик тарбия, санъат, замонавий комил инсон, омиллар, воситалар. Тасвирий санъат, театр, телевидение, кино, адабиёт, мазмун ва шакл, бадиий идрок, эстетик идрок, эстетик билиш, бадиий ҳақиқат, бадиий қиёфа, бадиий ижод, бадиий образ, бадиий талқин, қобилият, талант, истеъдод, қоришма (синтез), техника эстетикаси (дизайн), театр, кино, ҳайкалтарошлик, ойнаи жаҳон (телевидение), фожеа, комедия, драма, роман, қисса, рубоий, ғазал, жанр.

Такрорлаш учун саволлар

1. Қандай санъат турларини биласиз?
2. Санъатнинг эстетик моҳияти нимада?
3. Бадиий ижод жараёнинг муҳим хусусиятлари нимада ифодаланади?
4. Сиз қайси санъат турини ёқтирасиз ва нима учун?
5. Бадиий идрок нима?
6. Эстетик идрок деганда нималарни тушунасиз?
7. Эстетик ва бадиий тарбия ўртасидаги фарқ ва бирлик нималарда ифодаланади?
8. Нима учун санъатни эстетик тарбиянинг энг муҳим воситаси дейиш мумкин?
9. Эстетик тарбиянинг воситалари ва омиллари нима?

8-МАВЗУ: МАНТИҚ ИЛМИНИНГ ПРЕДМЕТИ ВА АҲАМИЯТИ. ФОРМАЛ МАНТИҚНИНГ АСОСИЙ ҚОНУНЛАРИ

Режа:

1. Тафаккур - мантиқ илмининг ўрганиш объекти сифатида.
2. Тафаккурнинг мантиқий шакллари ва қонунлари.
3. Мантиқ фанининг предмети ва аҳамияти.
4. Тўғри фикрлашнинг асосий қонун-қоидалари.

1. Мантиқ илмининг ўрганиш объектини тафаккур ташкил этади. «Тафаккур» арабча сўз бўлиб, ўзбек тилидаги «фикрлаш», «ақлий билиш» сўзларининг синоними сифатида қўлланилади. Тафаккур билишнинг юқори босқичидир. Унинг моҳиятини яхшироқ тушуниш учун билиш жараёнида тутган ўрни, билишнинг бошқа шакллари билан бўлган муносабатини аниқлаб олиш зарур.

Предмет ва ҳодисаларнинг моҳиятини тушунишга тафаккур ёрдамида эришилади. Тафаккур билишнинг юқори-рационал (лотинча ratio-ақл) билиш босқичи бўлиб, унда предмет ва ҳодисаларнинг умумий, муҳим хусусиятлари аниқланади, улар ўртасидаги ички, зарурий алоқалар, яъни қонуний боғланишлар акс эттирилади.

2. Тафаккур уч хил шаклда: тушунча, ҳукм (мулоҳаза) ва хулоса чиқариш шаклида мавжуд.

ТАФАККУР ШАКЛИ фикрнинг мазмунини ташкил этувчи элементларнинг боғланиш усули, унинг структураси (тузилиши) дир. Фикрлаш элементлари деганда, предметнинг фикрда ифода қилинган белгилари ҳақидаги ахборотлар тушунилади.

Фикрни тўғри қуришга тафаккур қонунлари талабларига риоя қилингандагина эришилади. Тафаккур қонунлари мазмунидан келиб чиқадиган, муҳокамани тўғри қуриш учун зарур бўлган талаблар фикрнинг аинқлиги, изчил. Етарли даражада асосланган бўлишидан иборат.

3. Мантиқни тафаккур шакллари ва қонунларини ўрганувчи фан, деб аташ мумкин. Ҳозирги пайтда унинг формал мантиқ, диалектик мантиқ ва математик мантиқ каби йўналишларини фарқ қилиш мумкин. **Формал мантиқ** тафаккурнинг структурасини фикрнинг конкрет мазмуни ва тараққиётдан четлашган ҳолда, нисбатан мустақил равишда олиб ўрганади. Унинг диққат марказида муҳокамани тўғри қуриш билан боғлиқ қоидалар ва мантиқий амаллар ётади.

Формал мантиқга тўғри тафаккур шакллари ва қонунларини ўрганувчи фалсафий фан, деб таъриф бериш мумкин.

Диалектик мантиқ, формал мантиқдан фарқли ўлароқ, тафаккурни унинг мазмуни ва шакли бирлигида ҳамда тараққиётида олиб ўрганади. Математик мантиқ эса тафаккурни математик методлар ёрдамида тадқиқ этади. У ҳозирги замон математикасининг муҳим йўналишларидан бири бўлиб, тафаккурни мантиқий ҳисоблаш деб аталадиган юқори даражада абстрактлашган ва формаллашган системада таҳлил қилади.

Биз ўрганадиган фан формал мантиқ⁵ бўлиб, у ҳозирги пайтда ўзининг махсус формаллашган тилига, тўғри муҳокама юритиш учун зарур бўлган самарали мантиқий методлари ва усулларига, концептуал воситаларига эга. Тафаккурни ўрганувчи бошқа фанлар, хусусан фалсафа, психология, физиология билан

⁵ Формал мантиқ баъзан умумий мантиқ деб ҳам юритилади. Классик ва ноклассик мантиқлар унинг тараққиётининг асосий йўналишлари ҳисобланади. Символик мантиқ деган ибора ҳам мавжуд бўлиб, у формал мантиқнинг ҳозирги босқичини ифода этиш учун ишлатилади.

хамкорлик қилади ҳамда илмий билимлар системасида ўзининг муносиб ўрнига эга. Айниқса, унинг билиш методи сифатидаги аҳамияти катта.

4. Фанучун формал мантик мураккаб муаммоларни ечиш воситасини беради. Бундай воситалар, одатда, илмий назариянинг структурасини ўрга-нишда, унда ишлатиладиган формализмнинг моҳиятини тушунириб беришда, формалзиддиятлар бўлса, уларни аниқлашда муҳима аҳамиятга эга.

Формал мантикнинг асосий қонунлари қуйидагилардан иборат:

1. Айният қонуни.
2. Нозидлик қонуни.
3. Учунчиси истисно қонуни.
4. Етарли асос қонуни.

Такрорлаш учун саволлар

1. Тафаккурнинг асосий хусусиятлари нималардан иборат?
2. Тафаккур шакли нима?
3. Тафаккур қонуни нима?
4. Формал мантик нимани ўргагади?
5. Тафаккур қонунлари нималари нималарни акс эттиради?
6. Формал мантикнинг асосий қонунларини санаб беринг?

Мавзу бўйича топшириқлар ва тавсиялар

1. Фикрнинг шакл жиҳатидан тўғри қурилиши ва мазмуни жиҳатидан чин бўлиши ўртасидаги муносабатни ўрганишга эътибор беринг.
2. Тафаккур шакли ва қонунларининг нима эканлигини яхши билиб олинг.
3. Муҳокамани тўғри қуриш учун зарур бўлган талабларни ёдда сақланг.
4. Тафаккур қонунларининг муҳокама юритиш жараёнидаги ўзаро алоқаларига, биргаликда амал қилишига алоҳида эътибор беринг.

9-мавзу: Тафаккурнинг асосий мантиқий шакллари: Тушунча, ҳукм, хулоса.

Режа:

1. Тушунча.
2. Ҳукм.
3. Хулоса.

1. Тушунча предмет ва ҳодисаларнинг умумий ва муҳим белгиларини ифодаловчи тафаккур шакли. Тушунчанинг шаклланиши сўз билан узвий боғлиқ. Улар ўртасидаги алоқадорлик тафаккур ва тил ўртасидаги боғланишнинг конкрет тарзда намоён бўлишидир.

Тушунчалар сўз ва сўз бирикмалари ёрдамида ифода қилинади. Масалан «талаба», «тарих факултети», «Ўзбекистон миллий университети» ва шу кабилар сўзлардан иборат. Шунингдек фан техникада кўпроқ терминлардан фойдаланилади. **Термин** қатъий битта тушунчани ифода қилувчи сўз бўлиб, муайян илмий билиш соҳасида бир хил маънода ишлатилади.

Тушунча ўзининг мазмуни ва ҳажмига эга. **Тушунчанинг мазмуни**ни унда фикр қилинаётган предметнинг муҳим белгилари йиғиндиси ташкил этади.

Тушунчанинг ҳажми эса унда фикр қилинаётган предметлар йиғиндисидан иборат.

Тушунчанинг мазмуни ва ҳажми узвий боғлиқ бўлиб, у тушунчанинг мазмуни ва ҳажми ўртасидаги тесқари нисбат қонуни ёрдамида ифодаланади. Бу қонунга мувофиқ тушунчанинг ҳажми кенгайтирилса, мазмуни тораяди ва аксинча ҳажми торайтирилса, мазмуни кенгаяди. Масалан, «Фан» тушунчасининг мазмунига «мантиқ»га оид бўлиш» белгисини қўшиш билан ҳажм жиҳатидан ундан торроқ бўлган «мантиқ фани» тушунчасига ўтилади.

«Фан» тушунчасининг ҳажмини кенгайтириш билан мазмун жиҳатидан унга нисбатан торроқ бўлган «ижтимоий онг шакли «тушунчаси ҳосил қилинади. Бунда фақат фанга хос бўлиб, бошқа ижтимоий онг шаклларида, масалан санъатда бўлмаган специфик белгилар тушунча мазмунидан чиқариб ташланади.

Бу қонун тушунчалар билан олиб бориладиган қатор мантиқий амаллар асосида ётади.

2. Мантиқда тушунчалар мазмуни ва ҳажми бўйича бир қанча турларга бўлинадилар. Хусусан, ҳажмига кўра яқка ва умумий тушунчалар фарқ қилинади.

Фикр юритиш жараёнида айирувчи ва тўпловчи тушунчаларни фарқ қилиш ҳам муҳим аҳамиятга эга.

Мазмуни бўйича тушунчалар, аввалам бор, абстракт ва конкрет тушунчаларга бўлинадилар. Конкрет тушунчаларда предмет ўзининг белгилари билан биргаликда фикр қилинади. Абстракт тушунчаларда эса предметнинг белгилари ундан фикран ажратиб олиниб, алоҳида акс эттирилади.

Мазмуни бўйича яна нисбатсиз ва нисбатдош тушунчаларни ҳам ажратиш мумкин. Нисбатсиз тушунчалар нисбатан мустақил, алоҳида мавжуд бўлган предметларни акс эттиради. «Давлат», «Бадиий асар» ана шундай тушунчалардир.

Нисбатдош тушунчалар эса зарурий равишда бир-бирининг мавжуд бўлишини тақозо қиладиган предметларни акс эттиради. **Тушунчалар билан олиб бориладиган мантиқий амаллар қуйидагилардан иборат:**

1. Тушунчаларни чегаралаш ва умумлаштириш.
2. Тушунчаларни бўлиш. Классификация (туркумлаш).
3. Тушунчаларни таърифлаш. Таърифлашга ўхшаш усуллар.
4. Синфлар устида амаллар.

3. **Ҳукм** предметга маълум бир хоссанинг, муносабатнинг хослиги ёки хос эмаслигини ифодаловчи тафаккур шаклидир.

Ҳукмнинг асосий вазифаси предмет билан унинг хусусияти, предметлар ўртасидаги муносабатларни кўрсатишдир. Ана шунинг учун ҳам у доимо тасдиқ ёки инкор шаклдаги фикрдан иборат бўлади. Фикр юритиш жараёнида биз предмет ва ҳодисаларнинг оддий, ташқи хусусиятлари билан бирга уларнинг ички, зарурий боғланишларини, муносабатларини билиб борамиз. Предмет ва ҳодисаларнинг хусусиятларини кетма-кет ўрганиб, улар ҳақида турли абстракциялар ҳосил қиламиз. Бу абстракциялар ҳукмлар ёрдамида ифодаланади. Билимларимиз турлича бўлгани учун, уларни ифодалайдиган ҳукмлар ҳам ҳар

хил бўлади. Баъзи ҳукмларда аниқ, текширилган билимлар ифодаланса, бошқаларида хусусиятнинг предметга хослиги тахмин қилинади, яъни ноаниқ билимлар ифодалансади.

Ҳукмлар нисбатан тугал фикрдир. Унда конкрет предмет билан унинг конкрет белгиси ҳақида билим ифода қилинган бўлди.

Ҳукмлар воқеликка мос келиш даражасига кўра чин, хато ва ноаниқ (эхтимол, тахминий) бўлади. Обьектив воқеликка мос келган, уни тўғри ифодалаган ҳукмлар чин, мос келмаганлари хато бўлади. Айни вақтда чинлигини ҳам, хатолигини ҳам аниқлаб бўлмайдиган ҳукмлар – ноаниқ ҳукмлар мавжуддир.

Ҳукмлар тилда гаплар орқали ифодалансади. Ҳукм мантиқий категория бўлса, гап грамматик категориядир. Ҳукмлар асосан дарак гап орқали ифодалансади. Фақат дарак гаплардагина фикр тасдиқ ёки инкор ҳолда бўлади.

Ҳукмнинг асосий иккита тури фарқланади : оддий ҳукм ва мураккаб ҳукм.

4. Ҳукмлар (мулоҳазалар) ўртасидаги муносабатлар

Мулоҳазалар (ҳукмлар) ҳам тушунчалр каби таққосланадиган (умумий субъект ёки предикатга эга бўлган) ва таққосланмайдиган турларга бўлинади. Таққосланадиган мулоҳазалар сиғишадиган ёки сиғишмайдиган бўлади. Мантиқда икки мулоҳаза (р ва қ) дан бирининг чинлигидан иккинчисининг хатолиги зарурий келиб чиқадиган бўлса, улар ўзаро сиғишмайдиган мулоҳаза (ҳукм) лар дейилади. Сиғишмайдиган мулоҳаза (ҳукм) лар бир вақтда чин бўла олмайди. Сиғишадиган мулоҳазалар айнан бир фикрни тўлиқ ёки қисман ифодалайди. Сиғишадиган мулоҳаза (ҳукм) лар ўзаро эквивалентлик, мантиқий бўйсунуш ва қисман мос келиш (субконтрар) муносабатида бўлади.

Сиғишмайдиган ҳукмлар қарама-қаршилик (контрар) ва зидлик (контрадикторлик) муносабатида бўлади. Мулоҳаза (ҳукм) лар ўртасидаги муносабатларнинг схематик ифодаси «мантиқий квадрат» деб аталади. Мантиқий квадрат орқали мулоҳаза (ҳукм) лар ўртасидаги чинлик муносабатлари аниқланади.

Воқеликни билиш жараёнида инсон янги билимларга эга бўлади. Бу билимлар абстракт тафаккур ёрдамида, мавжуд билимларга асосланган ҳолда вужудга келади. Бундай билимларни ҳосил қилиш мантиқ илмида хулоса чиқариш, деб аталади.

Хулоса чиқариш деб бир ва ундан ортиқ чин мулоҳазалардан маълум қоидалар ёрдамида янги билимларни келтириб чиқаришдан иборат бўлган тафаккур шаклига айтилади.

Хулоса чиқариш жараёни асослар, хулоса ва асослардан хулосага ўтишдан ташкил топади. Тўғри хулоса чиқариш учун, аввалам бор, асослар чин мулоҳазалар бўлиши, ўзаро мантиқан боғланиши керак.

Масалан, «Аристотель-мантиқ фанининг асосчиси» ва «Платон юнон файласуфидир» деган икки чин мулоҳазадан хулоса чиқариб бўлмайди. ×унки бу мулоҳазалар ўртасида мантиқий алоқадорлик йўқ.

Хулоса асослари ва хулоса ҳам ўзаро мантиқан боғланган бўлиши шарт. Бундай алоқадорликнинг зарурлиги хулоса чиқариш қоидаларида қайд қилинган бўлади. Бу қоидалар бузилса, тўғри хулоса чиқмайди. Масалан «Талаба А – аълочи» деган мулоҳазадан «Талаба А – одобли», деб хулоса чиқариб бўлмайди.

Хулоса чиқариш хулосанинг чинлик даражасига кўра, аниқроғи, хулоса чиқариш қоидаларининг қатъийлигига кўра ҳамда хулоса асосларининг сонига ва фикрнинг ҳаракат йўналишига кўра бир қанча турларга бўлинади.

Мазкур классификацияда хулоса чиқаришни фикрнинг ҳаракат йўналиши бўйича турларга ажратиш нисбатан мукамалроқ бўлиб, у хулоса чиқаришнинг бошқа турлари ҳақида ҳам маълумот бериш имконини яратади. Хусусан, дедуктив хулоса чиқариш зарурий хулоса чиқариш, индуктив хулоса чиқариш (тўлиқ индукцияни ҳисобга олмаганда) ва аналогия эҳтимолий хулоса чиқариш, деб олиб қаралиши, бевосита хулоса чиқариш эса дедуктив хулоса чиқаришнинг бир тури сифатида ўрганилиши мумкин.

а) ДЕДУКТИВ ХУЛОСА ЧИҚАРИШ

Дедуктив хулоса чиқаришнинг муҳим хусусияти унда умумий билимдан жузъий билимга ўтишнинг мантиқан зарурий характерга эгаллигидир. Унинг турларидан бири бевосита хулоса чиқаришдир.

Фақат биргина мулоҳазага асосланган ҳолда янги билимларнинг ҳосил қилиниши бевосита хулоса чиқариш деб аталади. Бевосита хулоса чиқариш символик мантиқда қуйидагича ифодаланади: $X_{SP} \supset Y_{SP}$, бунда X ва Y оддий қатъий мулоҳазаларни (A, E, I, O), S ва P лар эса мулоҳазаларнинг субъекти ва предикатини ифодалайди. X_{SP} - хулоса асоси ёки антеседент, Y_{SP} - хулоса ёки консеквент деб аталади. Бевосита хулоса чиқариш жараёнида мулоҳазаларнинг шаклини ўзгартириш орқали янги билим ҳосил қилинади. Бунда асос мулоҳазанинг структураси, яъни субъект ва предикат муносабатларининг миқдор ва сифат характеристикалари муҳим аҳамиятга эга бўлади. Бевосита хулоса чиқаришнинг қуйидаги мантиқий усуллари мавжуд:

б) Индуктив хулоса чиқариши

Биз аввалги мавзуда зарурий хулоса чиқариш билан (дедуктив хулоса чиқариш асосида) танишиб чиққан эдик. Мантиқда эҳтимолий хулоса чиқариш ҳам ўрганилади.

Эҳтимолий хулоса чиқариш турли ҳил шаклларда, шу жумладан, индуктив хулоса чиқариш шаклида амалга ошиши мумкин. Уларнинг барчасига хос хусусият – хулосанинг асослардан мантиқан зарурий равишда келиб чиқмаслиги ҳамда фақат маълум бир даражада тасдиқланишидир. Асосларнинг хулосани тасдиқлаш даражаси **мантиқий эҳтимоллик**, деб ном олган.

Индуктив хулоса чиқариш билан батафсилроқ танишиб чиқамиз.

Билиш, қайси соҳада амалга ошишидан қатъий назар-соғлом ақл даражасидами ёки илмий билишдами – доимо предмет ва ҳодисаларнинг ҳиссий идрок этиладиган хосса ва муносабатларини ўрганишидан бошланади. Уни фалсафада, мантиқда эмпирик билиш босқичи деб аташади. Бу босқичда субъект турли ҳил табиий жараёнлар, ижтимоий ҳодисаларда ўхшаш шароитларда маълум бир хусусиятларнинг такрорланишини кузатади. Бу ана шу турғун ҳолда такрорланиб турувчи хоссанинг айрим предметнинг индивидуал хоссаси эмас, балки маълум бир синфга мансуб предметларнинг умумий хоссаси бўлса керак, деган фикрга келишга асос бўлади. Масалан, қайси давлатда демократия принципларига яхши амал қилинса ўша давлат аҳолисининг ижтимоий турмуш даражаси юкорилигини кўзатиш мумкин. Шу асосда демократиянинг

принциплари, шартлари яхши амал қиладиган ҳар қандай давлатда аҳолининг турмуш даражаси юқори бўлади, деган хулосага келиш мумкин.

Мана шундай жузъий билимдан умумий билимга мантиқан ўтиш индукция шаклида содир бўлади (лотинча *inductio*-ягона асосга келтириш).

В) Аналогик хулоса чиқариш.

Аналогия (грек. - мослик, ўхшашлик) бавосита хулоса чиқаришнинг бир туридир. Дедуктив хулоса чиқаришда фикр умумийликдан хусусийликка қараб, индукцияда хусусийликдан умумийликка қараб ҳаракатланса, аналогияда эса бир хусусий ҳолатдан бошқа хусусий ҳолатга қараб ҳаракатланади.

Аналогияда предметларнинг ўхшаш хоссаларига асосланиб хулоса чиқарилади. Табиат ва жамиятда объектив турли-туманлик билан бир қаторда, объектив ўхшашлик ҳам мавжуддир. Улар инсон онгида ўз ифодасини топади. Объектив реалликнинг турли соҳаларига оид қонун ва қоидалар тузилиши жиҳатидан ўхшаш бўлса, улар акс эттирган воқеаликдаги турли нарса ва ходисалар ҳам маълум маънода ўхшаш бўлади.

Аналогия бўйича хулоса чиқариш объектив реалликнинг чексиз кўринишлари ҳамда унда мавжуд бўлган турли системаларнинг хоссалари, муносабатлари, структураларидаги ўхшашликларга асосланади. Масалан, сайёралар, давлатлар, ижтимоий тузумлар моҳиятида ўхшашлик бор. Билишда муҳим ва номуҳим хоссалар ўхшашлиги асосида аналогия бўйича хулоса чиқарилади.

Такрорлаш учун саволлар

1. Хулоса чиқаришнинг структураси қандай ва унинг қандай турлари мавжуд?
2. Бевосита хулоса чиқариш қандай шаклларда амалга ошади?
3. Билвосита хулоса чиқаришнинг қандай турлари мавжуд, улар ҳақида маълумот беринг?

Мавзу бўйича топшириқлар ва тавсиялар

1. Тушунча, ҳукм, хулоса чиқаришнинг асосий турлари ва улар ўртасидаги муносабатларнинг ўзаро алоқадорлигини тушуниб олинг.
2. Тушунча, ҳукм, хулоса чиқаришнинг ҳар бир турига мисоллар келтиринг.
3. Хулоса чиқаришнинг ўзига хос хусусиятларини аниқланг ва илмий индукциянинг моҳиятини тушуниб олинг.

Мустақил иш мавзулари

1. Этика ҳаётнинг маъноси ҳақида.
2. Этика виждон категорияси ҳақида.
3. Ирода эркинлиги ва шахснинг ахлоқий масъулияти.
4. Этика бурч категорияси ҳақида.
5. Билим – ҳазина, ахлоқ - фазилат.
6. Тадбиркорлик – санъат, ҳалоллик – фазилат.
7. Муомала маданияти – инсон зийнати.
8. Этика кадр-қиммат ва ор-номус категорияси ҳақида.
9. Яхшилик ва ёмонлик категорияси – ахлоқий баҳонинг энг умумий шакли.
10. Кайковуснинг «Қобуснома» асарида ахлоқий масалалар.
11. Абдулла Авлонийнинг «Туркий гулистон ёхуд ахлоқ» асарида ахлоқ масалалари.
12. Марказий Осиё мутафаккирларининг эстетик қарашлари.
13. Эстетик онг ва эстетик фаолият.
14. Гўзаллик - эстетиканинг мезоний тушунча.
15. Ўзбек мутафаккирлари гўзаллик тўғрисида.
16. Фожиавийлик ва кулгилилик эстетик мезон сифатида.
17. Санъатнинг келиб чиқиши ва моҳияти.
18. Бадиий ижод ва бадиий идрок.
19. Мантиқан зарурий ва эҳтимолий хулоса чиқаришлар.
20. Комил инсонни шакллантиришда эстетик тартибнинг ўрни.
21. Ёшлар тарбиясида санъатнинг ўрни.
22. Бадиий адабиёт эстетик тарбиянинг муҳим воситаси.
23. Мантиқан зарурий ва эҳтимолий хулоса чиқаришлар.
24. Комил инсон шаклланишида эстетиканинг ўрни ва роли.
25. Истиклол мафкурасининг бадиий эстетик жиҳатлари.
26. Замонавий дунёқарашни шакллантиришда эстетиканинг ўрни.
27. Аристотель силлогистик назариясининг моҳияти ва аҳамияти.
28. Форобийнинг мантиқий таълимоти.
29. Мантиқий шакл ва тил.
30. Формал мантиқнинг асосий қонунлари.

Оралиқ Назорати саволлари

1. Ахлоқий зарурият нима?
2. Унинг қандай турлари бор?
3. Ўз тушунчангизни Беринг.
4. Ахлоқий эркинлик нима?
5. Унинг қандай элементлари бор?
6. Уларнинг элементларига мисоллар келтиринг.
7. Эстетика фанининг вужудга келиши тарихи ҳақида маълумот беринг?
8. Гўзаллик фалсафаси нима?
9. Эстетикани фалсафий моҳиятини тушунтириб беринг?
10. Ўрта асрлар мусулмон шарқида вужудга келган эстетик тафаккур ҳақида нималарни биласиз?

11. XIX-XX асрларда вужудга келган эстетик тараққиёт ҳақида тушунча беринг
12. Мантиқ фани қандай фан ва унинг асосий вазифасини айтиб беринг.
13. Билишнинг асосий босқичларни айтиб беринг?
14. Тафаккур нима.
15. тафаккур шакли ва қонуннинг фарқи.
16. Формал мантиқ нимани ўрганади.
17. Тафаккур қонунлари нималарни акс эттиришини биласизми
18. Этика ахлоқ ҳақидаги назария: этика, ахлоқ, хулқ тушунчалари.
19. Ахлоқнинг функциялари.
20. Ирода эркинлиги ва ахлоқий масъулият диалектикаси.
21. Виждон эркинлиги.
22. Ахлоқнинг таркибий тузилиши: ахлоқий онг, ахлоқий фаолият, ва ахлоқий муносабатлар.
23. Этика ва унинг бошқа фанлар билан муносабати.
24. Ирода эркинлиги ҳақида турли назариялар.
25. Яхшилик ва ёмонлик категорияси.
26. Эстетика фанининг предмети, асосий тушунчалари ва аҳамияти.
27. Эстетик онгнинг асосий унсурлари: эстетик эҳтиёж ва эстетик муносабат, эстетик туйғу ва эстетик дид
28. Санъат турлари ва уларнинг аҳамияти.
29. Эстетик тарбия ва унинг замонавий йўналишлари ва воситалари .
30. Эстетик онгнинг асосий унсурлари: эстетик баҳо ва эстетик идеал, эстетик қарашлар ва эстетик назариялар.
31. Эстетик фаолият - меҳнатнинг ўзига хос тури сифатида. Бозор иқтисодиёти шароитида эстетик фаолият.
32. Эстетик категориялар. Гўзаллик ва улуғворлик.
33. Бадий ижод жараёни ва унинг инсоният такомиллашувидви аҳамияти..
34. Санъат турлари. Эстетика тарихида санъат турлари туркумлаш муаммоси ва бозор иқтисодиёти шароитида санъат турларининг ўрни.
35. Эстетик категориялар:фожиавийлик ва кулгулилик.
36. Эстетик тарбия ва унинг замонавий йўналишлари ва воситалари.
37. Глобаллашув шароитида талаба ёшларни миллий ғоя руҳида тарбиялашда эстетик тарбиянинг аҳамияти.
38. “Мантиқ ” фанинг предмети, асосий вазифалари ва аҳамияти .
39. Формал мантиқнинг асосий қонунлари: айният ва зиддият қонуни.
40. Тушунча ва унинг асосий турлари.
41. Дедуктив хулоса чиқариш ва унинг турлари .
42. Мантиқ фани ривожланишининг асосий босқичлари.
43. Тафаккурнинг асосий шакллари ва уларнинг фикрлаш жараёнидаги аҳамияти.
44. Индуктив хулоса чиқариш ва унинг илмий билишдаги аҳамияти.
45. Далиллашнинг мантиқий асослари.
46. Формал мантиқнинг асосий қонунлари: учинчиси истисно ва етарли асос қонуни.

47. Хукмлар ўртасидаги муносабатлар.
48. Аналогик хулоса чиқариш.
49. Илмий билиш жараёнида муаммо, фарз ва назариянинг ўрни.

РЕФЕРАТ МАВЗУЛАРИ

1. Гипотезанинг мантикий маъноси ва структураси.
2. Илмий назариянинг мантикий структураси.
3. Ҳар бир инсон ўз бахтининг ижодкори.
4. Инсон меҳнати билан улуғ.
5. Этика ҳаётнинг маъноси ҳақида.
6. Этика виждон категорияси ҳақида.
7. Ирода эркинлиги ва шахснинг ахлоқий масъулияти.
8. Этика бурч категорияси ҳақида.
9. Билим – хазина, ахлоқ - фазилат.
10. Тадбиркорлик – санъат, ҳалоллик – фазилат.
11. Муомала маданияти – инсон зийнати.
12. Этика кадр-қиммат ва ор-номус категорияси ҳақида.
13. Яхшилик ва ёмонлик категорияси – ахлоқий баҳонинг энг умумий шакли.
14. Кайковуснинг «Қобуснома» асарида ахлоқий масалалар.
15. Абдулла Авлонийнинг «Туркий гулистон ёхуд ахлоқ» асарида ахлоқ масалалари.
16. Марказий Осиё мутафаккирларининг эстетик қарашлари.
17. Эстетик онг ва эстетик фаолият.
18. Гўзаллик - эстетиканинг мезоний тушунча.
19. Ўзбек мутафаккирлари гўзаллик тўғрисида.
20. Фожиавийлик ва кулгилилик эстетик мезон сифатида.
21. Санъатнинг келиб чиқиши ва моҳияти.
22. Бадиий ижод ва бадиий идрок.
23. Эстетик мерос ва тарбия.
24. Комил инсонни шакллантиришда эстетик тартибнинг ўрни.
25. Ёшлар тарбиясида санъатнинг ўрни.
26. Бадиий адабиёт эстетик тарбиянинг муҳим воситаси.
27. Улуғворлик - эстетик мезондир.
28. Комил инсон шаклланишида эстетиканинг ўрни ва роли.
29. Истиқлол мафқурасининг бадиий эстетик жиҳатлари.
30. Замонавий дунёқарашни шакллантиришда эстетиканинг ўрни.
31. Аристотель силлогистик назариясининг моҳияти ва аҳамияти.
32. Форобийнинг мантикий таълимоти.
33. Мантикий шакл ва тил.
34. Формал мантикнинг асосий қонунлари.
35. Туркумлаш (классификация) тушунчалар ҳажмини аниқлаш ва билимларни системага солиш шакли сифатида.
36. Савол ва жавоб мулоҳазаларини ҳосил қилиш воситалари сифатида.
37. Оддий ва мураккаб ҳукмлар.
38. Мантиқан зарурий ва эҳтимолий хулоса чиқаришлар.
39. Дедуктив хулоса чиқариш ва унинг моҳияти.
40. Индуктив хулоса чиқариш.
41. Исботлашнинг назарий билиш ва амалий муҳокама юритишда тутган ўрни.

42. Баҳс юрителишнинг мантикий асослари.

43. Муаммони қўйиш ва ҳал этишнинг мантикий шартлари.

Тарқатма материаллар

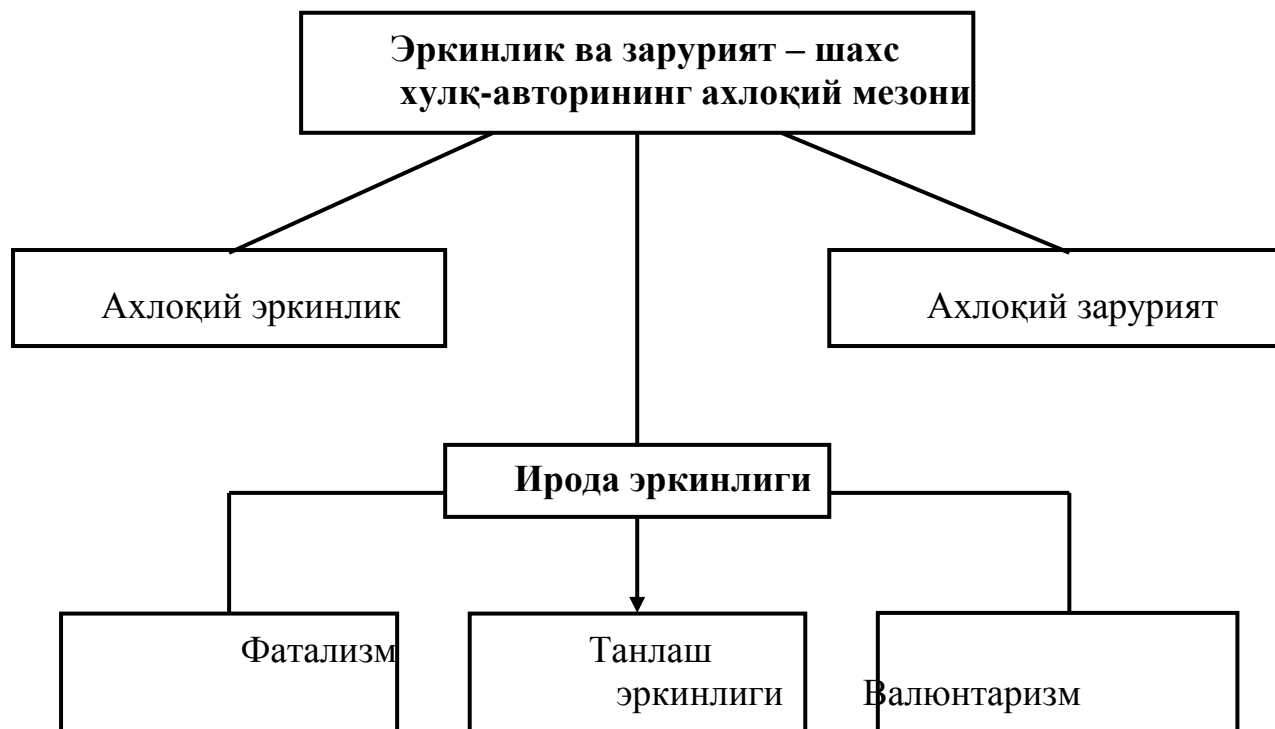
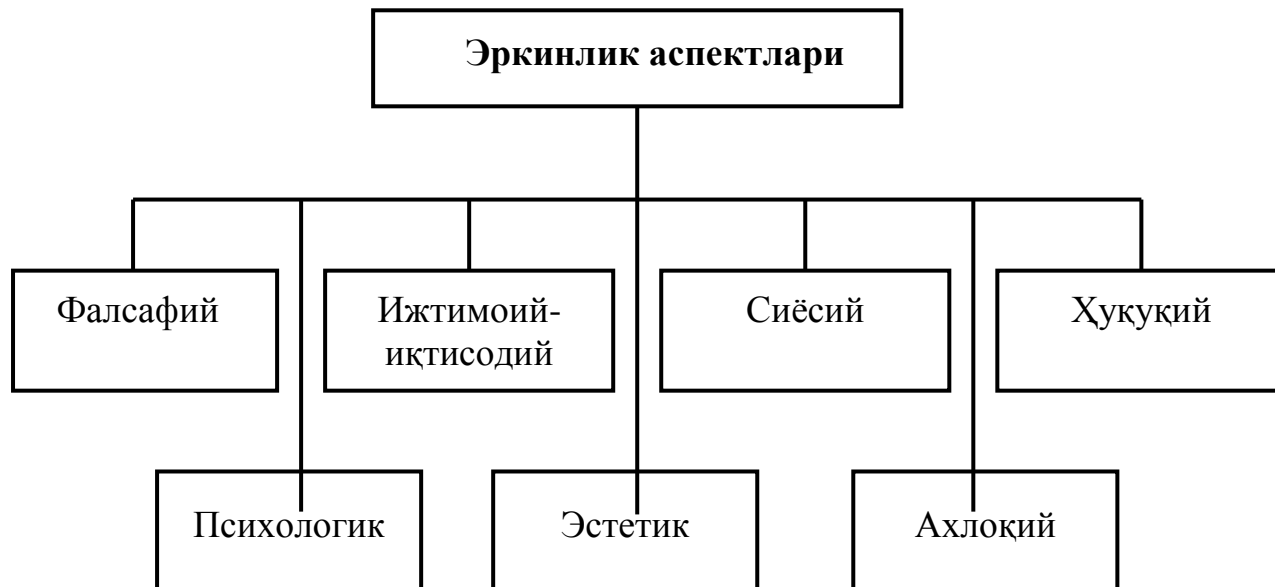

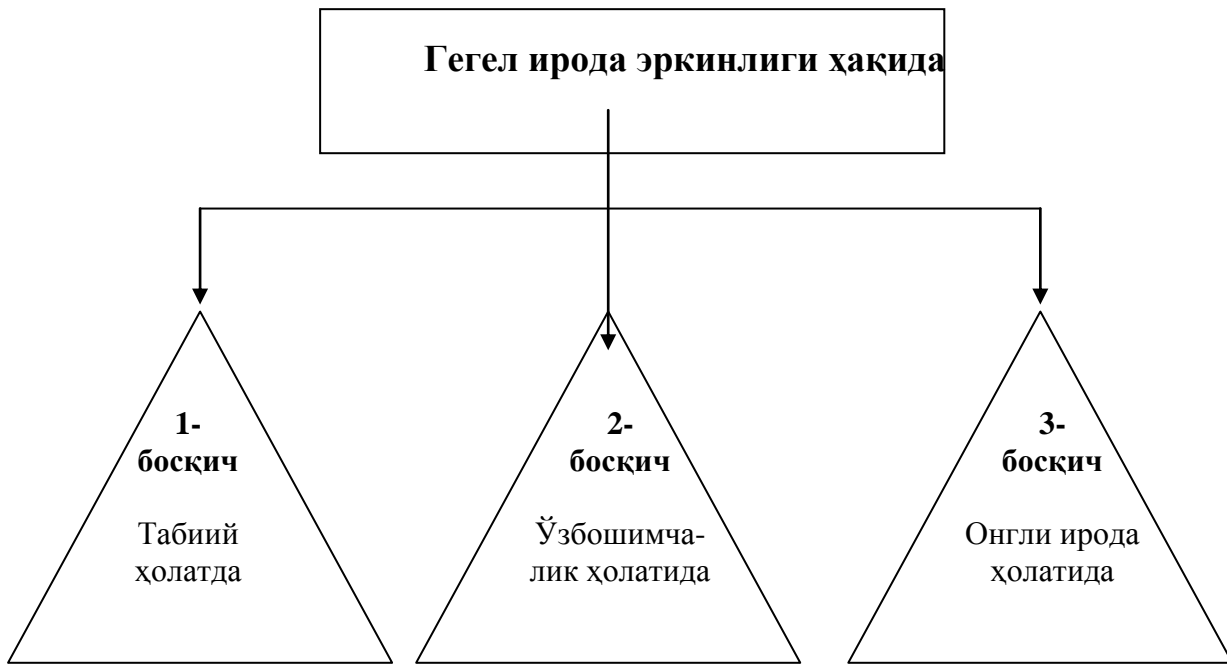

ЭСТЕТИКА ФАНИНИНГ ПРЕДМЕТИ

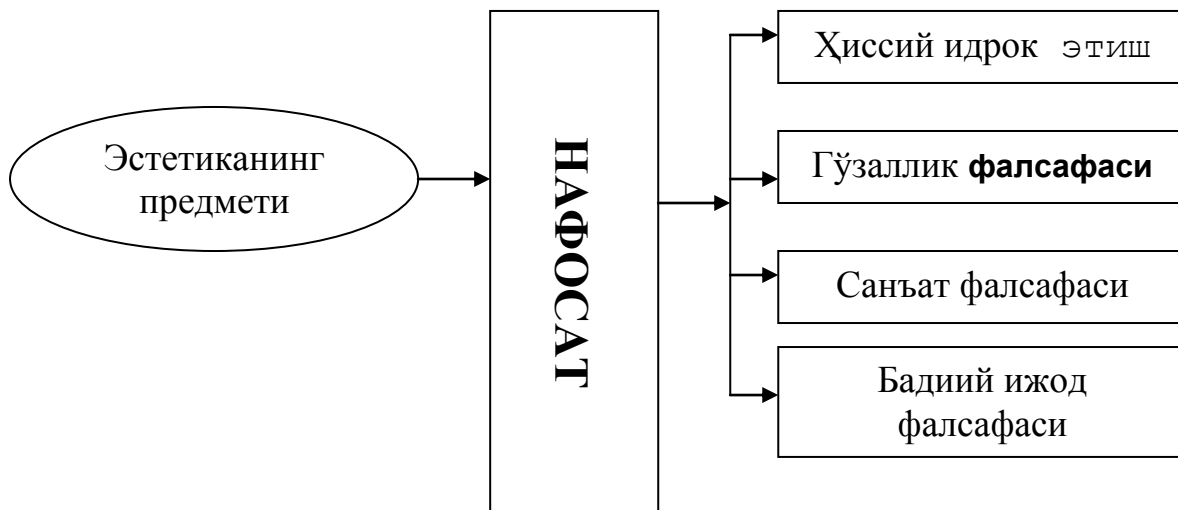
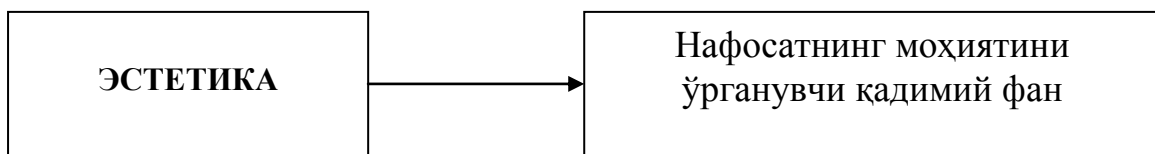

ЭСТЕТИКАНИНГ КАТЕГОРИЯЛАРИ



ЭСТЕТИК ФАОЛИЯТНИНГ ТАРКИБИ



ЭСТЕТИК ОНГНИНГ АСОСИЙ УНСУРЛАРИ

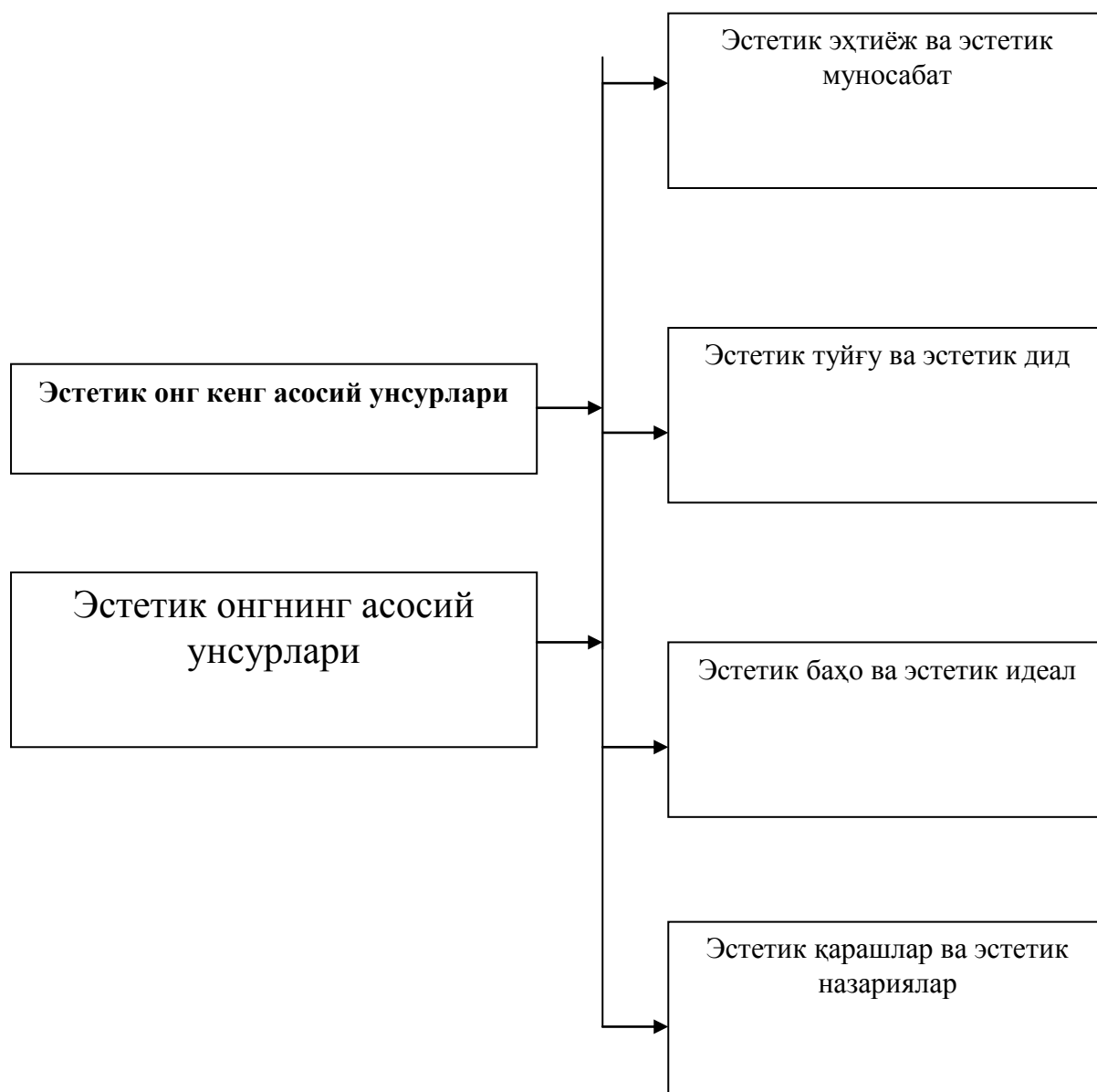

ФОЖИАВИЙЛИК ТУШУНЧАСИ

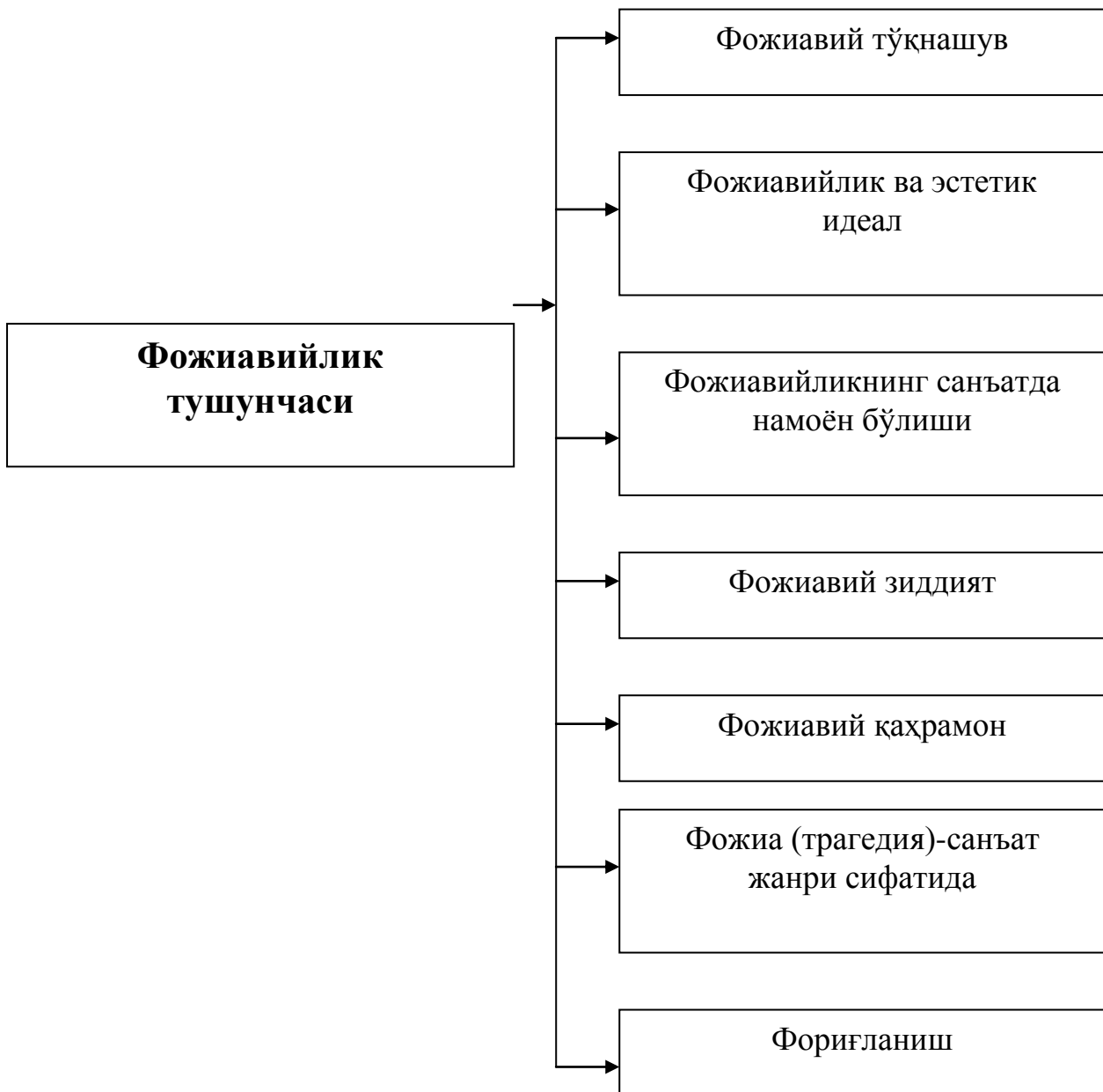

КУЛГИЛИЛИК ТУШУНЧАСИ



БАДИЙ АСАРНИ ЭСТЕТИК ИДРОК ЭТИШНИНГ ЎЗИГА ХОС ХУСУСИЯТЛАРИ

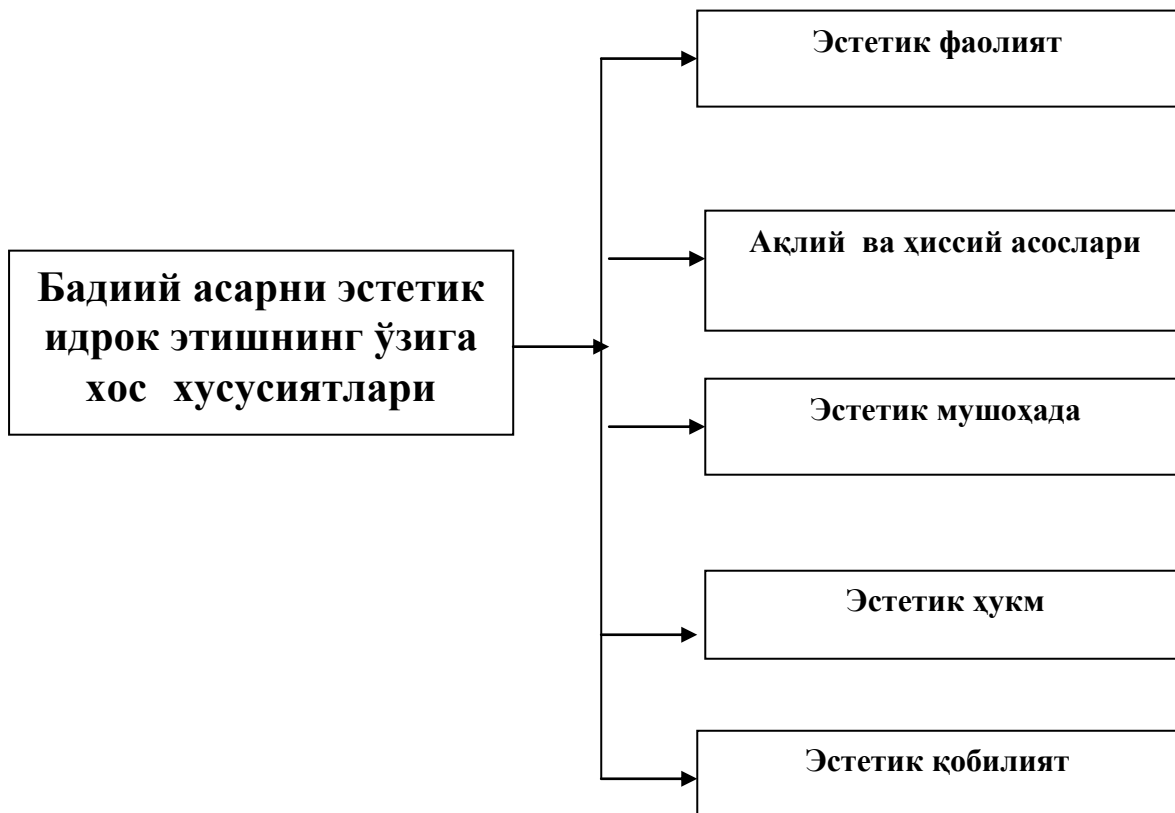

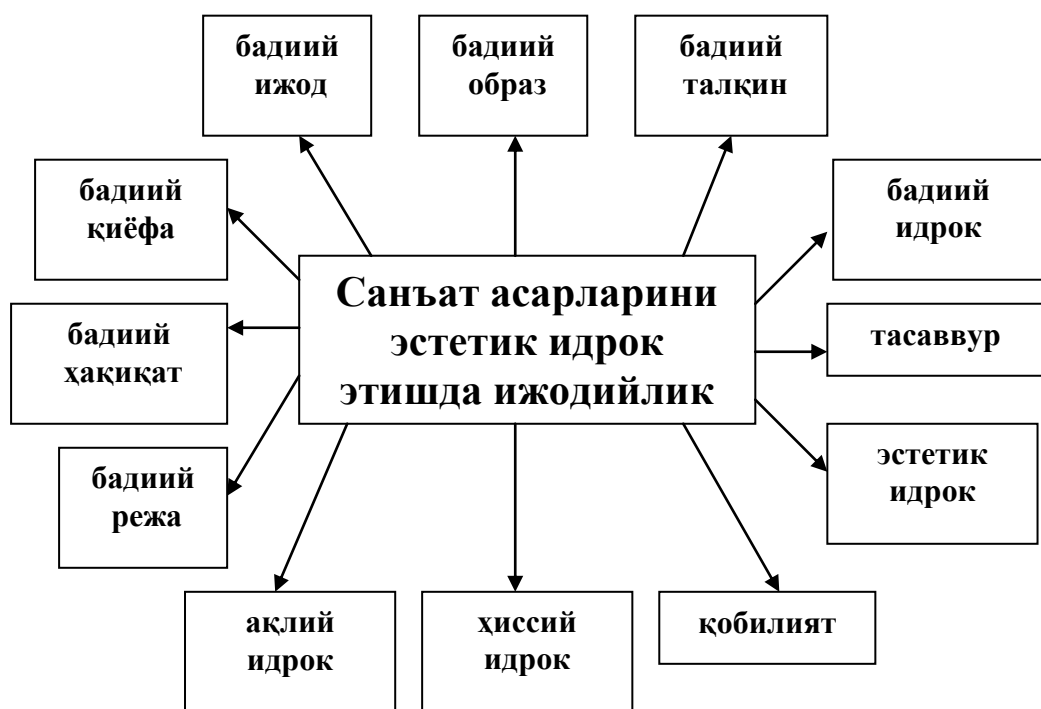

ЭСТЕТИК ТАРБИЯ ОМИЛЛАРИ

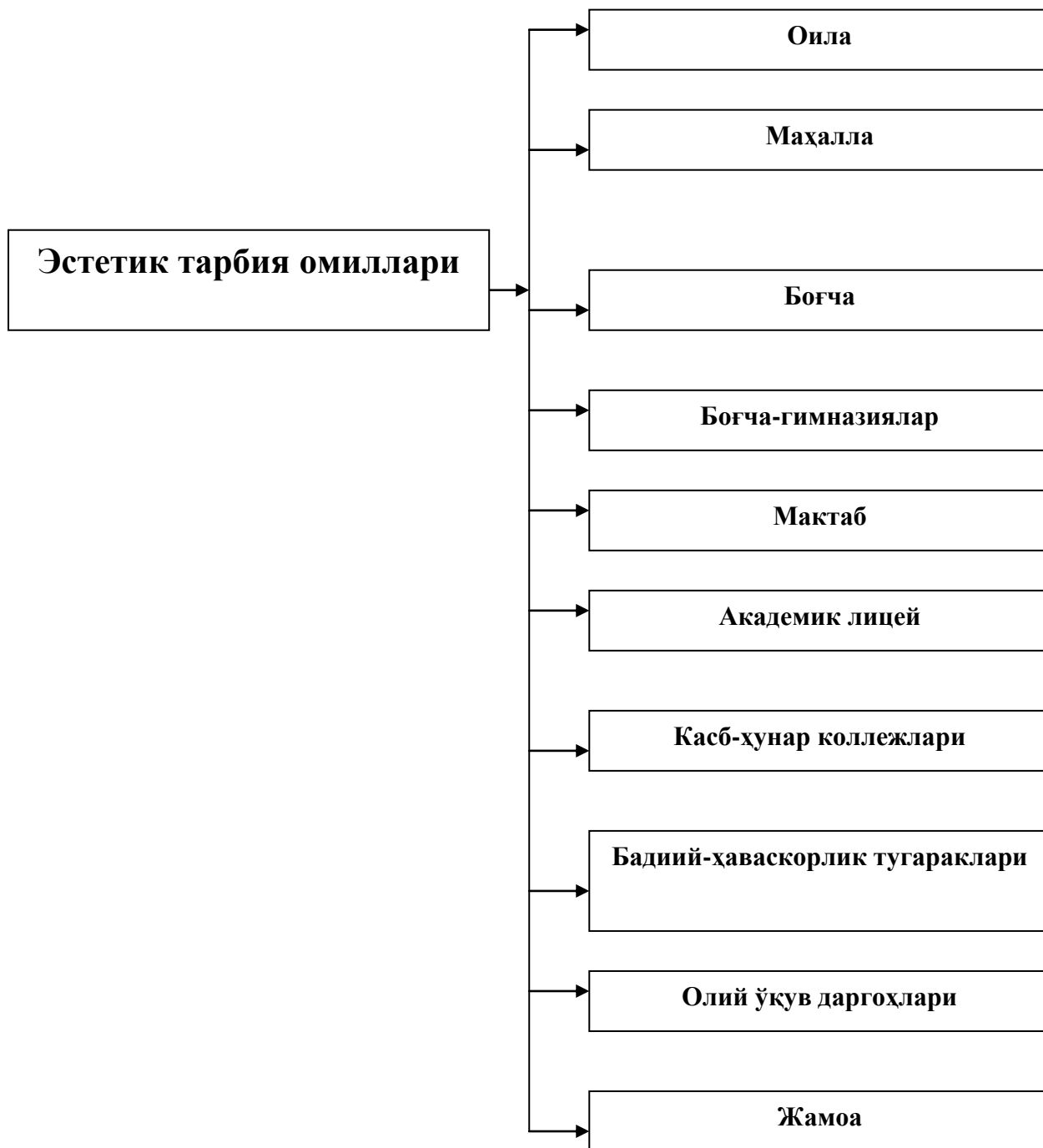

ТОМОША-ҚОРИШМА САНЪАТ ТУРЛАРИ

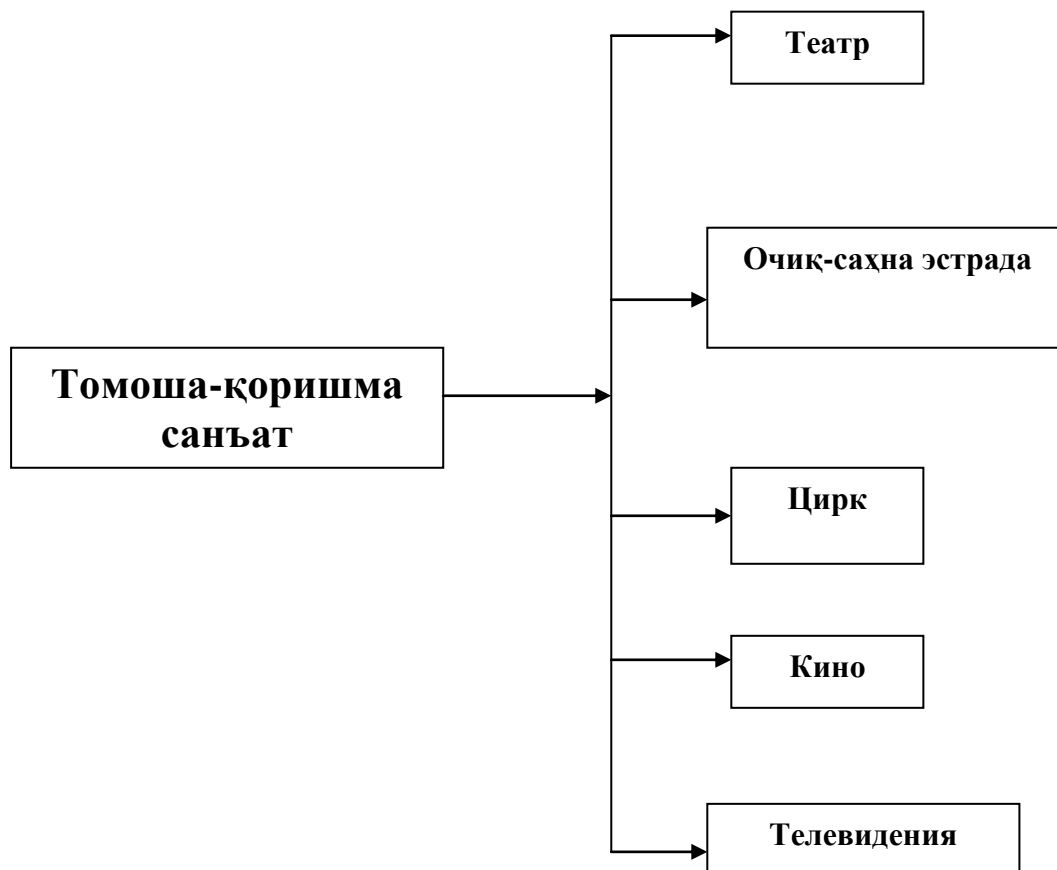

МАНТИҚНИНГ ПРЕДМЕТИ

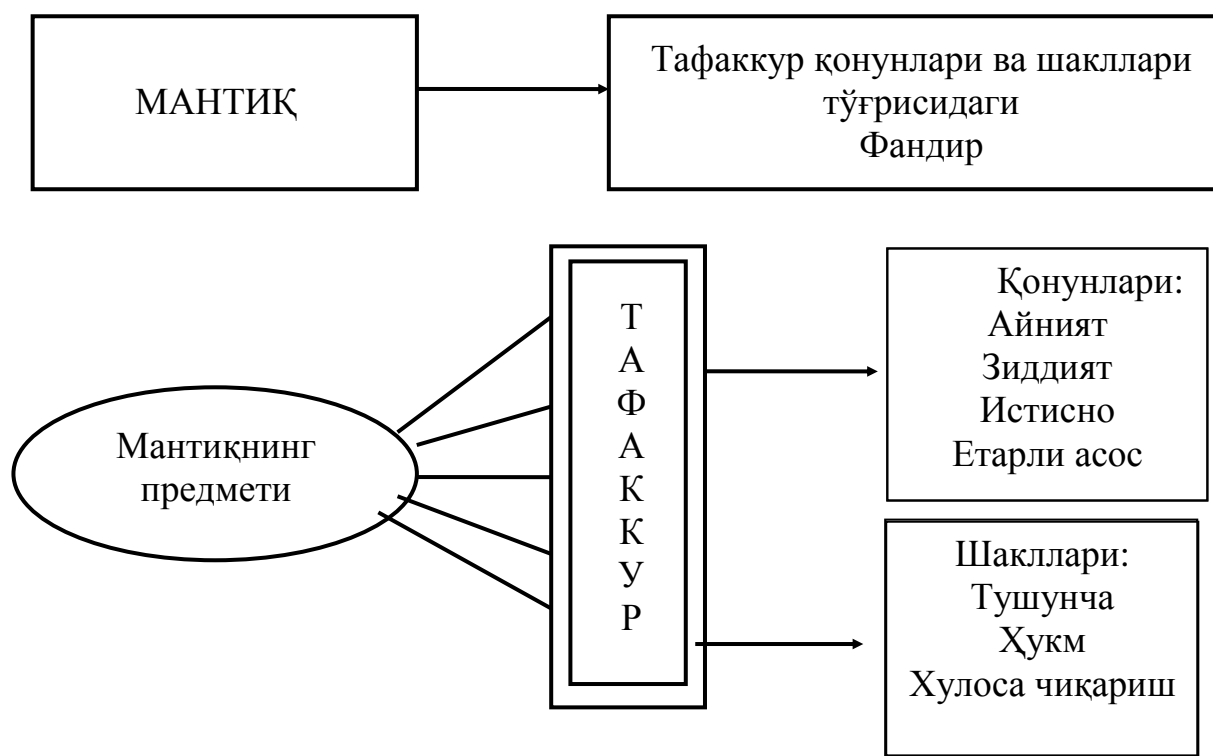

ГЛОССАРИЙ

Ахлоқ - русча – морал, лотинча «mores», «moralis» сўзларидан олинган бўлиб, маъноси хулқ, одат демакдир. Ахлоқ сўзи арабча бўлиб, хулқ сўзининг кўплигидир.

Этика - юнонча «ethos» сўзидан олинган бўлиб, бунинг маъноси хулқ-одат демакдир.

Хулқ, одоб - одамларнинг хатти-ҳаракатлари, кишилар ўртасидаги амалий-ахлоқий муносабатлардир

Таълим-тарбия - онг маҳсули, лекин айти вақтда онг даражаси ва унинг ривожини ҳам белгилайдиган омилдир.

Ахлоқ ва иқтисод - иқтисод фани меҳнатга бўлган моддий кўрсаткичларни ифодаласа, ахлоқ маънавий эҳтиёжларни ифодалайди.

Ахлоқ ва сиёсат - гуруҳлар, миллатлар, халқлар, давлатлар ўртасидаги муносабатларни акс эттиради, кишиларнинг барча ғоявий тасаввур ва мафкуравий тушунчаларига сингиб боради, кишилар амал қиладиган ахлоқий сифат, норма ва қоидаларнинг таъсирчанлигини орттиради.

Ахлоқий онг- ахлоқий талабларни, нормаларни қоидаларни, адолат ҳақидаги тасаввурларни шакллантирадиган қарашлар, ғоялар, фикрлар, назариялардир. Ахлоқий онгда воқелик қонунлар сифатида эмас, балки инсоний хатти-ҳаракатларга қўйилган ижтимоий тартиб, талаблар, нормалар шаклида қайд этилади.

Ахлоқий ишонч - ўзида рационал ва эмоционал томонларни ифодалаб, характерга турғунлик беради, шахснинг ахлоқан «зангламаслигига» кафолат яратади, киши ҳар қандай қийин шароитларда ҳам ўз принципларидан қайтмаслигини англатади.

Ахлоқий сифатлар - ижобий ва салбий бўлади. Ижобий ахлоқий сифатларга, биз буни фазилатлар деб ҳам юритамиз, масалан, меҳнатсеварлик, камтарлик, ҳушмуомалалик, эзгулик, самимият, инсоф, андиша, ҳаё сингарилар киради. Бу бизнинг ахлоқий кадриятларимиздир. Салбий сифатларга, буни иллатлар дейишимиз ҳам мумкин, масалан, хоинлик, порахўрлик, иккиюзламачилик, лаганбардорлик, ҳасад, дағаллик, иродасизлик, мунофиқлик, шахсиятпараслик, худбинлик, мансабпараслик кабилар киради.

Ахлоқий амалиёт - амалда намоён бўладиган ахлоқдир. Унда шахснинг жамиятга муносабатигина эмас, балки жамиятнинг шахсга, шунингдек, табиатга ва ўз-ўзига муносабати ҳам ўз ифодасини топади.

Хулқ - кишининг онги ва иродаси билан белгиланадиган ахлоқий хатти-ҳаракатларнинг йиғиндиси, системасидир.

Ахлоқий муносабатлар - бу фақат алоқалар, боғланишлардангина иборат бўлмай, айти пайтда норматив асосга эга бўлган ўзаро таъсирни кишининг бошқа одамлар, жамият олдидаги бурчларини ҳам ўз ичига олади.

Бошқарувчи ахлоқий муносабатлар - муайян жамиятнинг нормалари талабларига мувофиқ ҳолда юзага келади, улар мажбурийлик вазифаларига дахлдордир.

Кўриқловчи ахлоқий муносабатлар - шу нормаларни бузувчи хатти-

харакатлар юз бериши натижасида пайдо бўлади ва ижтимоий таъсир чораларини амалга оширишни таъминлайди.

Ахлоқнинг умумий функциялари - тартибга солиш (бошқарув), стимул, баҳолаш, тарбиялаш функцияларидан иборат.

Ахлоқнинг бошқарув (тартибга солиш) функцияси - бошқа функцияларни энг кўп даражада ўзига бўйсиндирилади ва уюштиради. Ахлоқ фақатгина йўл-йўриқ, кўрсатма бериб қолмайди, у шахсни маълум хатти-ҳаракатга йўллайди, айрим ҳолларда қатъий буйруқ беради. Шу билан ахлоқни тартибга солиш функцияси ахлоқий талаблар, хулқ намуналарини ишлаб чиқади.

Ахлоқни баҳолов функцияси - биринчи навбатда ана шу тақдим этилган намуналарга кишиларни риоя қилиши учун ижтимоий назоратга йўналтирилади. Баҳолаш – ахлоқни таъсирчанлигини оширади. Баҳолаш бўлмаса, ахлоқли бўлиши мумкин эмас. Агар эстетик, баҳоловнинг асоси гўзаллик ва ҳунуклик, ҳуқуқий баҳоловнинг асоси - қонуний ёки қонунсизлик бўлса, ахлоқий баҳолов эса ҳамиша яхшилик ва ёмонлик негизида кўрилади.

Ахлоқнинг билиш функцияси - ижтимоий муносабатларни қонуний тарзда эмас, балки жамиятни талаблари ва шахс манфаатлари акс этган муайян мақсадлар, ғоялар, тасаввурлар, орзу-умидлар, хоҳишлар тарзида акс эттиради.

Ахлоқ ва маънавий ҳаётнинг бошқа шаклларига - сиёсат, ҳуқуқ, санъат, дин ва фан киради.

Ахлоқий эркинлик – биринчи навбатда кишининг мустақил, ижодий шахс бўла олиш имконияти ва қобилиятини тушунмоқ лозимки, у чинакам инсоний моҳиятни ахлоқий фаолиятда намоён қилади.

Ахлоқий зарурият – бу тарихан зарурий, объектив характерга эга бўлиб, ижтимоий муносабатларга мувофиқ бўлган ахлоқий талабларнинг системасидир.

Ирода эркинлиги - шахсининг, умуман, ўз хатти-ҳаракатлари, фаолияти, хулқини танлашда объектив мавжуд бўлган ахлоқий талабларни билиши ва улардан оқилона фойдаланишидир, бу шахсининг ўз фикрлари, хислари, майллари устида назорат қилиш қобилиятидир. Ирода эркинлиги ҳамиша биринчи томондан танлаш учун реал имкониятлар борлигини тушуниш, яъни танлаш эркинлигини, иккинчи томондан қабул қилинган қарорга эришишга қаратилган муайян интилишни, иродани ўз ичига олади.

Фатализм – лотинча «фатум» сўзидан олинган бўлиб, маъноси тақдир демақдир.

Волюнтаризм – лотинча «волюнтас» ирода сўзидан олинган.

Танлаш эркинлиги - ўз нуктаи назарини бошқаларнинг қараши билан солиштиради, ўйлайди, мунозара қилади, ўз қарашларини ҳимоя қилади. Танлаш афзал деб билишда фойдаланади. Имкониятлар кенглиги – эркинлик даражасидир. Агар кишида танлаш имконияти бўлмаса ахлоқий фаолият ҳам бўлмайди.

Табий ирода – инсон эркинлиги тараққиётидаги бошланғич босқичидир.

Ўзбошимчалик босқичида турли туман ташқи шароитларда ва ўзининг бир неча истак-қизиқишларидан биронтасини эркин танлайди.

Онгли ҳолатида фақат шакли билангина эмас, балки мазмуни эркин бўлади, заруриятни англайди.

Ижобий ўлчов – у шахснинг жамият олдидаги вазифаларини онгли ва ихтиёрий эътироф этишдир.

Салбий ўлчов – у қилинган қилмишлари учун берилган жазонинг адолатли эканлигини англашини кўрсатади.

Ахлоқий масъулият - бу иродадан фойдалана билиш маҳоратидир. Ахлоқий масъулият ўзида бурч талаблари ва ички майлларни жамлаб, фақатгина хатти-харакат ва унинг оқибатларига эмас, балки унинг мотивларига ҳам тадбиқ этилади. Худди шу мотивлар киши ахлоқи қиёфасининг муҳим характеристикасини ташкил этади.

Ахлоқий баҳо - ижтимоий ҳаётдаги турли ходисаларни маъқуллаш ёки қоралаш, уларнинг ахлоқий талабларига, конкрет ижтимоий жамоанинг ахлоқий руҳига мос келиши ёки келмаслигини белгилаш тушунилади.

Мотив - кишининг ахлоқий онг даражаси кўрсаткичи ва у бошқа кишиларга муносабат амал қиладиган принциплар характерининг ифодаси бўлиб хизмат қилади.

Ахлоқий баҳолов мезони – кишиларга ҳар томонлама, барча хусусиятларни назарга олиб ёндашувни талаб қилади.

Гедонизм – юнонча сўз бўлиб, ҳузур-ҳаловат, лаззат маъносини англатади. У фалсафий-ахлоқий таълимот сифатида инсонга табиат томонидан берилган ва унинг бутун амалий фаолиятини белгилайдиган, ҳаракатга келтирадиган куч ҳузур-ҳаловотдир.

Эвдемонизм – юнонча роҳат-фароғот, бахт-саодат маъносини билдиради. Бу таълимот бахт-саодатга интилиш ахлоқнинг асоси деб талқин этади.

Утилитаризм – юнонча фойда, манфаат маъносини англатади. У ҳам этикада бир йўналиш бўлиб, у хатти-ҳаракатнинг фойдалилиги, унинг ахлоқ-одоб мезони деб билади, бахт-саодат, яхшиликни фойда, манфаат билан боғлайди.

Демокрит – ахлоқий ғояларининг асосида инсон руҳининг осойишталикда бўлиши, табиат ходисаларини ўрганиш асосида ҳаётдан лаззатланиш, тинч ва осойишта умр кечириш ўз бурчини бажарган ҳолда жасур, ўткир, ақлли бўлиш, дўстлик, ўртоқликни каби фикрлар ётади.

Сукрот – биринчи марта билим билан ахлоқнинг узвий бирлиги ҳақида фикр юритади.

Афлотун - ўзининг этик системасини устози Сукротга эргашиб яратди. Афлотун этикасининг асосий таянч нўктаси – инсон онгидан ташқарида, худонинг доимий назорати остида бўладиган ягона ўзгармас «яхшилик» ғоясидир.

Арасту – «Никомах этикаси» ва «Сиёсат» асарларида ахлоқ ҳақидаги фикрларни системалаштириб унга этика деб ном берди. Арасту этикасининг асосида бахтга интилиш ётади.

«**Авесто**» таълимотига кўра, иккита куч: яхшилик ва ёмонлик кучлари мавжуд бўлиб, улар бир-бирларига душманлик қилиб келадилар. Яхшилик кучларига Ахура Mazda, ёмонлик кучларига Ахри Маню бошчилик қилади, инсоннинг ҳаётини, унинг бахти ёки бахтсизлигини ана шу курашнинг натижаси белгилаб беради.

Қуръони Карим – ахлоқ масаласига алоҳида эътибор берган. Чунки ахлоқ

охират неъматларига етказувчи асосий нарсалардан биридир.

Тасаввуф – фалсафаси, даставвал VII-VIII асрларда Арабистонда ижтимоий адолатсизликка қарши норозилик кайфияти сифатида шаклланди.

Форобий – ахлоқий норма ва қоидаларни инсоннинг кундалик ижтимоий турмуш тажрибасидан келтириб чиқаради. Шунинг учун ҳам ахлоқий тушунчалар унингча, аввалдан маълум бўлмай, балки конкрет кишиларнинг, конкрет муносабатларига асосланади.

Саъдий – ахлоқий фазилятлар ўз-ўзидан вужудга келмайди, аксинча, кишилар ўртасидаги ўзаро муносабатдан келиб чиқади ва ривожланади.

Жомий – таъкидлашича, инсон ўз табиати билан соф ва покдир. У ўзида ҳар қандай яхши ва ёмон хислатларни тарбиялаши мумкин.

Навоийнинг фикрича, инсон учун тож – давлат ва бошқалар эмас, балки энг яхши фазилятлар зийнатдир. Энг яхши фазилятлар ҳар қандай бойликдан афзалдир.

Ўрта асрда ахлоқий таълимотлар феодал манфаатларига бўйсиндирилган эди.

Янги давр этикаси - ўрта аср этикасини инкор қилади. Ахлоқий кадриятларга трансцендентал ахлоқ нуқтаи назаридан эмас, балки реал, амалий ахлоқ, ҳаётий нуқтаи назардан қараладиган бўлди.

Француз файласуфлари – этика тараққиётига катта хисса қўшдилар, ахлоқ муаммоларини илмий асосга қўйишга интилдилар.

И.Кант – немис классик фалсафасининг, ээтикасининг асосчиси бўлиб, фалсафий ва этик тараққиётни янги босқичга кўтарган мутафаккирдир. Кант этика тарихида биринчи ўлароқ юриш-туриш ва хатти-ҳаракатни тартибга солиб турадиган ахлоқий талабларнинг умумийлигига эътибор берди.

В.Гегел – Кант изидан бориб ахлоқни умумийлик тушунчасидан чиқаришга уринади. У ахлоқ шахсининг хусусий иши эмас, балки ҳамма учун умумий қонун бўлмоғ керак дейди.

Л.Фейербах – ахлоқнинг манбаини киши табиатида, кишининг кишига муносабатида деб таъкидлайди. Унинг фикрича, кишиларнинг моддий шароитларидаги тафавутлар ахлоқий принциплардаги фарқларни вужудга келтиради.

XX асрдаги ахлоқий йўналишлар ва этик таълимотлар ғарб мамлакатларида кенг тарқалган позитивизм, «ҳаёт фалсафаси», прагматизм, экзистенциализм ичидаги турли оқимлардир. Шунингдек, «абдий, ўзгарма ахлоқ нормаларини» асословчи неотомизм, персонализм каби теологик-диний (илоҳиётга ишонишга асосланган) этик мактаблар ҳам мавжуд.

Эстетика – бу нафосат олами, санъат ва бадиий ижод жараёнлари қонуниятларини ҳис-туйғу, сезиш-идрок қилиш воситалари орқали ўрганадиган ва ўргатадиган фан.

Эстетик онг – маънавий-руҳий воқеа ходисалар мажмуи бўлиб, улар ижтимоий ҳаёт заминида вужудга келадиган эстетик ҳис, эстетик дид, эстетик фикр, эстетик орзу, эстетик қараш, эстетик назария тизимини англатади.

Санъатда идрок этиш – адабиёт, театр, кино, тасвирий санъат асарининг

томошабин ёки ўқувчи онгида акс этиши.

Эстетик тушунчалар – гўзаллик, улуғворлик, фожиалилик, кулгилилик.

Санъат турлари – бадий адабиёт, тасвирий санъат, томоша қоришма санъат, ифодали санъат.

Эстетика – сўзи юнонча “эстетикос” сўзидан олинган бўлиб “сезиш”, “ҳис қилиш қобилияти” маъносини билдиради. Бу фан инсоннинг эстетик муносабатлари ва инсоният бадий ривожининг умумий қонун-қоидалари ҳақидаги фандир.

Эстетик эҳтиёж – эзуликка, гўзалликка интилишдир. Бу эҳтиёж меҳнат, санъат, ахлоқий муносабатлардаги гўзалликни тақозо этади. Инсоннинг жамики фаолият қирралари борлиққа эстетик муносабати орқали намоён бўлади.

Гўзаллик – эстетиканинг асосий тушунчаси. Аслида эстетиканинг барча муаммолари гўзаллик муаммоси билан у ёки бу даражада боғлиқдир. Гўзаллик нафосат оламининг мағзи, асосий белгиси, бош хоссаси, асосий моҳиятини ташкил қилади. Шу боис эстетикани гўзаллик ҳақидаги фан, гўзаллик фалсафаси деб ҳам атайдилар.

Улуғворлик – эстетик ва ахлоқий сифатлар касб этиб, амалиётда кўп қўлланиладиган эстетик тушунчадир. Қадимги эстетикада “улуғворлик” ибораси тантаналилиги ва аҳамиятлилиги билан ажралиб турадиган нутқнинг алоҳида услубини тавсифлаш учун ишлатилган атамадир.

Фожиалилик ва кулгулилик - эстетик тушунчалари ёрдамида ҳаёт зиддиятлари ва тўқнашувлари баҳоланади ва мушоҳада қилинади. Улар орқали инсоннинг ижтимоий ҳаёт ҳодисаларига нисбатан эстетик муносабати ифодаланади ва мустаҳкамланади.

Кулгулилик – хунуқлик ва гўзаллик ўртасидаги зиддият ифодаси (Арасту), кутилаётган воқеликнинг аҳамиятлилиги ва натижанинг арзимаслиги (Кант), моҳияти жихатидан пасткаш, сохта, аҳамиятли ва шакли жихатидан аҳамиятли (Гегель), тимсол ва ғоя (Фишер), беҳосдан содир бўлган ва жонли мулоқот натижаси (Бергсон) каби таърифлар ана шундай бир томонлама хусусиятларга эга бўлсада, уларнинг оқил томони кулгилиликни қарама-қаршилик билан боғлаб мушоҳада этишга интилишидадир.

Эстетик тарбия – Таълим-тарбиянинг бошқа шакллари каби эстетик тарбия ҳам ўз диққат-эътиборини яқка одамга ва ижтимоий гуруҳга қаратади. Эстетик тарбия ҳам умуминсоний ва миллий кадриятларни қарор топтиришга хизмат қилади. Аёнки, тарбия инсон онгига, ҳис-туйғуларига, тасаввурига, эътиқодига, дунёқарашига, хатти-қаракатларига, ҳулқ-атворига таъсир ўтказишни ўз олдига мақсад ва вазифа қилиб қўяди.

Эстетик тарбия омиллари – шахснинг эстетик камолотига таъсир ўтказадиган ташқи ва ички шарт-шароитларга айтилади. Эстетик тарбия воситалари деб шахснинг воқеликка эстетик муносабатини ривожлантиришга хизмат қиладиган тарбиявий фаолият шаклларига айтамыз. Эстетик тарбия омиллари ва воситалари ўртасидаги чегара нисбий шартлидир.

Аристотел (*эр.ав. 384-322 й.*) - “Мантиқ”ни мустақил фан сифатида асослаб берган юнон мутафаккири.

Ал-Форобий (873- 950 й.) – ўз асарларида мантиқ масалаларини кенг равишда изчил тадқиқ этган Марказий Осиёлик мутафаккир.

Айният қонуни – маълум бир предмет ёки ҳодиса ҳақида айтилган айни бир фикр, айни бир муҳокама доирасида айни бир вақтда ўз-ўзига тенглигини ифодалайди .

Анализ – тадқиқ этилувчи объектни фикран таркибий қисмларга ажратиш усули.

Аналогик хулоса чиқариш – эҳтимолий хулоса чиқариш, бир хусусий ҳолатдан бошқа хусусий ҳолатга қараб фикран ҳаракатланиш.

Аргументлар - тезиснинг чинлигини асослаш учун келтирилган ҳукмлар.

Гипотеза – ўрганилаётган ҳодисанинг сабаблари ва хусусиятларини тушунтирадиган асосли тахмин тарзидаги билим шакли.

Дедуктив хулоса чиқариш – умумий предметларнинг моҳиятини ўрганиш орқали унинг якка, хусусий жиҳати ҳақида хулоса чиқариш.

Дизъюнктив ҳукм – айирувчи ҳукмлар.

Дефиниция - тушунчаларни таърифлаш.

Жавоб – предмет ҳақидаги аввалги билимни қўйилган саволга мувофиқ ҳолда аниқлаштирадиган, тўлдирадиган янги ҳукм (мулоҳазадан) иборат.

Етарли асос қонуни – фикрлашнинг исботли, ишонарли бўлишини талаб этувчи мантиқий қонун.

Импликатив ҳукм – шартли ҳукмлар.

Индуктив хулоса чиқариш - якка, хусусий предметлар моҳиятини ўрганиш орқали умумий хулоса чиқариш.

Исботлаш усули (*демонстрация*) – тезис билан аргументлар ўртасидаги мантиқий алоқа.

“Логика” – грекча “logike” сўзидан олинган бўлиб “сўз”, “фикр”, “қонуният” маъноларини англатади. Арабча “мантиқ” сўзига мазмунан мос келади.

Мантиқ - тафаккур қонунлари, шакллари ва усуларини ўрганувчи фан.

Мантиқий исботлаш – бирор фикр, мулоҳазанинг чинлигини, чинлиги аввалдан тасдиқланган бошқа мулоҳазалар орқали асослаш.

Мантиқий квадрат – мулоҳазалар (ҳукмлар) ўртасидаги муносабатларнинг схематик ифодаси.

Мантиқий усул – унинг ёрдамида баён этилаётган мулоҳазаларга асосланиб тафаккур шакли муайян типдаги буюмлар муносабатини акс эттиради.

Мантиқий қонунлар – инсон тафаккуригагина хос бўлган, инсон тафаккурида турли фикр, мулоҳаза, муҳокамалар муносабатидагина амал қиладиган қонуниятлардир.

Муаммо – жавоби бевосита мавжуд билимда бўлмаган ва ечиш усули номаълум бўлган савол.

Назария - маълум предмет соҳасига оид тушунчалар, қонунлар, гипотезалар, ғояларни системага солиб, у ҳақида яхлит тасаввур ҳосил қиладиган, янги фундаментал умумлашмалар яратишга олиб келадиган, шу соҳадаги ҳодисаларни тушунтириш, олдиндан кўриш имконини берадиган ишончли билим.

Нозидлик қонуни – айна бир предмет ёки ҳодиса ҳақида айтилган, икки ўзаро бир-бирини истисно қилувчи (қарама-қарши ёки зид) фикр бир вақтда ва бир хил нисбатда бирданига чин бўлиши мумкин эмаслигини, ҳеч бўлмаганда улардан бири албатта хато бўлишини ифодалайди.

Норма (меъёрий қоида) – амалга оширилиш зарур бўлган ёки истисно қилинадиган ҳатти-ҳаракатларни билдиради.

Норматив ҳукмлар – бошқа ҳукмлар сингари мантикий қийматга эга, яъни чин ёки хато фикрни ифодаловчи ҳукмдир.

Категория – тушунчанинг махсус тури. Категория буюмлар муносабати ва боғланишларини инсон онгида энг умумий тарзда инъикос эттирадиган илмий тушунча.

Классификация – таснифлаш, туркумлаш. Бу тушунчаларни бўлишнинг энг мукамал шаклидир.

Конъюктив ҳукм – бирлаштирувчи ҳукмлар.

Предикат (P) – ҳукмнинг кесими ва иккинчи тушунчаси.

Полисиллогизм – мураккаб силлогизм, бунда айрим соҳадаги илмий хулосалар, иккинчи бир хулосанинг асоси бўлиши мумкин.

Раддия - исботни бузишга қаратилган мантикий амал.

Савол – билимларимиздаги ноаниқликларни, шубҳаларни йўқотиш ҳамда аниқроқ ва тўлароқ билимлар ҳосил қилишга бўлган эҳтиёжни қондиришга хизмат қиладиган фикрлаш воситасидир.

Силлогизм – икки ёки ундан ортиқ асослардан янги хулоса чиқариш.

Силлогизм аксиомаси – силлогизм моҳиятининг ички қонуниятини очиб бериб, хулосалашнинг мантикий асосланганлигини ифодалайди.

Синтез – нарса ва ҳодисаларни яхлит, бутун ҳолда олиб, уларнинг таркибий қисмларини ўзаро бир-бири билан боғлаб текшириш усули.

“Стоя” мактаби - қадимги Юнонистонда эр. ав. IV асрдан – эрамизнинг II асрига қадар фаолият юритади. “Стоя” мактаби вакиллари тафаккурнинг шакл ва қонунларини ўрганувчи фанни биринчи бўлиб “Логика” деб атадилар.

Субъект (S) – ҳукмнинг эгаси ва биринчи тушунчаси.

Тафаккур – ақлий билиш босқичи бўлиб, тафаккур жараёнида нарса ва ҳодисаларнинг ўзаро алоқадорлиги, ривожланиш қонуниятлари, истиқболи ҳақида билимлар, ғоялар, гипотезалар ҳосил бўлади. *Тафаккур* – мантик илмининг ўрганиш объекти ҳисобланади.

Тафаккур шакллари – тушунча, ҳукм (мулоҳаза) ва хулоса чиқаришдан иборат. Булар ҳаммаси объектив борлиқнинг, предмет, ҳодисаларнинг мавҳум тафаккурда ифодаланиш шаклидир.

Тафаккур қонунлари – чин билимга эришиш мақсадига хизмат қиладиган тўғри фикрлашнинг аниқ нормаларидир.

Тезис – чинлиги асосланиши лозим бўлган ҳукм, у исботланишнинг марказий фигураси ҳисобланади.

Термин – қатъий битта тушунчани ифода қилувчи сўз бўлиб, муайян илмий билиш соҳасида бир хил маънода ишлатилади.

Тушунча - буюмларнинг умумий ва муҳим белгиларни инсон онгида яхлит акс эттирувчи тафаккур шакли.

Тушунча мазмуни – тушунчада фикр қилинаётган предметнинг муҳим белгилари йиғиндиси.

Тушунча ҳажми – тушунчада фикр қилинаётган предметлар йиғиндиси.

Тушунчанинг мазмуни ва ҳажми ўртасидаги тесқари нисбат қонуни – тушунчанинг ҳажми кенгайтирилса, мазмуни тораяди ва аксинча ҳажми торайтирилса, мазмуни кенгаёди.

Тушунчаларни умумлаштириш – ҳажми тор тушунчадан ҳажми кенг тушунчага фикран ўтиш.

Тушунчаларни чегаралаш - ҳажми кенг тушунчадан ҳажми тор тушунчага фикран ўтиш.

Тушунчани бўлиш – тушунчанинг ҳажмини унда акс этган предметларни айрим гуруҳларга ажратиш йўли билан аниқлаш усули.

Учинчиси истисно қонуни – нозидлик қонунининг мантиқий давоми бўлиб, фикрнинг тўлиқ мазмунини қамраб олиб баён қилинган икки зид фикрдан бири чин, бошқаси хато, учинчисига ўрин йўқ экалигини ифодалайди

Хулоса чиқариш - бир ва ундан ортиқ чин мулоҳазалардан маълум қоидалар ёрдамида янги билимларни келтириб чиқаришдан иборат бўлган тафаккур шакли .

Ҳукм – предметга маълум бир хоссанинг, муносабатнинг хослиги ёки хос эмаслигини ифодаловчи тафаккур шакли.

Ҳукмларнинг модаллиги – ҳукмларда предикатнинг субъектга тегишли ёки тегишли эмаслиги ҳақидаги фикр қатъий, кучли (зарурий) ёки қатъий бўлмаган, кучсиз (эхтимол) тасдиқ ёки инкор шаклда ифодаланувчи фикр.

Энтимема - асослардан бири ёки хулосаси қолдирилиб ифода этилган силлогизм.

Эпихейрема, Сорит - қисқартирилган мураккаб силлогизм.

АДАБИЁТЛАР РЎЙХАТИ

Рахбарий адабиётлар:

1. Каримов И. А. Юксак маънавият - енгилмас куч. -Т.: Маънавият, 2008.
2. Каримов И. А. Адабиётга эътибор - маънавиятга, келажакка эътибор. -Т.: Ўзбекистон, 2009.
3. Каримов И.А. Жамиятимизни эркинлаштириш, ислохотларни чуқурлаштириш, маънавиятимизни юксалтириш ва ҳалқимизнинг ҳдёт даражасини ошириш - барча ишларимизнинг мезони ва мақсадидир. J 5- жилд, - Т.: Ўзбекистон, 2007. - 318 б.
4. Каримов И.А. Мамлакатимизда демократик ислохотларни янада чуқурлаштириш ва фуқаролик жамиятини ривожлантириш концепцияси. —Т.: Ўзбекистон, 2010.

1.Асосий адабиётлар:

5. Абдулла Шер. Ахлоқшунослик. Дарслик. -Т.: Ўзбекистон файласуфлари миллий жамияти нашриёти, 2010.
6. Э.Умаров. Эстетика. Тошкент.Университет.2005.
7. Ш.Шарипов.Н.Файзихожаева.Мантик. Тошкент.УзМУ 2009.

2.Қўшимча адабиётлар.

10. Арасту. Поэтика. Ахлоқи Кабир. -Т.: Янги аср авлоди, 2004.
11. Аликулов Х* Фалсафий мерос ва маънавий-Ахлоқий фикр ривож. -Т.: Фалсафа ва ҳуқук институт, 2009.
12. Агзамходжаева С.С. Ижтимоий идеал ва Ўзбекистонда ижтимоий- маънавий тараккиёт муаммолари. Диссертация. Фалс. фан. док. - Т.: 2009.
13. Абдулла Авлоний Туркий гулистон ёхуд Ахлоқ. - Т.: Ўқитувчи, 1992.
14. Абу Абдуллох Мухаммад ибн Исмоил ал Бухорий. Хадис. 2. томлик -Т.: Ўзбекистон миллий энциклопедияси давлат илмий нашриёти, 2008.
15. Жабборов И. Узбеклар (анаънавий хужалиги, турмуш тарзи ва эгномаданияти). -Т.: Шарк, 2008.
16. Загритдинова Ф.Б. Философско-этический анализ проблем современной биомедицины (на примере Республики Узбекистан). Диссертация. Док. филос. наук. - Т.: 2006.Каххарова Ш. Глобал маънавият глобаллашувнинг гоъвий асоси. - Т.: Тафаккур, 2009.
17. Мадаева У.И. Миллий менталитет ва демократик тафаккур. -Т.: Фалсафа ва ҳуқук, 2007.
18. Махмудов Т. Комиллик асрорлари. Хаётий хдкматлар. —Т.: Адолат, 2006.
19. Маънавият асосий тушунчалар изохди лугати. —Т.: Г.Гулом номидаги нашриёт - матбаа ижодий уйи, 2009 йил.
20. Наврузова Т.Н., Зоиров Э.Х., Юнусова Т.С. Тасаввуфда инсон ва унинг камолоти масаласи. - Т.: Фалсафа ва ҳуқук, 2006.
21. Мухаммаджонова Л.А. Маърифатпарвар шоирлар - Дилшод Барно ва Анбар Отиннинг Ахлоқий қарашлари. Диссертация. Фалс. фан.ном. - Т.: 2005.
22. Мухаммаджонова Л.А. Жадид мутафаккирларининг Ахлоқий-эстетик қарашлари./ Услубий кулланма. -Тошкент: УзМУ, 2007.
23. Нурматова М. А. Шахс маънавий камолотида эстетик ва Ахлоқий ва эстетик кадрятлар уйғунлиги. -Т.: Университет, 2009.
24. Нажмиджинова К.У. Оила тарбиясида миллий ва умуминсоний Ахлоқий маданиятнинг)фни. Диссертация. Фалс, фан.ном. - Т.: 2004.
25. Очилдиев А. Бугунги дунёнинг мафкуравий манзараси. —Т.: Ijod dunyosi, 2002.
26. Очилова Б. Миллий-маънавий юксалишда мерос, кдрятлар ва ворисийлик. -Т.: Истикдол, 2009.
27. Отамуродав С. Глобаллашув ва миллат. -Т.: Янги аср авлоди, 2008.
28. Тиллаева Г. Маънавият ва комил инсон тарбияси. -Т.: Фалсафа ва ҳуқук, 2006.
29. Термизий. Сахдаи Термизий. -Т.: Г.Еулом номидаги Адабиёт ва санъат

нашриёти, 1993.

30. Умаров Б. Глобаллашув зидциятлари. - Т., Маънавият, 2006.

31. Фалсафа: комусий лугат. / К.Назаров тахрири остида. - Т.: Шарк, 2004.

32. Хожирахмедов А. Махалла одоби. -Т.: Шарк, 2001.

33. Холматова М. Оилавий муносабатлар маданияти ва соғлом авлод тарбияси. - Т.: Ўзбекистон, 2000.

34. Чориев А. Инсон фалсафаси. -Т.: Чинор ЭНК нашриёти, 2007.

35. Шайх Мухаммад Содик Мухаммад Юсуф. Х,адис ва хаёт. Адаб. - Т.: Шарк 2008.

36. Каршибоев А. Муслмончилик-эзгу фазилатлар мужассами.-Т.: Мовароуннахр, 2001.

37. Куронов М. Миллий гоё ва узбек характери. - Т.: Маънавият, 2005.

38. Якубов Ю.М. Ислом таълимотида шахс ва жамият муносабатлари масаласи. Диссертация. Ф

Хорижий адабиётлар.

1. Губин В.Д., Некрасова Е.Н. Основы этики. -М., Форум-Инфра-М., 2005.

2. Дружинин В.Ф. Демина А.А. Этика. Курс лекций. -М., Изд. «Экзамен». 2009.

3. Золатухина Е.В. Этика. Ростов-на-Дону. Изд. Центр. 1998.

4. Назаров В.Н. Прикладная этика. -М., Гардарики, 2005.

5. Петрунин Ю.Ю., Борисов В.К. Этика бизнеса. Учеб. пособия. -М., Дело, .

6. Разин А.В. Основы этики. -М., Форум-Инфра-М., 2006.

7. Уткин Э.А. Этика бизнеса. Учеб. для вузов. –М., Зеркало, 2000.

8. Аристотель. Поэтика. Т., 1980.

9. Безмоздин Л. В мире дизайна. Т., 1990.

38. Бычков. Эстетика. -Москва. ГАРДАРИКИ. 20алс, фан.ном. - Т.: 2009.

3.Электрон кутубхона:

3.1 [http: www.lib.socio.msu.ru](http://www.lib.socio.msu.ru)

3.2. [http: www.socioline.ru](http://www.socioline.ru)

3.3. [http: www.socio.rin.ru](http://www.socio.rin.ru)

3.4. [http: www.sociologos.narod.ru](http://www.sociologos.narod.ru)

3.5. [http: www.socionet.narod.ru](http://www.socionet.narod.ru)

3.6. [http: www.sociograd.ru](http://www.sociograd.ru)

**“ЭТИКА. ЭСТЕТИКА. МАНТИҚ”
ФАНИДАН ТЕСТ САВОЛЛАРИ**

«ЭТИКА» ФАНИДАН ТЕСТЛАР

1. Ахлоқ деганда нимани тушунаси?
 - а) Ахлоқ худонинг инсонга берган инъоми;
 - б) Ахлоқ кишининг турли хил кайфиятлари;
 - в) Ахлоқ ижтимоий онг шаклларида бири, инсоннинг юриштуруш қоидалари ва ҳуқ-атвори нормалари;
 - г) Ахлоқ яхшилиқ ва ёмонликнинг ўлчов мезони.
2. Ахлоқ кўпроқ қайси фанлар билан боғлиқ?
 - а) Тарих ва сиёсатшунослик фанлари билан;
 - б) Педагогика ва ҳуқуқшунослик фанлари билан;
 - в) Социал - психология ва иқтисодиёт фанлари билан;
 - г) Санъат ва адабиёт фанлари билан.
3. Ахлоқнинг ижтимоий ҳаётдаги роли нимадан иборат?
 - а) Одамга омад ва бахт-саодат келтиради;
 - б) Кишини ҳато қилмасликка ундайди;
 - в) Инсонни маънавий камолатга етказди, жамиятни маълум мувозанатда сақлаб туришга имкон беради;
 - г) Кишининг ўз нафсини тия билишини ва инсофли бўлишини таъминлайди.
4. Ахлоқнинг таркибий тузилишини изоҳланг?
 - а) Кишининг кечинмалари, ҳис-туйғуларнинг йиғиндиси;
 - б) Ахлоқий амалиёт ва психологик хусусиятларни ўз ичига олади;
 - в) Ахлоқий онг, ахлоқий нормалар, ахлоқий фаолият ва ахлоқий муносабатлар;
 - г) Ахлоқий баҳо ва ахлоқий мезон.
5. Ахлоқнинг табиий манбаалари нималардан иборат?
 - а) Ахлоқ туғма характерга эга, инсон туғилиши билан унга инъом этилади;
 - б) Ахлоқнинг негизида шахсий ва ижтимоий манфаатлар ётади;
 - в) Ахлоқ кишининг ақл-заковатига боғлиқ;
 - г) Ахлоқ ота-онадан ўтадиган генетик мерос.
6. Ахлоқнинг ижтимоий манбалари нималардан иборат?
 - а) Ахлоқ сиёсий устқурманинг маҳсули;
 - б) Ахлоқ жамиятнинг тузуми орқали белгиланади;
 - в) Ахлоқ социал муҳит ва жамоатчилик фикри орқали шаклланади;
 - г) Ахлоқ тарбия характерига боғлиқ ҳолда намоён бўлади.
7. Ахлоқнинг маънавий манбалари нимадан иборат?
 - а) Ахлоқ худонинг иродасига боғлиқ;
 - б) Ахлоқ ҳаётий тажрибалар давомида такомиллашади;
 - в) Ахлоқ илм-маърифат орқали шаклланади, кишининг ҳаёт мазмуни ва ҳаёт мақсадини қандай тушунишига боғлиқ;
 - г) Ахлоқ кишининг ижтимоий фаоллиги, интилишлари ва эпчиллигининг маҳсулидир.
8. Ахлоқий норма -қоидалар қачон пайдо бўлган?
 - а) Одамзод уруғининг пайдо бўлиши билан;

- б) Инсон жамияти юзага келиши билан;
- в) Иқтисодий тузум инқирози даврида;
- г) Қулдорлик тузуми шакллангандан кейин.

9. Энг қадимги ахлоқий таълимотлар қаерда юзага келган?

- а) Мисрда, Ҳиндистон ва Хитой мамлакатларида;
- б) Қадимги Юнонистонда ва Римда;
- в) Европа мамлакатларидан Англия ва Францияда;
- г) Америка Қўшма Штатларида.

10. Энг қадимги таниқли ахлоқшунос мутафаккирларни аниқланг.

- а) Фалес, Анаксимандр, Гераклит;
- б) Аристотель, Сукрот, Эпикур;
- в) Демокрит, Амаксимен, Лукреций;
- г) Гельвеций, Спиноза, Кант.

11. Ахлоқшунослик бўйича биринчи дарсликни ким ёзган?

- а) Гераклит;
- б) Аристотель;
- в) Демокрит;
- г) Эпикур.

12. «Ахлоқ - бу бахт-саодатга эришиш йўлларини ўргатувчи фандир» деган фикрнинг муаллифини аниқланг?

- а) Гераклит;
- б) Демокрит;
- в) Аристотель;
- г) Эпикур.

13. Ахлоқнинг асосида шахсий манфаат ётади - деган фикрни ким биринчи бор илгари сурган?

- а) Гольбах, Гельвеций;
- б) Алишер Навоий, Фаробий;
- в) Платон, Гегель;
- г) Кант, Фейербах.

14. Ахлоқий тараққиёт ғоясига ким асос солган?

- а) Гегель;
- б) Кант;
- в) Ибн Сино;
- г) Жомий.

15. Бурч категорияси устида ким кўпроқ иш олиб борган?

- а) Кант;
- б) Спиноза;
- в) Фейербах;
- г) Маркс.

16. Ахлоқнинг асосида севги ва мухаббат ётади - деган фикрнинг муаллифини аниқланг.

- а) Фейербах;
- б) Сукрот;
- в) Платон;

г) Саъдий Шерозий.

17. Энг қадимги ахлоқий таълимотлар қандай ёзма манбада ифода этилган?

а) Қуръонда;

б) Авестода;

в) Ўрхун-Енисей ёзувларида;

г) Фаробий рисолаларида.

18. Энг қадимги халқларнинг ўз Ватани ва ўз халқига мухаббат фазилатларини ифодаладиган оғзаки ижодиёт намуналарини аниқланг.

а) Гўрўғли достони;

б) Алпомиш достони;

в) Тўмарис ва Широқ афсоналари;

г) Қирқ қиз достони.

19. «Фозил одамлар шаҳри», «Бахт-саодтага эришув йўллари ҳақида» рисолаларининг муаллифини аниқланг.

а) Ал Киндий;

б) Ал Розий;

в) Ал Фаробий;

г) Ал Беруний.

20. «Севги ҳақида рисола» номли китобнинг муаллифи ким?

а) Беруний;

б) Хоразмий.

в) Ибн Сино.

г) Умар Хайём.

21. «Қутадғу билик» ахлоқий-дидактик рисоласини ким ёзган?

а) А.Дониш.

б) Жомий.

в) Юсуф Хос Хожиб.

г) Лутфий.

22. «Ҳибатул ҳақойиқ» ахлоқий-дидактик рисоланинг муаллифини аниқланг.

а) А.Навоий.

б) Б.Машраб.

в) А.Жомий.

г) А.Югнакий.

23. «Туркий гулистон ёхуд ахлоқ» асарининг муаллифини аниқланг.

а) Беруний.

б) Лутфий.

в) Навоий.

г) Абдулла Авлоний.

24. «Қобуснома» дидактик рисолани ким ёзган?

а) Лутфий.

б) Саккокий.

в) Кайковус.

г) Турди Фароғий.

25. «Маҳбуб ул қулуб» ахлоқий рисоланинг муаллифини аниқланг.

а) Бобур.

- б) Машраб.
- в) Навоий.
- г) Махмур.

26. «Ахлоқий - Мухсиний» ахлоқий-дидактик асарнинг муаллифини аниқланг.

- а) Муқимий
- б) Фурқат
- в) Кошифий
- г) Гулханий.

27. Инсон баркамоллиги ва инсонпарварлик ғояларини ўз дунёқара-шининг асоси қилиб олган буюк аллома ким?

- а) Бобур
- б) Машраб
- в) Навоий
- г) Ибн Сино

28. Суфийлик оқимининг йирик намоёндаларидан қайси бирининг хизмати бизнинг бебаҳо маънавий қадриятимиз?

- а) А.Яссавий, С.Боқирғоний.
- б) Ғаззолий, Киндий.
- в) Югнакий, Юсуф Хос Хожиб.
- г) Лутфий, Хоразмий.

29. Ахлоқий эркинлик деганда нимани тушунаси?

- а) Ахлоқий қонун-қоидаларга буйруқсиз, ички эҳтиёж билан риоя қилишни.
- б) Нимани хоҳласанг шуни қилишни.
- в) Давлат қонунларига риоя қилмасликни.
- г) Англашилган заруриятни.

30. Ахлоқий маъсулият нима?

- а) Инсоннинг ўз хатти-ҳаракатига жавобгарлиги.
- б) Инсон фаолиятининг тақдирга боғлиқлиги.
- в) Инсон характерининг вазиятга боғлиқлиги, шунга кўра вазиятни ҳам инсоний қилиш зарурлиги.

г) Шахсий ва ижтимоий манфаатлар уйғунлашганда инсоннинг ахлоқий жиҳатдан маъсулиятлиги.

31. Ахлоқий нормалар ва ахлоқий муносабатлар нималардан иборат?

а) Кишининг меҳнатга, ўз ватани ва халқига, ўз касби-кори ва оиласига муносабатлари.

- б) Қайси йўл билан бўлмасин ҳаётда ютиб чиқиш.
- в) Ўз дўсти ва севгилисига садоқатлиги.
- г) Таваккалга тан беришлиги, омаднинг кулиб боқиши.

32. Ахлоқий баркамоллик негизида нима ётади?

- а) Тақдирнинг тақозосига амал қилиш.
- б) Ўқиш, ўрганиш ва янгиликка интилиш.
- в) Меҳнат қилиш, янгиликлар яратиш ва ундан мамнуният ҳосил қилиш.
- г) Бойлик орттириш, амалдор бўлиш ва шоҳона ҳаёт кечириш.

33. Оддий ахлоқ нормаларини аниқланг.

- а) Ўз бурчига садоқатлиги.
- б) Ҳаёт мазмунини тўғри тушунишни билиш.
- в) Ҳалоллик, ҳақиқатгўйлик, саҳийлик, меҳмондўстлик, хушмуомалалик, камтарлик ва ҳ.к.

г) Ўз ҳаётида адашмаслик, ҳаёт мақсадини тўғри танлаш.

34. Ахлоқ қандай кучга таянади.

а) Муайян сиёсий тузум томонидан ҳимоя қилинади.

б) Жамоатчилик фикрига.

в) Зўрлик кучига таянади.

г) Тарбиялаш, ўқитиш ва ўргатишга.

35. Ахлоқий нормаларни бузган шахсларга қарши қандай чора ва тадбирлар кўрилади?

а) Жисмоний қийнаш зарур, таёқ тарбиясини қўллаш маъқул.

б) Жисмоний жавобгарликка тортмоқ лозим.

в) Жамоатчилик ҳукми асосий восита бўлмоғи лозим.

г) Ота-она тегишли танбеҳ бермоғи лозим.

36. Ахлоқий онгнинг ўзига хослиги, бетакрорлиги нимада?

а) Бевосита инсонга боғлиқлигида, унинг моҳиятини белгилашлигида.

б) Унинг доимийлигида, кишининг кундалик ҳаёти билан чамбарчас боғлиқлигида.

в) Унинг тарихий жиҳатдан энг қадимийлигида.

г) Унинг ижтимоий онгнинг бошқа шакллари билан узвий боғлиқлигида.

37. Сиёсий ва ахлоқий онгнинг бир-бирига таъсирини аниқланг.

а) Сиёсий мафкура ахлоққа кучли таъсир қилмайди.

б) Сиёсат ахлоққа ҳам, ижтимоий онгнинг бошқа шаклларига ҳам бевосита таъсир қилади.

в) Сиёсий онг ва сиёсий қарашлар юксак ахлоқий нормаларни ўзида мужассамлаштирмоғи лозим.

г) Юксак инсонпарварлик ғояларига асосланган сиёсат юксак тараққиётга олиб боради.

38. Ахлоқий ва ҳуқуқий онгнинг бир-бирига таъсирини аниқланг.

а) Ҳар иккаласи ҳам кишиларнинг муайян жамиятда риоя қилишлари лозим бўлган юриш-туриш қоидалари ва нормаларини ифода этади.

б) Ҳуқуқий нормалар ахлоқан юксак адолат принципларига риоя қилмоғи даркор.

в) Ҳуқуқий нормаларнинг ахлоқий қоидаларга ҳеч қанақа таъсири йўқ.

г) Ҳуқуқий нормалар жамият аъзоларининг ҳаётий зарурий ички ахлоқий эҳтиёжларига айланиб бормоғи лозим.

39. Ахлоқ ва фаннинг бир-бирига муносабатини аниқланг.

а) Илм-фан ахлоқий баркамоллик негизидир.

б) Юксак ахлоқий нормаларни ўзида мужассамлаштира олган одамгина ижтимоий тараққиётга хизмат қилади.

в) Фаннинг ахлоққа ҳеч қанақа алоқаси йўқ.

г) Ахлоқ ҳам фанга деярлик таъсир қилмайди.

40. Ахлоқ ва санъатнинг бир-бирига таъсирини аниқланг.

а) Санъат одамни юксак ахлоқий рухда тарбиялайди.

б) Юксак ахлоқий ғояларини ўзида мужассамлаштирмаган санъат асарлари ҳеч қанақа қийматга эга эмас.

в) Санъат учун хизмат қилмоғи лозим.

г) Ахлоқнинг санъатга таъсири йўқ.

41. Ахлоқ ва диннинг бир-бирига таъсирини аниқланг.

а) Диний қарашлар тўла-тўқис ўзида ахлоқий таълимотларни мужассамлаштиради.

б) Ҳар иккаласини мақсади ҳам инсоннинг маънавий янгиланишини таъминлайди, уни тўғри йўлга йўналтиради.

в) Диний мафкура ахлоққа кучли таъсир кўрсатади.

г) Диний ахлоқ бошқа, умуминсоний ахлоқ бошқа, уларнинг бир-бирига таъсири йўқ.

42. Ахлоқ билан тарбиянинг бир-бирига муносабатларини аниқланг.

а) Ахлоқ тарбиянинг назарий асоси.

б) Тарбия эса ахлоқий нормаларнинг амалий ифодаси.

в) Ахлоқ ва тарбия бир бутун ягона жараён бўлмоғи лозим.

г) Ахлоқ тарбияга деярлик таъсир қилмайди.

43. Ватанпарварлик туйғусини қандай тушунасиз?

а) Туғилиб ўсган ерни севиш ва эъзозлаш.

б) Ўз халқи ва миллатини севиш, ардоқлаш.

в) Бундай туйғу нисбий характерга эга, кишининг туғилиб ўсган жойи эмас, унинг тўқ-фаровон яшаган жойи уни ватани.

г) Кишининг ўз она тилига, тарихига ва маданиятига, халқи ва миллатига бўлган севгиси, уларни эъзозлаши.

44. Инсонпарварлик туйғусини қандай тушунасиз?

а) Кишининг ўзи учун, ўз уруғ-аймоғи учун қайғуриши.

б) Ногирон ва ожиз кишиларга қилган ғамхўрлиги.

в) Инсонларни севиш, ёрдамга мухтож кишига меҳр-шавқат қилиб ёрдам бера олиши, ростгўй, адолатпарвар, ахлоқан баркамол инсонпарвар деган номга сазовор бўла олиши.

г) Инсонпарвар бўлиш қийин, чунки бундай тушунча чиройли ибора холос, одамлар бир-бирларини кўра олмайди, бир-бирига душман.

45. Сиз дўстликни қандай тушунасиз?

а) Дўстлик иккита ёки ундан ортиқ одамлар ўртасидаги маънавий яқинлик.

б) Дўстлик одамнинг ижтимоий мавқеига, лавозимига боғлиқ ҳолда ўзгариб туради.

в) Дўстлик кишининг яна бир кишига бўлган табиий ҳолда юз берувчи ички эҳтиёжи, дунёқарашлари, характерлари ўхшашлигининг оқибати.

г) Пул, дунё етарли бўлса, дўст топиш қийин эмас.

46. Меҳр-оқибат деганда нимани тушунасиз?

а) Инсонлар ўртасидаги меҳр-оқибат беғараз тарзда бўлиши лозим.

б) Меҳр-оқибат моддий фаровонликка боғлиқ, хотамтойлик ўзи қуруқ жойда бўлмайди.

в) Инсоннинг ўз касбига, меҳнатига, ота-онасига ва қариндош-уруғларига,

фарзандларига ва ёрдамга муҳтож барча кишиларга сидқидилдан қилган муносабати ва ёрдами.

г) Меҳр-оқибат кишининг маънавий етуқлиги, юксак маданиятининг натижасидир.

47. Байналмилаллик ахлоқий туйғусини қандай тушунасиш?

а) Турли халқ ва миллатларнинг ўзаро алоқалари, ҳамкорлик ва ҳамдўстлик муносабатларини мазмуни.

б) Байналмилаллик муайян ижтимоий тузум характериға боғлиқ вақтинчалик ҳодиса.

в) Байналмилаллик турли мамлакатлар, халқ ва миллатлар орасидаги ўзаро манфаатлар, мақсад ва интилишлар яқинлигининг оқибати.

г) Байналмилаллик амалға ошмайдиган хомхаёллик.

48. Коллективизм ахлоқий туйғусини изоҳлаб беринг.

а) Кишининг доимо бошқа бировларға эҳтиёжи, табиий жиҳатдан бошқа кишиларсиз ёлғиз ҳолда яшай олмаслиги.

б) Коллективизм кишиларнинг жамиятда тутган ўрни ва эгаллаган мавқеиға кўра бирлашуви.

в) Коллективизм - бу йўқ ва бўлмайдиган нарса.

г) Коллективизм эгоизм ва индивидуализмнинг акси, кишининг олийжаноб фазилати.

49. Сўз ва иш бирлиги ахлоқий қондасини қандай тушунасиш?

а) Ўз сўзининг устидан чиқишликда, берилган ваъданинг сўзсиз бажарилишиға эришишда.

б) Айтилган сўзнинг рўёбға чиқиши мураккаб бир ҳодиса, у шароитға боғлиқ ҳолда юзаға чиқиши эҳтимол.

в) Сўз билан ишнинг бирлигини таъминлаш мумкин эмас.

г) Сўз билан ишнинг бирлигиға эришиш ақл-заковати юксак ишбилармонлиги, бой ва серқирра маънавиятининг оқибатидир.

50. Яхшилик ва ёмонлик категорияларини қандай изоҳлай оласиз?

а) Яхшилик ҳар бир инсонға берилган буюк фазилат, ахлоқан баркамоллик негизидир.

б) Яхшилик бор жойда ёмонлик чекинади.

в) Яхшилик бор жойда ёмонлик ҳам бўлади, гул тикансиз бўлмади-ку.

г) Яхшилик ҳам йўқ, ёмонлик ҳам йўқ, булар фақат кишининг у ёки бу хатти-харакатиға берилган баҳо.

51. Виждон категориясини ўзига хос хусусияти нима?

а) Виждон - бу ўз-ўзини назорат қилиш.

б) Виждон - бу ўзгалар манфаатини ўйлаш.

в) Виждон - бу ўз-ўзидан уялиш.

г) Виждон - бу ўзгалар олдида тарбияли кўриниш.

52. Бурч категориясини қандай тушунасиш?

а) Бурч - бу мажбурият.

б) Бурч - бу ўз истакларини қондириш.

в) Бурч - бу бошқаларға яхшилик қилиш.

г) Бурч - бу ахлоқий қонун.

53. Бахт нима?

- а) Бахт - бу шахсий ва ижтимоий манфаатларни қондирилиши.
- б) Бахт - бу кураш.
- в) Бахт - бу бир-бирини тушуниш.
- г) Бахт - ўзлигига эга бўлиш.

54. Ор-номус нима?

- а) Ор-номус - бу ўз меҳнати ҳисобига яшаш.
- б) Ор-номус - бу ўз ва ўзгалар қадр-қимматини билиш.
- в) Ор-номус - бу ўзгалар ҳақиқага хиёнат қилмаслик.
- г) Ор-номус - бу ахлоқий ҳатти-харакатлар, ҳис-туйғулар, муносабатлар.

55. Адолат нима?

- а) Адолат - ўзгаларга ёмонлик қилмаслик.
- б) Адолат - қонунларга риоя қилиш.
- в) Адолат - ахлоқий норма ва қоидалар асосида ҳаёт кечириш.
- г) Адолат - бу инсон табиий ҳуқуқларининг мезонидир.

56. Сизнинг яшашдан мақсадингиз нима?

- а) Шахсий манфаатларни қондириш.
- б) Ватан равнақи учун меҳнат қилиш.
- в) Ўзгалар устидан ҳукмронлик қилиш.
- г) Ўз ва ўзгалар манфаатини уйғунлаштириб, ҳаётда яхши ном қолдириш.

57. Ҳаёт мазмунини қандай тушунасиз?

- а) Бой ва бадавлат яшаш учун курашиш ва унга эришиш.
- б) Ватан, халқ ва миллат равнақи йўлида фидойилик қилиш.
- в) Ахлоқий баркамолликка эришиш, меҳнат қилиш, янгилик яратиш ва бахтиёр яшаш.

г) Ҳаётда омадни кутиш ва тақдиру-таваккалга ишониш.

58. Касб-хунар ахлоқий маданиятини қандай тушунасиз?

а) Ҳар бир киши касбини севиши, уни эъзозлаши ва муайян касб эгаси сифатида фахрланиб юрмоғи лозим.

б) Ўз касбига хиёнат қилмаслиги, унга бир умр садоқатли бўлиши зарур. Бу нарса унинг юксак ишбилармонлигида, юқори сифатли маҳсулот яратишида намоён бўлади.

в) Касб инсонга берилган қобилият, уни истаган вақтда ўзгартириши, ёқмаса бошқа касб билан шуғулланиши мумкин.

г) Касб ҳеч қандай ахлоқий характерга эга эмас, у кун кўриш воситаси.

59. Муомала маданияти деганда нимани тушунасиз?

а) Ҳамма билан хушмуомалада бўлиш ва ўз фикр-мулоҳазаларини бошқаларга ўткази олиш.

б) Доимо ҳақиқатни гапириш.

в) Ахлоқий этикетга риоя қилиш.

г) Муомала мақсадга эришиш воситаси бўлмоғи лозим.

60. Ахлоқий тарбия қаердан бошланади?

а) Энг аввало оиладан, сўнгра боғча ва мактабда давом қилмоғи лозим.

б) Ҳаётнинг ўзи катта тарбия мактабидир, уни тарбиялаб ўтириш керак эмас.

в) Ота-она хулқ-атвори фарзанд учун катта тарбия мактабидир.

- г) Ишлаб чиқариш жамоаси муҳим тарбия ролини ўйнаши мумкин.
61. Ўз-ўзини тарбиялашни қандай тушунасиз?
- а) Ўзига четдан туриб, ахлоқий хатти-харакатига баҳо бера олиш.
- б) Киши ўзининг хатти-харакатини таҳлил қилиши мумкин эмас.
- в) Танқидлардан тўғри хулоса чиқариш ва яхши ахлоқий фазилатларни доимо ўзида шакллантира бориш.
- г) Ўзини мутлоқ тўғри деб ҳисоблаш.
62. Фарзандлик бурчи нима?
- а) Ота-онани, халқини, Ватанни севиш, ҳурмат қилиш ва улар учун самимий хизмат қилиш.
- б) Олдига қўйилган мақсади йўлида меҳнат қилиш.
- в) Дўстларига содиқ бўлиш.
- г) Бутун дунё халқларига меҳр-муҳаббат билан қараш.
63. Юксак ахлоқий фазилатларга эга бўлган кишиларни сиз қандай тасаввур қиласиз?
- а) Ор-номусли, виждонли, ҳалол, меҳнатсевар, ўз халқи ва Ватанини севмоқ.
- б) Ҳамма кишиларга яхши бўлишнинг имкони йўқ.
- в) Катта бойлик, мансаб кишини олий фазилатли қилади.
- г) Руҳий ва маънавий етукликка эриша олиш.
64. Ҳалоллик, поклик нима?
- а) Ўз меҳнати билан яшаш.
- б) Виждонан соф, ақлан етук, сўз билан иши бир бўлиш.
- в) Ҳалоллик - эътиқод холос.
- г) Бир вақтнинг ўзида одам ҳам ҳалол, ҳам эпчил, ишбилармон, уддабурон бўлиши мумкин эмас.
65. Ахлоқий конфликтни ҳал этиш йўллари қандай тасаввур қиласиз?
- а) Сабр-тоқат билан суҳбатдошини тинглаш ва ўзини суҳбатдошини ўрнига қўйиб кўриш.
- б) Ҳуқуқий йўл билан чора кўриш.
- в) Мулоҳаза билан холисона фикр билдириш.
- г) Жамоатчилик олдида уни уялтириш, танбеҳ бериш.

ТЕСТ ЖАВОБЛАРИ

1. в	11. б	21. в	31. а	41. в	51. а	61.
2. б	12. г	22. г	32. в	42. а	52. а	в
3. в	13. а	23. г	33. в	43. г	53. а	62.
4. в	14. а	24. в	34. б	44. в	54. г	а
5. в	15. а	25. а	35. в	45. в	55. в	63.
6. б	16. а	26. в	36. а	46. в	56. г	а
7. в	17. в	27. в	37. г	47. а	57. в	64.
8. б	18. в	28. а	38. б	48. а	58. а	б
9. а	19. в	29. а	39. а	49. г	59. а	65.
10. б	20. в	30. г	40. а	50. а	60. а	а

“Эстетика” фанидан ТЕСТЛАР

1. Тарихда «эстетика» атамасини ким татбиқ қилган?
 - а) Баумгартен
 - б) Буало
 - в) Бергсон.
 - г) Сукрот.
2. Эстетика -
 - а) Гўзаллик ва воқеликни эстетик ўзлаштириш қонуниятлари ҳақидаги фан;
 - б) Воқеликдаги эстетикликнинг моҳияти, эстетик фаолиятнинг умумий қонунлари ва эстетик онгнинг ўзига хос хусусиятлари ҳақидаги фан;
 - в) гўзаллик қонунлари ва эстетик онг қонунларига доир ижод тўғрисидаги фан;
 - г) нафосатшунослик.
3. Эстетика тарихида ким эстетик тарбия назариясининг дастлабки лойиҳасини яратган?
 - а) Гераклит
 - б) Платон
 - в) Пифагор
 - г) Арасту.
4. Файласуфлардан қайси бири санъат одамнинг ҳайвонларга тақлид қилиши негизида вужудга келган, деб ҳисоблаган?
 - а) Гераклит
 - б) Демокрит
 - в) Сократ
 - г) Эпикур.
5. Файласуфлардан қайси бири гўзалликни мақсадга мувофиқлик билан бир хил нарса деб ҳисоблаган?
 - а) Платон
 - б) Аристотель
 - в) Сократ
 - г) Фалес.
6. Файласуфлардан қайси бири санъат билишга оид қимматга эга эмас, у ёлғон ва чинакамига ҳақиқий дунёни билишга тўсқинлик қилади, деб ҳисоблаган?
 - а) Платон
 - б) Демокрит
 - в) Гераклит
 - г) Аристотел.
7. Файласуфлардан қайси бири ижодий ишлаш эришиб бўлмайдиган ҳолат деб ҳисоблагани учун бадиий анъаналарни ўрганиш, малака ва кўникмалар орттириш, санъатда муайян қобилиятларни ишлаб чиқиш заруриятини инкор қилган?

- а) Демокрит
- б) Гераклит
- в) Платон
- г) Эпикур.

8. Эстетика тарихида ким одамга махсус танлаб олинган мусиқа орқали таъсир қилиш йўли билан унинг қалбини зарарли эҳтирослар (қаҳр-ғазаб, кўрқув, рашқ)дан холи қилиш назариясини ишлаб чиққан?

- а) Пифагорчилар
- б) Аристотель
- в) Платон
- г) Демокрит.

9. Калокагатия -

а) Бу - инсон гўзаллигининг шарти бўлган ташқи ва ички жиҳатларнинг уйғунлиги;

б) Бу - инсон гўзаллигининг шарти бўлган маънавийлик ва гўзалликнинг уйғунлиги;

в) Бу - инсон гўзаллигининг шарти бўлган этик ва эстетик жиҳатларнинг уйғунлиги;

г) Бу – инсон гўзалликнинг шарти бўлган эстетик моҳияти.

10. Эстетикликнинг моҳияти, уни воқеликда ва санъатда билишнинг асосий тамойиллари, одамларнинг эстетик ва бадий фаолиятининг табиати ва муҳим роли ҳақидаги тушунчалар тизими нима деб аталади?

- а) эстетик қарашлар;
- б) эстетик назария;
- в) эстетик идеаллар;
- г) эстетик тушунча.

11. Воқеликдаги ва санъатдаги эстетиклик ҳақидаги ғоялар, фикрлар, ҳукмлар йиғиндиси нима деб аталади?

- а) эстетик қарашлар;
- б) эстетик идеаллар;
- в) эстетик назариялар;
- г) эстетик ғоялар.

12. Ҳаётнинг эстетик мукамаллиги ва мукамал инсон ҳақидаги тасаввур нимадан иборат?

- а) эстетик баҳо;
- б) эстетик идеал;
- в) эстетик дид;
- г) эстетик ҳис.

13. Табиат, жамият ҳодисалари, инсон меҳнати маҳсуллари, санъат асарларининг мукамаллиги ҳақидаги ўзига хос ҳукм қандай аталади?

- а) эстетик дид;
- б) эстетик баҳо;
- в) эстетик ҳис;
- г) эстетик идеал.

14. Антик дунё эстетикасининг қандай атамаси санъатнинг одамга қиладиган

поқловчи таъсирини ифодалаш учун хизмат қилади?

- а) квантификация;
- б) калокагатия;
- в) катарсис;
- г) театр.

15. Эстетикада одамзод жамиятининг дунёни гўзаллик қонунлари бўйича ўзлаштириши тарихини акс эттирадиган фундаментал тушунчалар нималар?

- а) эстетик идеаллар;
- б) эстетик баҳолар;
- в) эстетик категориялар;
- г) эстетик ҳислар.

16. Бадий маконни яратишнинг муайян давр одамларининг унинг тузилиши ҳақидаги тасаввурларини акс эттирадиган ва ҳукмрон бадий услубга мувофиқ келадиган усули нима деб аталади?

- а) перфоменс;
- б) истиқбол;
- в) пластика;
- г) ғоя.

17. Эстетика тарихида ким гўзалликни уйғунлик, яхлитлик, мукамаллик сифатида тушунган?

- а) Демокрит;
- б) Платон;
- в) Аристотель;
- г) Сукрот.

18. Қандай йўналиш вакиллари гўзалликнинг маънавийлик билан чамбарчас боғлиқлигини таъкидлашган?

- а) Классицизм;
- б) Уйғониш;
- в) Маърифатчилик;
- г) Маданиятлик.

19. Файласуфлардан қайси бири гўзалликни идрок этишда субъективлик, шахсийликнинг омилини, шунингдек, эстетик хис-туйғунинг утилитар манфаатдор эмаслигини кўрсатган?

- а) Гегель;
- б) Кант;
- в) Фейрбах;
- г) Баумгармен.

20. Ким гўзалликни тушунишни эстетик идеал билан боғлаб, гўзалликнинг ижтимоий боғлиқлиги ҳақидаги масалани қўйган?

- а) Чернишевский;
- б) Фаробий;
- в) Т.Манро;
- г) Ибн Сино.

21. Дунёни идрок этишнинг қандай турининг моҳияти қуйидагиларни ташкил қилади: инсонни, ердаги борлиқликни улуғлаш, хиссийликни реабилитациялаш,

шахснинг чексиз конструктив салоҳиятига ишонч, табиатга қизиқиш?

- а) Маърифатчилик;
- б) Классицизм;
- в) Уйғониш;
- г) маданиятшунослик.

22. Ҳеч нарса билан сиқилмаган, уйғун тарзда ривожланган, энг катта миқёсдаги ва универсал қизиқишларга эга тадбиркор-ташаббускор шахс санъатдаги қандай босқичнинг идеали ҳисобланади?

- а) Уйғониш;
- б) Маърифатчилик;
- в) Антик;
- г) Ренессанс.

23. Ким классицизм эстетикасининг таниқли назариётчиси ҳисобланади?

- а) Буало;
- б) Баумгартен;
- в) Бергсон;
- г) Гегел.

24. Ким адабиётдаги реализмни «типик ҳолатлардаги типик характерларнинг ҳақиқий тасвирланиши» сифатида таърифлаган?

- а) Фаробий;
- б) Т.Манро;
- в) Фейербах;
- г) Навоий.

25. Маданият тарихида қандай босқич вакиллари фанга катта аҳамият ажратишган ва уни санъат билан боғламоқчи бўлган?

- а) Маърифатчилик;
- б) Ренессанс;
- в) Классицизм;
- г) Антик.

26. Эстетика категорияларидан қайси бири одамнинг азоб-уқубатлар чекиши, ўлими ва унинг ҳаёти учун муҳим қадриятларнинг барҳам топишига олиб келадиган кескин ҳаётий зиддиятларни акс эттиради?

- а) хунуклик;
- б) қаҳрамонлик;
- в) фожиавийлик;
- г) кулгулилик.

27. Эстетикада санъат асарида мужассам бўлган муайян дунё ва одам концепциясини акс эттирадиган эстетик умумлаштирилган фикр, қандай атама билан ифодаланади?

- а) ғоя;
- б) сюжет;
- в) фабула;
- г) маданият.

28. Эстетик идеалнинг образли ифодаланиши, яъни одамлар, ҳис-туйғуларнинг улар қандай бўлиши мумкинлиги ёки лозимлиги ҳолатида

тасфирланиши биринчи ўринга қўйиладиган бадиий умумлаштириш услуби нима деб аталади?

- а) типиклаштириш;
- б) тенденциявийлик;
- в) идеаллаштириш;
- г) умумлаштириш.

29. XVIII асрдаги Фарбий Европа санъатидаги меъморчилик ва безакли санъатда ифодаланган фарқли белгиси қуйидагилардан иборат бўлган услуб қандай аталган: композицияларнинг ассиметриясига интилиш, шаклнинг майда деталлаштирилиши, керакли, орнаментал ритмнинг хукмронлиги, интерьерда декорнинг тўлиқ тузилиши?

- а) ампир;
- б) барокко;
- в) рококо;
- г) фобизим.

30. XIX аср бошидаги Фарбий Европа санъатида Помпея санъатига, қадимги Миср декорига ва Наполеон рамзийлигига тақлид қилишга асосланган услуб қандай аталади?

- а) ампир;
- б) барокко;
- в) рококо;
- г) абцтранция.

31. XVII-XVIII асрлардаги Фарбий Европа санъатидаги динамик композицияларнинг мураккаб мувозанатлилиги, ортиқча экспрессивлик, бадиий ечимнинг кўп планлилиги, воқелик билан хомхаёлларни қўшишга интилиш билан тавсифланадиган услуб қандай аталади?

- а) рококо;
- б) барокко;
- в) ампир;
- г) абцтранция.

32. Қандай услубдаги меъморчиликда мураккаб каркасли конструкцияли, катта кесмали деразалар-витражлар шаҳар соборининг етакчи типи бўлган?

- а) готикада;
- б) роман услубида;
- в) классицизмда;
- г) барокко.

33. Қандай услубдаги черков санъатида Биби Марям шахси мистик экзальтация билан қувончли ҳаётга хос дунёвий мавзуларнинг характерли зиддияти билан яққол акс этирилган?

- а) классицизмда;
- б) готикада;
- в) роман услубида;
- г) бадиийлик услубида.

34. Эстетиканинг қайси категорияси табиатдаги, ижтимоий ҳаётдаги, одамдаги ноуғунликнинг концентрациялашган ифодасини акс эттиради?

- а) хунуклик;
- б) фожиавийлик;
- в) ўзгармаслик;
- г) яхшилик.

35. Эстетикада хатти-ҳаракатларнинг буюклиги, қилиқларнинг фидокороналиги, ҳодисаларнинг ёки воқеаларнинг улканлиги олдидаги ҳайратланиш, койил қолиш қандай категория орқали ифодаланади?

- а) қаҳрамонлик;
- б) гўзаллик;
- в) юксаклик;
- г) улуғворлик.

36. Қайси тарихий даврдаги эстетика улуғликни илоҳийликка тенглаштирган?

- а) Уйғониш;
- б) Классицизм;
- в) Ўрта асрлар;
- г) Антик.

37. Қандай категориялар ҳар хил типдаги ҳаётий зиддиятларнинг эстетик ифодаси бўлади ва ўз таъсирини фақат ижтимоий ҳодисаларга тегишли деб билади?

- а) фожиавийлик ва комиклик;
- б) фожиавийлик ва гўзаллик;
- в) фожиавийлик ва юксаклик;
- г) яхшилик ва ёмонлик.

38. Эстетикада нима нарса комикликнинг энг чекка қутблари сифатида таърифланади?

- а) юмор ва сатира;
- б) юмор ва гротеск;
- в) сатира ва каламбур;
- г) сатира ва юмор.

39. Айни бир вақтнинг ўзида иккита санъатга: театр ва адабиётга таалуқли адабиёт тури қандай аталади?

- а) трагедия;
- б) комедия;
- в) драма;
- г) лирик.

40. Шаффоф материалнинг ҳар икки томонида бажариладиган тасвирли ранг тасвир тури қандай аталади?

- а) панорама;
- б) витраж;
- в) диорама;
- г) палатно.

41. Тошдаги ганчкорлик санъати қандай аталади?

- а) глиптика;

- б) камя;
- в) инталия;
- г) литурия.

42. Сураатнинг босмадаги тасвири ҳисобланадиган графика санъати қандай аталади?

- а) графюра;
- б) офорт;
- в) эстамп;
- г) накш.

43. Дастгоҳлик санъати -

- а) Тасвирий санъатнинг мустақил тусга ва аҳамиятга эга, архитектура ансамблидан чиқарилган асарларини ифодалаш учун ишлатиладиган атама;
- б) Дастгоҳда ишланган асарларни ифодалаш учун ишлатиладиган атама;
- в) Унчалик катта бўлмаган шаклдаги тасвирий санъат асарларини ифодалаш учун ишлатиладиган атама;
- г) тўғри жавоб йўқ .

44. Яссиликдаги ҳайкалтарошлик тасвири қандай аталади?

- а) камя;
- б) глиптика;
- в) рельеф;
- г) мозаика.

45. Тасвирийнинг бўртиб турган қисми яссиликдан ярмидан ортиқ чиқиб турган рельеф қандай аталади?

- а) барельеф;
- б) контррельеф;
- в) горельеф;
- г) панель.

46. Нам сувоқдаги рангтасвир қандай аталади?

- а) темпера;
- б) панно;
- в) фреска;
- г) рельеф.

47. Рассом бўёқларни аралаштириш учун ишлатадиган тахта (пластина) қандай аталади?

- а) палитра;
- б) пастель;
- в) панно;
- г) глиптика.

48. Деворнинг хошия (ёпиштириладиган ром, безакли тасма) билан ажратилган ва ранг тасвир ва ҳайкалтарошлик тасвири билан тўлдирилган қисми қандай аталади?

- а) панель;
- б) панно;
- в) панорама;
- г) безак.

49. Бир хилдаги ёки ҳар хил материалли заррачалардан ясалган тасвир ёки нақш қандай аталади?
- а) мозаика;
 - б) витраж;
 - в) нақш;
 - г) фреска.
50. Ёруғни ўтказадиган шаффоф шиша ёки бошқа материалдан ишланган композиция қандай аталади?
- а) нақш;
 - б) витраж;
 - в) мозаика;
 - г) панель.
51. Бадиий ва утилитар аҳамиятга эга, рангли ғовак сополакли сирланмаган буюмлар қандай аталади?
- а) темпера;
 - б) майолика;
 - в) терраката;
 - г) керамика.
52. Сув ва тухум сариғидан, шунингдек, сувда эритилган, мой билан аралаштирилган ўсимлик ёки ҳайвон елимидан қилинган эмульсия боғловчи модда бўлиб хизмат қиладиган бўёқли рангтасвир қандай аталади?
- а) темпера;
 - б) пастель;
 - в) мойбўёқли;
 - г) лак.
53. Ноорганик пигментлар оқланган зиғир ёғида майдаланиб, баъзан ёнғоқ ва кунгабоқар ёғи аралаштириб тайёрланадиган бўёқлар билан ишланган рангтасвир тури қандай аталади?
- а) пастель;
 - б) мойбўёқли;
 - в) темпера;
 - г) алиф.
54. Балетдаги икки рақоснинг чиқишидан, яккахонлик эркак ва аёл рақслари ва биргаликдаги кодадан иборат асосий мусиқали-рақослик шакллари билан бири қандай аталади?
- а) па-де-де;
 - б) антре;
 - в) адажио;
 - г) пе.
55. Классик балетдаги балетнинг лирик маркази бўлиб хизмат қиладиган секинлашган яккахонлик ёки дуэтлик рақс қандай аталади?
- а) вариациялар;
 - б) па-де-де;
 - в) адажио;
 - г) сола.

56. Бадиий асарнинг ғоявий-эстетик йўналиши; асар ғоясининг қимматли жиҳати қандай аталади?

- а) идеаллаштириш;
- б) типиклаштириш;
- в) тенденциявийлик;
- г) авторитаритация.

57. Воқеликнинг ўзига хос (санъатнинг ҳар бир тури ва жанри учун) тасвирий-ифодалаш воситалари ёрдамида амалга ошириладиган бадиий умумлаштириш, ҳаётий ҳодисалар ва нарсаларда характерли энг муҳим жиҳатни аниқлаш усули?

- а) типиклаштириш;
- б) идеаллаштириш;
- в) тенденциявийлик;
- г) такомиллаштириш.

58. Воқеликдаги ижобий қадриятлар ва салбий жиҳатларни ҳиссий-образли шаклда чуқур бадиий умумлаштириш услуби қандай аталади?

- а) типиклаштириш;
- б) идеаллаштириш;
- в) тенденциявийлик;
- г) воқелик.

59. Эстетик идеалликнинг образли ифодаси биринчи ўринга қўйиладиган, яъни одамлар, уларнинг ҳис-туйғулари ва хатти-ҳаракатларининг уларнинг қандай ҳолатида тасвирланадиган бадиий умумлаштириш услуби қандай аталади?

- а) типиклаштириш;
- б) идеаллаштириш;
- в) тенденциявийлик;
- г) .

60. Кукун қилиб эзилган пигментларни қотириб, камедлар, сут, бўр, гипс қўшиб тайёрланган куруқ юмшоқ рангли қаламлар билан чизилган ҳошиясиз рангтасвир қандай аталади?

- а) пастель;
- б) темпера;
- в) терроката;
- г) .

61. Эстетикада воқеликни санъатда акс эттириш тамойилларининг мажмуи қандай атама билан ифодаланади?

- а) оқим;
- б) мактаб;
- в) услуб;
- г) йўналиш.

62. Нафақат ижоднинг ғоявий-эстетик тамойилларининг, шу билан бирга ушбу санъат тури доирасида ҳал қилинадиган аниқ бадиий вазифалар умумийлигига кўра яқин рассомлар гуруҳи қандай аталади?

- а) оқим;

- б) мактаб;
- в) йўналиш;
- г) услуб.

63. Санъат асарларида воқеликнинг бадиий моделларини ифодалаш учун бадиий воситаларни танлаш ва ташкил этишнинг тарихий қарор топган тамойиллари қандай атама билан ифодаланади?

- а) услуб;
- б) йўналиш;
- в) жанр;
- г) оқим.

64. Ҳикоячи томонидан объективлаштирилган ҳодисалар ҳақидаги боғлама ҳикояни сўзлаб бериш шаклида берадиган адабиёт тури қандай аталади?

- а) эпос;
- б) афсона;
- в) роман;
- г) лирика.

65. Адабиётнинг қайси тури индивидуал ҳис-туйғулар ва кечинмаларнинг бевосита ифодаси ҳисобланади?

- а) роман;
- б) лирика;
- в) эпос;
- г) афсона.

66. Юксак эстетик хусусиятли буюмларнинг қиёфасини лойиҳалаш, табиий муҳитни оқилона шакллантиришни мақсад қилиб қўйган эстетик фаолият тармоғи қандай аталади?

- а) Бадиий лойиҳалаштириш;
- б) Бадиий режалаштириш;
- в) Бадиий конструкциялаш (дизайн);
- г) бадиийлик.

67. 19-20 асрлар маънавий маданиятида танглик ҳодисаларини ифодалаш учун қандай атама ишлатилади?

- а) Декаданс;
- б) Модернизм;
- в) Эстетизм;
- г) Ренессанс.

68. Модернизм - бу

- а) XX аср санъатида қарор топган йўналишлар мажмуи;
- б) Маданият танглигини инсоният тараққиётидаги кескин бурилиш даври сифатида идрок этиш;
- в) XX аср санъатидаги янги услуб;
- г) абстракционизм.

69. Санъатдаги қайси йўналиш вакиллари фантастик кўринишлар ёки тушларни эслатадиган, ғайриоддий ҳолатларда намоён бўладиган реал мавжудотлар ва нарсалар асос бўлиб хизмат қиладиган образларни яратишган?

- а) Сюрреализм;

- б) Экспрессионизм;
- в) Футуризм;
- г) тасвирий санъат.

70. XX аср санъатидаги йўналишлардан қайси бирида айна бир нарсанинг ўзи айна бир вақтда ҳар икки томонидан ифодаланган?

- а) Абстракционизмда;
- б) Кубизмда;
- в) Сюрреализмда;
- г) Фобизм.

71. Ранг-тасвир йўналишларидан қайси бири ўз даврининг кескин ижтимоий муаммоларидан четда турган?

- а) Поп-арт;
- б) Абстракционизм;
- в) Кубизм;
- г) .

72. Оламнинг ранг-баранглиги пластик ва колористик материаллар ёрдамида очиб бериладиган санъат тури қандай аталади?

- а) Тасвирий санъат;
- б) Ранг-тасвир;
- в) Ҳайкалтарошлик;
- г) телевидение.

73. Одамнинг маиший заруриятларига хизмат қиладиган ва айна бир вақтда унинг эстетик эҳтиёжларини қондирадиган санъат тури қандай аталади?

- а) Бадиий ҳунар;
- б) Дизайн;
- в) Амалий-безакли санъат;
- г) тасвирий санъат.

74. Қайси санъат турлари вақтинчалик ва динамик турларга киради?

- а) Адабиёт-музыка;
- б) Театр-кино;
- в) Хореография-эстрада;
- г) Сўз санъати.

75. Қайси турлар санъатнинг маконли турларига киради?

- а) Театр ва кино;
- б) Меъморчилик ва бадиий сураткашлик;
- в) эстрада ва цирк;
- г) телевидение.

76. Қайси турлар санъатнинг синтетик турларига киради?

- а) Театр, кино, хореография, эстрада;
- б) Театр, музыка, эстрада, цирк;
- в) Театр, телевидение, музыка, цирк;
- г) Адабиёт.

77. Қайси турлар меъморчилик услублари ҳисобланади?

- а) Барокко, романтизм, реализм;
- б) Готика, романтизм, символизм;

в) Барокко, рококо, ампир;

г) романтизм.

78. Сўзсиз товуш учун пьеса қандай аталади?

а) Овоз учун этюд;

б) Концерт;

в) Вокализ;

г) Мусиқа.

79. Мусиқа асарининг бир неча қатнашчи томонидан биргаликда ижро этилиши қандай аталади?

а) Ансамбль;

б) Концерт;

в) Симфония;

г) ҳар.

80. Қўшимчасиз куйлайдиган хор қандай аталади?

а) Канон;

б) Унисон;

в) Капелла;

г) Симфония.

81. Операга кириш қандай аталади?

а) Увертюра;

б) Кириш;

в) Пролог;

г) Концерт.

82. Эстетикада бадий йўналишнинг миллий ва минтақавий тармоқ-ларини ифодалаш учун қандай атама ишлатилади?

а) Мактаб;

б) Оқим;

в) Услуб;

г) Санъат турлари.

83. Симфоник оркестр кузатувидаги ашулачи-солист учун катта вокал композиция қандай аталади?

а) Ария;

б) Романс;

в) Баллада;

г) .

84. Геометрик режага бўйсундирилган, асосий тамойили - симметрия ва барча безакли элементларнинг жойлаштирилишида қатъий изчиллик бўлган боғ-хиёбон санъати қандай аталади?

а) Мемориал парк;

б) Мунтазам парк;

в) Тузатилган парк;

г) ландшафтли парк.

85. Таркибий қисмларининг эркин, табиий бирлашишига асосланган парк қандай аталади?

а) Ландшафтли парк;

- б) Миллий парк;
- в) Тузатилган парк;
- г) мемориал парк.

86. Бадиий-эстетик фаолиятнинг ҳар хил шаклларининг синтезидан иборат бўлган сунъий ёпиқ табиий муҳит қандай аталади?

- а) Боғ-ҳиёбон санъати;
- б) Боғ санъати;
- в) Парк санъати;
- г) мактаб санъати.

87. Инсон танасининг поэтик идрок этилган, замон ва маконда уюштирилган ҳаракатлари ва кўринишлари материал бўладиган санъат тури қандай аталади?

- а) Балет;
- б) Ракс;
- в) Пляска;
- г) роллан.

88. Қалъалар ҳисобланадиган рицарлар саройлар, монастирлик мажмуа-лари ўрта асрлардаги Европанинг қандай услубида қурилган?

- а) Роман;
- б) Классик;
- в) Готика;
- г) Монистирлик.

89. Санъатдаги қандай йўналиш миллий ўтмиш, анъаналар, ўз халқи ва бошқа халқларнинг фольклорига катта қизиқиш билан фарқланиб туради?

- а) Романтизм;
- б) Классицизм;
- в) Реализм;
- г) Антик.

90. Қандай йўналишдаги ёзувчилар асарларида утопизм ва идеаллаш-тириш хусусиятларига эга улуғланувчи, қаҳрамонона образлар яратилган?

- а) Грек адабиётида;
- б) Классицизм адабиётида;
- в) Уйғониш даври адабиётида;
- г) Янги давр адабиётида.

91. Оператта жанрини ким яратган?

- а) Жак Оффенбах;
- б) Иоганн Штраус;
- в) Ференц Легар;
- г) Бах.

92. Қайси асар биринчи опера ҳисобланади?

- а) Пери ва Каччинининг «Орфей ва Эвридика»си;
- б) Монтевердининг «Орфей» асари;
- в) Каччинининг «Орфей» асари;
- г) Берденингни «травиата» асари.

93. Симфоник оркестрнинг қайси зарбали асбобларида мелодияларни ижро этиш мумкин?

- а) Литавралар, кўнғироқлар, ксилофон, челест;
- б) Барабан, литавралар, ксилофон, челест;
- в) Тамтама, тамбурин, кўнғироқлар, учбурчак;
- г) Ешра Барабан.

94. Ким «симфониянинг отаси» ҳисобланади?

- а) Моцарт;
- б) Гайдн;
- в) Бетховен;
- г) Бах.

95. Қандай жанр яккахонлик ва камерли-ансамблли асбобли мусиқада асосий жанрлардан бири ва шу мусиқадаги асосий шакл ҳисобланади?

- а) Соната;
- б) Сюита;
- в) Скерцо;
- г) Дуэт.

96. Ким балетда костюмнинг ислохотчиси ҳисобланади (парикдан воз кечган, кўллар ва елкаларни очик қолдирган, сочларини ёзиб, енгил калта кўйлақда рақсга тушилади)?

- а) М.Салле;
- б) М.Каморго;
- в) Ж.Новер;
- г) Балет.

97. Ким мустақил жанр сифатидаги балетни яратган?

- а) Жан Жорж Новер;
- б) Шарль Луи Дидло;
- в) Лео Делиб;
- г) Чайковский.

98. Опера ва балет асарларида адабий матн нима деб аталади?

- а) Дастур;
- б) Сценарий;
- в) Либретто;
- г) Ария.

99. Ранг-тасвирда ким рококонинг асосчиси ҳисобланади?

- а) Ватто;
- б) Буше;
- в) Гейнсборо;
- г) Опера.

100. Кимлар импрессионизм вакиллари ҳисобланади?

- а) П.Сезани, В.Ван Гог, П.Гоген.
- б) Клод Моне, Огюст Ренуар, Эдгар Дега;
- в) Эдуард Мане, Константен Менье;
- г) Ванго, Пикасо, Айвазовский.

ТУҒРИ ЖАВОБЛАР

1. а	21. В	41. а	61. В	81. а
2. б	22. а	42. а	62. а	82. а
3. В	23. а	43. а	63. В	83. а
4. б	24. а	44. В	64. а	84. б
5. В	25. б	45. В	65. б	85. а
6. а	26. В	46. В	66. В	86. а
7. В	27. а	47. а	67. а	87. б
8. а	28. В	48. б	68. а	88. а
9. а	29. В	49. а	69. а	89. а
10. б	30. а	50. б	70. б	90. б
11. а	31. б	51. В	71. б	91. а
12. б	32. а	52. а	72. а	92. а
13. б	33. б	53. б	73. б	93. а
14. В	34. а	54. а	74. а	94. б
15. В	35. В	55. В	75. б	95. а
16. б	36. В	56. В	76. а	96. а
17. В	37. а	57. а	77. В	97. а
18. В	38. а	58. б	78. В	98. В
19. б	39. В	59. б	79. а	99. а
20. а	40. В	60. а	80. В	100. б

Т Е С Т Л А Р

“Мантиқ” фанидан

1. Формал мантиқ нимани ўрганади?

- а) тафаккурнинг вужудга келишини;
- б) тафаккур тараққиётини;
- в) тўғри тафаккур шакллари ва қонунларини*
- г) фикрнинг конкрет мазмуни;

2. Тафаккур шакли нима?

- а) фикрнинг мазмунини ташкил этувчи элементларнинг боғланиш усули*
- б) фикрнинг яққол иқодаланиши;
- в) фикрнинг тилда гавдаланиши;
- г) тил ва тафаккурнинг бир - бирига тўла мос келиши;

3. Фикр қачон тўғри қурилган деб ҳисобланади?

- а) аниқ маънасига эга бўлса;
- б) изчил бўлса;
- в) етарли асосга эга бўлса;
- г) б, в, г ҳоллари мавжуд бўлса*

4. Тафаккур қонуни нима?

- а) фикр юритиш қоидалари йиғиндиси;
- б) фикр юритиш усули;
- в) фикрлаш элементлари ўртасидаги ички зарурий алоқадорлик*
- г) фикрлаш шакли;

5. Синоним ва омонимлардан нотўғри фойдаланиш, масалан, “Ватан”, “ўлка” сўзлари ифода қилувчи тушунчаларнинг мазмунини барча ҳолларда бир - бирига тенглаштириш ёки “хукм” сўзи ифода қилувчи тушунчаларнинг (хукм - суд чиқарган қарор, ҳукм - тафаккур шакл) мазмунини фарқ қилмаслик муҳокама юритишда фикрнинг аниқ ифода қилинмаслигига олиб келади. Бундай ҳолларда тафаккурнинг қайси қонуни талаблари бузилган бўлади?

- а) айният қонунининг талаби бузилган*
- б) зиддият қонунининг талаби бузилган;
- в) учинчи мустасно қонунининг талаби бузилган;
- г) етарли асос қонунининг талаби бузилган;

6. Амалий машғулотларда талаба ўқитувчидан, - “Қилмаган иш учун жазолаб бўладими?”, - деб сўради. Ўқитувчи, - “Йўқ, жазолаб бўлмайди”, деб жавоб беради. Талаба, - “Ундай бўлса мени жазоламанг, уйга вазифани қилмадим”, - дейди. Юритилган муҳокамада тафаккурнинг қайси қонун талаблари бузилади?

- а) айният қонунининг*
- б) зиддият қонунининг;
- в) учинчи мустасно қонунининг;
- г) етарли асос қонунининг;

7. “Мазмунсиз фикр” тушунчасида зиддият қонуни талабига риоя қилинганми?

- а) риоя қилинган;
- б) риоя қилинмаган*

в) баъзида риоя қилиниши мумкин;

г) баъзида риоя қилинмайди;

8. Афанди хотинига “Қаттиқ келтир! Ёзнинг иссиғида ошқозон учун каттиқдан фойдалироқ нарса йўқ!”, - деди. Хотини - “Уйда қаттиқ йўқ эди”, - деб жавоб беради. Шунда Афанди, - “Бўлмагани ҳам яхши; аслида у зарарли”, - дебди. Афандининг хотини шунда, - “Қизик одам экансиз, қаттиқ дам фойдали, дам фойдасиз дейсиз. Қайси бирига ишонса бўлади?” - деб сўради. Афанди, - “Агар уйда қаттиқ бўлса биринчиси, бўлмаса иккинчиси тўғри”, - деб жавоб берибди.

Мазкур латифада тафаккурнинг қайси қонуни талаби бузилган?

а) айният қонунининг талаби;

б) зиддият қонунининг талаби*

в) учинчи мустасно қонунининг талаби;

г) етарли асос қонунининг талаби;

9. Афандининг чап ён қўшниси Афандининг ўнг ён қўшниси билан бўлиб ўтган мунозарани гапириб бериб, Афандидан ким ҳақ эканлигини сўрабди. Афанди шунда, - “Албатта сиз ҳақсиз”, - деб жавоб берибди. Бирпасдан кейин ўнг ён қўшниси келиб у ҳам чап ён қўшниси билан бўлиб ўтган бахсининг тафсилотини гапириб бериб ким ҳақлигини сўрабди. Шунда Афанди унга ҳам - “Албатта сиз ҳақсиз” - деб жавоб берибди. Бу ҳангомани кузатиб турган хотини, “Жуда қизик одатингиз борда, ахир у қўшнига ҳам, бу қўшнига ҳам “Сиз ҳақсиз” деб жавоб бердингиз, тутириғингиз қолмабди-ку, умуман”, - дебди. Шунда Афанди хотинига қараб, - “Хотин, сен ҳам ҳақсан”, - деган экан.

Бу ерда Афанди мантиқнинг қайси қонуни талабига амал қилмади?

а) айният қонунининг талаблари;

б) зиддият қонунининг талаблари;

в) учинчи мустасно қонунининг талаблари*

г) етарли асос қонунининг талаблари;

10. “Ёки - ёки” формуласи тафаккурнинг қайси қонунини ифодалайди?

а) айният қонунини;

б) зиддият қонунини;

в) учинчи мустасно қонунини*

г) етарли асос қонунини;

11. “Курс ишида мавзунинг асосий мазмуни очилмаган, лекин тўпланган материалларни ҳисобга олган ҳолда уни яхши баҳога лойиқ деб ҳисоблаш мумкин”. Бу мулоҳазада етарли асос қонуни талабларга риоя қилинганми?

а) қисман риоя қилинган;

б) риоя қилинмаган;

в) риоя қилинган*

г) а, б, в ҳолларда;

12. “Талаба қизариб кетди, демак у айибдор”. Бу муҳокамада етарли асос қонунининг талаби бузилганми?

а) бузилган*

б) бузилмаган;

в) номаълум;

г) қисман бузилган;

13. Савол “Мутахассислигингиз ким?”. Жавоб “Ўриндошлик асосида ишляпман”. Саволга берилаган жавобда айният қонуни талабига риоя қилинганми?

а) риоя қилинган;

б) қисман риоя қилинган;

в) риоя қилинмаган*

г) номаълум

14. Софистларни мантиқ қонунининг талабини бузишда айблаб, Арасту куйидагиларни ёзган эди: “Ким барча фикрларни чин деб билса, бу билан у ўзининг чин фикрига қарама - қарши бўлган фикрни ҳам чин деб ҳисоблаган бўлади”. Бу ерда Арасту тафаккурнинг қайси қонуни талабининг бузилганини назарда тутган?

а) айният қонунининг талаби бузилганлигини;

б) зиддият қонунининг талаби бузилганлигини*

в) учинчи мустасно қонунининг талаби бузилганлигини;

г) етарли асос қонунининг талаби бузилганлигини;

15. Тилсиз фикр юритиб бўладими?

а) бўлади;

б) бўлмайди*

в) баъзи ҳолларда бўлади;

г) б ва в ҳолларда;

16. Тушунчаларда нималар акс эттирилган?

а) фақат предметнинг умумий белгилари;

б) фақат предметнинг индивидуал белгилари;

в) предметнинг умумий ва муҳим белгилари*

г) предметнинг барча белгилари;

17. Тушунчада предмет қандай ҳолларда акс эттирилади?

а) предметнинг яққол образли шаклида;

б) абстрактлашган ҳолда*

в) тасаввур шаклида;

г) сезги ёки идрок қилиш шаклида;

18. Тушунча мияда бевосита ҳосил бўлиши мумкинми?

а) мумкин;

б) баъзида мумкин*

в) мумкин эмас;

г) баъзида мумкин эмас

19. Тушунчанинг мазмунини нималар ташкил этади?

а) предметнинг муҳим ва умумий белгилари ҳақидаги ахборотлар*

б) предметнинг муҳим ва номуҳим белгилари ҳақидаги ахборотлар;

в) предметнинг мавжуд белгилари ҳақидаги ахборотлар;

г) фақат предметнинг бевосита намоён бўлган белгилари ҳақидаги

ахборотлар.

20. Тушунчанинг ҳажмида нима ифода қилинади?

а) предметнинг эгаллаб турган жойи

б) тушунчада акс эттирилган предметлар йиғиндиси*

в) миқдор жиҳатдан аниқ бўлган предметлар;

г) тушунча акс эттирилган предметлар моҳияти.

21. Қуйидагиларнинг қайси бири якка тушунча?

а) сўз туркуми;

б) қитъа;

в) адабий жанр;

г) қуёш системаси*

22. Қуйидагиларнинг қайси бири бўж ҳажмли тушунча ҳисобланади?

а) Ноль сони;

б) Идеал газ*

в) реал мавжуд бўлган предмет;

г) абстракт тушунча;

23. “Лаганбардор” тушунчаси қайси турга мансуб?

а) якка тушунча;

б) тўпловчи тушунча;

в) нисбатдош тушунча;

г) конкрет тушунча*

24. Қуйидагилардан қайси бири бирга бўйсунуш муносабатидаги

тушунчалар ҳисобланади?

а) бадиий асар - роман - шеърый роман;

б) асар персонажлари - бош қахрамон - салбий қахрамон;

в) ўқув адабиёти - дарслик - ўқув қўлланмаси*

г) Ўзбекфильм - сценарий - рижессер;

25. Қуйидагиларни қайси бири бўйсунуш муносабатидаги тушунчалар?

а) институт - факультет;

б) республика - вилоят;

в) ўқитувчи - ўқувчи;

г) университет - ТошДУ*

26. Зидлик муносабатида бўлган тушунчалар, қарама - қаршилик

муносабатида бўлган тушунчалардан нимаси билан фарқ қилади?

а) фарқ қилмайди;

б) берилган синфга мансуб предметларни тўлиқ қамраб ололмайди*

в) берилган синфга мансуб предметларни тўлиқ қамраб олади;

г) баъзи ҳолларда қамраб олиш мумкин

27. Қуйидагиларни қайси бирида тушунчаларни чегаралаш амали тўғри

бажарилган?

а) Олий ўқув юрти - Институт - Факультет;

б) Сийсий ташкилот - Партия - “Адолат” партияси*

в) Тинч океани - Орол денгизи - Амударё;

г) Китоб - ўқув қўлланмаси - дарслик;

28. Қуйидаги бўлиш амалларидан қайси бири тўғри бажарилган?

а) Тафаккур шакли: тушунча, ҳукм;

б) Феъл замони: ўтган замон, келаси замон;

в) Гап: содда гап, қўшма гап, боғланган қўшма гап;

г) От: атоқли от, турдош от;

29. Бўлиш амали тенг ҳажмли бўлмаганда қандай хатоларга йўл қўйилади?

а) бўлиш тўлиқсиз бўлади;

б) бўлиш ортиқча бўлади;

в) А ва В ҳоллар вужудга келади;

г) ҳисоблаш қоидаси бузилади;

30. Классификация оддий бўлишдан нимаси билан фарқ қилади?

а) битта умумий асосга эга бўлиши билан;

б) бўлиш аъзоларидан ҳар бирининг бошқаларга нисбатан қатъий ўринга эга бўлиши билан;

в) муҳим белги бўйича амалга оширилиши билан;

г) кўп асосларга эга бўлишлари билан;

31. “Сўзлар воситаси билан англатилган фикрга гап дейилади” деган таъриф қандай таъриф ҳисобланади?

а) Реал таъриф;

б) мавжуд таъриф;

в) номинал таъриф;

г) мавҳум таъриф;

32. “Миллат бир тилда гаплашувчи кишилар бирлигидан иборат” деган таърифда қандай хатога йўл қўйилган?

а) тенг ҳажмли эмас;

б) айлана шаклда бўлиб қолган;

в) аниқ ва равшан эмас;

г) изчил баён қилинмаган;

33. “Иқтисодчи - иқтисодиётни ўрганувчи киши” таърифида қандай хатога йўл қўйилади?

а) таъриф аниқ, равшан эмас;

б) таърифда айлана ҳосил бўлиб қолган;

в) таъриф тенг ҳажмли эмас;

г) таъриф зиддиятли мазмунга эга;

34. “Китоблар - ақл фарзандларидир” (Ж.Свифт), деган таърифда қандай хатога йўл қўйган?

а) таъриф аниқ, равшан эмас;

б) таърифда айлана ҳосил бўлиб қолган;

в) таъриф тенг ҳажмли эмас;

г) таъриф ўта мавҳум бўлиб, реал мазмунга эга эмас;

35. “Элементлар заррача - бу, масалан, электрон” қандай таъриф?

а) реал таъриф;

б) номинал таъриф;

в) таърифта ўхшаш усул;

г) конкрет мазмунга эга бўлмаган ўта мавҳум таъриф;

36. “Сократ - Платоннинг устози” предикат мазмунга кўра қандай ҳукм ҳисобланади?

а) атрибутив ҳукм;

б) муносабат ҳукми;

- в) воқеалик ҳукми;
- г) зарурийлик ҳукми;

37. Ҳукм деб нимага айтилади?

- а) предмет ёки ҳодисаларнинг белгиларини тасдиқлаб ёки инкор этувчи фикрга;
- б) предмет ёки ҳодисаларнинг мавжудлигини қайд этувчи фикрга;
- в) биронта предмет ёки ҳодиса тўғрисида билдирилган чин ёки хато фикрга;
- г) а, б, в ҳолларда келувчи фикр;

38. Ҳукм билан тушунчанинг асосий фарқи нимадан иборат?

- а) тушунчада ҳукмга хос бўлган предметнинг белгиларини тасдиқловчи ёки инкор этувчи ифоданинг йўқлиги;
- б) тушунчанинг чин ёки хато бўлмаслиги;
- в) тушунчанинг мавҳумлиги ва ҳукмларнинг реал эканлиги;
- г) а ва б ҳоллари биргаликда бўлганда;

39. Ҳукмнинг уч асосий элементи нима?

- а) - субъект, - объект, муносабат;
- б) объект, субъект, тафаккур;
- в) субъект /S/, предикат /P/ га боғловчи;
- г) субъект, тафаккур, инъикос;

40. Якка ҳукмларнинг асосий белгиси нимадан иборат?

- а) бундай ҳукмларнинг субъекти якка тушунчалардир;
- б) бундай ҳукмларда субъект бир синфга мансуб предметларнинг бир қисмини ифодалайди;
- в) бундай ҳукмларга нарсаларнинг бирорта синфи ҳақида фикр юритилади;
- г) бундай ҳукмларда моҳиятни англатувчи белгилар акс этмайди.

41. “Халқимизнинг улуғ аждодларидан баъзиларигина умумбашарият эътирофига сазовор бўлишган”.

- а) якка ҳукм;
- б) жузъий ҳукм;
- в) умумий ҳукм;
- г) а ва б ҳолларда;

42. Қуйидаги ҳукмларнинг қайси бири чин?

- а) мамлакатимизнинг барча фуқароси ватанпарвардир;
- б) барча қонунлар объектив мазмунга эгадир;
- в) баъзи мантиқий қонунлар объектив мазмунга эга эмас;
- г) манитқий қонунлар объектив мазмунга эга бўлишлари шарт эмас;

43. Атрибутив ҳукмларнинг предикати тўла ҳажмда бўлиши мумкинми?

- а) тўла ҳажмда бўлиши шарт;
- б) тўла ҳажмда бўлиши мумкин;
- в) тўла ҳажмда бўлиши мумкин;
- г) баъзи ҳолларда тўла бўлиши мумкин;

44. Қарама - қаршилик муносабатида бўлган ҳукмларнинг ҳар иккаласи ҳам бари вақтнинг ўзида чин бўлиши мумкинми?

- а) чин бўлиши шарт;
- б) чин бўлиши мумкин;

- в) баъзи ҳолларда чин бўлиши мумкин эмас;
 г) чин бўлиши мумкин эмас;
45. Зидлик муносабатида бўлган ҳар икала ҳукм чин бўлмаслиги мумкинми?
 а) мумкин;
 б) мумкин эмас;
 в) баъзи ҳолларда мумкин;
 г) баъзи ҳолларда мумкин эмас;
46. Зидлик муносабатида бўлган ҳар икала ҳукм чин бўлмаслиги мумкинми?
 а) мумкин;
 б) баъзида мумкин;
 в) мумкин эмас;
 г) баъзида мумкин эмас;
47. Жузъий қарама - қаршилик муносабатида бўлган ҳукмлар айна пайтда чин бўлиши мумкинми?
 а) мумкин;
 б) мумкин эмас;
 в) баъзида мумкин;
 г) баъзида мумкин эмас
48. “Квадрат - ромб эмас” ҳукмида
 а) “S” ва “P” тўла ҳажмда олинган;
 б) “S” ва “P” тўла ҳажмда эмас;
 в) “S” тўлиқсиз “P” тўла ҳажмда;
 г) “S” тўла “P” тўлиқсиз ҳажмда;
49. Ҳукмларнинг предикат мазмунига кўра бўлинишини аниқланг?
 а) якка, жузъий, умумий;
 б) атрибутив, объектив, мантиқий;
 в) мавжудлик, хусусият, муносабат;
 г) эҳтимоллик, воқеалик, зарурий;
50. “Ердан бошқа планеталарда ҳам цивилизация бўлиши мумкин”.
 а) воқеалик ҳукми;
 б) зарурийлик ҳукми;
 в) дизъюнктив ҳукми;
 г) эҳтимоллик ҳукми;
51. “Истамай мутаола қилаётган талаба - қанотсиз қуш” (Саъдий).
 а) умумий тасдиқ ҳукм;
 б) жузъий тасдиқ ҳукм;
 в) умумий инкор ҳукм;
 г) жузъий инкор ҳукм;
52. “Харакат назария ва амалиётнинг жонли бирлигидир” (Арасту).
 а) содда ҳукм;
 б) мураккаб ҳукм;
 в) мавхум ҳукм;
 г) нисбий ҳукм;
53. “Иқтидоринг етмаган ишни қилма, сабабсиз ўзингни донишманд билма” (Носир Хусрав).

- а) конъюктив ҳукм;
- б) дизъюктив ҳукм;
- в) имплекатив ҳукм;
- г) эквивалент ҳукм;

54. “Фаннинг қанотларига хаёл туташган бўлса у ютади” (М. Фрадей).

- а) конъюктив ҳукм;
- б) дизъюктив ҳукм;
- в) имплекатив ҳукм;
- г) эквивалент ҳукм;

55. “Билдирилган фикр ё чин, ё хато бўлади”.

- а) конъюктив ҳукм;
- б) дизъюктив ҳукм;
- в) имплекатив ҳукм;
- г) эквивалент ҳукм;

56. Хулоса чиқариш нима?

- а) фикрни қуриш шакли;
- б) янги билим олиш воситаси;
- в) иккита ҳукмдан учинчисини келитриб чиқариш;
- г) а, б, в ҳолатлари;

57. Хулоса қандай ҳолларда чин бўлади?

- а) асослар чин ҳукмлардан иборат бўлса;
- б) хулоса чиқариш қоидаларига риоя қилинса;
- в) асослар кўп бўлса;
- г) а ва б ҳолларда;

58. Хулоса чиқаришда асослар сони қанча бўлиши керак?

- а) 1 та ва ундан ортиқ;
- б) фақат 1 та;
- в) фақат 2 та;
- г) 2 тава ундан ортиқ;

59. Хулоса чиқаришнинг қандай турларида хулосанинг чинлиги эҳтимолий характерга эга?

- а) дедуктив хулоса чиқаришда;
- б) индуктив хулоса чиқаришда;
- в) аналогияда;
- г) б ва в ҳолларда;

60. Асослар миқдорига кўра хулоса чиқаришининг қанай турлари мавжуд?

- а) зарурий хулоса чиқариш;
- б) эҳтимолий хулоса чиқариш;
- в) бевосита ёки билвосита хулоса чиқариш;
- г) а, б, в ҳоллари;

61. Айлантиришда жузъий тасдиқ фикрлар “J”.

- а) “О” га айланади;
- б) “Е” га айланади;
- в) “И” га айланади;
- г) “А” га айланади;

62. Айлантиришда жузъий инкор фикрлар “О”.

- а) “О” га айланади;
- б) “І” га айланади;
- в) “А” га айланади;
- г) “Е” га айланади;

63. Айлантиришда “А”.

- а) “Ј” га ўзгаради;
- б) “А” га ўзгаради;
- в) “Ј” ва “А” га ўзгаради;
- г) “Е” га ўзгаради;

64. Предикатга қарама - қарши қўйишда “Ј”

- а) “О” га ўзгаради;
- б) “Е” га ўзгаради;
- в) “А” га ўзгаради;
- г) “Ј” дан хулоса чиқариб бўлмайди;

65. “Саид одобли, демак у одобсиз эмас”

- а) айлантириш асосида хулоса чиқариш;
- б) алмаштириш асосида хулоса чиқариш;
- в) предикатга қарама - қарши қўйиш асосида хулоса чиқариш;
- г) мантиқий квадрат асосида хулоса чиқариш;

66. “Врач олий маълумотли кишидир”, демак “олий маълумотсиз киши врач эмас”.

- а) айлантириш асосида хулоса чиқариш;
- б) алмаштириш асосида хулоса чиқариш;
- в) предикатга қарама - қарши қўйиш асосида хулоса чиқариш;
- г) мантиқий квадрат асосида хулоса чиқариш;

67. Дедуктив хулоса чиқаришда фикрнинг ҳаракат йўналиши қандай?

- а) жузъийликдан умумийликка томон;
- б) умумийликдан жузъийликка томон;
- в) жузъийликдан жузъийликка томон;
- г) умумийликдан умумийликка томон;

68. Дедуктив хулоса чиқаришда хулоса асослардан зарурий тарзда келиб чиқадими?

- а) келиб чиқади;
- б) келади чиқмайди;
- в) баъзида келиб чиқади;
- г) баъзи ҳолларда келиб чиқмайди;

69. Силлогизм қандай терминлардан ташкил топган?

- а) фақат катта терминдан;
- б) фақат кичик терминдан;
- в) фақат ўрта терминдан;
- г) а, б, в ҳолларда

70. Ўрта термин иккала асосда ҳам тўлиқсиз ҳажмда бўлганда тўғри хулоса чиқариб бўладими?

- а) бўлади;

- б) баъзида бўлади;
- в) бўлмайди;
- г) баъзида бўлмайди;

71. Кичик термин хулосада тўла ҳажмда, асосда эса тўлиқсиз ҳажмда бўлиши мумкинми?

- а) баъзида мумкин;
- б) мумкин;
- в) баъзида мумкин эмас;
- г) мумкин эмас;

72. Силлогизмда иккита жузъий ҳукмдан қандай хулоса чиқади?

- а) жузъий ҳукм тарзидаги хулоса;
- б) умумий ҳукм тарзидаги хулоса;
- в) инкор ҳукм тарзидаги хулоса;
- г) тўғри хулоса чиқмайди;

73. Силлогизмда иккита инкор ҳукмдан қандай хулоса чиқади?

- а) тўғри хулоса чиқмайди;
- б) инкор ҳукм тарзидаги хулоса чиқади;
- в) жузъий ҳукм тарзидаги хулоса чиқади;
- г) якка ҳукм тарзидаги хулоса чиқади;

74. Ҳар бир тўғри қурилган силлогизм нечта терминга эга бўлиши лозим?

- а) 4 та ва ундан ортиқ;
- б) 3 та ва ундан ортиқ;
- в) 2 та ва ундан ортиқ;
- г) 1 та ва ундан ортиқ;

75. Силлогизм II фигурасидан тасдиқ ҳукм шаклидаги хулоса чиқадими?

- а) чиқади;
- б) баъзан чиқади;
- в) чиқмайди;
- г) баъзан чиқмайди;

76. Силлогизм I фигурасидаги жузъий ҳукм тарзидаги хулоса чиқадими?

- а) чиқади;
- б) чиқмайди;
- в) баъзан чиқади;
- г) баъзида чиқмайди;

77. Силлогизм тўрт терминдан иборат бўлиши мумкин?

- а) бўлиши мумкин;
- б) бўлиши мумкин эмас;
- в) баъзида бўлиши мумкин;
- г) баъзида бўлиши мумкин эмас;

78. Қуйидаги энтимемада нима тушиб қолан? “Бадиъий асарлар ижод маҳсулидир, демак “Шайтанат” ижод маҳсулидир”.

- а) катта асос тушган;
- б) кичик асос тушган;
- в) а ва б тушган;
- г) умуман асос йўқ;

79. Индуктив йўл билан ҳосил қилинган хулосаларнинг мантиқий қиймати қандай?
- а) чин бўлади;
 - б) чинлиги эҳтимолий характерга эга;
 - в) чин бўлмайди;
 - г) а ва в ҳолларда тўғридир;
80. Умуман олганда билишда индукциясиз дедукция бўлиши мумкинми?
- а) мумкин;
 - б) баъзида мумкин;
 - в) мумкин эмас;
 - г) баъзида мумкин эмас;
81. Мантиқда аргументлашсиз илгари сурилган фикрни чин деб қабул қилса бўладими?
- а) баъзида бўлади;
 - б) бўлади;
 - в) баъзида бўлмайди;
 - г) бўлмайди;
82. Мантиқда аргументлашсиз қатъий илмий, мустаҳкам эътиқодни шакллантирса бўладими?
- а) бўлади;
 - б) бўлмайди;
 - в) баъзида бўлади;
 - г) баъзида бўлмайди;
83. “Дарахт ўсимлик, демак у сувсиз яшай олмайди”.
- а) катта асос тушган;
 - б) кичик асос тушган;
 - в) хулоса тушган;
 - г) б ва в тушган;
84. “Моҳинур синовдан ўтиши керак, чунки у 56 дан кўпроқ балл тўплаган”.
- а) катта асос тушган;
 - б) кичик асос тушган;
 - в) хулоса тушган;
 - г) б ва в тушган;
85. “Қонунни бузмоқ жиноятдир. Фуқаро эса қонунни бузган”.
- а) катта асос тушган;
 - б) кичик асос тушган;
 - в) хулоса тушган;
 - г) б ва в тушган;
86. Индуктив хулоса чиқариш нимага асосланади?
- а) кузатиш натижаларига;
 - б) умумлаштиришга;
 - в) эксперимент натижаларига;
 - г) а, б, в ҳолатларнинг барчасига;
87. Индуктив йўл билан сабабий алоқадорликни аниқлаб бўладими?
- а) бўлади;

- б) бўлмайди;
- в) баъзан бўлади;
- г) баъзан бўлмайди;

88. Тўлиқ индукцияда берилган синфга мансуб предметларнинг барчасини ўрганиш зарурми?

- а) зарур;
- б) зарур эмас;
- в) баъзи ҳолларда маълум эмас;
- г) баъзи ҳолларда эса зарур эмас;

89. Тўлиқсиз индукцияда хулосанинг чинлиги.

- а) зарурий характерга эга;
- б) эҳтимолий характерга эга;
- в) зарурий характерга эга эмас;
- г) эҳтимолий характерга эга эмас;

90. Аналогияда хулосанинг чин бўлиши эҳтимолини ошириш учун нима қилиш керак?

- а) предметлардаги таққосланаётган ўхшаш белгилар иложи бориша қўп бўлиши керак;
- б) бу белгилар предметлар учун муҳим бўлиши керак;
- в) бир предметдан иккинчисига қўчириладиётган белги предметларнинг таққосланган белгилари билан зарурий алоқада бўлиш керак;
- г) а, б, в Лар бўлиши керак;

91. Аналогия Фан ва техникада моделлаштириш учун мантикий асос бўла оладими?

- а) бўла олади;
- б) бўла олмайди;
- в) баъзида бўла олади;
- г) баъзида бўлаолмайди;

92. Илмий индукция оммабоп индукциядан нимаси билан фарқ қилади?

- а) фарқ қилмайди;
- б) хулосанинг зарурий тарзда бўлиши билан;
- в) хулосалар ўртасидаги сабабий алоқадорликни ўрганишга бевосита тегишли бўлиши билан;
- г) тушунча билан тушунчаларнинг ифодаси бўлган сўзлар ўртасидаги номутаносиблик билан.

93. Исботлаш ва рад этишнинг марказий элементи нима?

- а) тезис;
- б) асослар;
- в) тафаккур шакллари;
- г) исботлаш ва рад этишдаги начиллик йўқолади;

94. Агар тезис исботлаш ёки рад этишда бошдан охиригача бир хил маънода ишлатилмаса, қандай ҳатога йўл қўйилган бўлади?

- а) тезис алмашиб кетади;
- б) тезис аниқ ва равшан бўлади;
- в) исботлаш ва рад этишдаги начиллик йўқолади;

г) а, б, в ҳолларда хатога йўл қўйилади;

95. Тезисга зид бўлган фикрнинг хатолигини кўрсатиш орқали тезиснинг чинлигини асослаш нима?

- а) бевосита исботлаш;
- б) билвосита исботлаш*
- в) кўп томонлама исботлаш;
- г) икки томонлама исботлаш;

96. Парадокснинг хосил бўлишига саба нима?

- а) фикрнинг мантиқий нотўғри кўрилиши*
- б) сабабига эга эмас;
- в) хулосанинг нотўғри чиқарилиши;
- г) ҳукмнинг нотўғри қўлланилиши;

97. Ўрганилаётган предмет ҳақида билдирилган тахминий, асосланмаган фикр нима?

- а) илмий факт;
- б) фараз*
- в) назария;
- г) гипотеза;

98. Ўрганилаётган предмет ҳақида бир вақтнинг ўзида бир неча фаразларнинг илгари суриш мумкинми?

- а) мумкин*
- б) мумкин эмас;
- в) баъзида мумкин;
- г) баъзан мумкин эмас;

99. Муаммо нима?

- а) ечиш усули маълум масала;
- б) ечиш усули номаълум бўлган, янгича ёндашишни талаб қиладиган масала*
- в) ҳар қандай масала;
- г) ҳеч қандай асосга эга бўлмаган масала;

100. Илмий назария нима?

а) предмет (предметлар синфи) ҳақидаги илмий тушунчалар, қонунлар, принциплар системаси*

- б) системага солинадиган ҳар қандай билим;
- в) фақат мутлоқ ҳақиқат статусига эга бўлган билимлар йиғиндиси;
- г) фақат нисбий ҳақиқатга асосланган фикр;

101. Илмий назария билишда қандай вазифаларни бажаради?

- а) мавжуд билимларни системага солади;
- б) уларни ривожлантиради;
- в) олдиндан башорат қилиш имконини беради;
- г) а, б, в, ҳоллари*

ТЎҒРИ жавоблар

1. В	21. Г	41. Ъ	61. а	81. а
2. а	22. Ъ	42. Ъ	62. Ъ	82. Ъ
3. Г	23. Г	43. а	63. Г	83. а
4. В	24. В	44. Г	64. Г	84. В
5. а	25. Г	45. В	65. а	85. В
6. а	26. Ъ	46. В	66. Ъ	86. Г
7. Ъ	27. Ъ	47. а	67. Ъ	87. а
8. Ъ	28. Г	48. а	68. а	88. а
9. В	29. В	49. В	69. Г	89. Ъ
10. В	30. Ъ	50. а	70. В	90. Г
11. В	31. В	51. В	71. Г	91. а
12. а	32. а	52. Ъ	72. а	92. В
13. В	33. Ъ	53. Г	73. а	93. а
14. Ъ	34. а	54. В	74. Ъ	94. а
15. Ъ	35. Г	55. Ъ	75. а	95. Ъ
16. В	36. а	56. Г	76. Ъ	96. а
17. Ъ	37. Г	57. Г	77. Ъ	97. Ъ
18. Ъ	38. Г	58. а	78. Ъ	98. Ъ
19. а	39. В	59. Г	79. Ъ	99. Ъ
20. Ъ	40. а	60. В	80. а	100. а
				101. Г

ЎЗБЕКИСТОН РЕСПУБЛИКАСИ СОҒЛИҚНИ САҚЛАШ ВАЗИРЛИГИ

ТОШКЕНТ ФАРМАЦЕВТИКА ИНСТИТУТИ

Ижтимоий фанлар кафедраси

«Тасдиқлайман»

Ўқув ишлари бўйича проректор
Ф.ф.д Х.Зайнутдинов.

«__» _____ 2014 йил

Талабалар рейтинг тизими бўйича билимини баҳолаш

Мезони

Тошкент – 2014

Ушбу Низом ижтимоий фанлар кафедраси йиғилишида «30» июнь_2011
йилдаги йиғилишида муҳокама қилинди ва тасдиқланди. Иш баёни №14

Мазкур Низом Ўзбекистон Республикаси Олий ва ўрта махсус таълим вазирлигининг 2009 йил 7 августдаги №276 сонли буйруғи, ҳамда Ўзбекистон Республикаси Вазирлар Маҳкамасининг 2001 йил 16 августдаги 343-сонли «Олий таълимнинг давлат таълим стандартларини тасдиқлаш тўғрисида»ги қарорига ва 2005 йил 3 декабрдаги «Тиббиет олий ўқув юртларида талабалар билимини баҳолаш рейтинг тизими тўғрисида Намунавий Низом»га асосан ишлаб чиқилди.

1. Умумий қоидалар

1. Талабалар билимини назорат қилиш ва рейтинг тизими орқали баҳолашдан мақсад таълим сифатини бошқариш орқали рақобатбардош кадрлар тайёрлашга эришиш, талабаларнинг фанларни ўзлаштиришида бўшлиқлар ҳосил бўлишини олдини олиш, уларни аниқлаш ва бартараф этишдан иборат.

1.2. Рейтинг тизимининг асосий вазифалари қуйидагилардан иборат:

а) талабаларда Давлат таълим стандартларига мувофиқ тегишли билим, кўникма ва малакалар шаклланганлиги даражасини назорат қилиш ва таҳлил қилиб бориш;

б) талабалар билими, кўникма ва малакаларини баҳолашнинг асосий тамойиллари:

Давлат таълим стандартларига асосланганлик, аниқлик, ҳаққонийлик, ишончлилик ва қулай шаклда баҳолашни таъминлаш;

в) фанларнинг талабалар томонидан тизимли тарзда ва белгиланган муддатларда ўзлаштиришини ташкил этиш ва таҳлил қилиш;

г) талабаларда мустақил ишлаш кўникмаларини ривожлантириш, ахборот ресурслари манбаларидан самарали фойдаланишни ташкил этиш;

д) талабалар билимини холис ва адолатли баҳолаш ҳамда унинг натижаларини вақтида маълум қилиш;

е) ўқув жараёнининг ташкилиш ишларини компьютерлаштиришга шароит яратиш..

1.3. Фанлар бўйича талабалар билимини семестрда баҳолаб бориш рейтинг назорати жадваллари ва баҳолаш мезонлари асосида амалга оширилади.

1.4. Талабалар билимини 100 балли рейтинг тизими орқали баҳолаш фанларни чуқур ўзлаштириш, топшириқлар ва уй вазифаларга ижодий ёндашиш, мустақил фикрлаш ва ишлашни кўзда тутувчи, умумий ўқув юкламасини ҳисобга олиш, ўз билими ва кўникмаларини мунтазам равишда оширишга интилиш, ҳамда адабиётлардан кенг фойдаланиш каби хусусиятларни шакллантиришга эришилади.

2. Баҳолаш мезонлари

Талабаларнинг фанлар бўйича ўзлаштиришини баҳолаш семестр (ўқув йили) давомида олиб борилади ва қуйидаги турлар орқали амалга оширилади:

- жорий баҳолаш (ЖБ)
- машғулотлардан бўш вақтда талабалар мустақил ишини баҳолаш
- оралиқ баҳолаш (ОБ)

- якуний баҳолаш (ЯБ)

Ҳар бир фан бўйича талабанинг семестр (йил цикл) давомидаги ўзлаштириш кўрсаткичи 100 баллик тизимда баҳоланади.

Ушбу 100 балл баҳолаш турлари бўйича қуйидагича тақсимланади:

№	Баҳолаш тури	Максимал балл
1	Жорий баҳолаш	55
2	Талабанинг мустақил иши	5
3	Оралик баҳолаш	15
4	Якуний баҳолаш	20
	ЖАМИ	100

Талабанинг фан бўйича тўплаган умумий бали ҳар-бир баҳолаш турларида тўплаган баллар йиғиндисига тенг бўлади.

ЖОРИЙ БАҲОЛАШ (ЖБ)

ЖБда фаннинг ҳар бир мавзуси бўйича талабанинг билими ва кўникмаларини аниқлаб бориш кўзда тутилади ва у амалий, семинар машғулотларида амалга оширилади. Баҳолашда талабанинг билим даражаси, амалий машғулот материалларини ўзлаштириши, назарий материал муҳокамасида ва таълимнинг интерактив услубларида қатнашишнинг фаоллик даражаси, шунингдек амалий билим ва кўникмаларни ўзлаштириш даражаси (яъни назарий ва амалий ёндашувлар) ҳисобга олинади.

ЖБ ҳар бир фаннинг хусусиятларидан келиб чиққан ҳолда оғзаки, ёзма иш, тест ёки уларнинг комбинацияси шаклида амалга оширилади.

Ҳар бир машғулотда барча талабалар баҳоланиши шарт.

ЖБ да максимал балл - 55 балл

№	Баҳолаш тури	Фоизда %	Баллда
1	ЖБ (саралаш)	55	30,2
2	Қоникарли	56-70	30,8-38,5
3	Яхши	71-85	39-46,7
4	Аъло	86-100	47,3-55

Талаба дарсга келиб унга мутлоқ тайёрланмаганида ва муҳоқамада мутлоқ иштирок этмаганида – 10-20 балл қўйилади.

Саралаш бали 55 бални ташкил этади.

ТАЛАБАНИНГ МУСТАҚИЛ ИШИ (ТМИ)

Талабанинг мустақил иши Ўзбекистон Республикаси Олий ва ўрта махсус таълим вазирлигининг 25.08.2010 йил 333-сонли буйруғи ва институт ректори томонидан 2014 йил 3 сентябрда тасдиқланган “Талаба мустақил ишини ташкил этиш, назорат қилиш ва баҳолаш тартиби тўғрисида Низом” асосида ташкил этилади.

Мустақил иш бўйича белгиланган максимал рейтинг балининг 55%дан кам балл тўплаган талаба фан бўйича якуний назоратга қўйилмайди.

Талабанинг мустақил иши кафедра архивида рўйхатга олинади ва 1 йил мобайнида сақланади.

Ижтимоий фанлар кафедраси барча фанлар учун талаба мустақил ишининг кафедра низоми ишлаб чиқилади. Бунда талаба мустақил ишининг шакл ва турлари, ҳар бир иш турига соатларни тақсимлаш ва аниқ баҳолаш мезонлари ишлаб чиқилади.

ТМИ максимал балл 5 - балл

№	Баҳолаш тури	Фоизда %	Баллда
1	ТМИ	55	2,75
2	Қониқарли	56-70	2,8-3,5
3	Яхши	71-85	3,5-4,2
4	Аъло	86-100	4,3-5

ОРАЛИҚ БАҲОЛАШ

ОБ да фаннинг бир неча мавзуларини қамраб олган бўлими ёки қисми бўйича машғулотлар ўтиб бўлингандан сўнг, талабанинг назарий билимлари баҳоланади ва унда талабанинг муайян саволга жавоб бериш ёки муаммони ечиш қобилияти аниқланади.

Семестр давомида 1 та ОБ ўтказилади. ОБга ўқув машғулотларидан қарзи бўлмаган талабалар қўйилади.

ОБ кафедра мажлиси қарори билан ёзма иш, тест, оғзаки суҳбат шаклларида ёки уларнинг комбинацияларида ўтказилиши мумкин. ОБ бўйича белгиланган максимал рейтинг балининг 55%дан кам балл тўплаган талаба ЯБга қўйилмайди.

ОБга максимал балл – 15 балл

№	Баҳолаш тури	Фоизда %	Баллда
1	ОБ	55	8,2
2	Қониқарли	56-70	8,4-10,5
3	Яхши	71-85	10,6-12,7
4	Аъло	86-100	12,9-15

ЯКУНИЙ БАҲОЛАШ

ЯБ да талабанинг билим, кўникма ва малакалари фаннинг умумий мазмуни доирасида баҳоланади. ЯБ фан бўйича ўқув машғулотлари тугаганидан сўнг ўтказилади.

ЖБ, ТМИ ва ОБ га ажратилган умумий балларнинг ҳар биридан саралаш балини тўплаган талабага ЯБ га иштирок этишга ҳуқуқ берилади.

ЯБ ўтказиш шакли – тест, оғзаки, ёзма иш ёки ушбу усуллар комбинациясида Илмий Кенгаш қарори билан белгиланади.

ЖБ, ОБ ва ЯБ турларида фанни ўзлаштира олмаган (55%дан кам балл тўплаган) ёки узрли сабаблар билан баҳолаш турларида иштирок эта олмаган талабаларга куйидаги тартибда қайта баҳолашдан ўтишга руҳсат берилади:

- қолдирилган амалий машғулот келгуси дарсга қадар гуруҳ ўқитувчисига қайта топшириш ва маслаҳат кунида топширилади. 3та машғулотни қолдирган талаба факультет декани рухсати билан қайта топширади.

- семестр якунида фан бўйича саралаш балидан кам балл тўплаган талабанинг ўзлаштириши қониқарсиз (академик қарздор) ҳисобланади.

- академик қарздор талабаларга семестр тугаганидан кейин декан рухсатномаси асосида қайта ўзлаштириш учун 2 ҳафта муддат берилади. Шу муддат давомида ўзлаштира олмаган талаба белгиланган тартибда ректорнинг буйруғи билан талабалар сафидан четлаштирилади (биринчи курс талабаларига ўқув йили якунлари бўйича амалга ошириш мақсадга мувофиқдир).

ЯБга максимал балл – 20 балл

№	Баҳолаш тури	Фоизда %	Баллда
1	ЯБ	55	11
2	Қониқарли	56-70	11,2-14
3	Яхши	71-85	14,2-17
4	Аъло	86-100	17,2-20

РЕЙТИНГ НАТИЖАЛАРИНИ ҚАЙД ҚИЛИШ ТАРТИБИ

Фандан рейтинг назорати бўйича якунловчи қайднома варақаси (ведомость) фан тугаган кундан 1 кун муддатда кафедрада 2 нусхада тўлдирилади ва масъул ходим, кафедра мудирини томонидан имзоланиб, 1 нусхаси деканатларга топширилади.

Талабанинг фан бўйича баҳолаш турларида тўплаган баллари рейтинг қайдномасига бутун сонлар билан қайд қилинади. Рейтинг дафтарчасининг “Ўқув режасида ажратилган соат” устунига фанга ажратилган умумий юклама соатлари, “Фандан олган баҳо” устунига эса, талабанинг мазкур Низомининг 3.1. – бандига мувофиқ 100 баллик тизимдаги ўзлаштириш бали қўйилади.

Талабанинг саралаш балидан паст бўлган ўзлаштириши “Рейтинг дафтарчаси”да қайд этилмайди.

Деканат ва кафедралар томонидан белгиланган тартибда фан бўйича талабанинг ЖБ, ОБ ҳамда ЯБ турларида кўрсатилган ўзлаштириш рейтинг кўрсаткичларининг мониторинги олиб борилади. Ўзлаштириш натижалари кафедралар томонидан рейтинг назорати экранида мунтазам равишда ёритиб борилади ва белгиланган тартибда қайдномаларга киритилади. Рейтинг назорати экранини ташкил этиш ва уни белгиланган муддатларда тўлдириш вазифаси кафедра мудирини ва факультет декани зиммасига юклатилади.

Талабанинг рейтинг кўрсаткичлари олий таълим муассасасининг Илмий кенгашида мунтазам равишда муҳокама этиб борилади ва улар бўйича тегишли қарорлар қабул қилинади.

Кафедра мудирини и.ф.н.

К.К.Исмаилов

Фойдали маслахатлар

Ҳозирги кунда таълим жараёнида янги услубларни қўллашга бўлган қизиқиш кундан – кун кучайиб бормоқда, анъанавий таълимдан фақат тайёр билимларни эгаллашга ўрганган бўлса, бугунги кунда талабаларни мустақил ишлашга ўргатиш уларда бошқарувчилик, йўналтирувчилик кўникмаларини шакллантиради. Шундан келиб чиққан ҳолда талабаларга мустақил ишлаш учун уйга вазифалар берилиши, интернет сайтлари тавсия этилиб улардан турли материалларни олиб дарс жараёнида фойланишлари мумкин.

Фалсафа фанидан маърузаларни ўқитишда дарслик, ўқув – қўлланма, ўқув – услубий қўлланмалардан ташқари, интернет тизимидан олинган материаллардан фойдаланилса мақсадга мувофиқ бўлади. айниқса, “фан фалсафаси”, “глобал муаммолар фалсафаси”, “инсон фалсафаси”, “жамият фалсафаси” мавзуларини ёритишда, интернет тизимидан олинган янги маълумотлар бевосита мавзуларга тадбиқ қилиниши лозим.

Ундан ташқари, фалсафа фанидан амалиёт дарсларига пухта тайёрланишлари учун, талабаларни дарсдан ташқари Тошкент шаҳримиздаги “Табиат музейи”, “Темур ва темурийлар музейи”, “Тарих” музейларига олиб бориш алоҳида самара беради.

Этика фанидан маъруза ва амалий дарсларини ўқитишда, талабаларни “Санъат” музейи, “Амалий санъат”, музейи”, “Бадий галерея”, кинотеатрлар, театрларга олиб бориш мақсадга мувофиқдир.

Чунки “Этика фанининг категориялари” “Санъат” ва унинг турлари” мавзуларини ўқитишда айнан музей театрларга, кинотеатрларга бориш барча ОТМларда тавсия этилади.

Аннотация

“Этика-эстетика-мантиқ” фанидан яратилган ўқув – услубий мажмуа янги педагогик технологияларни қамраб олган. Бакалавриат йўналиши 2 курс талабалари фанни ўзлантиришлари учун услубий ёрдам бўлиб хизмат қилади. Ушбу мажмуага Ўзбекистон Миллий Университети “Фалсафа ва методология кафедрасида” яратилган ўқув – услубий мажмуа асос бўлиб хизмат қилди. Ўқув – услубий мажмуа олий таълим стандартлари талабларига мос келади. Ҳар бир мавзу бўйича таянч тушунча ва иборалар, реферат мавзулари, тарқатма материаллар, адабиётга тавсиялар мавжуд.

Тузувчилар ўқув – услубий мажмуани тайёрлашда сўнги йиллардаги илмий тадқиқотлардан унумли фойдаланганлар. Шунингдек ўқув – услубий мажмуа ўзининг мазмуни ва таркиий тузилиши жиҳатдан олий таълимни модернизация қилиш талабларга тўлиқ жавоб беради.

МАЪЛУМОТНОМА

Тугалов Ахмад Хатамович

2010 йил 6 сентябрдан:

Тошкент фармацевтика институти “Ижтимоий фанлар” кафедраси ўқитувчиси

Туғилган йили:

19.08.1970

Миллати:

Ўзбек

Маълумоти:

олий

Туғилган жойи:

Жиззах вилояти, Галлаорол тумани

Партиявийлиги:

йўқ

Тамомлаган:

2009 й. Ўзбекистон Миллий Университети
(кундузги)

эстетика

Илмий унвони:

йўқ



Маълумоти бўйича мутахассислиги:

Илмий даражаси:

йўқ

Қайси чет тилларини билади:

рус тили

Давлат мукофотлари билан тақдирланганми (қанақа):

йўқ

Халқ депутатлари, республика, вилоят, шаҳар ва туман Кенгаши депутатими ёки бошқа сайланадиган органларнинг аъзосими (тўлиқ кўрсатилиши лозим)

йўқ

МЕҲНАТ ФАОЛИЯТИ

1991-1996 йй. - “Қўйтош” конида ишчи

1996-2000 йй. - Ўзбекистон Миллий Университети талабаси

2002-2005 йй. - Электро техника тиббиёт техникум ўқитувчиси

2005-2010 йй. - Тошкент Автомобил ва йўллар касб-хунар коллежида ўқитувчи

2010 й. - ҳ.в - Тошкент фармацевтика институти “Ижтимоий фанлар” кафедраси ўқитувчи